

Szám: 35895/2020.

MEGHÍVÓ

Gyál Város Önkormányzatának Képviselő-testülete

2020. október 29-én (csütörtök) 17.00 órakor

ülést tart, melyre tisztelettel meghívom.

Ülés helye: Gyáli Polgármesteri Hivatal – Tanácsterem

N y í l t ü l é s:

1. Beszámoló a 2020. szeptember 24-e óta történt fontosabb eseményekről

Előterjesztő: Pápai Mihály polgármester

2. Beszámoló a lejárt határidejű határozatok végrehajtásáról

Előterjesztő: Pápai Mihály polgármester

3. Javaslat a helyi adókról szóló 21/2015.(XI.30.) önkormányzati rendelet módosítására

Előterjesztő: Rozgonyi Erik címzetes főjegyző

Tárgyalja: Pénzügyi és Gazdasági Bizottság

4. Javaslat a *közterületi térfigyelő rendszerről* szóló 8/2017. (III.31.) önkormányzati rendelet hatályon kívül helyezéséről, és új rendelet megalkotásáról

Előterjesztő: Nagy József Elek alpolgármester

Tárgyalja: Környezetvédelmi és Közbiztonsági Bizottság

5. Javaslat Gyál Város Településrendezési eszközeinek részleges módosítására: a Gyál 0145/38, 0145/16, 0145/17, 0145/18, 0145/19, 0145/21, 0143/42, 0144/1 és a 7000/2 hrsz.-ú ingatlanokra vonatkozóan

Előterjesztő: Pápai Mihály polgármester

Tárgyalja: Pénzügyi és Gazdasági Bizottság

Környezetvédelmi és Közbiztonsági Bizottság

6. Javaslat Gyál Város ivóvízellátó és szennyvízelvezető vízi közmű rendszerének gördülő fejlesztési tervének (2021-2035) elfogadására

Előterjesztő: Pápai Mihály polgármester

Tárgyalja: Pénzügyi és Gazdasági Bizottság

Környezetvédelmi és Közbiztonsági Bizottság

7. Javaslat likviditási hitel újrafelvételére

Előterjesztő: Pápai Mihály polgármester

Tárgyalja: Pénzügyi és Gazdasági Bizottság

8. Javaslat a Gyáli Polgármesteri Hivatal alapító okiratának módosítására

Előterjesztő: Pápai Mihály polgármester
Tárgyalja: Pénzügyi és Gazdasági Bizottság

9. Javaslat a Gyáli Polgármesteri Hivatal Szervezeti és Működési Szabályzatának módosítására és átmenetileg egy álláshely létesítésére

Előterjesztő: Pápai Mihály polgármester
Tárgyalja: Pénzügyi és Gazdasági Bizottság

10. Javaslat sportcsarnok és szálloda folyamatos működésének megszilárdításához pénzügyi fedezet biztosítására

Előterjesztő: Lendvai György ügyvezető igazgató
Tárgyalja: Pénzügyi és Gazdasági Bizottság

11. Javaslat a Gyáli Bóbita Bölcsőde beszámolójának elfogadására

Előterjesztő: Nagy József Elek alpolgármester
Tárgyalja: Szociális és Egészségügyi Bizottság

12. Javaslat a Gyáli Bóbita Bölcsődében 1 fő gyógypedagógus álláshely létesítésére

Előterjesztő: Nagy József Elek alpolgármester
Tárgyalja: Szociális és Egészségügyi Bizottság
Pénzügyi és Gazdasági Bizottság

13. Javaslat a Gyáli Tátika Óvoda 2019/2020. évi beszámolójának elfogadására

Előterjesztő: Nagy József Elek alpolgármester
Tárgyalja: Oktatási és Kulturális Bizottság

14. Javaslat a Gyáli Liliom Óvoda 2019/2020. évi beszámolójának elfogadására

Előterjesztő: Nagy József Elek alpolgármester
Tárgyalja: Oktatási és Kulturális Bizottság

15. Javaslat a Gyáli Tulipán Óvoda 2019/2020. évi beszámolójának elfogadására

Előterjesztő: Nagy József Elek alpolgármester
Tárgyalja: Oktatási és Kulturális Bizottság

16. Javaslat új védőnői körzet kialakításához kapcsolódó döntések meghozatalára

Előterjesztő: Pápai Mihály polgármester
Tárgyalja: Szociális és Egészségügyi Bizottság

17. Javaslat feladat ellátási szerződés módosítására

Előterjesztő: Rozgonyi Erik címzetes főjegyző
Tárgyalja: Pénzügyi és Gazdasági Bizottság

18. Javaslat a gyáli 099/127 hrsz.-ú út (Újvilág utca) tulajdonjogának térítésmentes átvételére

Előterjesztő: Rozgonyi Erik címzetes főjegyző
Tárgyalja: Pénzügyi és Gazdasági Bizottság

19.Javaslat a gyáli 099/206 hrsz.-ú út (Újvilág utca) tulajdonjogának térítésmentes átvételére

Előterjesztő: Rozgonyi Erik címzetes főjegyző
Tárgyalja: Pénzügyi és Gazdasági Bizottság

20.Javaslat a 1636 hrsz.-ú, Egressy utcai ingatlan elidegenítésre

Előterjesztő: Rozgonyi Erik címzetes főjegyző
Tárgyalja: Pénzügyi és Gazdasági Bizottság

21.Javaslat a gyáli 8104 hrsz.-ú helyi közút elnevezésére

Előterjesztő: Rozgonyi Erik címzetes főjegyző

22.Javaslat a gyáli 4375/20 hrsz.-ú helyi közút elnevezésére

Előterjesztő: Rozgonyi Erik címzetes főjegyző

23.Javaslat a Gyál 07/42 hrsz.-ú ingatlan belterületbe vonására

Előterjesztő: Pápai Mihály polgármester
Tárgyalja: Pénzügyi és Gazdasági Bizottság

24.Javaslat együttműködési megállapodásra a Gyáli Járási Tanuszodába szauna telepítése érdekében

Előterjesztő: Rozgonyi Erik címzetes főjegyző
Tárgyalja: Pénzügyi és Gazdasági Bizottság

25.Egyebek

Gyál, 2020. október 21.

Tisztelettel:

**Pápai Mihály
Polgármester**

Tárgy: Beszámoló a 2020. szeptember 24-ei
rendes képviselő-testületi ülés óta
történt fontosabb eseményekről

Tisztelt Képviselő-testület!

A 2020. szeptember 24-ei rendes képviselő-testületi ülés óta történt fontosabb eseményekről – pontokba szedve - az alábbi beszámolót terjesztem Önök elé:

I. Pénzügyi és Adó Iroda

1./ 2020. január 01 – szeptember 30-ig az adóbevételek teljesülése az alábbiak szerint alakult:

iparűzési adó:	1.791.410 e Ft	1.673.104 e Ft	93,40%
építményadó:	267.116 e Ft	257.597 e Ft	96,44%

2./ A rendelkezésre álló 200.000 e Ft összegű likviditási hitelkeretet **ebben az évben** egyetlen alkalommal sem vettük igénybe.

3./ Az Önkormányzat, a Polgármesteri Hivatal és az önkormányzat intézményei vonatkozásában lejárt határidejű kifizetetlen számla nincsen.

II. Polgármesteri Kabinet

Gyál Város 2020.október 19-én aktuális járványügyi adatairól az alábbiakban tájékoztatom Önöket.

Regisztrált fertőzött: 72 fő
Gyógyult: 52 fő
Elhunyt: 2 fő
Hatósági házi karanténban lévők: 302 fő

III. Igazgatási Iroda

Mellékelem a beszámolóhoz a közterület-felügyelők 2020. szeptember havi tevékenységéről szóló tájékoztatót.

IV. Jogi és Intézményfelügyeleti Iroda

Tájékoztatom Önöket, hogy

- 1.) 17/2020. (I.30.) sz. határozatunkkal döntöttünk arról, hogy az Ovi-Sport Alapítvány által kiírt „Nemzeti Ovi-sport Program”-ra a fenntartásunkban lévő Gyáli Tátika Óvoda pályázatát támogatjuk. Az Ovi-Sport Alapítvány 2020. augusztusában tájékoztattott, hogy a Tátika Óvoda 2020/2021-es kiírására benyújtott pályázati anyaga várólistára került. Az Alapítvány Kuratóriumát tájékoztattuk arról, hogy pályázatunkat fenntartjuk. 2020. október 16. napján kaptunk egy újabb értesítést, hogy az építőiparban bekövetkezett árváltozásokkal összhangban a pályázati önrész 5 200 000.- Ft-ra emelkedett. 17/2020. (I.30.) sz. határozatunkban az önrész összegét 4 500 000.- Ft-ban határoztuk meg.

Határozati javaslat:**Gyál Város Önkormányzatának Képviselő-testülete**

1. **kinyilvánítja** abbéli szándékát, hogy a „Nemzeti Ovi-Sport Program”-ra korábban benyújtott pályázatát a 2021/2022-es pályázati fordulóban is **fenntartja**, és annak megvalósításához szükséges 5 200 000.- Ft önrészt Gyál Város Önkormányzatának 2022. évi költségvetéséből **biztosítja**, továbbá
2. **felhatalmazza** a Polgármestert, hogy jelen döntésről az Ovi-Sport Alapítványt tájékoztassa.

Határidő: 2020. november 15.

Felelős: Polgármester

- 2.) Az Oktatási Hivatal elnöke 2020. október 11. napján kelt TKHF/2798-2/2020. ügyiratszámú határozatával rendkívüli szünetet rendelt el a Gyáli Liliom Óvodában 2020. október 12. napjától 2020. október 19. napjáig egy fő óvodapedagógus pozitív koronavírus-teszt eredményére tekintettel. A Dabasi Járási Hivatal Népegészségügyi Osztályának járási tisztifőorvosa (a továbbiakban: Járványügyi Hatóság) 2020. október 12. napján kelt PE-04/NEO/3889-2/2020. ügyiratszámú határozatával a Gyáli Liliom Óvoda tünetmentes kontaktszemélyé nyilvánított óvodásainak, és dolgozóinak járványügyi megfigyelését rendelte el 2020. október 9. napjától 2020. október 19. napjáig. A járványügyi intézkedések 20 fő óvodai jogviszonnal rendelkező kisgyermeket nem érintettek, tekintettel arra, hogy ők 2020. október 1. és 10. között betegség, vagy egyéb ok miatt nem látogatták az intézményt. Számukra a Gyáli Tulipán Óvodában jelöltünk ki szükségcsoportot. A szükségcsoportban az óvodai ellátást egyik kisgyermek szülője sem igényelte. A rendkívüli szünet ideje alatt a 20 fő járványügyi megfigyelés alá nem vont kisgyermek déli meleg étkeztetése biztosított volt, azt 2 fő igényelte.

V. Szervezési és Humánpolitikai Iroda

1./ Gyál Város Önkormányzata és a Pest Megyei Kormányhivatal Dabasi Járási Hivatala Foglalkoztatási Osztálya közötti hatósági szerződés alapján a 2020.09.30. napján lejárt közfoglalkoztatási munkaszerződéseket módunkban állt 2021.02.28-ig meghosszabbítani. Jelenleg összesen 12 fő (10 fő fizikai és 2 fő adminisztrátori) álláshely betöltésére van lehetőségünk, melyekből jelenleg 8 fő fizikai és 1 fő adminisztratív álláshely van betöltve. 3 álláshely (2 fizikai és 1 adminisztrátori) betöltetlen.

2./ 2020.09.23-án a Gyáli Polgármesteri Hivatal adott helyet a Járási Esélyteremtő Felzárkózási Fórumnak. A fórumot a Társadalmi Esélyteremtési Főigazgatóság munkatársai hívták össze. Meghívottak voltak a Szigetszentmiklósi, a Gyáli és a Vecsési Járás települések önkormányzatainak polgármesterei, jegyzői, HEP referensei. A vírushelyzet miatt kevés résztvevője volt az értekezletnek. Főbb érintett témakörök az alábbiak voltak:

- Helyi Esélyegyenlőségi Program célja, jelentősége,
- Önkormányzatok esélyegyenlőségi feladatai,
- HEP Fórum
- Járási adatok (3 járásra vonatkozóan)
- pályázati lehetőségek
- település szintű problémák

3./ 2020. október 15-én 10:00 - 12:00 óra közötti időpontban komplex katasztrófavédelmi gyakorlat végrehajtására került sor, melyen Gyál Város Önkormányzat Parancsnoksága a Katasztrófavédelem Monori Kirendeltsége, a Gyáli Rendőrség, a FEGY, a Magyar Közút Zrt, az Autópálya Zrt., illetve az Akácliget Logisztikai Központ közreműködött. Fenti gyakorlat az M0 autótú, az M5 autópálya találkozás északi és déli csomópontjait és az Akácliget Logisztikai Központ környékét, valamint a Peremvárosi Horgásztó területét érintette. A katasztrófavédelmi gyakorlat a jogszabályi előírások és a védelmi protokoll szerint rendben lezajlott.

4./ Az EMMI Oktatási Hivatala a jelenleg fennálló járványügyi helyzetre való tekintettel 2020. 09. 30-án Gyál Város Önkormányzata részére díjmentesen 17 db kézi testhőmérséklet mérőt biztosított, melyek az Önkormányzat fenntartásában lévő óvodák és bölcsőde részére további használat céljából fenti időpontban átadásra kerültek.

5./ 20 db, falra szerelhető testhőmérséklet mérő berendezés érkezett hivatalunkhoz, - a nevét felfedni nem szándékozó - adományozótól, mely eszközök szintén a gyáli intézmények részére kerültek átadásra 2020. 10. 16-án. Ezúton ismételten köszönjük a Tisztelt Adományozónak nemes cselekedetét.

6./ Gyál Város Helyi Választási Bizottsága 5/2020.(X.5.) sz. határozatában megállapította, hogy a települési roma nemzetiségi képviselők 2020. november 8. napjára kitűzött időközi választása jelöltek hiányában elmarad. A nemzetiségi önkormányzat megszűnésének napja 2020. november 8.

7./ Mellékeljük a Polgármesteri Hivatalhoz beérkezett és feldolgozásra került 2020. évi ügyfél elégedettségi kérdőívekről készített részletes beszámolókat.

VI. Főépítési Iroda

Gyál Város Önkormányzata tulajdonában lévő Vállalkozó Park területén kialakult 10 db ingatlanból 2020. október 19-ig 7 db telekre kötöttünk bérleti szerződést.

4375/16 hrsz.-ú ingatlan DD Putz Kereskedelmi és Szolgáltató Kft.,

4375/15 hrsz.-ú ingatlan Csízio-Stúdió Építési Kft.

4375/21 hrsz.-ú, 4375/22 hrsz.-ú és a 4375/23 hrsz.-ú ingatlanok Creatiger Kereskedelmi, Ipari és Szolgáltató Kft.,

4375/24 hrsz.-ú ingatlan Stabilterv Kft.

4375/25 hrsz.-ú ingatlan Lemezstruktúra Kft.

A cégek befizették az első havi díjat és a kéthavi kauciót.

A telkek birtokbaadása megtörtént.

A **4375/17, 4375/18 és 4375/19** hrsz.-ú ingatlanokra a Medys Internationale Zrt. nyújtott be kérelmet, jelenleg a bérleti szerződéssel kapcsolatos észrevételeinek ügyvédi és jegyzői egyeztetése zajlik.

VII. Városfejlesztési Iroda

Gyál Város Önkormányzatának Képviselő-testülete 93/2020 (VI. 23) számú határozatában támogatta az "Önkormányzati feladatellátást szolgáló fejlesztések támogatásra" tárgyú pályázat benyújtását, a „Bacsó Béla utcai útburkolat felújítás Munkácsy-Erdősor utca és Erdősor-Bartók Béla utca között” tárgyú projekt tekintetében.

A Képviselő-testület döntése alapján a pályázat határidőben benyújtásra került, majd hiánypótlás keretében a Kiíró kérdése alapján szükséges pontosítása is megtörtént.

A pályázatok elbírálása megtörtént, és ennek eredményeként 2020.09.28-án a Kiíró által közzétételre került a támogatott pályázatok listája, amin sajnálatosan Gyál Város Önkormányzata nem szerepel támogatotként.

Határozati javaslat:

Gyál Város Önkormányzatának Képviselő-testülete a Polgármester Úr legutóbbi rendes képviselő-testületi ülés óta eltelt időszakban történt fontosabb eseményekről szóló beszámolóját elfogadja.

Határidő: azonnal

Felelős: Polgármester

A határozati javaslat elfogadása egyszerű szótöbbséget igényel.

Gyál, 2020. október 21.

Pápai Mihály
polgármester

Közterületi szolgálatról kimutatás

Dátum	Felügyelők száma (szolgálat esetszám)	Közterületen eltöltött óraszám			Nem közterületen eltöltött óraszám			Saját kezdeményezésű intézkedés					Küldések		Gépkocsival megtett kilométer	Túlóra	
		Járőrözés	Rendezvény	Egyéb	Adminisztráció	Térfigyelés	Egyéb	Figyelmeztetés	HB összeg	HB fő	Feljelentés	Jelzésadás	Eljárás kezdeményezése	Lakossági bejelentés			Hivatal működésével kapcsolatos
2020.09.01	3	18	0	3	0	3	0	3	0	0	0	6	1	1	5	51	0
2020.09.02	2	13	0	1	0	2	2	10	0	0	0	2	0	1	14	108	0
2020.09.03	2	12	0	2	0	2	0	4	0	0	0	5	4	1	5	47	0
2020.09.04	3	18	0	3	0	3	0	5	0	0	0	2	2	1	11	49	0
2020.09.05																	
2020.09.06	3	0	0	12	0	0	0	42	0	0	0	0	0	0	0	17	12
2020.09.07	3	18	0	3	0	3	0	4	0	0	0	4	3	1	3	73	0
2020.09.08	3	18	0	3	0	3	0	4	0	0	0	2	1	1	1	51	0
2020.09.09	3	10	0	1	0	5	0	11	0	0	0	5	2	0	4	77	0
2020.09.10	2	12	0	2	0	2	0	7	0	0	0	4	2	0	13	75	0
2020.09.11	1	6	0	1	0	1	0	1	0	0	0	2	0	0	3	44	0
2020.09.12	0																
2020.09.13	0																
2020.09.14	2	12	0	2	0	2	0	0	0	0	0	8	2	1	10	27	0
2020.09.15	3	16	0	2	0	6	0	5	0	0	0	4	4	1	49	69	0
2020.09.16	1	6	0	1	0	1	0	7	0	0	0	9	6	1	4	31	0
2020.09.17	1	6	0	0	0	2	0	3	0	0	0	11	5	2	7	31	0
2020.09.18	3	18	0	2	0	4	0	12	0	0	0	12	7	0	8	63	0
2020.09.19																	
2020.09.20	3	0	0	12	0	0	0	41	0	0	0	3	3	0	4	17	24
2020.09.21	2	12	0	2	0	2	0	5	0	0	0	10	6	0	5	36	0
2020.09.22	3	18	0	3	0	3	0	2	0	0	0	34	6	2	3	82	0
2020.09.23	2	12	0	2	0	2	0	2	0	0	0	5	2	0	5	25	0
2020.09.24	2	9	0	1	0	5	0	5	0	0	0	37	30	1	38	33	0
2020.09.25	2	12	0	2	0	2	0	1	0	0	0	1	0	0	2	20	0
2020.09.26																	
2020.09.27																	
2020.09.28	3	18	0	2	0	4	0	3	0	0	1	5	5	1	2	71	0
2020.09.29	3	15	0	2	0	8	0	3	0	0	0	8	3	3	8	60	0
2020.09.30	3	12	0	2	0	2	0	4	0	0	0	13	3	0	12	86	0
Szeptember	58	291	0	66	0	67	2	184	0	0	1	192	97	18	216	1243	36



2020. évi Ügyfél elégedettségi mérés eredményei

Az ügyfélközpontú közigazgatás lényeges feltétele, hogy ismerjük az ügyfelek véleményét a közigazgatás szolgáltatásairól. Ennek érdekében alakítottuk ki az ügyfél elégedettség mérés rendszerét. A megkérdezések az ügyfelek véletlenszerű kiválasztásával 2020.09.07-18-ig folyamatosan történtek. A Polgármesteri Kabinet 2020. 10. 07-én a polgármesteri fogadónapra bejelentkezett ügyfelek kérdőíveit adta le.

A kérdéssor a következő szerkezetet követi:

- Megfelelőnek tartja-e a Hivatal ügyfélfogadási rendjét?
- Elégedett-e az adott irodán az ügyintézők segítőkészségével?
- Elégedett-e az aulában működő hivatali recepció szolgáltatásával?
- Elégedett-e az ügye elintézésével, problémái megoldásával?
- Elégedett-e az ügyintézési idővel?
- Színvonalasnak tartja a Gyáli Élet Program (pl. baba csomag, óvoda- és iskolakezdési csomag, stb.) nyújtotta támogatást?
- Tartalmasnak tartja a város (www.gyal.hu) honlapját?
- Mi az Ön véleménye a „Gyáli Mi Újság” kiadványról?
- Rendelkezik-e Ön Ügyfélkapuval?
- Igénybe veszi-e az elektronikus ügyintézés lehetőségeit, ismeri-e az Önkormányzati Portált és az e-papír-szolgáltatást?
Ha igen, elégedett-e a szolgáltatásokkal? Ha nem, miért nem?
- A veszélyhelyzeti időszakban intézett-e ügyet vagy későbbre halasztotta? Ha igen, elégedett volt-e az ügyintézéssel? Ha nem, miért nem?
- Mi az Ön javaslata városunk jövőbeni fejlesztéséről, a megvalósítandó, vagy a megvalósulásra váró feladatokról?

A felmérés logikai vázlata

- Adatfelvétel
- Adatfeldolgozás
- Az eredmények elemzése
- Jelentés elkészítése, közzététele

Adatfelvétel

Az ügyfél elégedettség mérési kérdőívek begyűjtése, koordinálása a Szervezési és Humánpolitikai Iroda dolgozóinak feladata.

A kérdőíves felmérést évente egyszer végezzük el. A felmérés időpontja: **2020. szeptember 7-18-ig, 10 munkanap. A Polgármesteri Kabinet esetében 2020.10.07-e.**

A gyűjtőláda a Polgármesteri Hivatal épületében, az aulában került elhelyezésre. Távozáskor a portaszolgálat munkatársa felhívta az ügyfelek figyelmet a kérdőív „bedobására”.

Adatfeldolgozás

Az eredményeket a Szervezési és Humánpolitikai Iroda munkatársai elemezték.

Közzététel

Az írásos elemzést a dolgozók a 2020. II. félévben megrendezésre kerülő apparátusi értekezleten ismerik meg. Amennyiben az értekezlet nem lesz megtartva a vírushelyzet miatt, úgy emailen fogjuk elküldeni a hivatal dolgozói részére.

Előzmény

A 2014. évi ÁROP pályázat keretein belül ismerkedtünk meg a CAF Minőségellenőrzéssel, mely követelmények alapján egységesítettük az ügyfél elégedettség méréshez a kérdőíveket.

Hivatali szinten irodákra bontva, az alábbi darabszámban kerültek leadásra a kérdőívek.

Igazgatási Iroda:	31 db
Pénzügyi és Adó Iroda	4 db
Főépítész Iroda	2 db
Szervezési és Humánpolitikai Iroda	14 db
Jogi és Intézményfelügyeleti Iroda	34 db
Városfejlesztési Iroda	0 db
<u>Polgármesteri Kabinet</u>	<u>4 db</u>
Gyáli Polgármesteri Hivatal összesen:	89 db

Itt kívánjuk megjegyezni, hogy az előző évek gyakorlatához viszonyítva tárgyévben lényegesen kevesebb kérdőív került az ügyfelek részéről kitöltésre, mely betudható a járványügyi vészhelyzetnek, hiszen sokan választották az online ügyintézési módot, vagy halasztották ügyeik intézését.

A kérdőívek összesített adatai (db szám és %)

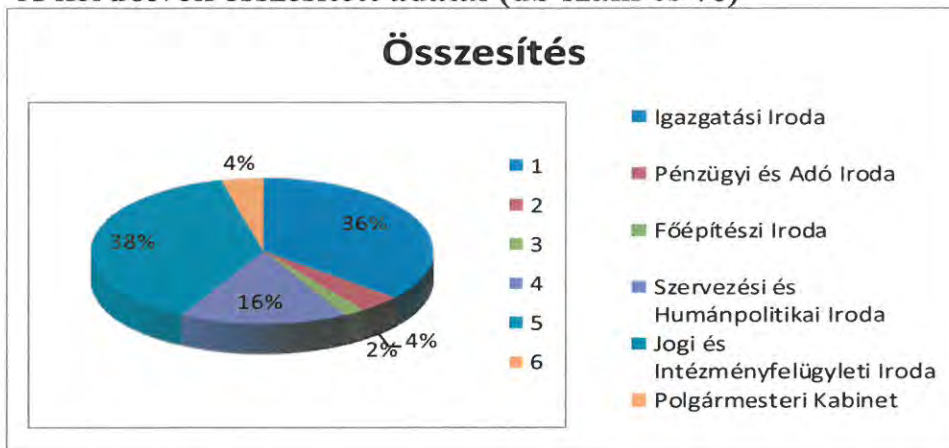

Összesen **89 db** kitöltött kérdőív feldolgozására került sor. Legtöbb kérdőív a Jogi és Intézményfelügyeleti Iroda részéről érkezett.

A napenkénti adatok összegezve irodánként:

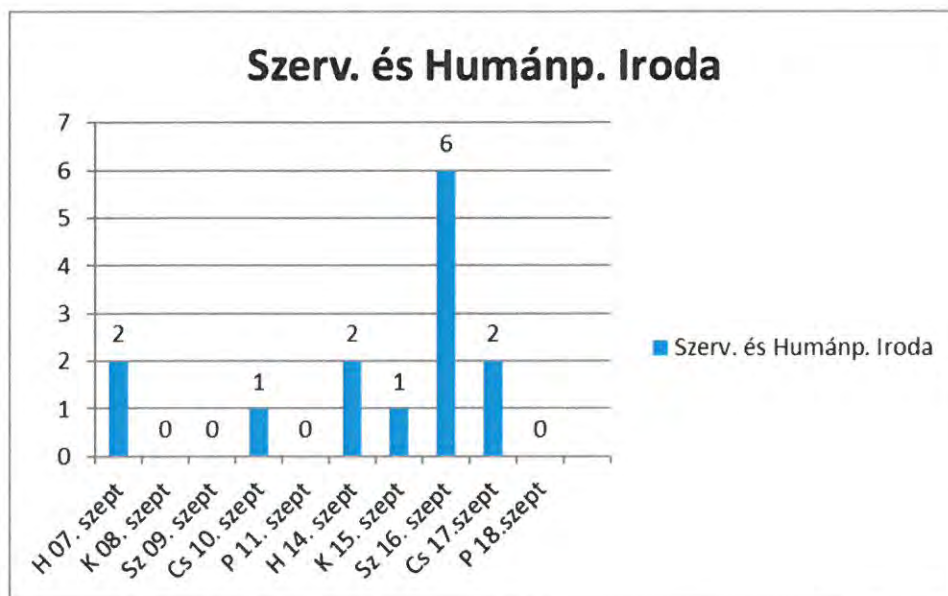

A Szervezési és Humánpolitikai iroda látogatottsága 2020.09.16-án volt a legtöbb, mely a délutáni ügyfélfogadási időpontban történt látogatottsággal magyarázható.

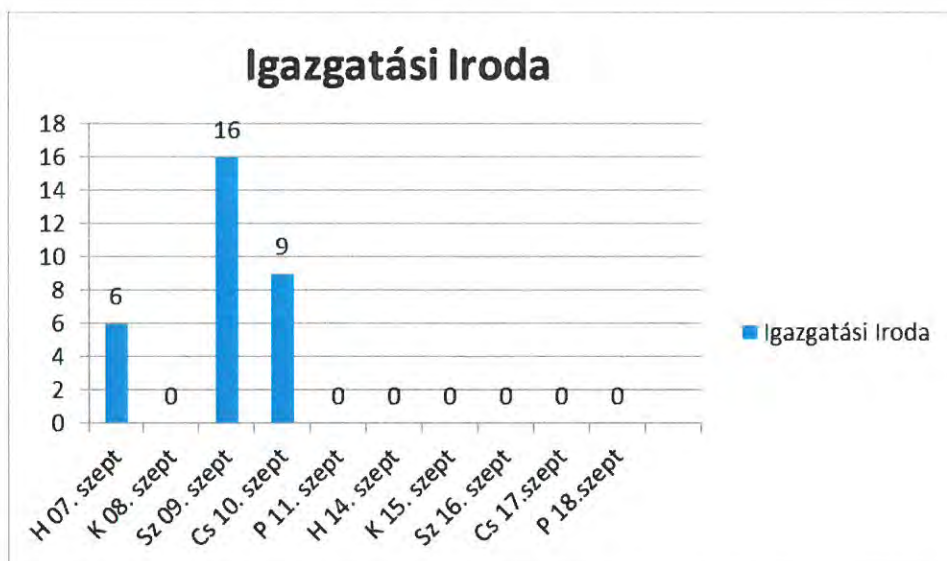

Az Igazgatási Iroda látogatottsága 2020.09.09-én volt kiemelkedő. A hétfői és a csütörtöki napok is erősnek mondhatók általában az irodán. Az Igazgatási Irodán, főleg szociális területen fordulnak meg a legtöbben ügyeik intézésével.



A vizsgált időszakban a Pénzügyi és Adó Iroda látogatottsága 2020.09.10-én volt a legtöbb, amikor ügyfélfogadási időben keresték fel a Hivatalt, adózással kapcsolatos ügyintézés céljából.

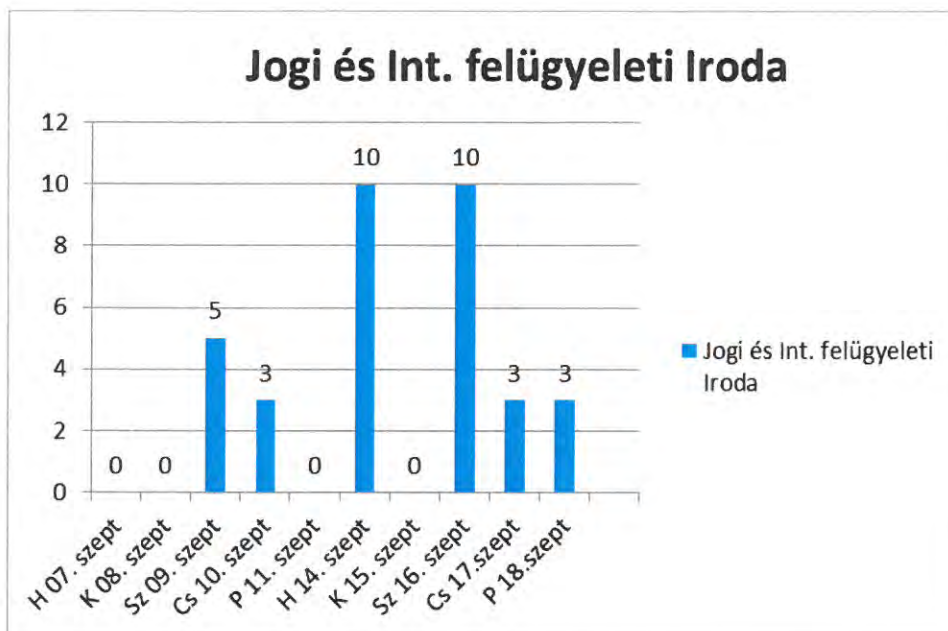

A Jogi és Intézményfelügyeleti Iroda látogatottsága 2020.09.14-én, valamint 2020.09.16-án kiemelkedő volt ügyfélfogadási időben, de a vizsgált időszakban a többi napon is az átlagnál többen látogatták az irodát, így itt született a legtöbb kitöltött kérdőív. Megjegyezni kívánjuk, hogy fenti időszakban keresték fel az irodát a Gyáli Egyetemista Programra jelentkezők.

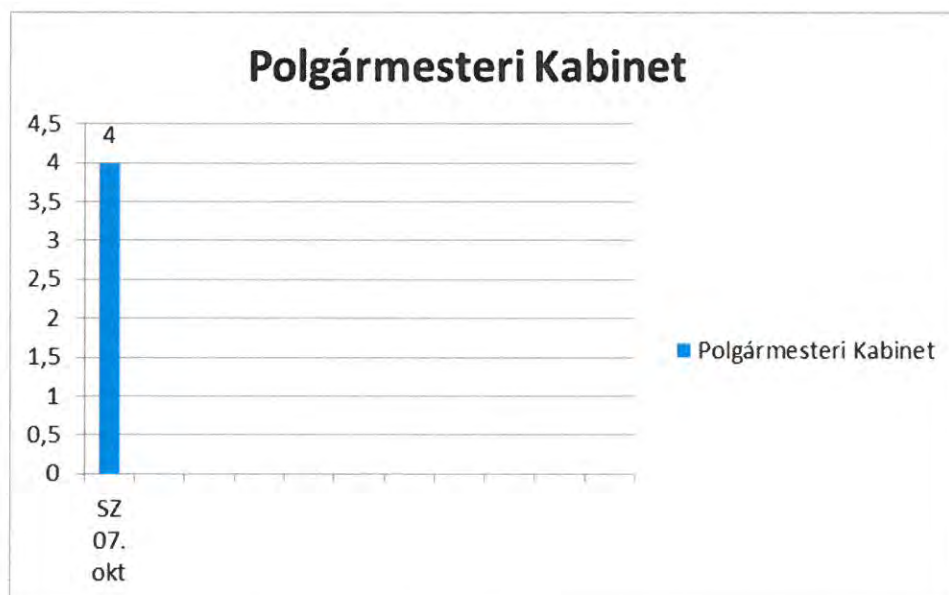

A Polgármesteri Kabinetben 2020.10.07-én, a polgármesteri fogadónapon tudtak kérdőívet kitölteni az időpontra bejelentkezett ügyfelek.



A Főépítészeti Iroda látogatottsága, a Polgármesteri Kabinetéhez hasonló módon a legalacsonyabb volt a Polgármesteri Hivatalban.

Kérdések és válaszok adatai:

Azokat a kérdéseket emeltük ki, amelyek befolyásolják az ügyfelek elégedettségét, segíti a Hivatal minőségpolitikájának megvalósulását.

Fontos az eddig elért eredményeink megőrzése, azonban az elkövetkezendő időszakban, mint azt korábban is tettük, hangsúlyt kell fektetni a negatív észrevételekre és azok javítására is.

Szervezési és Humánpolitikai Iroda:

1.ábra

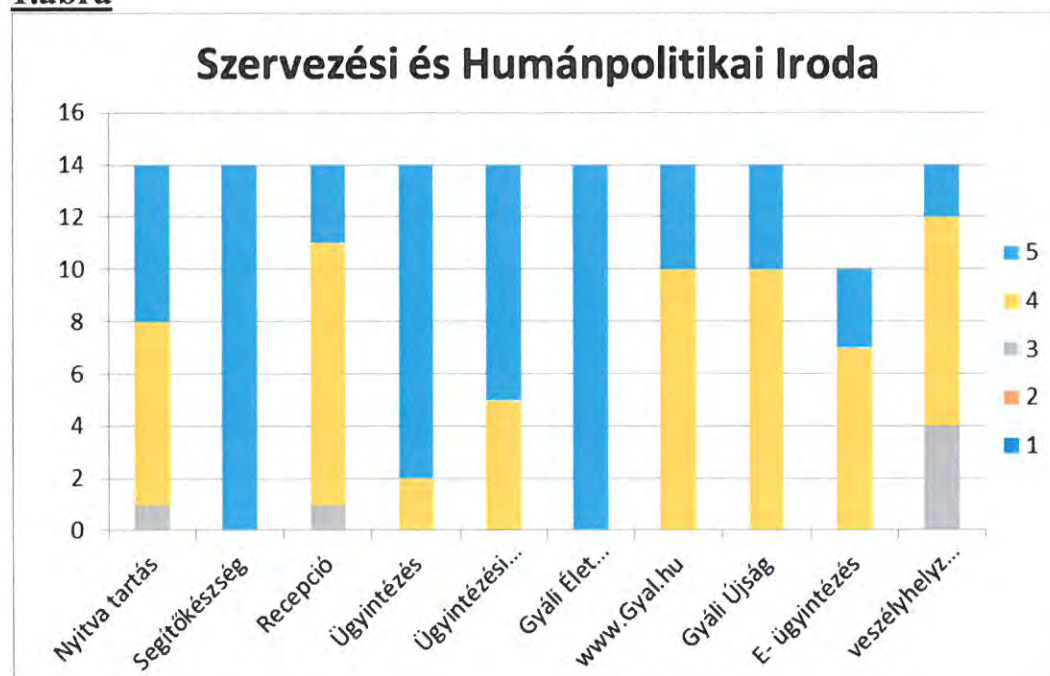

Az 1-es számú ábra 2. oszlopa mutatja, hogy a Szervezési és Humánpolitikai Irodán az **ügyintézők segítőkészségével** a megkérdezettek 100 %-a **teljes mértékben elégedett** volt.

A 4. oszlop mutatja, hogy a mennyire elégedettek az ügyfelek az **ügyük intézésével**, problémájuk megoldásával. A Szervezési és Humánpolitikai Iroda ügyfeleinek **86 %-a teljes mértékben elégedett** ügye intézésével. A megkérdezettek közül 12 fő 5-ös értékelést adott. 4-es értékelést 2 fő adott. Megemlíthető továbbá, hogy az előző évekhez mérten a gyáli újság értékelése is jóval kedvezőbb, a fenti iroda ügyfelei körében 10 fő 4-es, 4 fő 5-ös értékelést adott.

Az e-ügyintézésre vonatkozóan 4 fő nemmel, 10 fő igennel válaszolt. Az utóbbiak közül 3 fő 5-össel, 7 fő 4-essel értékelte elégedettségét.

A veszélyhelyzetben mind a 14 válaszoló intézett ügyet, 2 fő 5-össel, 8 fő 4-essel és 4 fő 3- assal értékelte az ügyintézés minőségét.

Igazgatási Iroda:

2. ábra

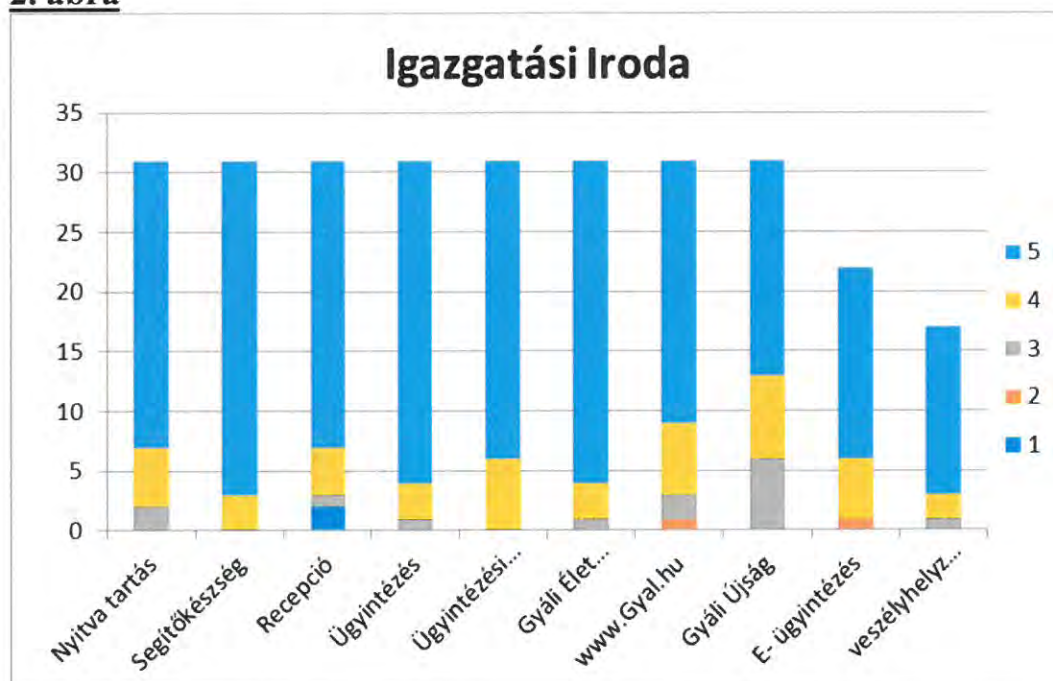

Az Igazgatási Irodáról is elmondható, hogy a megkérdezettek nagy százaléka elégedett a munkájukkal, kiemelve segítőkészségüket, mellyel a megkérdezettek 90%-a maximálisan elégedett.

A recepció értékelése megosztóbb volt az Igazgatási Iroda ügyfelei körében, ugyanis 2 fő elégedetlenségét fejezte ki, egy fő pedig 3- assal értékelte a recepció nyújtotta szolgáltatást, azonban 28 fő elégedett azzal.

Az e-ügyintézésre vonatkozóan 9 fő nemmel, 22 fő igennel válaszolt. Az utóbbiak közül 16 fő 5-össel, 5 fő 4-essel és 1 fő 2-essel értékelte elégedettségét.

A veszélyhelyzetben a 31 válaszoló közül 14 fő későbbre halasztotta ügyei intézését, 17 fő intézett ügyet, melynek nagyobb része elégedett volt.

Pénzügyi és Adó Iroda:

3. ábra

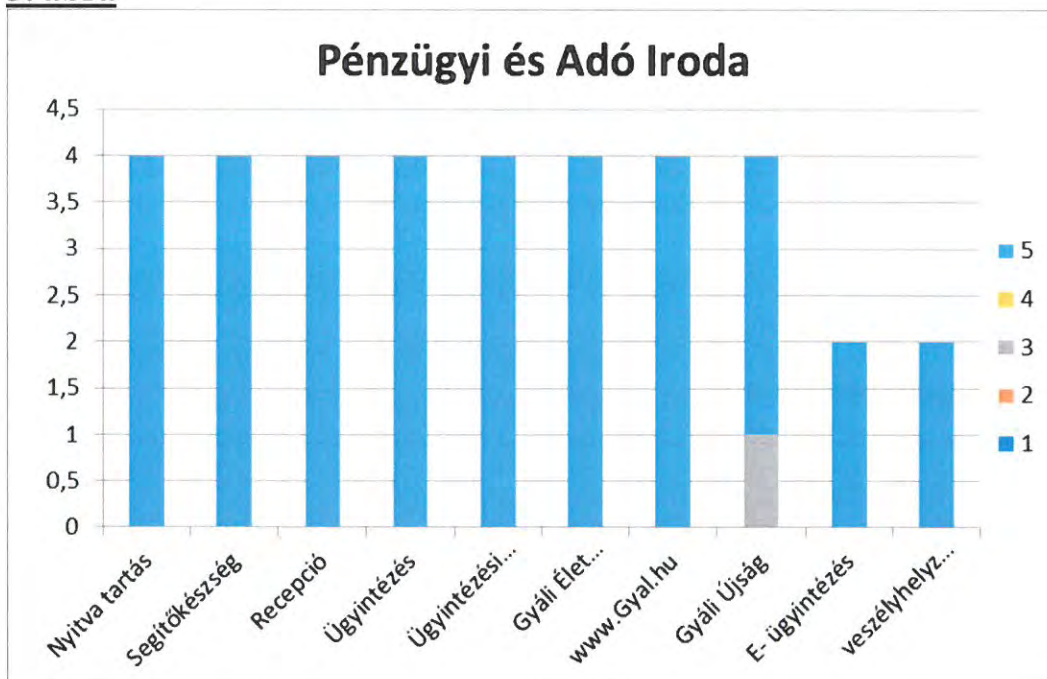

A Pénzügyi és Adó Iroda diagrammjáról egyértelműen kiderül, hogy a 4 fő válaszoló majdnem 100%-a mindenben elégedett.

Az e-ügyintéztést 2 fő vette igénybe, amivel teljes mértékben elégedett volt.

Veszélyhelyzetben 2 fő későbbre halasztotta ügyei intézését, 2 fő pedig elégedett volt azzal.

Jogi és Intézményfelügyeleti Iroda:

4. ábra

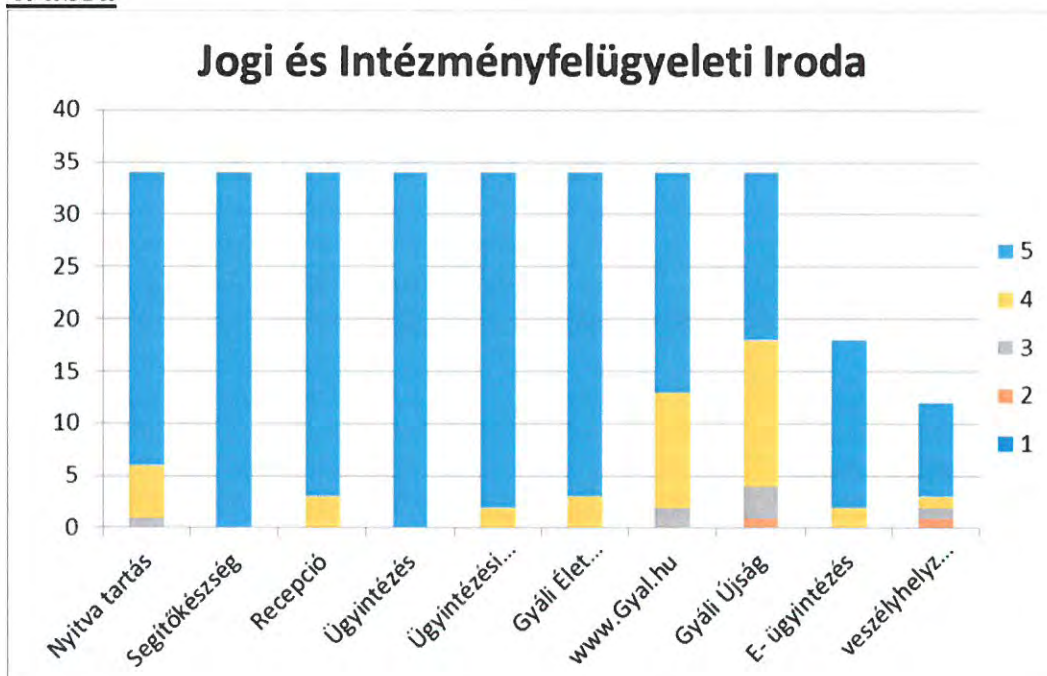

Az oszlopdiagramról leolvasható, hogy ezen irodánkkal is az ügyfelek nagy százaléka elégedett. A gyáli újságot 1 fő 2-esre, 3 fő 3-asra értékelte. Az e-ügyintézésre vonatkozóan 16 fő nemmel, 18 fő igennel válaszolt. Az utóbbiak közül 16 fő 5-össel, 2 fő 4-essel értékelte elégedettségét. A veszélyhelyzetben a 34 válaszoló közül 22 fő későbbre halasztotta ügyei intézését, 12 fő intézett ügyet, melynek nagyobb része elégedett volt.

Polgármesteri Kabinet:

5. ábra

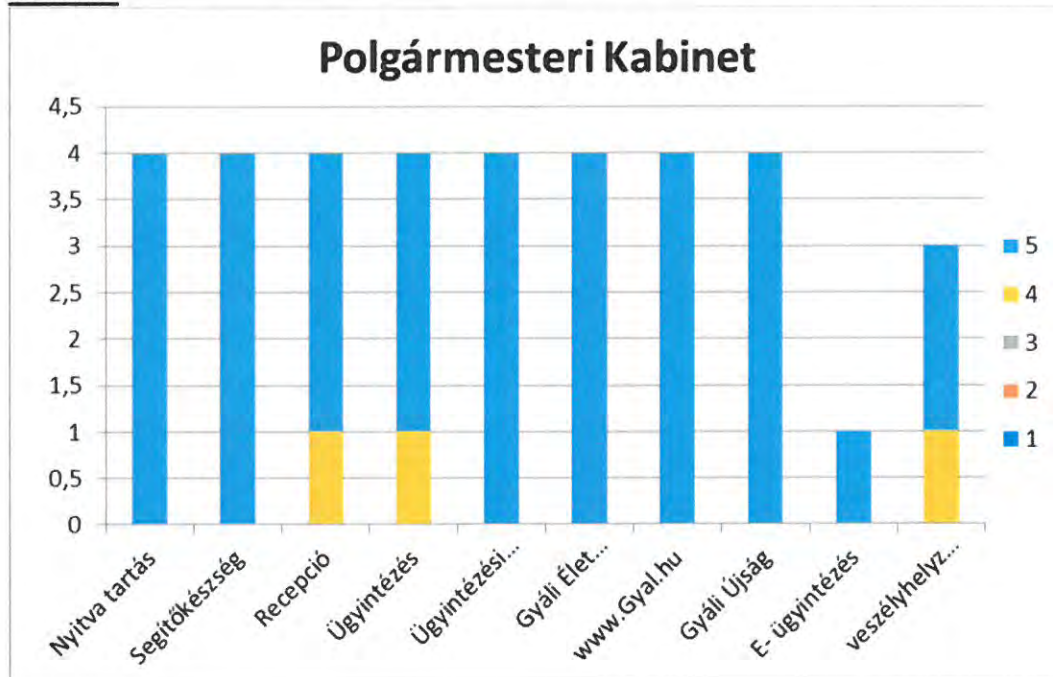

Jól látható, hogy a 4 fő megkérdezt maximálisan elégedett a Polgármesteri Kabinettel, illetve a hivatalra vonatkozó egyéb kérdésekre is a legmagasabb értékelést adták. Az e-ügyintézés 1 fő veszi igénybe, amivel teljes mértékben elégedett. Veszélyhelyzetben 1 fő későbbre halasztotta ügyei intézését, 3 fő pedig elégedett volt azzal.

Főépítési Iroda:

6. ábra

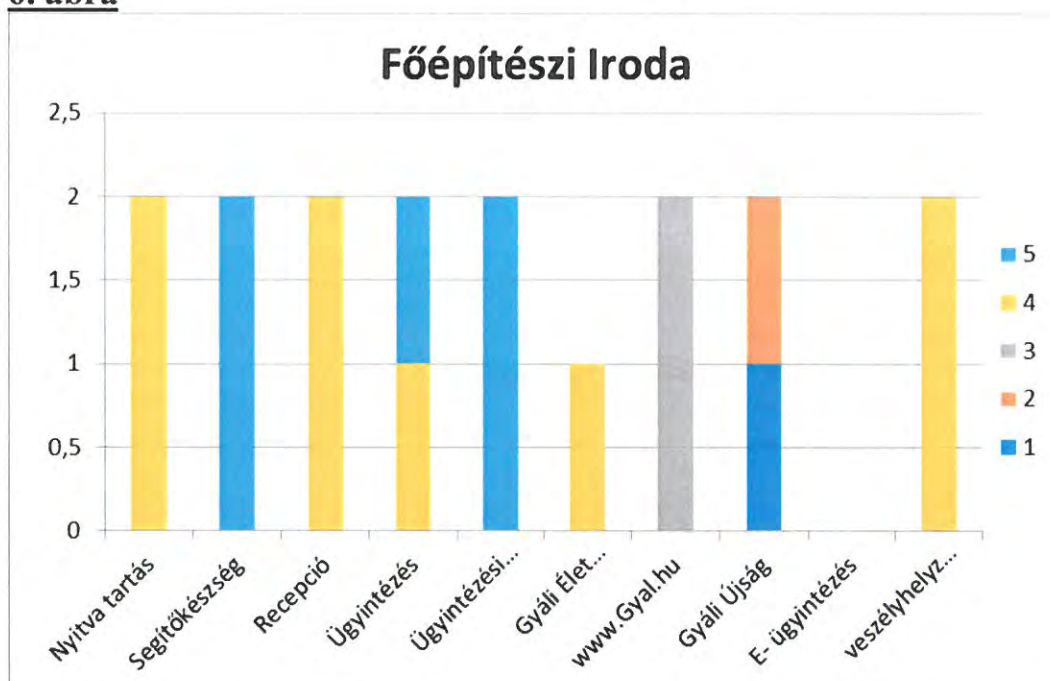

A Főépítészeti Irodáról 2 db kérdőív érkezett. Az irodára, és a hivatallal kapcsolatos kérdésekre 4-es és 5-ös értékelés érkezett.

A város honlapját mindketten 3-asra, a gyáli újságot 1-esre és 2-esre értékelték.

Az e-ügyintézés a 2 főből egy sem veszi igénybe.

Veszélyhelyzetben mindketten intézték ügyet, amivel elégedettek is voltak (4-es értékelés).

A Polgármesteri Hivatal összesített eredmények bemutatása

2. számú táblázat

	nyitva tartás	segítőkész ség	recepció	ügyintézés	ügyint. idő	Gyáli Élet	gyal .hu	Gyáli újság	e- ügyintézés	veszély helyzet
5	66	86	65	80	76	80	55	45	36	29
4	20	3	20	8	13	8	28	32	14	15
3	3	0	2	1	0	0	5	10	0	6
2	0	0	0	0	0	0	1	1	1	1
1	0	0	2	0	0	0	0	1	0	0
öss zes:	89	89	89	89	89	88	89	89	51	51

Az **ügyfélfogadás rendjére** vonatkozó kérdésre az egyes irodák részéről összesen 89-en adtak választ. A megkérdezettek **74 %-a (66 fő) teljes mértékben elégedett** az ügyfélfogadás rendjével. 4-es értékelést a megkérdezettek 22 %-a adott, ez 20 főt jelent, ami azt jelenti, hogy **96 %-uk jónak ítélte az ügyfélfogadás rendjét.**

A pozitív válaszok többsége azt mutatja azonban, hogy az **állampolgárok** továbbra is **elégedettek** azzal, hogy délelőtt és délután is van ügyfélfogadási idő, s elérhetők az irodák munkaidőn kívül is. **Megállapítható, hogy az ügyfelek véleménye alapján a hivatal ügyfélfogadási és tájékoztatási rendje megfelel az állampolgárok elvárásainak.**

Az **ügyintézők segítőkészségének** felmérésekor egyértelműen visszatükröződik, hogy az ügyintézők udvariasak, érthető módon adnak tájékoztatást, segítőkészek és szakszerűen intézik az állampolgárok ügyeit. Az ügyintézők segítőkészségére vonatkozó adatok kimagasló, jeles értékeket adtak az ügyfelek. **96%-a a megkérdezetteknek teljes mértékben elégedett az irodák ügyintézőivel, az elégedettség mértéke pedig 100%.**

A **hivatali recepció** szolgáltatásával kapcsolatos kérdésre is **89-en** válaszoltak. **73%-a** a megkérdezetteknek **teljes mértékben elégedett** a recepció szolgáltatásaival, 20 fő többnyire elégedett a recepció szolgáltatásaival, ami a megkérdezettek 22%-a. 2 fő 3-as, 2 fő 1-es értékelést adott. Megállapítható tehát, hogy az ügyfelek többsége, azaz **95 % elégedett a recepció szolgáltatásaival, munkamódszereivel.**

A kérdőív következő blokkja, a 4-es kérdés, ami az **ügyek intézésének elégedettségére** utal, valamint a problémák megoldására. Összesen 89 fő válaszolt erre a kérdésünkre. A megkérdezettek közül **80 fő** értékelt 5-össel, azaz **90% teljes mértékben elégedett** ügyeinek intézésével. 8-an gondolják úgy, hogy többnyire elégedettek, ez a megkérdezettek 9%-át jelenti. **Együttesen 99 %-uk az ügye elintézésével is elégedett.**

Az **ügyintézési időre** adott válaszokat értékelve, szintén a teljes mértékben elégedett osztályzat dominál. **89 fő** adott választ erre a kérdésünkre. A megkérdezettek **85%-a (76) teljes mértékben elégedett** volt az ügyintézési idővel. 4-es értékelést 13 fő adott, ez a megkérdezettek 14,5%-a. **99%-a az ügyfeleknek úgy gondolja, hogy megfelelő idő alatt intézték el az ügyét.**

A **Gyáli Élet Programmal** a válaszadók **90%-a teljes mértékben elégedett.** Ez 80 főt jelent. 4-es értékelést összesen 8-an adtak, 1 fő nem nyilatkozott e kérdés kapcsán.

Együttesen: 100 %-uk gondolja úgy, hogy a Gyáli Élet Program jól működik a városban, és a polgárok javára válik.

Elmondhatjuk, hogy a Gyáli Élet Program nagy népszerűségnek örvend a lakosság körében az egyre bővülő támogatásokkal, ami a beérkezett kérdőívekből is megmutatkozik.

A **gyal.hu internetes** kérdésre, melyben azt vizsgáltuk, hogy mennyire tartják tartalmasnak a város hivatalos weboldalát, **összesen 89-en** válaszoltak. **62%-a** a megkérdezetteknek **teljes mértékben** tartalmasnak találták az oldalunkat. 4-es értékelést 28 fő adott, ami azt jelenti, hogy a megkérdezettek 31%-a elégedett a városi honlap tartalmával.

93%-uk szerint jó a weboldala a városnak. Megjegyzendő, hogy a korábbi évek statisztikáihoz viszonyítva, a honlapot egyre többen gondolják hasznosnak.

Gyál város hivatalos honlapját napi rendszerességgel frissítjük, ami azt jelenti, hogy minden nap kerül fel a város életével, történéseivel kapcsolatos hír a honlapra. A honlap látogatottsága igen magasnak mondható. Az oldalmegtekintések száma egy év alatt átlagosan **477.600**, ami körülbelül napi **1308 megtekintést jelent**. A jelenlegi honlapról elmondhatjuk, hogy felhasználóbarát, átlátható és esztétikus. Szem előtt tartottuk még a könnyű navigálhatóságot, az egyértelmű webhely felépítést és design-t. A legfontosabb funkciók és hivatkozások könnyen áttekinthetőek és fontossági sorrendben jelennek meg a hírek a főlapon.

A **Gyáli Mi Újságot** a megkérdezettek **fele teljes mértékben tartalmasnak** találta, ami 45 főt jelent. A megkérdezettek közül 32 fő adott 4-es értékelést, ami azt jelenti, hogy a megkérdezettek 36%-a többnyire elégedett az újság tartalmával. Továbbá 10 fő 3-asra, és 1-1 fő értékelte 2-es, illetve 1-esre a tartalmat.

A válaszadók 86%-a tehát elégedett az Új Gyáli Újsággal. Látható, hogy ez utóbbival voltak legkritikusabbak az ügyfelek.

Az **elektronikus ügyintézésre** utaló kérdéseinkre 51 fő adott „igen” választ, 38 főtől nemleges visszajelzés érkezett. Az igennel válaszolók **70%-a teljes mértékben elégedett**. 4-es értékelést 14 fő adott. **Az elektronikus ügyintézés igénybe vevő ügyfelek 97%-a megfelelőnek találja azt.**

A **veszélyhelyzeti időszakban intézett ügyekre** vonatkozó kérdésre 51 fő adott „igen” választ, 36 főtől nemleges visszajelzés érkezett. Az igennel válaszolók **57%-a teljes mértékben elégedett**. 4-es értékelést 15 fő adott, amely azt jelenti, hogy a válaszadók 29%-a elégedett a szolgáltatással. Továbbá 6 fő 3-asra, 1 fő 2-esre értékelte e részt. **A veszélyhelyzeti időszakban ügyintézés igénybe vevő ügyfelek 86%-a megfelelőnek találta azt.**

A **kérdőív utolsó rovata a javaslattételről szólt**. Az egyetlen szöveges értékelésre is lehetőséget adó kérdés az ügyfelek javaslatainak megismerését célozta. Ezen vélemények figyelembe vétele, elfogadása összhangban az ügyfélközpontú közigazgatás és a minőségirányítási rendszer részét képező minőségpolitika elveinek megvalósításával, és hozzájárulhat a Polgármesteri Hivatalban nyújtott szolgáltatások, illetve az ügyintézés színvonalának emeléséhez. **Sajnos kevesen foglalkoztak ezzel a kérdéssel.**

Az alábbi javaslatokat tették:

„Kutyafuttató”

„Posta fejlesztése”

„Közlekedés fejlesztése”

„Egészségügyi Központban működő telefonos rendszer javítása”

„Vasútállomás fejlesztése”

„Több program, szórakozási lehetőség”

„Strand létrehozása”

„Bicikli út Vecsésre”

„Kőrösi- Vecsési sarok lámpás kereszteződés”

„Ady- Széchenyi sarok lámpás kereszteződés”

„Egészségügyi Központba röntgen, vagy MR gép beszerzése”

„Bicikli utak”

Fenti véleményeket, javaslatokat figyelembe vesszük, azokat Gyál Város Önkormányzat Képviselő-testülete részére, tájékoztatás céljából betervezzük.

Összegezve, a 2020. évi ügyfél elégedettségi mérés az alábbi minőségi sorrendet hozta:

100% alapvetően elégedett az ügyintézők segítőkészségével,
99 % az ügye elintézésével is elégedett.

95 % elégedett a recepció szolgáltatásaival,
99 %-a az ügyfeleknek úgy gondolja, hogy megfelelő idő alatt intézték el az ügyét és
96 % jónak ítélték az ügyfélfogadás rendjét.

100 % gondolja úgy, hogy a Gyáli Élet Program nyújtotta lehetőségek hasznosak.
93% szerint jó a weboldala a városnak
86 % elégedett a Gyáli Újsággal.
97% megfelelőnek találja az elektronikus ügyintézését, és
86% elégedett volt a veszélyhelyzet alatti ügyintézésével.

Eredmények összehasonlítása a korábbi években mért összesített értékekkel elégedettség százalékában:

Év/értékelhető kérdőív	2020/89 fő	2019/130fő	2018/145fő	2017/211fő	2016/247fő	2015/185fő
ügyintézők segítőkészsége	100%	88%	87%	75%	70%	74%
ügye intézése	99%	83%	83%	71%	69%	56%
portaszolgálat/recepció	95%	70%	61%	56%	48%	69%
megfelelő ügyintézési idő	99%	75%	75%	69%	60%	57%
jónak ítéli a nyitva tartást	96%	71%	66%	60%	50%	51%
eseményekkel való eléged.	-	51%	59%	57%	48%	58%
web oldallal való eléged.	93%	54%	50%	53%	39%	49%
Gyáli Újsággal való eléged.	86%	47%	42%	42%	-	55%
Gyáli Élet Program	99%	-	-	-	-	-
E-ügyintézés	97%	-	-	-	-	-

Gyál, 2020. október 20.

Tisztelettel:

Rozgonyi Erik
címzetes főjegyző

Tárgy: Beszámoló a lejárt idejű határozatok végrehajtásáról

Tisztelt Képviselő-testület!

Tájékoztatom a T. Képviselő-testületet, hogy a lejárt határidejű határozatok végrehajtásáról utoljára a Képviselő-testület 2020. szeptember 24. napján megtartott ülésére készült beszámoló. A jelentést a Képviselő-testület 112/2020.(IX.24.) sz. határozatával elfogadta.

A fenti dátum óta eltelt időszakban született lejárt határidejű határozatok végrehajtásáról az alábbiakban számolok be:

108/2020(IX.24.)	Intézkedést nem igényel.
109/2020(IX.24.)	A gyermekjóléti és gyermekvédelmi feladatok 2019. évi ellátásáról szóló beszámoló elfogadásáról a testületi kivonat a PMKH Gyámügyi és Igazságügyi Főosztályának megküldésre került.
110/2020(IX.24.)	Az 578-as jelzésű, Volán autóbuszjárat útvonalának módosítására vonatkozóan a támogató nyilatkozat a testületi határozatnak megfelelően az Eleven Gyál csoport részére átadásra került.
111/2020(IX.24.)	Intézkedést nem igényel.
112/2020(IX.24.)	Intézkedést nem igényel.
113/2020(IX.24.)	Intézkedést nem igényel.
114/2020(IX.24.)-től	
120/2020(IX.24.)-ig	A bizottságok nem képviselő tagjainak megválasztása kapcsán az Önkormányzat Szervezeti és Működési Szabályzatának 2.sz. függeléke módosítása megtörtént.
121/2020(IX.24.)	Intézkedést nem igényel.
122/2020(IX.24.)	Budapest Főváros XXIII. kerület Soroksár Önkormányzatának az illegális hulladéklerakás megakadályozása érdekében az együttműködésre vonatkozó szándéknyilatkozat 2020. 10. 10-én megküldésre került.
123/2020(IX.24.)	A Pro-Komposzt Kft. tevékenységével kapcsolatos közigazgatási hatósági eljárások önkormányzati képvisellete érdekében a szerződés dr. László Jenő ügyvéddel aláírásra került.
124/2020(IX.24.)	A 96/2020.(VI.25.) sz. önkormányzati határozat c.) és d.) pontjai visszavonását illetően a Társulási Tanács értesítése megtörtént.
125/2020(IX.24.)	Az idősothton tanulmányterveire vonatkozóan a továbbtervezésre kiválasztott „A” verziót illetően a tervező tájékoztatása, és a dokumentálás megtörtént, illetve megkezdődött az egyeztetés az új helyszín ügyében a Pest Megyei Kormányhivatal Földművelésügyi és Erdészeti

126/2020(IX.24.)	Főosztályával. Az Arany János Községi Ház és Városi Könyvtár alapító okiratának módosítása benyújtásra került a Magyar Államkincstárhoz, melyet a Kincstár törzskönyvi kivonatban be is jegyzett.
127/2020(IX.24.)	A Bursa Hungarica Ösztöndíjpályázat 2021. évi fordulójához való csatlakozásról a nyilatkozat az Emberi Erőforrás Támogatáskezelőnek határidőben megküldésre került.
128/2020(IX.24.)	A Gyáli Iskolakezdési Programhoz szükséges tanszercsomagok póttrendeléséhez a szükséges összeg a költségvetésben átvezetésre került.
129/2020(IX.24.)	Ezen határozatot a Képviselő-testület 149/2020.(X.07.) számú határozatával visszavonta.
130/2020(IX.24.)	Az orvosi ügyelet megszervezésével együtt járó feladatok elvégzésére a Városi Egészségügyi Központ intézményvezetőjének felkérése megtörtént.
131/2020(IX.24.)	A Gyáli Tulipán Óvoda légtechnikai rendszere javítási költségeinek támogatásáról szóló testületi döntésről az intézményvezető tájékoztatása megtörtént.
132/2020(IX.24.)	A MÁV 381001 sorozatszámú műemlék gőzmozdony további bérbevételét illetően a bérleti szerződés aláírása folyamatban van.
133/2020(IX.24.)	A Gyál Közbiztonságáért Közalapítvány működési céljaira a támogatási összeg átutalása megtörtént.
134/2020(IX.24.)	A gyáli 8104 hrsz.-ú közterület elnevezésére vonatkozóan az előterjesztés októberben ismét a Képviselő-testületi elé kerül.
135/2020(IX.24.)	A gyáli 4375/20 hrsz.-ú kivett helyi közút elnevezésére vonatkozóan az előterjesztés októberben ismét a Képviselő-testületi elé kerül.
136/2020(IX.24.)	Az 56/2020.(II.27.) számú testület határozat visszavonásáról szóló testületi határozatot Szabó Ferenc és társai átvették.
137/2020(IX.24.)	Az új közbeszerzési szabályzat aláírásra és közzétételre került.
138/2020(IX.24.)	A Gyál, Bajcsy Zsilinszky utca 93. szám alatti ingatlan térítésmentesen használatba adásáról a FEGY Polgárőr és Tűzoltó Egyesülettel a bérleti szerződés 2020. szeptember 30. napján megkötésre került.
139/2020(IX.24.)	A gyáli térfelügyelő kamerarendszer bővítésének megrendelése 2020. október 9-én megtörtént.
140/2020(IX.24.)	Intézkedést nem igényel.
141/2020(IX.24.)	A Gyál, Wesselényi utca és térségének tehergépjármű forgalom koncepcióos tanulmányterve elkészítésére a szerződés 2020. október 15-én aláírásra került.
142/2020(IX.24.)	A város területén 200 db kőrisfa ültetése az igényeknek megfelelően, az időjárás függvényében folyamatosan történik.
143/2020(IX.24.)-tól	A Pest Megyei Önkormányzat kitüntető díjaira a felterjesztések a testületi javaslatok alapján megküldésre kerültek.
147/2020(IX.24.)-ig	Intézkedést nem igényel.
148/2020(X.07.)	

149/2020(X.07.)

A 130091009 számú háziiorvosi praxisban a háziiorvosi területi ellátási kötelezettség vállalása tárgyában a szerződés aláírása a felek részéről megtörtént. Dr. Molnár Tímea részére továbbításra került további ügyintézés végett.

Kérem a Tisztelt Képviselő-testületet, hogy a beszámolót elfogadni szíveskedjenek.

Határozati javaslat:

Gyál Város Önkormányzatának Képviselő-testülete elfogadja a lejárt határidejű határozatok végrehajtásáról szóló beszámolót.

Határidő: azonnal

Felelős: Polgármester

A határozati javaslat elfogadása egyszerű szótöbbséget igényel.

Gyál, 2020. október 21.

**Pápai Mihály
polgármester**

Tárgy: Javaslat a helyi adókról szóló 21/2015.(XI.30.)
önkormányzati rendelet módosítására.

Tisztelt Képviselő-testület!

A Magyarország 2021. évi központi költségvetésének megalapozásáról szóló 2020. évi LXXVI. törvény részben módosította, illetve hatályon kívül helyezte a helyi adókról szóló 1990. évi C. törvény (továbbiakban: Htv.) több rendelkezését.

A helyi adó rendeletünket érintő ilyen változás, hogy 2020. július 15. napjával hatályon kívül helyezték a Htv. 11/A §-át, amely az önkormányzat illetékességi területén lévő ingatlanon elhelyezett, a településkép védelméről szóló törvény szerinti reklámhordozókra vonatkozó adókötelezettséget szabályozta.

A törvényi változás következtében nekünk is módosítanunk kell a helyi adókról szóló 21/2015. (XI.30.) önkormányzati rendeletünket.

A rendelettervezetet nem kell társadalmi egyeztetésre bocsátani a Képviselő-testület Szervezeti és Működési Szabályzatról szóló 18/2014. (XII.01.) önkormányzati rendelet 40. § (4) bekezdés b) pontja alapján.

Kérem a Tisztelt Képviselő-testületet, hogy a fentiek alapján az előterjesztést megvitatni és a 21/2015.(XI.30.) önkormányzati rendeletet módosítani szíveskedjen.

A rendelet megalkotása minősített szótöbbséget igényel.

Az előterjesztést tárgyalta: Pénzügyi és Gazdasági Bizottság

Az előterjesztést készítette: Diera Éva irodavezető

Gyál, 2020. szeptember 29.

Rozgonyi Erik
címzetes főjegyző

**Gyál Város Önkormányzata Képviselő-testületének
.../2020.(.....) önkormányzati rendelete
a helyi adókról szóló 21/2015.(XI.30.) önkormányzati rendelet módosításáról**

Gyál Város Önkormányzatának Képviselő-testülete az Alaptörvény 32. cikk (2) bekezdésében és a helyi adókról szóló 1990. évi C. törvény (továbbiakban: Htv.) 1. § (1) bekezdésében kapott felhatalmazás alapján, az Alaptörvény 32. cikk (1) bekezdésének a) és h) pontjában, valamint Magyarország helyi önkormányzatairól szóló 2011. évi CLXXXIX. törvény 13. § (1) bekezdésének 13. pontjában meghatározott feladatkörében eljárva, a helyi adókról szóló 21/2015.(XI.30.) önkormányzati rendelet (a továbbiakban: R.) módosítására az alábbiakat rendeli el.

1.§ A R. 3. §-a helyébe az alábbi rendelkezés lép:

„3.§ Az adóköteles adótárgyak körét a Htv. 11.§-a szabályozza.”

2.§ A R. 4.§-a helyébe az alábbi rendelkezés lép:

„4.§ Az adó alanyát a Htv. 12.§-a szabályozza.”

3.§ A R. 5.§-a helyébe az alábbi rendelkezés lép:

„5.§ (1) Az építményadó alapja építmény esetében az építmény hasznos alapterülete m²-ben.

(2) Az adó mértéke az adóköteles alapterület után 600,- Ft/m²/év.”

4.§ E rendelet 2020. november 04. napján lép hatályba.

Pápai Mihály
polgármester

Rozgonyi Erik
címetes főjegyző

HATÁSVIZSGÁLATI LAP

Előterjesztés címe:

Javaslat a helyi adókról szóló 21/2015.(XI.30.) önkormányzati rendelet módosítására

I. A rendeletmódosítás társadalmi, gazdasági, költségvetési hatásai

A rendelet módosításával átvezetésre kerül a helyi adókról szóló 1990. évi C. törvény 11/A.§-ának hatályon kívül helyezése, mely alapján az önkormányzat illetékességi területén lévő ingatlanokon elhelyezett reklámhordozókra vonatkozó adókötelezettség megszűnt. Ennek következtében a 2020. évben 1.972 e Ft építményadó bevétel kiesés várható.

II. A rendeletmódosítás környezeti és egészségi következményei

A rendeletmódosításnak környezeti és egészségügyi hatása nincs.

III. A rendeletmódosítás adminisztratív terheket befolyásoló hatásai

A rendeletmódosítás elfogadásával az adminisztratív terhek nem változnak, mivel a törvényi változás miatt az érintett adózók részére meg kellett küldeni a törölő határozatokat, az adókönyvelésben pedig törölni kellett az előírásokat.

IV. A rendelettervezet megalkotásának szükségessége, elmaradásának várható következményei

A rendeletmódosítás szükségességét a helyi adókról szóló 1990. évi C. törvény 2020. július 15. napjától hatályba lépő változásai teszik szükségessé. A törvényi változás értelmében a reklámhordozók adókötelezettsége megszűnt.

A rendelet módosításának elmaradása esetén helyi rendeletünk ellentétes lenne a magasabb szintű jogszabállyal.

V. A rendeletmódosítás alkalmazásához szükséges személyi, szervezeti, tárgyi és pénzügyi feltételek

Az alkalmazáshoz minden szükséges feltétel adott.

VI. A rendeletmódosítás az európai uniós jogból eredő kötelezettségekkel összhangban áll, az Európai Unió intézményeivel és tagállamaival való egyeztetési, előzetes bejelentési kötelezettség nincs.

Tárgy: Javaslat a *közterületi térfigyelő rendszerről* szóló 8/2017. (III.31.) önkormányzati rendelet hatályon kívül helyezéséről, és új rendelet megalkotásáról

Tisztelt Képviselő-testület!

A *Magyarország helyi önkormányzatairól* szóló 2011. évi CLXXXIX. törvény (a továbbiakban: Möt.v.) 13. § (1) bekezdés 17. pontjában a helyi közügyek, valamint a helyben biztosítható közfeladatok körében ellátandó helyi önkormányzati feladatok közé sorolja a település közbiztonságának biztosításában való közreműködést.

A *közterület-felügyeletről* szóló 1999. évi LXIII. törvény (a továbbiakban: Kftv.) 1.§ (1) bekezdése értelmében a települési önkormányzat a közterületi rend és tisztaság védelméről, a tömegközlekedési eszközök használati rendjének fenntartásáról, az önkormányzati vagyon védelméről közterület-felügyelet vagy közterület-felügyelő útján gondoskodhat. A Kftv.-nek megfelelően Gyál Város Önkormányzata a közterület-felügyelethez kapcsolódó feladatokat közterület-felügyelet útján látja el. A Kftv. 7.§ (3) bekezdés értelmében a felügyelet közterületen, közbiztonsági, illetve bűnmegelőzési célból, bárki számára nyilvánvalóan észlelhető módon képfeltevőt helyezhet el, és felvételt készíthet. A képfeltevő elhelyezéséről, valamint a képfeltevővel megfigyelt közterület kijelöléséről a képviselő-testület dönt.

A kamerarendszer bővítésére legutóbbi, 2020. szeptemberi ülésünkön került sor, így hamarosan immár 34 db közterületi kamera működik településünkön.

A kamerarendszer jogszerű működtetése során figyelemmel kell lenni az Európai Parlament és a Tanács 2016/697 *Általános adatvédelmi rendeletére* (a továbbiakban: GDPR), valamint az *információs önrendelkezési jogról és az információszabadságról* szóló 2011. évi CXII. törvény (a továbbiakban: Infotv.) rendelkezéseire és a Nemzeti Adatvédelmi és Információszabadság Hatóság (a továbbiakban: NAIH) elnöke NAIH/2015/6921/2/V állásfoglalásában foglaltakra. Az állásfoglalása szerint a közterület-felügyelet által működtetett térfigyelő rendszer létrehozásának alapjait önkormányzati rendeletben kell szabályozni, mely rendelethez kapcsolódóan rögzíteni kell, hogy - többek között - a rendszer milyen célból jön létre, hogyan működik stb. A képfeltevők közterületi elhelyezését, és a megfigyelt közterület leírását a rendelet melléklete tartalmazza a korábbi képviselő-testületi döntéseknek megfelelően.

Utalni kell további két tényre is: egyrészt 156/2019.(VIII.21.) sz. határozatával a Képviselő-testület úgy döntött, hogy a Gyál város illetékességi területén elhelyezkedő közterületi térfigyelő kamerákat a közbiztonság növelése, a bűnmegelőzések, a lakosság és a városba látogatók biztonságérzetének növelése, valamint a jogsértések visszaszorítása érdekében bekötötti a Dabasi Rendőrkapitányságon létrejövő operátor központba; másrészt 139/2020. (IX.24.) sz. határozatával a kamerarendszer bővítése mellett hozzájárult a Gyáli Rendőrőrs épületében operatív munkaállomás kiépítéséhez. A Kevenet Bt-vel 2020. szeptember 1. napján megkötött megállapodás értelmében a gyáli közterületi kamerák védett távközlési vonalon becsatornázásra kerültek a Dabasi Rendőrkapitányságon kiépített térfigyelő operátor központba, amely jelentősen megnövelheti a térségben elkövetett bűncselekmények felderítési hatékonyságát, tekintettel arra, hogy a környező települések nagy része (Ócsa, Alsónémedi, Dabas, Bugyi, Inárcs, Kakucs, Újhartyán) csatlakozott ezen törekvéshez.

Tekintettel arra, hogy a térfigyelő kamerarendszer kialakítására Gyál város közigazgatási területén belül kerül(t) sor, ezért az Möt.v. rendelkezéseinek megfelelően – ahogyan utalunk már rá – a kamerarendszer működtetését a Képviselő-testülete rendeletben szabályozza. A fentiekben bemutatott változások miatt a *közterületi térfigyelő rendszerről* szóló 8/2017. (III.31.) önkormányzati rendeleten elvégzendő módosítások helyett célravezetőbb a jelenlegi rendelet hatályon kívül helyezése, és új rendelet elfogadása, figyelemmel arra is, hogy fenti rendelet már két alkalommal módosításra került, így átláthatóbb annak újraszerkesztése. Az új rendelet tervezete az előterjesztés *1. sz. mellékleteként* olvasható.

A rendelettervezet előkészítése során figyelembe vettük, hogy a *jogalkotásról* szóló 2010. évi CXXX. törvény (a továbbiakban: Jat.) 17. § (1) bekezdés szerint a jogszabály előkészítőjének előzetes hatástanulmányt kell készítenie, és fel kell mérnie a szabályozás várható következményeit. A szabályozás várható következményeit felmérve megállapítottuk, hogy a rendeletmódosításban foglaltaknak jelentősnek ítélt gazdasági, társadalmi hatása, illetve környezetre gyakorolt hatása, egészségügyi hatása, valamint azok végrehajtásának adminisztratív terheket befolyásoló hatásai nincsenek. Az előzetes hatásvizsgálat az előterjesztés *2. sz. mellékletét* képezi.

A rendelet társadalmi egyeztetésre bocsátása nem szükséges, hivatkozással a Képviselő-testület Szervezeti és Működési Szabályzatáról szóló 18/2014. (XII.01.) önkormányzati rendelet 40.§ (4) bekezdés a) pontjára.

Fentiekben foglaltakra figyelemmel kérem a Tisztelt Képviselő-testületet, hogy a rendelet-tervezet megtárgyalását követően fogadja el az előterjesztés 2. számú mellékletét képező rendeletet.

A rendelet elfogadása minősített szótöbbséget igényel.

Az előterjesztést tárgyalta: Környezetvédelmi és Közbiztonsági Bizottság

Az előterjesztést készítette: Pap Krisztina aljegyző, irodavezető

Gyál, 2020. szeptember 29.

Nagy József Elek
alpolgármester

**Gyál Város Önkormányzata Képviselő-testületének
/2020. () önkormányzati rendelete
a közterületi térfigyelő rendszerről**

Gyál Város Önkormányzatának Képviselő-testülete az Alaptörvény 32. cikk (2) bekezdésében meghatározott eredeti jogalkotói hatáskörében, az Alaptörvény 32. cikk (1) bekezdésének a) pontjában, a *Magyarország helyi önkormányzatairól* szóló 2011. évi CLXXXIX törvény 13. § (1) bekezdés 17. pontjában, valamint a *közterület-felügyeletről* szóló 1999. évi LXIII. törvény (a továbbiakban: Kftv.) 1.§ (6) és 7.§ (3) bekezdéseiben, meghatározott feladatkörében eljárva a következőket rendeli el:

1. § (1) Gyál Város Önkormányzata (a továbbiakban: Önkormányzat) a közrend-, és közbiztonság javítása, növelése, ezen belül a lakosság biztonságérzetének erősítése, a jogsértések visszaszorítása, a bűnmegelőzés, a rendőrség bűnüldöző tevékenységének segítése, a bűnüldözésben, a bűnmegelőzésben az állampolgárok személyi- és vagyónbiztonságának növelésében tevékenykedő szervezetek közötti együttműködés elősegítése, valamint az önkormányzati vagyon védelme érdekében Gyál város közigazgatási területén közterületi térfigyelő kamerarendszert (a továbbiakban: térfigyelő rendszer) működtet. A térfigyelő rendszer működtetése során kiemelt feladat a közterületek rendjének biztosítása.

(2) A rendelet területi hatálya az Önkormányzat térfigyelő rendszerrel érintett közterületeire terjed ki.

(3) A térfigyelő rendszer az Önkormányzat tulajdonát képező azon műszaki eszközök összessége, amelyek biztosítják a közterületi képfelvétel jogszabályban előírt módon történő rögzítését és esetleges továbbítását.

2. § (1) A térfigyelő rendszer részeként működő képfelvevővel megfigyelt közterületek kijelöléséről és a kijelölés visszavonásáról a Képviselő-testület dönt.

(2) A képfelvevő kamerák közterületi elhelyezkedését, és a megfigyelt közterületek felsorolását a rendelet 1. melléklete tartalmazza.

3. § A térfigyelő rendszer üzemeltetésével és kezelésével kapcsolatos feladatokat a Gyáli Polgármesteri Hivatal belső szervezeti egységeként működő közterület-felügyelet látja el.

4. § (1) A közterület-felügyelet a térfigyelő rendszer üzemeltetésére, kezelésére önálló adatkezelői minőségében jogosult, a térfigyelő rendszer által készített felvételek rögzítése, felhasználása, továbbítása és törlése során a hatáskörébe tartozó ügyekben az *információs önrendelkezési jogról és információszabadságról* szóló 2011. évi CXII. törvényre (a továbbiakban: Infotv.), az Európai Parlament és a Tanács *a természetes személyeknek a személyes adatok kezelése tekintetében történő védelméről és az ilyen adatok szabad áramlásáról* 2016/679 rendeletére (a továbbiakban: GDPR), valamint a Kftv.-ben foglaltak szerint köteles eljárni.

(2) A térfigyelő rendszer üzemeltetésére, és az adatkezelésre vonatkozó részletes szabályokat a Gyáli Polgármesteri Hivatal *a közterületi térfigyelő kamera rendszer üzemeltetéséről, működéséről és adatkezelésének szabályairól* szóló szabályzata rögzíti. A szabályzatot Gyál város hivatalos honlapján közzé kell tenni.

(3) A közterület-felügyelet a felvétel kezelése során köteles megtenni az ahhoz szükséges szervezési, technikai és egyéb adatbiztonsági intézkedéseket, hogy az érintett személy személyes adatai, így különösen magánéleteit és magánéletének körülményeit illetéktelen személy tudomására jutásától megóvja. A közterület-felügyeletnek biztosítania kell továbbá, hogy a felvételen szereplő személy – a felvétel törlésének időpontjáig – megtekinthesse a róla készült felvételt.

(4) A közterület-felügyelet által készített felvétel a rögzítés helyszínén elkövetett bűncselekmény vagy szabálysértés miatt indult eljárásban, elkövetett jogsértés miatt indított közigazgatási hatósági eljárásban, végzett felügyelői intézkedés jogszerűségének megállapítására irányuló közigazgatási hatósági eljárásban, továbbá a felvételen szereplő személy által, jogainak gyakorlása érdekében indított eljárásban használható fel.

(5) A közterület-felügyelet a rögzített felvételt a rögzítést követő nyolc nap elteltével haladéktalanul törölni köteles, kivéve, ha a közterület-felügyelet kezdeményezésére az eljárásra jogosult szerv vagy hatóság eljárást indított és erről a közterület-felügyeletet határidőn belül tájékoztatta. Ebben az esetben a közterület-felügyelet a rögzített felvételt az eljárásra jogosult szerv vagy hatóság részére történő továbbításáig kezelheti azzal, hogy az adatkezelés időtartama nem haladhatja meg a harminc napot.

5. § (1) Az Önkormányzat a Dabas Térségi Térfigyelő Központhoz (a továbbiakban: Dabasi Központ) csatlakozott, amelyet a csatlakozó önkormányzatok közösen üzemeltetnek.

(2) Gyál város közterületi térfigyelő rendszere három munkaállomáson keresztül valósítja meg célját, amely magában foglalja a Gyáli Polgármesteri Hivatal épületében található térfigyelő rendszer központi megfigyelő és rögzítő, illetve adatkezelő helyiségét, a Gyáli Rendőrőrs épületében kialakított operatív munkaállomást, illetve a Dabasi Központot.

6. § A térfigyelő rendszer üzemeltetésének és működtetésének költségeit az Önkormányzat a költségvetéséről szóló rendeletében biztosítja. Az Önkormányzat biztosítja a költségvetési rendelet nyújtotta kereteken belül a közterület-felügyelet számára azokat a tárgyi feltételeket, melyek feltétlenül szükségesek a térfigyelő rendszer működtetéséhez, és az adatkezeléshez kapcsolódó előírások betartásához.

7. § (1) Jelen rendelet 2020. november 4. napján lép hatályba.

(2) Gyál Város Önkormányzata Képviselő-testületének *a közterület térfigyelő rendszerről* szóló 8/2017. (III.31.) számú rendelete hatályát veszti.

G y á l, 2020. október 30.

Pápai Mihály
polgármester

Rozgonyi Erik
címetes főjegyző

ZÁRADÉK:

A rendelet 2020. napján kihirdetésre került a helyben szokásos módon, a hirdetőtáblára történő kifüggesztéssel és www.gyal.hu honlapon történt közzététellel.

G y á l, 2020.

Rozgonyi Erik
címetes főjegyző

A Képviselő-testület döntése értelmében a közterületi térfigyelő rendszer részét képező képfelvevőkkel megfigyelt közterületek felsorolása:

Kamera száma:	Kamera tulajdonságok:	Kamerával megfigyelt közterület leírása:
1. kamera	irányított kamera	Kőrösi út 112-114. Polgármesteri Hivatal előtti terület: bejárat és közvetlen környezete
2. kamera	irányított kamera	József Attila u. 2. – Fagyöngy Gyógyszertár előtti terület: orvosi rendelő bejárat, parkolók
3. kamera	irányított kamera	Kőrösi út 118. Közösségi Ház bejárata előtti terület: parkoló, park
4. kamera	fix kamera	Trianon park
5. kamera	irányított kamera	Gyáli Zrínyi Miklós Általános Iskola bejáratai, parkolói, kerékpártárolója, kereszteződés
6. kamera	irányított kamera	Gyáli Ady Endre Általános Iskola főbejárat, kerékpártároló, Ady szobor, piac parkolója, buszmegálló
7. kamera	fix kamera	Gyáli Bartók Béla Általános Iskola bejárat
8. kamera	fix kamera	Gyáli Bartók Béla Általános Iskola sportpálya
9. kamera	fix kamera	Gyáli Bartók Béla Általános Iskola játszótér
10. kamera	fix kamera	Gyál-felső vasútállomás külső váró
11. kamera	fix kamera	Gyál-felső vasútállomás kerékpár tároló
12. kamera	fix kamera	Gyál-felső vasútállomás belső váró
13. kamera	fix kamera	Gyál-felső vasútállomás külső váró
14. kamera	fix kamera	Gyál-felső vasútállomás Hátsó front
15. kamera	fix kamera	Gyáli Millenniumi Park gépjármű parkoló bejárat
16. kamera	360 fokban forgatható, 90 fokban dönthető	Gyáli Millenniumi Park északi része, bejárat
17. kamera	360 fokban forgatható, 90 fokban dönthető	Gyáli Millenniumi Park játszótér
18. kamera	360 fokban forgatható, 90 fokban dönthető	Gyáli Millenniumi Park centrum
19. kamera	fix kamera	Gyáli Millenniumi Park rendezvényter
20. kamera	fix kamera	Gyáli Millenniumi Park illegális vasúti átkelőhely
21. kamera	fix kamera	Gyáli Millenniumi Park
22. kamera	fix kamera	Gyáli Millenniumi Park déli rész
23. kamera	fix kamera	Gyáli Millenniumi Park déli bejárat
24. kamera	fix kamera	Sportpálya
25. kamera	fix kamera	Kosárlabda pálya
26. kamera	fix kamera	Strandröplabda pálya
27. kamera	rendszám felismerő kamera	Kőrösi út lehajtó
28. kamera	rendszám felismerő kamera	M0 autópálya
29. kamera	rendszám felismerő kamera	M0 aluljáró
30. kamera	rendszám felismerő kamera	Gyáli vasúti átkelő
31. kamera	rendszám felismerő kamera	Gyál, Bem József u. külső szakasz - Fundy úttól az M5 felé
32. kamera	rendszám felismerő kamera	Nagykőrösi út-Felsőpakonyi lehajtó
33. kamera	fix kamera	Munkácsy-Temesvári utca sarok, „kondi park” megfigyelése
34. kamera	irányított infra kamera	Uszoda park megfigyelése

ELŐZETES HATÁSVIZSGÁLATI LAP

*a Gyál Város Önkormányzata Képviselő-testületének a közterületi térfigyelő rendszerről szóló /2020. (.)
önkormányzati rendelet megalkotásához*

(a jogalkotásról szóló 2010. évi CXXX. törvény 17. §-a alapján)

A tervezett jogszabály várható következményei, különösen:

-
- I. **Társadalmi hatás:** A térfigyelő kamerarendszer közbiztonsági hatása jelentős, növekszik az állampolgárok biztonságérzete, elősegíti a bűncselekmények felderítését.
 - II. **Gazdasági hatás:** a közterületi vagyonelemek megóvásában szerepet játszhat.
 - III. **Költségvetési hatás:** nem releváns.
 - IV. **Környezeti következményei:** a közterületen elkövetett szabálysértések, bűncselekmények számának visszaszorítása környezetünk állapotának javulását eredményezheti.
 - V. **Egészségi következményei:** a környezet esetleges javulása közvetett módon pozitív hatást gyakorol az állampolgárok egészségére.
 - VI. **Adminisztratív terheket befolyásoló hatásai:** a tervezet módosítások nem növelik az eddigi adminisztratív terheket. A felmerülő adminisztratív terhek javarészt az adatkezeléssel kapcsolatosak.
 - VII. **Megalkotásának szükségessége:** a jogellenes magatartások megelőzése, kiszűrése; a közbiztonság növelése, a bűnmegelőzés, a közterület általános rendjének biztosítása; a megfigyelt közterületen található vagyon, megóvása, felügyelete, a közterület-felügyelet tevékenységének és a rendőrség bűnüldöző tevékenységének segítése, a két szervezet közötti együttműködés erősítése, a lakosság és a városba látogatók biztonságérzetének növelése, a jogsértések visszaszorítása; a lakosság magánvagyonának és az önkormányzat vagyonának védelme, továbbá a korábbi rendelet megalkotása óta eltelt időben bekövetkezett változások indokolják a rendelet hatályon kívül helyezését, és az új rendelet megalkotását.
 - VIII. **A jogalkotás elmaradásának várható következményei:** a rendelet megalkotásának elmaradása szabályozatlan üzemeltetést eredményezne.
 - IX. **Alkalmazásához szükséges személyi, szervezeti, tárgyi és pénzügyi feltételek:** jelenleg is rendelkezésre állnak, adottak.

Tárgy: Javaslat Gyál Város Településrendezési eszközeinek részleges módosítására: a Gyál 0145/38, 0145/16, 0145/17, 0145/18, 0145/19, 0145/21, 0143/42, 0144/1 és a 7000/2 hrsz.-ú ingatlanokra vonatkozóan

Tisztelt Képviselő-testület!

Gyál Város Önkormányzatának Képviselő-testülete a 2014. novemberi ülésén *a településfejlesztési koncepcióról, az integrált településfejlesztési stratégiáról és a településrendezési eszközökről, valamint egyes településrendezési sajátos jogintézményekről* szóló 314/2012.(XI.8.) Kormányrendelet alapján a 17/2014. (XII.01.) önkormányzati rendeletével megalkotta Gyál Város Helyi Építési Szabályzatát (*továbbiakban: HÉSZ*) és elfogadta a HÉSZ mellékletét képező szabályozási tervét, amelyet már többször módosított.

A 144/2019.(VII.17.) számú határozatában – amely az előterjesztés mellékletét képezi - két tervezési terület vonatkozásában döntött Gyál Város Településrendezési eszközeinek részleges felülvizsgálatáról és módosításáról.

Az Eisberg Hungary Kft. (2360 Gyál, Kisfaludy utca 63.) **1. számú módosítási kérelme lezárult.** Gyál Város Képviselő-testülete a 7/2020.(II.28.) számú rendeletével módosította Gyál Város Helyi Építési szabályzatáról szóló 17/2014.(XII.01.) számú rendeletét, valamint a 37/2020.(II.27.) sz. határozatával módosította Gyál Város TSZT/M3 jelű Településszerkezeti tervét.

Szabó Ferenc, Egyéni Cég. (2360 Gyál, Kisfaludy utca 28.) **2. számú módosítási kérelme** esetében a településrendezési eszközök módosításának véleményezési szakaszát a Képviselő-testület a 166/2019.(IX.26.) számú határozatával lezárta és végső szakmai véleményezési szakaszt az állami főépítésznél kezdeményezte.

Az állami főépítész tárgyi településrendezési eszközök módosításával kapcsolatos egyeztető tárgyalást 2019. 10. 30.-án megtartotta, majd a **záró szakmai véleményét és annak mellékleteit megküldte.**

A záró szakmai vélemény „**A jóváhagyandó munkarészekkel kapcsolatos észrevételeink**” része a következőket tartalmazza:

„- A 2. számú módosítási szándékkal kapcsolatban jogszabályon alapuló kifogás áll fenn, ezért az azzal kapcsolatos rendelkezések a jelen eljárás keretében jogszerűen nem fogadhatók el. Ennek megfelelően kérjük az elfogadásra beterjesztett anyag módosítását.

– *A jóváhagyandó munkarészekkel kapcsolatban a jegyzőkönyvben rögzített észrevételeket kérjük figyelembe venni.*”

A kifogást a PEST MEGYEI KORMÁNYHIVATAL Élelmiszerlánc-biztonsági, Földhivatali, Növény-és Talajvédelmi, Erdészet Főosztály, Földügyi és Földmérési Osztálya tette. Előzőek miatt a Hivatal, a Tervező és a Költségviselő részéről egyeztetés történt a Pest Megyei Kormányhivatallal, valamint annak Dabasi Járási Hivatalával, amely a kifogását továbbra is fenntartotta, így a **2. számú módosítás elfogadása nem került előterjesztésre.**

A Pest Megyei Kormányhivatal Élelmiszerlánc-biztonsági, Földhivatali, Növény-és Talajvédelmi, Erdészeti Főosztály Földügyi Osztály PE/AF 00238-2/2019 Hiv. számú levelében nem járult hozzá a terület szabályozási tervi módosításához, így a módosítási szándék jóváhagyása elmaradt. („*Tekintettel arra, hogy az érintett területtel szomszédos, már azonos övezetben szereplő területrész igénybevitelére sem került még sor, valamint hivatkozva a termőföld védelméről szóló 2007. évi CXXIX. törvény 6/b § (2) bekezdés b) pontjában foglaltakra, az övezeti átsoroláshoz nincs lehetőség hozzájárulni.*”)

Az azóta eltelt időszakban egy fejlesztői csoport a kifogásolt szomszédos, már gazdasági övezetbe tartozó terület fejlesztésének előkészítését is megkezdte, ezért a jelen módosítási területtel kapcsolatos eljárás megismétlése indokoltá vált.

Gyál Város Önkormányzata az érintettek kérelmére, a hatályos jogszabályok szerint a vonatkozó övezeti módosítást megismételt tárgyalásos eljárás keretében ismételten megindíthatja. Előzőek alapján ismételt partnerségi egyeztetést és államigazgatási egyeztetést kell kezdeményezni a fejlesztést alátámasztó indokolással kiegészítve.

Kérem a Tisztelt Képviselő-testületet, hogy fentiek alapján szíveskedjenek döntésüket meghozni!

Határozati javaslat:

Gyál Város Önkormányzatának Képviselő-testülete megerősítve illetve, módosítva a 144/2019.(VII.17.) határozatában foglaltakat úgy dönt, hogy

1. Gyál Város Településrendezési eszközeit részlegesen felülvizsgálja és módosítja a Gyál 0145/38, 0145/16, 0145/17, 0145/18, 0145/19, 0145/21, 0143/42, 0144/1 és a 7000/2 hrsz.-ú ingatlanokra vonatkozó hatályos Helyi Építési Szabályzatot és mellékleteként a szabályozási tervet az alábbiak szerint:
 - a szabályozási terv övezeti besorolásának módosítása Gyál 0145/38, 0145/16, 0145/17, 0145/18, 0145/19 hrsz.-ú területekre vonatkozóan
 - szabályozási előírások szükséges módosítása a tervezési területre vonatkozóan:
 - a) építési paraméterek kialakítása a Gksz-8 építési övezet paraméterei szerint,
 - b) 0145/21, 0143/42, 0144/1, 7000/2 hrsz.-ú területeken lévő szabályozási vonalak felülvizsgálata
2. a 314/2012.(XI.8.) Kormányrendelet 32.§ (6) bekezdés c) pontja alapján a gazdaságfejlesztő beruházás megvalósítása érdekében, a fejlesztést érintő Gyál 0145/38, 0145/16, 0145/17, 0145/18, 0145/19, 0145/21, 0143/42, 0144/1 és a 7000/2 hrsz.-ú **ingatlanokat kiemelt fejlesztési területté nyilvánítja;**
3. a hatályos jogszabályi környezet áttanulmányozása után a települési rendezési tervi eszköz módosítását - a 314/2012.(XI.8.) Kormányrendelet alapján – **megismételt tárgyalásos eljárás keretében** folytatja le;
4. a *környezet védelmének általános szabályiról szóló* 1995.évi LIII. tv.43.§(5) bekezdése, valamint az *egyes tervek, illetve programok környezeti vizsgálatáról szóló* 2/2005. (I.11.) Kormányrendelet 1.§.(2) és (3) bekezdése szerinti **környezeti hatásvizsgálat készítését nem tartja szükségesnek;**
5. tárgyi tárgyalásos eljárás esetében az előzetes tájékoztatási kötelezettséget a partnerségi egyeztetés során nem állapít meg;
6. a tervezési munka elkészítésére - a PESTTERV Pest megyei Terület-, Település-, Környezet Tervező és Tanácsadó Kft.-vel, mint tervezővel és Szabó Ferenc Egyéni cégével, mint költségviselővel - kötött háromoldalú szerződést módosítja;
7. tárgyi tervezési szerződés módosításának aláírása előtt a szabályozási terv készítésével kapcsolatosan érintett ingatlanok tulajdonosaival településrendezési megállapodást köt arról, hogy az érintett ingatlanok tulajdonosai - szabályozási terv módosításának jóváhagyása előtt – 580-Ft/m² településfejlesztési hozzájárulást az Önkormányzat részére befizetik
8. felhatalmazza a Polgármestert a további szükséges intézkedések megtételére.

Határidő: 2021. február 20

Felelős: Polgármester

A határozati javaslat elfogadása egyszerű szótöbbséget igényel.

Előterjesztést tárgyalta: Pénzügyi és Gazdasági Bizottság
Környezetvédelmi és Közbiztonsági Bizottság

Az előterjesztést készítette: Kiss István irodavezető

Gyál, 2020. október 8.

**Pápai Mihály
polgármester**

Melléklet:

- A 144/2019.(VII.17.) sz. Kt. határozat
- Szabó Ferenc (Egyéni cég) és a fejlesztő kérelme
- Tervezési szerződés módosításának tervezete
- SZT 15. szabályozási tervlap szelvény
- SZT 20. szabályozási tervlap szelvény
- Térképkivonat a tervezési területről

K I V O N A T

Gyál Város Önkormányzatának Képviselő-testülete 2019. július 17-én
megtartott nyílt ülésének jegyzőkönyvéből

“Kihagyva a kihagyandók.”

Gyál Város Önkormányzatának Képviselő-testülete 7 igen - 0 nem szavazattal – 0 tartózkodással az alábbi határozatot hozta:

144/2019.(VII.17.) sz. határozat

Gyál Város Önkormányzatának Képviselő-testülete úgy dönt, hogy

1. Gyál Város Településrendezési eszközeit részlegesen felülvizsgálja és módosítja a Gyál 0169/3, 0169/2, 5060/2, 5060/3, 5060/1 és a 0170 hrsz.-ú ingatlanokra vonatkozó hatályos Helyi Építési Szabályzatot és mellékleteként a szabályozási tervet az alábbiak szerint:
 - településszerkezeti terv módosítása (Gksz. gazdasági terület kijelölése a 0169/3 hrsz.-ú területre vonatkozóan)
 - a szabályozási terv övezeti besorolásának módosítása Gyál 0169/3 hrsz.-ú területre vonatkozóan
 - szabályozási előírások szükséges módosítása a tervezési területre vonatkozóan:
 - a) építési paraméterek kialakítása a Gksz-13 építési övezet paraméterei szerint,
 - b) 0169/2 és 0169/3 hrsz.-ú területeken lévő szabályozási vonalak felülvizsgálata, törlése a szabályozási tervről.
 - c) közlekedési kapcsolatok felülvizsgálata.
2. Gyál Város Településrendezési eszközeit részlegesen felülvizsgálja és módosítja a Gyál 0145/38, 0145/16, 0145/17, 0145/18, 0145/19, 0145/21, 0143/42, 0144/1 és a 7000/2 hrsz.-ú ingatlanokra vonatkozó hatályos Helyi Építési Szabályzatot és mellékleteként a szabályozási tervet az alábbiak szerint:
 - a szabályozási terv övezeti besorolásának módosítása Gyál 0145/38, 0145/16, 0145/17, 0145/18, 0145/19 hrsz.-ú területekre vonatkozóan
 - szabályozási előírások szükséges módosítása a tervezési területre vonatkozóan:
 - a) építési paraméterek kialakítása a Gksz-8 építési övezet paraméterei szerint,
 - b) 0145/21, 0143/42, 0144/1, 7000/2 hrsz.-ú területeken lévő szabályozási vonalak felülvizsgálata.
3. a 314/2012.(XI.8.) Kormányrendelet 32.§ (6) bekezdés c) pontja alapján a gazdaságfejlesztő beruházás megvalósítása érdekében, a fejlesztést érintő Gyál 0169/3, 0169/2, 5060/2, 5060/3, 5060/1 és a 0170 hrsz.-ú ingatlanokat, továbbá a fejlesztést érintő 0145/38, 0145/16, 0145/17, 0145/18, 0145/19, 0145/21, 0143/42, 0144/1 és a 7000/2 hrsz.-ú ingatlanokat kiemelt fejlesztési területté nyilvánítja;
4. a hatályos jogszabályi környezet áttanulmányozása után a települési rendezési tervi eszköz módosítását - a 314/2012.(XI.8.) Kormányrendelet alapján - tárgyalásos eljárás keretében folytatja le;
5. a környezet védelmének általános szabályiról szóló 1995.évi LIII. tv.43.§(5) bekezdése, valamint az egyes tervek, illetve programok környezeti vizsgálatáról szóló 2/2005. (I.11.) Kormányrendelet 1.§.(2) és (3) bekezdése szerinti környezeti hatásvizsgálat készítését nem tartja szükségesnek;

6. tárgyi tárgyalásos eljárás esetében az előzetes tájékoztatási kötelezettséget a partnerségi egyeztetés során nem állapít meg;
7. a tervezési munka elkészítésére egyrészt háromoldalú szerződést köt a PESTTERV Pest megyei Terület-, Település-, Környezet Tervező és Tanácsadó Kft.-vel, mint tervezővel és az Eisberg Hungary Kft.-vel, mint költségviselővel, másrészt háromoldalú szerződést köt a PESTTERV Pest megyei Terület-, Település-, Környezet Tervező és Tanácsadó Kft.-vel, mint tervezővel és Szabó Ferenc Egyéni cégével, mint költségviselővel;
8. felhatalmazza a Polgármestert a további szükséges intézkedések megtételére.

Határidő: 2019. augusztus 31. (a szerződések megkötésére)
Felelős: Polgármester

K.m.f.

Pápai Mihály s.k.
polgármester

Pap Krisztina s.k.
aljegyző

A kivonat hitelesül:
2019. július 18.

Tóth Istvánné
Jegyzőkönyvvezető



Gyál Város Főépítésze
Kiss István úr részére!

15205/20

Polgármesteri Hivatal Gyál	
Iktatva: 2020 OKT 12	
Ügyiratszám: K/1049-11/2020	Előiratszám:
Melléklet:	Ügyintéző: Kiss I

Tárgy: Nyilatkozat

Tisztelt Főépítész Úr!

Alulírottak Szabó Ferenc és Bodnár Dezső nyilatkozunk arról, hogy tárgyalásokat folytatunk a Szabó Ferenc tulajdonában lévő 7 ,hektárt meghaladó – jelenleg mezőgazdasági terület – megvásárlásáról. A cél az, hogy az hogy megépülhessen egy épületelem gyár és a hozzá kapcsolódó logisztikai központ az azt kiszolgáló parkolókkal.

A fejlesztés területigénye 13 hektár. Ahhoz, hogy a szükséges terület meg legyen terveink szerint megvásároljuk a szomszédos un Schlosser - -féle területet . Ifj Lakatos Istvánnal már a tárgyalás folyamatban van. Az Ő 6 hektárt meghaladó GKSZ 8 besorolású ipari területe azonban kevés a teljes fejlesztés megvalósításához ezért van elengedhetetlen szükség Szabó Ferencék földjére is!

Szabó Ferencel megállapodtunk abban, hogy az Ő és családja tulajdonában lévő 7 hektárt meghaladó területet is megvásároljuk ,amennyiben az GKSZ 8 ipari övezetbe kerül. Ezért közös kérelemmel és nyilatkozattal fordulunk a Főépítész Úrhoz és a Képviselő testülethez, hogy a 0145/38,a 0145/ 16 ,17, 18, 19, helyrajzi számú területek gazdasági övezetbe történő átsorolását támogatni szíveskedjenek A fejlesztés megvalósításához ez elengedhetetlenül szükséges.

Az átsorolás megtörténte után a tervezést a nagyfeszültségű távvezeték nyomvonalának figyelembevételével megkezdjük, így a terület tovább fejlődhet Gyál Város hasznára is ,hiszen munkahelyek teremődnek!

Tisztelt Főépítész Úr! Kérjük támogassák szándékainkat.

Gyál, 2020.október 12.

Tisztelettel:

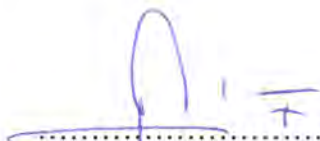
Szabó Ferenc
nyilatkozat tevő

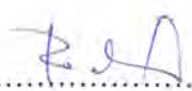

Bodnár Dezső
nyilatkozat tevő

1141 Budapest

Szilágyssomlyó uca 42.

06-70 319 41 83

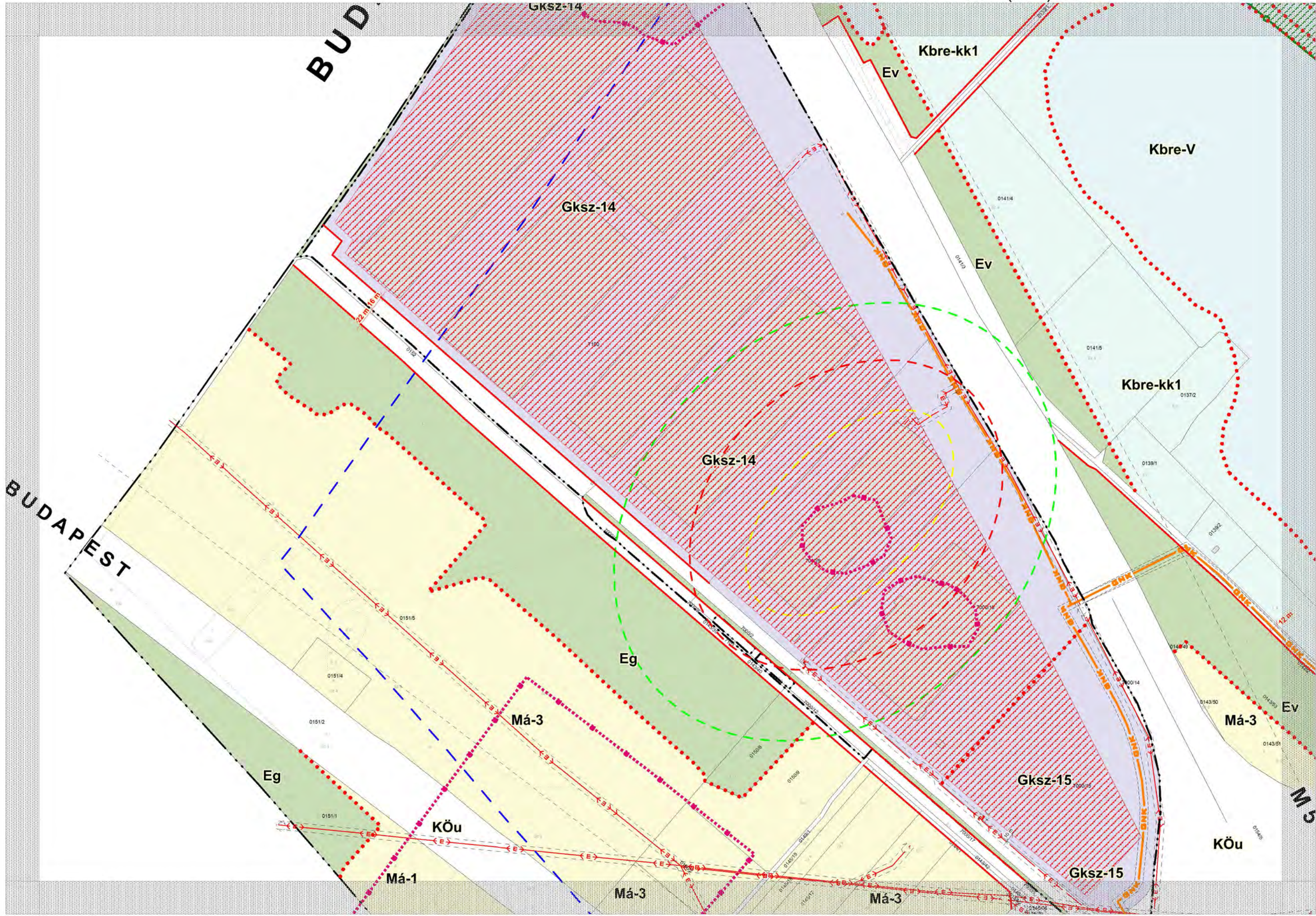
dezs@accordepido.hu



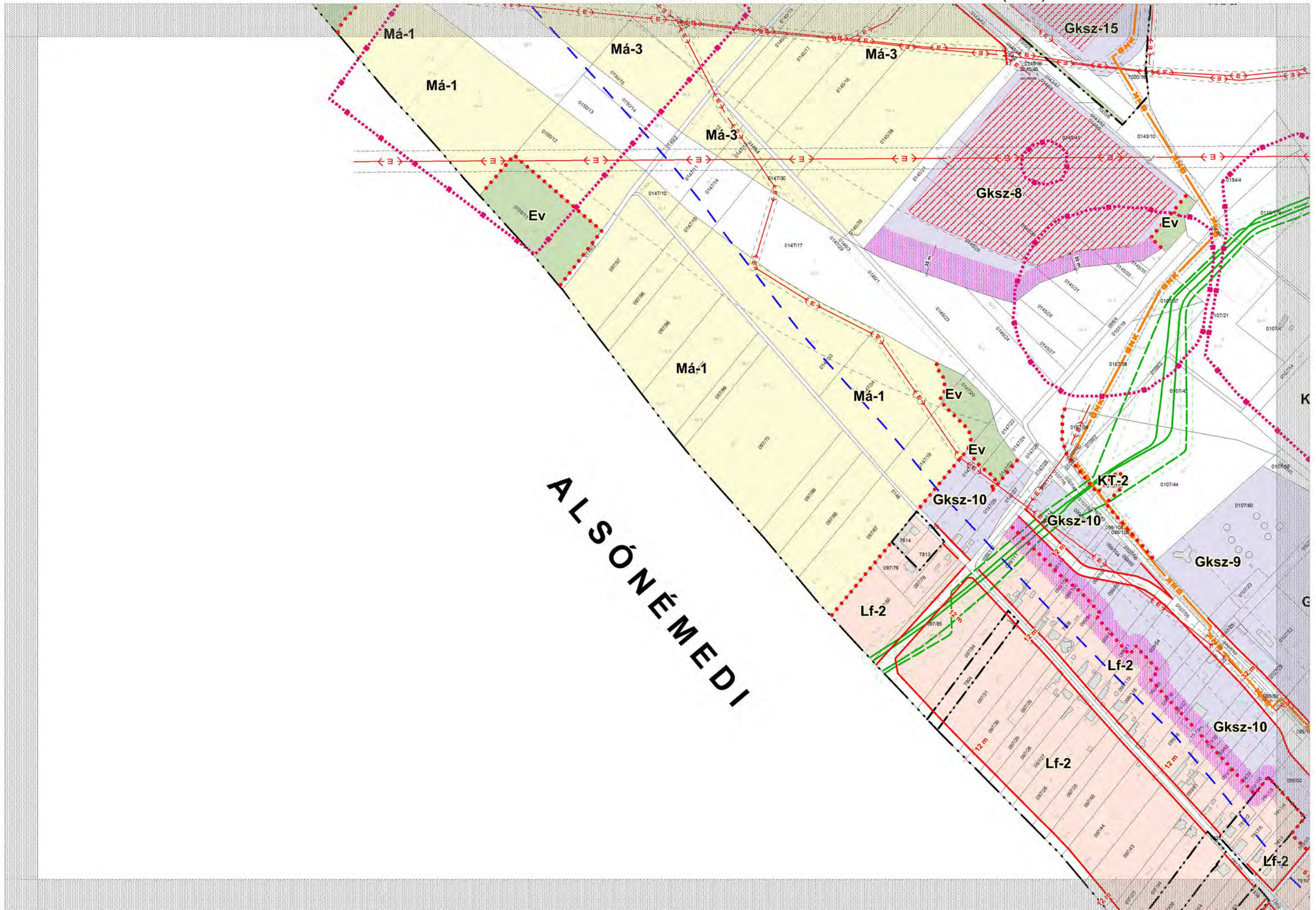

Gyál térképe - Kataszter



Készült állami alapadatok felhasználásával. A térkép tájékoztató jellegű, másolata semmilyen hivatalos eljárásban nem használható fel! Az ingatlanok közhiteles adatai az ingatlanügyi hatóságok hivatalos honlapján (www.foldhivatal.hu) érhetők el.

TERVEZÉSI SZERZŐDÉS

1. számú módosítása

Amely létrejött, egyrészről:

Név: **Gyál Város Önkormányzata**
-képviselője: Pápai Mihály polgármester
-székhelye: 2360 Gyál, Kőrösi út 112-114.
-adószáma: 15730772-2-13
- mint megrendelő (a továbbiakban: **Megrendelő**);

másrészről:

Név: **SZABÓ FERENC Egyéni Cég.**
-képviselője: Szabó Ferenc
-címe: 2360 Gyál, Kisfaludy utca 28
-adószáma: 24442615-2-13
- bank és bankszámlaszáma: 10103829-13795038-00000008
-cégnyilvántartási száma: Cg: 13-11-090823
- mint Költségviselő (a továbbiakban: **Költségviselő**);

harmadrészről:

Vállalkozó megnevezése: **PESTTERV Pest Megyei Terület-, Település-,
Környezet Tervező és Tanácsadó Kft.**
-képviselője: Schuchmann Péter ügyvezető igazgató
-székhelye: 1085 Budapest, Kőfaragó u. 9. (IV. em.)
-adóigazgatási száma: 10925399-2-42
-bank és bankszámlaszáma: Budapest Bank Zrt. Korona Igazgatóság
10103104-11571722-00000006
cégnyilvántartási száma: 01-09-360514
- mint Tervező (a továbbiakban: **Tervező**)

Továbbiakban együttesen: Szerződő Felek között - az alulírott napon és helyen az alábbi feltételekkel.
Projektszám:.....

Előzmények

A felek 2019. augusztusában tervezési szerződést kötöttek, GYÁL VÁROS településrendezési eszközei részleges módosításának kidolgozására Gyál 0145/38, 0145/16, 0145/17, 0145/18, 0145/19, 0145/21, 0143/42, 0144/1, 7000/2 hrsz-ú területére vonatkozóan. A felek közös megegyezéssel a teljesítési határidők és tervezési díj vonatkozásában módosítják a tervezési szerződést:

1. A szerződés 3.1. pontja az alábbiak szerint módosul:

3.1. A tervezés díjazása:

Tervezési díj TSZT és HÉSz- módosítási dokumentáció elkészítése:

Tervezési díj nettó (Szj 74.20.51.0):	1.700.000,- Ft
ÁFA (27*%):	459.000,- Ft
Összesen (bruttó):	2.159.000,- Ft

azaz *bruttó Kétmillió egyszázötvenkilencezer forint.* (A számla kiállítása a végzett tevékenységre vonatkozó, számlázáskor érvényes ÁFA kulcs figyelembevételével történik.)

2. A szerződés 3.3. pontja az alábbiak szerint módosul:

3.3.)

Határidők és pénzügyi teljesítés összesítő táblázata

sorszám	Munkafázis, munkarész:	Határidő:	Teljesítési arány %	Számla bruttó összege:
1.	a szerződés aláírása:			-----
2.	- Megrendelői döntés a tervmódosítás támogatásáról hivatkozással a 314/2012. (XI. 8) 42.§. (6) c) pontjára.			
3.	az I. tervezési ütem szerinti belső egyeztetési munkarészek átadása (alátámasztó munkarészek, SZT és HÉS)	szerződés aláírásától számított 30 nap	tervezési díj arányos része a tervezési díj 60%-a	-----
4.	- Az önkormányzat a helyi partnerségi szabályok szerint partnerségi egyeztetést folytat (min.16 nap) - Megbízói döntés a környezeti vizsgálatáról szóló 2/2005.(I.11.) Korm. rendeletben előírt környezeti vizsgálat (KV) szükségességére vonatkozó eljárás lefolytatásáról és az erről szóló önkormányzati döntés átadása a tervezőnek az 5.2. pont szerint. - Megbízói döntés a partnerségi egyeztetés lezárásáról az 5.3. pont szerint. - Megbízói döntés a véleményezési szakasz megkezdéséről összesen: kb. 30 nap			
5./A	II. tervezési ütem: 2019 októberéig tartó egyeztetési eljárás államigazgatási egyeztetési dokumentáció átadása	szerződés aláírásától számított 70 nap	tervezési díj arányos része a tervezési díj 0,94 %-a	a tervezési díj 60,94%-a: 1.315.720,- Ft
5./B	II./M tervezési ütem: 2020 októbertől induló egyeztetési eljárás módosított államigazgatási egyeztetési dokumentáció átadása	szerződés aláírásától számított 480 nap	tervezési díj arányos része a tervezési díj 19,53 %-a	a tervezési díj 19,53%-a: 421.640,- Ft
6.	A véleményezési szakaszban az állami főépítési hatáskörében eljáró fővárosi és megyei kormányhivatal a kérelem beérkezésétől számított 5 napon belül kezdeményezi az egyeztető tárgyalást a hely és az időpont megjelölésével, a tárgyalás előtt legalább 8 nappal.			
7.	Az állami főépítész 8 napon belül megküldi a polgármesternek a településrendezési eszközzel kapcsolatos záró szakmai véleményét.			
8.	III. tervezési ütem:(testületi) előterjesztési dokumentáció átadása	szerződés aláírásától számított 540 nap	tervezési díj arányos részé a tervezési díj 9,53%-a	-----
9.	A terv véglegesítésében való tervezői közreműködés biztosítása	az elfogadás kihirdetését követő 5. napig	tervezési díj arányos részé a tervezési díj 10%-a	a tervezési díj 19,53%-a: 421.640,- Ft

**Mindösszesen: 1.700.000.-Ft
+ 27% ÁFA , azaz 2.159.000,- Ft**

3. A szerződés 4.1 pontja az alábbiak szerint módosul:

- 4.1. „A szerződés teljesítésének véghatárideje a szerződés minden pontjának teljesülése esetén szerződés aláírásától számított **570** nap. „
4. A szerződés jelen módosítással nem érintett rendelkezései változatlan formában érvényben és hatályban maradnak.
5. Felek jelen szerződésmódosítást mint akaratukkal mindenben megegyezőt jóváhagyólag és cégszerűen 6 eredeti példányban aláírták.
6. A szerződésmódosítás 2 eredeti példánya a Tervezőt, 2 eredeti példánya a Finanszírozót és 2 eredeti példánya pedig a Megrendelőt illeti meg.

.....
Schuchmann Péter ügyvezető
Igazgató
PESTTERV Kft
Tervező
Kelt: Bp., 2020. október

.....
Pápai Mihály Polgármester

Gyál Város Önkormányzata
Megrendelő
Kelt: Gyál, 2020. október

.....
Szabó Ferenc
Szabó Ferenc Egyéni cég
Költségviselő
Kelt: Gyál., 2020. október

Tárgy: Javaslat Gyál Város ivóvízellátó és szennyvízelvezető vízi közmű rendszerének gördülő fejlesztési tervének (2021-2035) elfogadására

Tisztelt Képviselő-testület!

Gyál Város Önkormányzata, mint ellátásért felelős és a Dél-Pest Megyei Víziközmű Szolgáltató Zrt. (a továbbiakban DPMV Zrt.), mint víziközmű-szolgáltató között 2013.05.10. napján - a víziközmű-szolgáltatásról szóló 2011. évi CCIX. tv. (továbbiakban: Vksztv.) figyelembevételével - BÉRLETI-ÜZEMELTETÉSI SZERZŐDÉS jött létre az ellátásért felelős Önkormányzat közigazgatási területén a víz- és csatornaszolgáltatási feladatok folyamatos végzése érdekében.

A Vksztv. 11.§.-a alapján a víziközmű-szolgáltatás hosszú távú biztosíthatósága érdekében szolgáltatási ágazatonként tizenöt éves időtávra gördülő fejlesztési tervet kell készíteni. Az idei év során - külön vállalkozási szerződés alapján - a DPMV Zrt. készítette el a 2021-2035 időszakra vonatkozó gördülőfejlesztési tervet, és benyújtotta jóváhagyásra a Magyar Energetikai és Közmű-szabályozási Hivatalhoz (továbbiakban: MEKH). A benyújtott dokumentációt a Vksztv. 11.§ (4) bekezdése szerint az ellátásért felelős önkormányzatnak is véleményeznie kell, amelyet a DPMV Zrt. pótlólag megküld a MEKH részére.

A gördülő fejlesztési tervben megjelölt munkák finanszírozására Önkormányzatunk részéről továbbra is rendelkezésre áll Gyál Város Önkormányzatának Közműfejlesztési elszámolási számlára befolyt közműfejlesztési hozzájárulás összege (a számla jelenlegi egyenlege: 32. 285 190-Ft), valamint az ivóvíz és csatornahálózat üzemeltetéséért fizetett éves bérleti díj összege, amely jelenleg nettó 104.700.000-Ft/év. A jelenlegi jogszabályok alapján ezek a bevételek csak közműfejlesztési célokra fordíthatók.

Kérem a Tisztelt Képviselő-testületet, hogy az előterjesztést és a mellékelt 2021-2035 évre vonatkozó gördülő fejlesztési terv tervezetét szíveskedjenek felülvizsgálni és azzal kapcsolatos döntésüket meghozni!

Határozati javaslat:

Gyál Város Önkormányzatának Képviselő-testülete

1. egyetért az előterjesztéshez mellékelt 2021-2035 évre vonatkozó gördülő fejlesztési terv tervezetében foglaltakkal.
2. a gördülő fejlesztési tervben megjelölt munkák elvégzésének finanszírozását Gyál Város Önkormányzatának Közműfejlesztési elszámolási számlára befolyt közműfejlesztési hozzájárulás összegéből, valamint az évenként a Dél-Pest Megyei Víziközmű Szolgáltató Zrt. által a víziközmű-hálózat használatáért fizetett bérleti díjból, valamint a DPMV Zrt. által beszedett közműfejlesztési hozzájárulásból biztosítja.
3. vállalkozási keretszerződést köt a Dél-Pest Megyei Víziközmű Szolgáltató Zrt.-vel Gyál Város ivóvíz és szennyvíz rendszereinek 2021. évre vonatkozó - a mellékelt gördülő fejlesztési terv szerinti - munkálatainak elvégzésére.
4. felhatalmazza a Polgármestert a további szükséges intézkedések megtételére.

Határidő: a határozat megküldésének: **2020. november 12.**
a tervben foglaltak teljesítésének: **folyamatos, illetve adott**

Felelős: **Polgármester**

Előterjesztést tárgyalta: Pénzügyi és Gazdasági Bizottsága
Környezetvédelmi és Közbiztonsági Bizottság

A határozati javaslat elfogadása minősített szótöbbséget igényel.

Az előterjesztést készítette: Kiss István irodavezető

Gyál, 2020. október 9.

Pápai Mihály
polgármester

Mellékletek:

1. DPMV Zrt. megkeresése a 2021-2035. évre vonatkozó gördülő fejlesztési tervvel kapcsolatosan
2. Gyál Város 2021-2035. évre vonatkozó gördülő fejlesztési terv tervezete

Ikt.sz: KKK /2020/00643
Ügyintéző: Gebhard Antal

Gyál Város Önkormányzata
2360 Gyál, Kőrösi út 112-114.

Pápai Mihály Polgármester Úr részére

Tárgy: 2021-2035 időszakra szóló Gördülő Fejlesztési Terv megküldése

Tisztelt Polgármester Úr!

Tárgyi témában az Önkormányzatuk és Társaságunk között létrejött vállalkozási szerződés alapján mellékelten megküldjük a települési ivóvízellátó és szennyvízelvezető víziközmű rendszerek teljes (beruházás, felújítás és pótlás) gördülő fejlesztési tervét.

A megküldött dokumentációk alapján ezúton **kérjük Önkormányzatuktól**, mint ellátásért felelőstől a 2011. évi CCIX. törvény 11. § (4) bekezdés szerinti határidőre (kézhezvételtől számított 30 napon belül) **írásba foglalt véleményének megadását**.

Tájékoztatjuk továbbá Önkormányzatuk, hogy a terv a jogszabályi előírásoknak megfelelően jóváhagyásra megküldésre került a Magyar Energetikai és Közmű-szabályozási Hivatal (a továbbiakban: MEKH) részére is. Véleményük beérkezését követően azt, természetesen pótlólagosan megküldjük a MEKH részére is.

Az ügymenet gyorsítása kapcsán, kérjük, hogy véleményük a postai úttal párhuzamosan, scannelt formában is kerüljön megküldésre a gebhardantal@dpmv.hu e-mail címre.

Gyál, 2020. szeptember 30.

Tisztelettel:

DÉL-PEST MEGYEI VÍZIKÖZMŰ SZOLGÁLTATÓ ZRT.
2360 Gyál, Kőrösi út 190.
Adószám: 23967531-2-13
Banksz.: OTP Gyál 11742300-20015178
1.

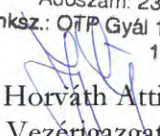
Horváth Attila
Vezérigazgató

Melléklet:

- 1-1 pld. gördülő fejlesztési terv

Gördülő fejlesztési terv a 2021 - 2035 időszakra

BERUHÁZÁSOK ÖSSZEFOGLALÓ TÁBLÁZATA

A tervet benyújtó szervezet megnevezése:	Dél-Pest Megyei Víziközmű Szolgáltató Zrt. (2360 Gyál Körösi út 190.)	ellátásért felelős / ellátásért felelősök képviselője / víziközmű-szolgáltató *
Víziközmű-szolgáltató megnevezése:	Dél-Pest Megyei Víziközmű Szolgáltató Zrt. (2360 Gyál Körösi út 190.)	
Víziközmű-szolgáltatási ágazat megnevezése:	Vízellátás	
Véleményeltérést megfogalmazó érintett fél megnevezése:	Gyál Város Önkormányzata	
Víziközmű-rendszer kódja: **	Gyál-IV 11-25627-1-001-00-03	

Fontossági sorrend	Beruházás megnevezése	Vízjogi létesítési/elvi engedély száma	Az érintett ellátásért felelős(ök) megnevezése	Tervezett nettó költség (eFt)	Forrás megnevezése	Megvalósítás időtartama		Tervezett időtáv (rövid / közép / hosszú)	A beruházás ütemezése a tervezési időszak évei szerint																
						Kezdés	Befejezés		2021	2022	2023	2024	2025	2026	2027	2028	2029	2030	2031	2032	2033	2034	2035		
1.	Rendkívüli helyzetből adódó azonnali feladatok		Gyál Város Önkormányzata	1 449	Bérleti díj			rövid	X																
2.	Rendkívüli helyzetből adódó azonnali feladatok összesen 4 év		Gyál Város Önkormányzata	5 796	Bérleti díj			közép		X	X	X	X												
3.	Rendkívüli helyzetből adódó azonnali feladatok összesen 10 év		Gyál Város Önkormányzata	14 490	Bérleti díj			hosszú						X	X	X	X	X	X	X	X	X	X	X	X

* a megfelelő szövegrészt aláhúzással kell jelölni

** a Hivatal által a működési engedélyben megállapított VKR-kód

FELÚJÍTÁSOK ÉS PÓTLÁSOK ÖSSZEFOGLALÓ TÁBLÁZATA

A tervet benyújtó szervezet megnevezése:	Dél-Pest Megyei Víziközmű Szolgáltató Zrt. (2360 Gyál Kőrösi út 190.)	ellátásért felelős / ellátásért felelősök képviselője / <u>víziközmű-szolgáltató</u> *
Víziközmű-szolgáltató megnevezése:	Dél-Pest Megyei Víziközmű Szolgáltató Zrt. (2360 Gyál Kőrösi út 190.)	
Víziközmű-szolgáltatási ágazat megnevezése:	Vízellátás	
Véleményeltérést megfogalmazó érintett fél megnevezése:	Gyál Város Önkormányzata	
Víziközmű-rendszer kódja: **	Gyál-IV 11-25627-1-001-00-03	

Fontossági sorrend	Felújítás és pótlás megnevezése	Vízjogi létesítési/elvi engedély száma	Az érintett ellátásért felelős(ök) megnevezése	Tervezett nettó költség (eFt)	Forrás megnevezése	Megvalósítás időtartama		Tervezett időtáv (rövid / közép / hosszú)	A beruházás ütemezése a tervezési időszak évei szerint																	
						Kezdés	Befejezés		2021	2022	2023	2024	2025	2026	2027	2028	2029	2030	2031	2032	2033	2034	2035			
1.	Rendkívüli helyzetből adódó azonnali feladatok		Gyál Város Önkormányzata	1 449	Bérleti díj			Rövid	X																	
2.	1 db/év búvárszivattyú felújítás	nr.	Gyál Város Önkormányzat	2 000	Bérleti díj	01.jan	31.dec	Rövid	X																	
3.	50 db/év házi bekötés szerelvények csere	nr.	Gyál Város Önkormányzat	7 000	Bérleti díj	01.jan	31.dec	Rövid	X																	
4.	6 db/év tűzcsap csere	nr.	Gyál Város Önkormányzat	3 600	Bérleti díj	01.jan	31.dec	Rövid	X																	
5.	1 db/év nyomásfokozó szivattyú felújítás	nr.	Gyál Város Önkormányzat	3 000	Bérleti díj	01.jan	31.dec	Rövid	X																	
6.	4 db tololár akna rekonstrukció	nr.	Gyál Város Önkormányzat	4 000	Bérleti díj	01.jan	31.dec	Rövid	X																	
7.	Gyál Vízműtelep Gépház felújítás, vascső csere	nr.	Gyál Város Önkormányzat	8 000	Bérleti díj	01.jan	31.dec	Rövid	X																	
8.	Rendkívüli helyzetből adódó azonnali feladatok összesen 4 év		Gyál Város Önkormányzata	5 796	Bérleti díj			Közép		X	X	X	X													
9.	1 db/év búvárszivattyú felújítás	nr.	Gyál Város Önkormányzat	2 000	Bérleti díj	01.jan	31.dec	Közép		X	X															
10.	50 db/év házi bekötés szerelvények csere	nr.	Gyál Város Önkormányzat	7 000	Bérleti díj	01.jan	31.dec	Közép		X	X															
11.	6 db/év tűzcsap csere	nr.	Gyál Város Önkormányzat	3 600	Bérleti díj	01.jan	31.dec	Közép		X	X															
12.	1 db/év nyomásfokozó szivattyú felújítás	nr.	Gyál Város Önkormányzat	3 000	Bérleti díj	01.jan	31.dec	Közép		X	X															
13.	4 db tololár akna rekonstrukció	nr.	Gyál Város Önkormányzat	4 000	Bérleti díj	01.jan	31.dec	Közép		X	X															
14.	Vastalanító berendezés töltetcsere	nr.	Gyál Város Önkormányzat	4 000	Bérleti díj	01.jan	31.dec	Közép		X																
15.	1 db/év búvárszivattyú felújítás	nr.	Gyál Város Önkormányzat	2 000	Bérleti díj	01.jan	31.dec	Közép				X	X													
16.	50 db/év házi bekötés	nr.	Gyál Város Önkormányzat	7 000	Bérleti díj	01.jan	31.dec	Közép				X	X													
17.	6 db/év tűzcsap csere	nr.	Gyál Város Önkormányzat	3 600	Bérleti díj	01.jan	31.dec	Közép				X	X													
18.	1 db/év nyomásfokozó szivattyú felújítás	nr.	Gyál Város Önkormányzat	3 000	Bérleti díj	01.jan	31.dec	Közép				X	X													
19.	1-1 db Danfoss frekvenciaváltók csere	nr.	Gyál Város Önkormányzat	3 000	Bérleti díj	01.jan	31.dec	Közép				X														
20.	Vastalanító berendezés felújítása	nr.	Gyál Város Önkormányzat	20 000	Bérleti díj	01.jan	31.dec	Közép					X													
21.	Rendkívüli helyzetből adódó azonnali feladatok összesen 10 év		Gyál Város Önkormányzata	14 490	Bérleti díj			Hosszú						X	X	X	X	X	X	X	X	X	X	X	X	X
22.	1 db/év búvárszivattyú felújítás	nr.	Gyál Város Önkormányzat	2 000	Bérleti díj	01.jan	31.dec	Hosszú						X	X	X	X	X	X	X	X	X	X	X	X	X
23.	50 db/év házi bekötés	nr.	Gyál Város Önkormányzat	7 000	Bérleti díj	01.jan	31.dec	Hosszú						X	X	X	X	X	X	X	X	X	X	X	X	X
24.	6 db/év tűzcsap csere	nr.	Gyál Város Önkormányzat	3 600	Bérleti díj	01.jan	31.dec	Hosszú						X	X	X	X	X	X	X	X	X	X	X	X	X
25.	1 db/év nyomásfokozó szivattyú felújítás	nr.	Gyál Város Önkormányzat	3 000	Bérleti díj	01.jan	31.dec	Hosszú						X	X	X	X	X	X	X	X	X	X	X	X	X
26.	1-1 db Danfoss frekvenciaváltók csere	nr.	Gyál Város Önkormányzat	3 000	Bérleti díj	01.jan	31.dec	Hosszú						X			X									
27.	Vastalanító berendezés töltetcsere	nr.	Gyál Város Önkormányzat	4 000	Bérleti díj	01.jan	31.dec	Hosszú							X	X										
28.	Medence és zárkamra felújítása	nr.	Gyál Város Önkormányzat	5 000	Bérleti díj	01.jan	31.dec	Hosszú								X										
29.	Víztorony felújítása	nr.	Gyál Város Önkormányzat	40 000	Bérleti díj	01.jan	31.dec	Hosszú										X								

* a megfelelő szövegrészt aláhúzással kell jelölni

** a Hivatal által a működési engedélyben megállapított VKR-kód

nr. Nem releváns

GYÁL

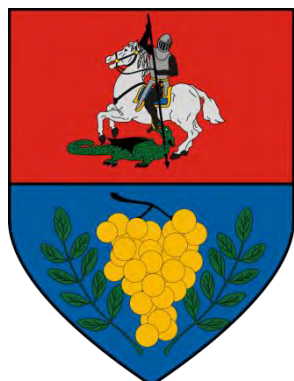

Gördülő fejlesztési terv a 2021 - 2035 időszakra	
Tervezési időszak:	2021. év
A tervet benyújtó szervezet megnevezése:	Dél-Pest Megyei Víziközmű Szolgáltató Zrt. 2360 Gyál, Körösi út 190.
Víziközmű-szolgáltató megnevezése:	Dél-Pest Megyei Víziközmű Szolgáltató Zrt. 2360 Gyál, Körösi út 190.
Víziközmű-szolgáltatási ágazat megnevezése:	Vizellátás
Véleményeltérést megfogalmazó érintett fél megnevezése:	Gyál Város Önkormányzata 2360 Gyál, Körösi út 112-114.
Víziközmű-rendszer kódja:	Gyál-IV 11-25627-1-001-00-03

Ellátásért felelős:

Pápai Mihály
Gyál Város
Polgármester

Szolgáltató:

Horváth Attila
DPMV Zrt.
Vezérigazgató

Készült: 2020. SZEPTEMBER 07.

Gördülő Fejlesztési Terv 2021-2035

A víziközmű rendszer bemutatása

Vkr. megnevezése: Gyál-IV
Azonosító: 11-25627-1-001-00-03

Gyál város vízműve 30-35 éves korú, folyamatosan bővített és korszerűsített létesítmény, a teljes város területére kiépített hálózattal, saját vízbázissal, és az előírásoknak megfelelő vízminőség szolgáltatásával.

A vízellátó rendszer két vízbázissal rendelkezik.

Az „A” jelű vízbázis a település belterületén a Dobó Katica utca – Arany János utca kereszteződésében közvetlenül a víztorony mellett található. A kutak belső védőterülete kerítéssel védett. A vízbázist korábban két kút alkotta, melyből az 1. számú kút üzemképtelené vált és eltömedékelésre került. A kúthoz klórozó berendezés épült. A kút vize közvetlenül a hálózatba termelhető. Ennek vízkezelése nem szerepel és nem is szerepelt a vízmű rendszerben. Ezen vízbázissal távlatban is csak tartalékként lehet számolni kevert vízként történő felhasználással, mivel vastalanítása a közös rendszerben nem oldható meg, továbbá a vízhozama nem túl jelentős a „B” jelű vízbázis kútjaihoz képest.

A „B” jelű vízbázis, a Vízműtől délre, Felsőpakony irányában helyezkedik el. A kutak belső védőterülete kerítéssel védett. A vízbázist 4 db kút alkotja. A kutak a 4601 sz. út mentén, közös védterületen helyezkednek el. Előklórozási lehetőség kiépült, ennek a kialakítása mielőbb indokolt.

A vízbázisok kapacitása a jelenlegi és közel távlati igényeknek megfelelő.

A kutakból kitermelt vizek határérték feletti vas és mangán tartalma miatt csak vízkezelést követően vezethetően az ivóvízellátó hálózatba. A vízkezelési feladat megoldására (1993-ban) 3 db $d = 3150$ mm-es FERMASIC Speciál típusú vas és mangántalanító berendezés került alkalmazásra (tartályonként névleges $60 \text{ m}^3/\text{h}$ névleges, maximum $90 \text{ m}^3/\text{h}$ szűrési kapacitással), kiegészítve kálium-permanganát (KMnO_4) adagolással, valamint fertőtlenítéssel. A közös nyersvíz vezetékbe, valamint minden szűrőágba külön is indukciós vízmennyiség mérő került elhelyezésre, melyekkel mérési és szabályozási feladatok kerülnek ellátásra. Mindhárom szűrő visszaöblíthető rendszerű, víz-levegő öblítéses. A vas és mangántalanító berendezés töltetének cseréje 2022-es évre van beütemezve.

A vízkezelő rendszer 2006. évi bővítése során telepítésre került egy AQUAFIL-III típusú 8 szűrőtartályos berendezés ($100 \text{ m}^3/\text{h} = 2000 \text{ m}^3/\text{d}$ (20 órás üzemben) kapacitással). Ez a vízkezelési technológia nem használ fel levegőt technológiai célra, és a visszamosatása csak vízzel történik. A különböző

együttes kútüzemeknél előálló kisebb vastartalom ingadozások kiegyenlítésére katalitikus szűrőanyag kerül alkalmazásra, ez képes kompenzálni a kisebb vasérték ingadozásokat. A vízmű a távlati igényeknek is megfelelő, 7400 m³/d csúcspozasztás mellett is képes a szűrt víz biztosítására. A vízkezelés mennyiségileg és minőségileg legalább 10 év távlatára megoldott.

A hálózatba táplált víz tározásához a vízmű telepen 2 x 1.000 m³ hasznos térfogatú iker elrendezésű, négyszög alaprajzú térszíni tározó, a település belterületén pedig, 1 db 1.200 m³ hasznos térfogatú Compact típusú vasbeton víztorony áll rendelkezésre. A tároló térfogatok mérete és szintjei megfelelők. Tervezett felújításuk 2028-2030 között fog megvalósulni.

A vízellátás üzemeltetéséhez szükséges nyomásfokozó berendezések az üzemviteli épületben nyertek elhelyezést. A gépteremben 4 db hálózati szivattyú található, ezek közül 2 db szabályozott és 2 db merev (követő) szivattyú. A hálózati nyomásfokozó szivattyúk közvetlen a hálózatra, és a megközelítőleg a fogyasztási súlypontban elhelyezett víztoronyra dolgoznak. A 2021-es évben a hálózati szivattyúk szerelvényeit fel kell újítani a korszerű KPE csöves kialakítással.

Gyál város vízellátó rendszerének csővezetékei az 1980-es évek elejétől kezdődően, főleg az 1980-as években épültek ki. Kevés hányada ezt követő időszakban létesült. A hálózat ennek megfelelő anyagú és állapotú. A nyomásfokozott víz az NÁ 300-200-150 gerincvezetéken jut a hálózatba, majd ezekről leágazó NÁ 100 körvezetékes elosztó hálózat üzemel a településen.

A település vízvezeték hálózata minőségileg jelenleg megfelelő. Koncentrált és nagy mennyiségű cső cserére ez idáig nem volt szükség. Az esetleges tervszerű megelőző karbantartások érdekében érdemes évente a legöregebb vezetékek cseréjét beütemezni. A város lakott területének 99 %-a vízvezetékkel ellátott.

Források bemutatása

A beruházási tevékenységre rendelkezésre álló forrás az Gyál Város Önkormányzatával kötött bérleti-üzemeltetési szerződésben meghatározott bérleti díj. Ennek tervezett értéke: 30 498 eFt

Forrásként kerül felhasználásra az ivóvízellátó víziközmű szolgáltatásba bekapcsolni kívánt, a közműfejlesztési hozzájárulás fizetésére kötelezettek általi befizetések (KMF). Ennek 2020. augusztus 31-ig beszedett és rendelkezésre álló összege: 28 572 685 Ft.

További forrásként felhasználható még a települési Önkormányzat által beszedett talajterhelési díj (vízbázisvédelmi beruházás esetén).

A Beruházási Terv bemutatása

A vízellátó rendszer összetettsége, és több évtizedes mivolta ellenére a jelenlegi igényekhez igazodóan üzemképes.

Az esetleges területi fejlesztések kapcsán jelentkező közmű igények biztosítása a befektetői oldalon rendezendő, általuk finanszírozott elő közművesítések formájában. Ilyen tárgyú jelenleg hatályos vízjogi létesítési engedélyről a Szolgáltatónak nincs tudomása.

A vízellátás üzembiztonságának növelése érdekében célszerű Gyál és Vecsés települések ivóvízellátó rendszerének összekötése. Ennek eredményeként mindkét település kétirányú vízbetáplálási lehetőséggel rendelkezne, mely jelentős üzembiztonság növekedést eredményezne egy esetleges meghibásodás (pl. vízműkút meghibásodása kapcsán). Jelen szakaszba első körben az összekötés megtervezése és engedélyezése került feltüntetésre. A konkrét műszaki tartalom ismeretében lehetséges a megvalósítás költségét pontosabban prognosztizálni.

További beruházási igényeket jogerős hatósági határozat vagy hatósági (Népegészségügyi Szerv, Vízügyi Hatóság) ellenőrzés során felvett jegyzőkönyv nem írt elő.

A vizsgált ivóvízellátó víziközmű rendszer BP/PNEF-KSO/00505-2/2016. ügyiratszámom Budapest Főváros Kormányhivatalának Népegészségügyi Főosztálya által jóváhagyott ivóvízbiztonsági tervvel rendelkezik. Az elfogadott terv többlet beruházási igényeket nem fogalmaz meg a vízellátó rendszer kapcsán.

A települési vízellátó rendszerre elkészült a vízbázis védelmi terv, mely engedélyezése jelenleg folyamatban van a Vízügyi Hatóság előtt. A terv többlet beruházási igényeket nem fogalmaz meg a vízellátó rendszer kapcsán.

A gördülő fejlesztési terv készítése során figyelembevételre kerültek a területrendezési tervek és a vízgyűjtő-gazdálkodási tervben megfogalmazottak, bár azok konkrét fejlesztési igényeket nem határoztak meg.

A Felújítási és Pótlási Terv bemutatása

A közel és távlati jövő feladata a több évtizedes szerkezetek-gépek cseréje és felújítása. A közeljövő és távol jövő rekonstrukciós feladatai az alábbiak:

- Grundfos hálózati szivattyúk felújítása
- 5 db frekvenciaváltó cseréje hálózati szivattyúknál
- 2x1000 m³-es alsótároló medence és zárkamra építészeti és gépészeti felújítása
- Házi bekötések csőbéklyói elavultak, évi 50 db cserélendő
- 4 db tolózárakna komplett szerelvényezés rekonstrukciója szükséges
- 6 db/év altalaj tűzcsap cserélendő földfelettire illetve felújítása
- 5 db kút búvárszivattyúinak felújítása, kutanként 5 év, évi 1 db búvárszivattyú felújítása
- Víztorony felújítása, építészeti és gépészeti szerkezeteiben
- FERMASICC vastalanító berendezés felújítása

Fontos, hogy a vízmű normál kondíciójának megtartásához az amortizációs összegek visszaforgatása megtörténjen, mivel elméletileg az amortizációs összegeknek és a bérleti díjaknak közelítenie kellene egymáshoz, melyet jelen esetben a vízdíj bevételek és üzemeltetési költségek aránya befolyásol.

Vecsés, 2020. szeptember 07.

GYÁL

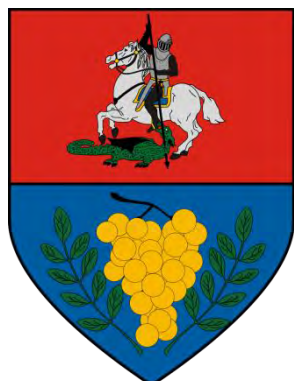

Gördülő fejlesztési terv a 2021 - 2035 időszakra	
Tervezési időszak:	2021. év
A tervet benyújtó szervezet megnevezése:	Dél-Pest Megyei Víziközmű Szolgáltató Zrt. 2360 Gyál, Körösi út 190.
Víziközmű-szolgáltató megnevezése:	Dél-Pest Megyei Víziközmű Szolgáltató Zrt. 2360 Gyál, Körösi út 190.
Víziközmű-szolgáltatási ágazat megnevezése:	Szennyvízelvezetés
Véleményeltérést megfogalmazó érintett fél megnevezése:	Gyál Város Önkormányzata 2360 Gyál, Körösi út 112-114.
Víziközmű-rendszer kódja:	Gyál-SZ 22-25267-1-001-00-14

Ellátásért felelős:

Pápai Mihály
Gyál Város
Polgármester

Szolgáltató:

Horváth Attila
DPMV Zrt.
Vezérigazgató

Készült: 2020. SZEPTEMBER 07.

Gördülő Fejlesztési Terv 2021-2035

A víziközmű rendszer bemutatása

Vkr. megnevezése: Gyál-SZ
Azonosító: 22-25267-1-001-00-14

Gyál, Üllő, Vecsés szennyvízelvezetési rendszere egyetlen, műszakilag egységes és így elválaszthatatlan rendszert alkot. A csatornarendszer 1995-től folyamatosan épült ki. A Vecsésen megkezdett szennyvíztisztítás és kezelés a regionális szennyvízelvezető rendszer kialakításával, gyakorlatilag megszűnt. A telepen jelenleg a nem közművel összegyűjtött háztartási szennyvíz fogadása történik. A városok csatornahálózata nagyrészt gravitációs rendszerű. A városokon belül az egyes részvízgyűjtő-területek gravitációs csatornái egy-egy átemelőhöz szállítják a szennyvizet.

A részvízgyűjtő-területi átemelőktől nyomóvezetéken kerül a szennyvíz a városi rendszer központi átemelőjébe.

A városok központi átemelőitől nyomóvezetéken, illetve gravitációs csatornán jut el a szennyvíz a regionális rendszer - a volt vecsési szennyvíztisztító helyén kialakított - központi átemelőjébe.

A budapesti Halom utcai Ø 80 b. csatorna fogadóaknájába Gyál, Vecsés és Üllő szennyvize két nyomócsövön érkezik (NY-2 jelű Ø250 ac. és NY-2A jelű Ø 400 KM-PVC). Az NY-2 jelű nyomócsőre a vecsési Budai Nagy Antal utcai átemelő dolgozik, mely gyakorlatilag a vecsési szennyvizet szállítja. Az NY-2/A jelű nyomócsőre a vecsési szippantott szennyvíz előkezelő területén elhelyezkedő települési végátemelő dolgozik. Ez átemelő fogadja és továbbítja még a gyáli Petőfi utcai 1. sz. átemelő (NY-1/A jelű Ø 300 KM PVC nyomócsövön) és a vecsési Zrínyi utcai átemelő által (SZ-1 jelű vezetéken – havária vezeték) valamint az üllői Hajcsár utcai végátemelő (Ø 200 KM PVC jel nélküli nyomócső) által szállított szennyvizet is. Az Üllőn található Hajcsár utcai átemelő egy közbelső átemelőn (Vecsés-Üllő közigazgatási határában az Apró tanya szomszédságában az Apró tanya I-II helyi elnevezésű átemelőkn) keresztül juttatja el a szennyvizet Vecsésre.

Gyál város a jelenlegi lakóterületekre közel teljes körűen szennyvízcsatorna hálózattal rendelkezik. A elvezetési rendszer gravitációs, melynek főgyűjtői és gyűjtői NÁ 300 és NÁ 200 KG PVC csövekből épültek. A házi bekötések NÁ 150 KG PVC csövekből készültek. A városban a gyűjtőrendszer gravitációs rendszerű, míg a továbbító rendszert az egyes részvízgyűjtők között nyomóvezetékek alkotják. A központi 14. számú Petőfi utcai átemelőn kívül, 16 db átemelő és részvízgyűjtő-terület került kialakításra. Gyál város központi 14. számú szennyvíz(vég)átemelője a Petőfi utcai átemelő. Ez az átemelő továbbítja a települési szennyvizet a vecsés központi szennyvízátemelőbe.

A települési szennyvízelvezető rendszer működési vázlatja

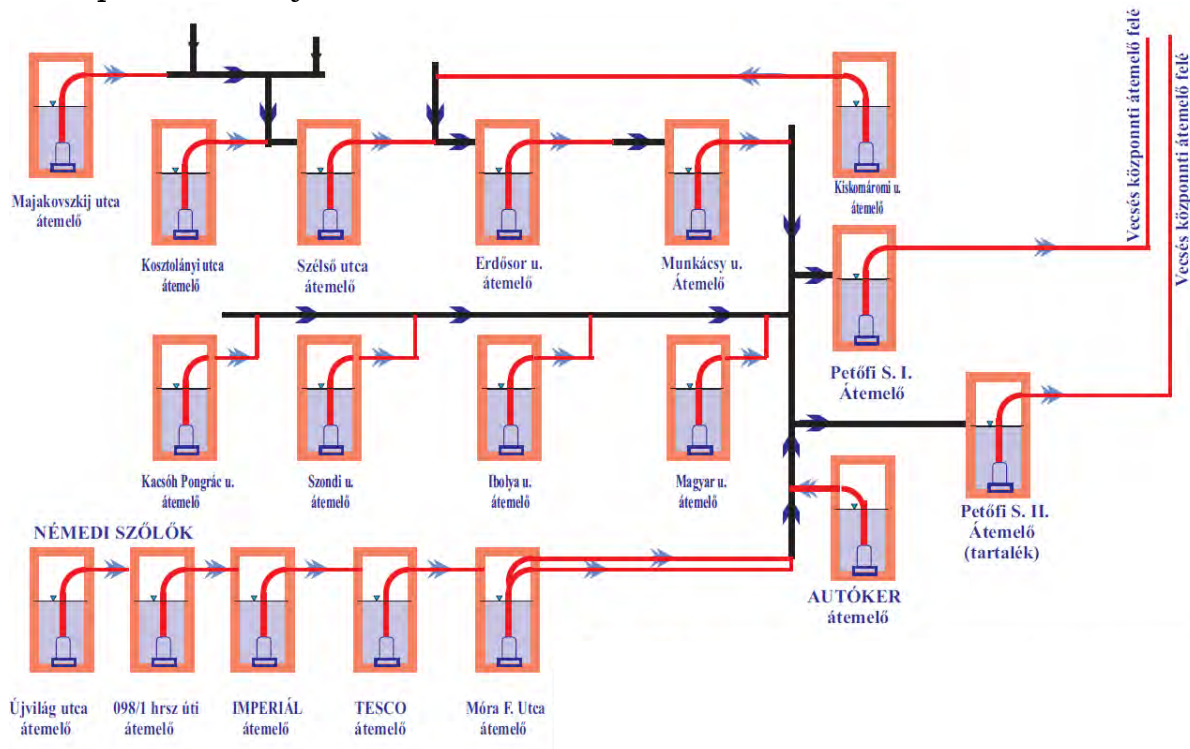

A település szennyvízelvezető rendszere 1990 után épült, így 20-25 év körüli korú, és megfelelően üzemel. A közel-távlatban fejlesztési feladat a meglévő rendszeren jelentősebb mennyiségben nincs programozva.

Kisebb fejlesztésként legfontosabb feladat a gyáli, Petőfi utcai végátemelő kapacitás bővítésének elvégzése a városi szennyvizek maradéktalan és biztonságos továbbítása céljából. végátemelő előtti gépi rács felszerelése az átemelő szivattyúinak kímélése és biztonságosabb üzeművé tétele miatt.

Források bemutatása

A beruházási tevékenységre rendelkezésre álló forrás az Gyál Város Önkormányzatával kötött bérleti-üzemeltetési szerződésben meghatározott bérleti díj. Ennek tervezett értéke: 70 711 eFt

Forrásként kerül felhasználásra az ivóvízellátó víziközmű szolgáltatásba bekapcsolni kívánt, a közműfejlesztési hozzájárulás fizetésére kötelezettek általi befizetések 96 444 050 Ft (KMF).

További forrásként felhasználható még a települési Önkormányzat által beszedett talajterhelési díj (csatornázás, szennyvíztisztítás, vízbázisvédelem valamint települési monitoring és működtetése kapcsán).

A Beruházási Terv bemutatása

A szennyvízcsatorna rendszer összetettsége, és több évtizedes mivolta ellenére üzemképes. A rendszer üzemeltetéséhez jelentősebb beruházási feladat a terv időszakban nem szükséges, kivéve a Petőfi utcai átemelő kapacitás bővítését, mely kapcsán 1 db FLYGT 3152 12,5 kW szivattyú beszerzése szükséges.

Az esetleges egyéb területi fejlesztések kapcsán jelentkező közmű igények biztosítása a befektetői oldalon rendezendő, általuk finanszírozott elő közművesítések formájában. Ilyen tárgyú jelenleg hatályos vízjogi létesítési engedélyről a Szolgáltatónak nincs tudomása.

További beruházási igényeket jogerős hatósági határozat vagy hatósági (Népegészségügyi Szerv, Vízügyi Hatóság) ellenőrzés során felvett jegyzőkönyv nem írt elő.

A gördülő fejlesztési terv készítése során figyelembevételre kerültek a területrendezési tervek és a vízgyűjtő-gazdálkodási tervben megfogalmazottak, bár azok konkrét fejlesztési igényeket nem határoztak meg.

A Felújítási és Pótlási Terv bemutatása

A közel és távlati jövő feladata a több évtizedes létesítmények cseréje és felújítása. A közeljövő és távol jövő rekonstrukciós feladatai az alábbiak.

Felújítási és pótlási feladatok

- Vecsési végátemelő telepi kezelőépület felújítása. Hőszigetelés, tetőszigetelés, nyílászárók cseréje, belső burkolatok, szoc. blokk felújítása, járda, térburkolat az épület körül.
- Vecsési végátemelő 3 db szivattyújának felújítása 3 évente, évi 1 db
- A szennyvízátemelők szivattyúinak ütemezett felújítása/pótlása.
- Valamennyi átemelő (fenti rekonstrukciók után fennmaradó 15 db) építészeti és gépészeti felújítása a ciklusidőben elvégzendő.

A felújítási és pótlási munkák bemutatása

A települési közbenső szennyvíz átemelők felújításának általános bemutatása

Építészeti felújítás:

Akna betonszerkezetének tisztítása, korróziós és beton szerkezeti hibák javítása, műanyagbélelés, fedelek és létrák cseréje, javítása, festése.

Becsült költség: 3.000.000.-Ft

Gépészeti felújítás:

Meghibásodott, előregedett csövek és szerelvények, akna tartozékok cseréjét ütemeztük rozsdamentes anyagok és csövek alkalmazásával, udvartéri vezetékek cseréjével, szivattyúk cseréjével.

Becsült költségek: 4.000.000.-Ft

Költség tartalom:

Elhasználódott csövek és szerelvények kiszérése
Elektromos szerelvények kiszérése
Új csövek és szerelvények beszerelése
Megkerülő üzem biztosítása

Irányítástechnikai felújítás:

Átemelő erősáramú és vezérlési rendszerének rekonstrukciója

Új elektromos szerelvények beszerelése

Új irányítástechnika és távfelügyeleti rendszer beszerelése

Becsült építési költség 1.000.000.- Ft

Szumma felújítási költség: 8.000.000.- Ft

A települési szennyvíz végátemelő (Petőfi S. u.) felújításának általános bemutatása

Építészeti felújítás:

Akna betonszerkezetének tisztítása, korróziós és beton szerkezeti hibák javítása, műanyagbélelés, fedelek és létrák cseréje, javítása, festése.

Becsült költség: 5.000.000.-Ft

Gépészeti felújítás:

Meghibásodott, előregedett csövek és szerelvények, akna tartozékok cseréjét ütemeztük rozsdamentes anyagok és csövek alkalmazásával, udvartéri vezetékek cseréjével, szivattyúk cseréjével.

Becsült költségek: 5.000.000.-Ft

Költség tartalom:

Elhasználódott csövek és szerelvények kiszérése
Elektromos szerelvények kiszérése
Új csövek és szerelvények beszerelése
Megkerülő üzem biztosítása

Irányítástechnikai felújítás:

Átemelő erősáramú és vezérlési rendszerének rekonstrukciója

Új elektromos szerelvények beszerelése

Új irányítástechnika és távfelügyeleti rendszer beszerelése

Becsült építési költség 2.000.000.- Ft

Szumma felújítási költség: 12.000.000.- Ft

1 db/év szennyvízátemelő szivattyúk felújítása, Petőfi utcai átemelő 3 db. szivattyúja 3 évente

Becsült költség 500.000.- Ft/db 500.000.- Ft/év

1 db/év vecsési Központi végátemelő szivattyú felújítása (3 db 3 évente)

A központi átemelőben egységesíteni kell a FLYGT szivattyú típusokat, mivel jelenleg 3 különböző típus van alkalmazásban. Ez megoldható az alkalomszerű felújítások során, melynek során felújított szivattyú cseréjével a három szivattyú típus egységesíthető.

Becsült költség: 900.000.- Ft/db

Gyál városra eső költség 369.000.- Ft/év

Gyáli szennyvízátemelő szivattyúk felújítása

Gyáli 15 db közbenső átemelő 28 db szivattyúja $28\text{db}/3\text{év}=9,33\text{db}/\text{év}$
400.000.- Ft/db

Becsült építési költség $9,33 \times 400.000.- \text{ Ft} =$ 3.733.333.-Ft/év

Vecsési végátemelő telepi kezelőépület felújítása

Hőszigetelés, tetőszigetelés, nyílászárók cseréje, belső burkolatok, szoc. blokk felújítása, járda, térburkolat az épület körül.

Becsült költség: 15.000.000.- Ft

Gyál városra eső költség: 6.150.000.- Ft

Vecsés, 2020. szeptember 07.

Gördülő fejlesztési terv a 2021 - 2035 időszakra

BERUHÁZÁSOK ÖSSZEFOGLALÓ TÁBLÁZATA

A tervet benyújtó szervezet megnevezése:	Dél-Pest Megyei Víziközmű Szolgáltató Zrt. (2360 Gyál Kőrösi út 190.)	ellátásért felelős / ellátásért felelősök képviselője / víziközmű-szolgáltató *
Víziközmű-szolgáltató megnevezése:	Dél-Pest Megyei Víziközmű Szolgáltató Zrt. (2360 Gyál Kőrösi út 190.)	
Víziközmű-szolgáltatási ágazat megnevezése:	Szennyvízelvezetés	
Véleményelérést megfogalmazó érintett fél megnevezése:	Gyál Város Önkormányzata	
Víziközmű-rendszer kódja: **	Gyál-SZ 22-25267-1-001-00-14	

Fontossági sorrend	Beruházás megnevezése	Vízjogi létesítési/ elvi engedély száma	Az érintett ellátásért felelős(ök) megnevezése	Tervezett nettó költség (eFt)	Forrás megnevezése	Megvalósítás időtartama		Tervezett időtáv (rövid / közép / hosszú)	A beruházás ütemezése a tervezési időszak évei szerint															
						Kezdés	Befejezés		2021	2022	2023	2024	2025	2026	2027	2028	2029	2030	2031	2032	2033	2034	2035	
1.	Rendkívüli helyzetből adódó azonnali feladatok		Gyál Város Önkormányzata	2 531	Bérleti díj	01.jan	31.dec	rövid	X															
2.	Petőfi utcai szv. átemelő kapacitás bővítés nagyobb teljesítményű szivattyú beszerzése	nincs	Gyál Város Önkormányzata	5 000	víziközmű-fejlesztési hozzájárulás	01.jan	31.dec	rövid	X															
3.	Rendkívüli helyzetből adódó azonnali feladatok összesen 4 év		Gyál Város Önkormányzata	10 122	Bérleti díj	01.jan	31.dec	közép		X	X	X	X											
4.	Rendkívüli helyzetből adódó azonnali feladatok összesen 10 év		Gyál Város Önkormányzata	25 310	Bérleti díj	01.jan	31.dec	hosszú						X	X	X	X	X	X	X	X	X	X	X

* a megfelelő szövegrészt aláhúzással kell jelölni

** a Hivatal által a működési engedélyben megállapított VKR-kód

*** A tervezet nettó költség Vecsés, Gyál, Üllő közös végátemelőhöz kapcsolódó teljes felújítási, pótlási költség Gyálra eső hányadát tartalmazza.

nr. Nem releváns

Tárgy: Javaslat likviditási hitel újra felvételére

Tisztelt Képviselő-testület!

Gyál Város Önkormányzatának Képviselő-testülete a 203/2019. (XI.28.) sz. határozata alapján úgy döntött, hogy hozzájárul 200 millió Ft összegű likviditási hitel újrafelvételéhez 2020. január 01-i kezdettel.

A likviditási hitelszerződés alapján a hitel lejárat: 2020. december 31.

Az önkormányzat bevételei nem egyenletesen realizálódnak, különösen igaz ez a helyi adó bevételekre. A kiadások jelentős részét viszont – az Intézmények és a Polgármesteri Hivatal működési kiadásait - havi rendszerességgel kell finanszírozni.

A folyamatos működés biztosítása érdekében javasoljuk a 200 millió forint összegű likviditási hitel újrafelvételét, a Magyarország gazdasági stabilitásáról szóló 2011. évi CXCV. törvény 10 §. (3) b) pontjai alapján, 2021. január 01-i kezdettel 2021. december 31-ig terjedő időszakra.

A rendelkezésre álló hitelkeret összegéért rendelkezésre tartási díjat fizetnünk nem kell, költség csak akkor keletkezik, ha a hitel igénybevételre kerül, hitelkamat formájában.

Kérem a Tisztelt Képviselő-testületet, hogy az előterjesztést megvitatni, és döntésüket meghozni szíveskedjenek.

Határozati javaslat:

Gyál Város Önkormányzatának Képviselő-testülete úgy dönt, hogy

1. a folyamatos likviditás biztosítása érdekében hozzájárul a 200 millió Ft összegű likviditási hitel újrafelvételéhez 2021. január 01-napjától 2021. december 31. napjáig terjedő időszakra.
2. kötelezettséget vállal arra, hogy 2021. december 31-én az igénybevett likviditási hitel összegét teljes mértékben visszafizeti.
3. felhatalmazza a Polgármestert a hitelszerződés aláírására.

A határozati javaslat elfogadása minősített szótöbbséget igényel.

Határidő : 2020. december 31.

Felelős : Polgármester

Az előterjesztést tárgyalta : Pénzügyi és Gazdasági Bizottság

Az előterjesztést készítette : Diera Éva irodavezető

Gyál, 2020. szeptember 30.

Pápai Mihály
polgármester

Tárgy: Javaslat a Gyáli Polgármesteri Hivatal Alapító okiratának módosítására

Tisztelt Képviselő-testület!

Gyál Város Önkormányzatának Képviselő-testülete a Gyáli Polgármesteri Hivatal alapító okiratát 160/2018. (IX.27.) sz. határozatával hagyta jóvá.

2020. év nyarán átfogó ellenőrzésbe kezdett a Magyar Államkincstár (a továbbiakban: MÁK) Önkormányzatunknál, mely valamennyi fenntartásunkban lévő intézményt, így többek között a Gyáli Polgármesteri Hivatalt (a továbbiakban: Hivatal) is érinti. A kincstári ellenőrzés keretében ellenőrzésre került a Hivatal Alapító okirata, és Szervezeti és Működési Szabályzata (a továbbiakban: SZMSZ) is. A dokumentumok ellenőrzése során a MÁK az alábbiakra hívta fel a figyelmet:

- **Alapító okirattal kapcsolatban:**

„A 011210 Az államháztartás igazgatása, ellenőrzése, a 013210 Átfogó tervezési és statisztikai szolgáltatások, és a 098010 Oktatás igazgatása COFOG-ot nem használhatja. (A 013350 Önkormányzati vagyonnal való gazdálkodással kapcsolatos feladatok, a 031030 Közterület rendjének fenntartása, és a 066010 Zöldterület kezelés COFOG-ok az Önkormányzatnál értelmezhetők, felülvizsgálatuk szükséges).”

- **SZMSZ-szel kapcsolatban:**

„A 011210 Az államháztartás igazgatása, ellenőrzése, a 013210 Átfogó tervezési és statisztikai szolgáltatások és a 098010 Oktatás igazgatása COFOG-ot nem használhatja. (A 013350 Önkormányzati vagyonnal való gazdálkodással kapcsolatos feladatok, a 031030 Közterület rendjének fenntartása, és a 066010 Zöldterület kezelés COFOG-ok az Önkormányzatnál értelmezhetők, módosítása az Alapító okirattal összhangban szükséges).”

Fentiek összegzésével javasoljuk az alábbi alaptevékenységek törlését az Alapító okirat 4.4. A költségvetési szerv alaptevékenységének kormányzati funkció szerinti megjelölése alpontból:

1	011210	Az államháztartás igazgatása, ellenőrzése
2	013210	Átfogó tervezési és statisztikai szolgáltatások
3	098010	Oktatás igazgatása
4	013350	Az önkormányzati vagyonnal való gazdálkodással kapcsolatos feladatok
5	066010	Zöldterület kezelés

A **Közterület rendjének fenntartása / 031030** kormányzati funkciókóddal szereplő alaptevékenység törlésével nem értünk egyet. Habár a *Magyarország helyi önkormányzatairól* szóló 2011. évi CLXXXIX. törvény (a továbbiakban: Möt.) 13. § 17. pontja valóban a települési önkormányzati feladatként nevesíti a „közreműködés a település közbiztonságának biztosításában”, azonban az abban részt vevő személyek a közterület-felügyelők a Hivatal állományába tartozó köztisztviselők, akiknek bérét, azok járulékait, a számukra elrendelt túlmunka díjazását stb. a Hivatal Pénzügyi és Adó Irodája erre a kormányzati funkcióra könyveli, azt a mindennapi könyvelésben a Hivatal vonatkozásában használja, hiszen a *kormányzati funkciók és államháztartási szakágazatok osztályozási rendjéről* szóló 15/2019. (XII.7.) PM rendelet (a továbbiakban: Rendelet) 2.sz. mellékletének 3. Közrend és közbiztonság cím 6-7. sorában szerepel a **Közterület rendjének fenntartása / 031030** kormányzati funkciókód, és a tartalmi magyarázat szerint ide tartozik „a közterületek rendjének fenntartásával, biztosításával (ideértve a közterület-felügyeleti tevékenységet is), a szabálysértések és bűncselekmények megelőzésével és felderítésével, továbbá a közforgalom számára megnyitott magánterületeken végzett rendészeti tevékenységgel összefüggő feladatok ellátása”. Tekintettel a gyakorlatra, és a Rendeletben az érintett kormányzati funkciókód tartalmi magyarázatára, nem indokolt annak törlése az Alapító okiratról. A MÁK ellenőrzésben részt vevőket informálsan már tájékoztattuk az aggályainkról, a fentiekben vázolt magyarázatot elvileg elfogadták.

A fentiekben részletesen bemutatott módosításokat már tartalmazza a módosító, és egységes szerkezetű Alapító okirat, melyek az előterjesztés 1. és 2. sz. mellékleteként olvashatók. A változásokat piros színnel jelöltük a jobb áttekinthetőség kedvéért. A Hivatal SZMSZ-ének fentiek szerinti módosítására irányuló javaslat jelen előterjesztéssel egyidejűleg, másik napirendi pontban kerül tárgyalásra.

Fentiek alapján kérem a Tisztelt Képviselő-testületet, hogy a Gyáli Polgármesteri Hivatal Alapító okiratának módosításáról dönteni szíveskedjék.

Határozati javaslat:

Gyál Város Önkormányzatának Képviselő-testülete

- jóváhagyja** a Gyáli Polgármesteri Hivatal Alapító okiratának – az előterjesztés *1. sz. melléklete* szerinti – módosítását az alábbiak szerint:

- Az Alapító okirat 4.4. alpontja helyébe az alábbi rendelkezés lép:**

4.4. *A költségvetési szerv alaptevékenységének kormányzati funkció szerinti megjelölése:*

	<i>kormányzati funkciósám</i>	<i>kormányzati funkció megnevezése</i>
1	016010	<i>Országgyűlési, önkormányzati és európai parlamenti képviselőválasztásokhoz kapcsolódó tevékenységek</i>
2	016020	<i>Országos és helyi népszavazással kapcsolatos tevékenységek</i>
3	011130	<i>Önkormányzatok és önkormányzati hivatalok jogalkotó és általános igazgatási tevékenysége</i>
4	011140	<i>Országos és helyi nemzetiségi önkormányzatok igazgatási tevékenysége</i>
5	011220	<i>Adó-, vám- és jövedéki igazgatás</i>
6	031030	<i>Közterület rendjének fenntartása</i>
7	016030	<i>Állampolgársági ügyek</i>
8	013360	<i>Más szerv részére végzett pénzügyi-gazdálkodási, üzemeltetési, egyéb szolgáltatások</i>

- Az alapító okirat 6. pontja törlésre kerül.**

Jelen módosító okiratot a törzskönyvi nyilvántartásba történő bejegyzés napjától kell alkalmazni.

- jóváhagyja** a Gyáli Polgármesteri Hivatal egységes szerkezetbe foglalt Alapító okiratát az előterjesztés *2. sz. mellékletének* megfelelően. Ezzel egyidejűleg a K/14079-6/2018. okiratszámú, 2018. október 10. napjától alkalmazandó egységes szerkezetű Alapító okirat hatályát veszti;
- felhatalmazza a Polgármestert, hogy a Magyar Államkincstárnál vezetett hiteles törzskönyvi nyilvántartáshoz a Gyáli Polgármesteri Hivatal módosító, és egységes szerkezetű Alapító okiratát továbbítsa;
- felhatalmazza továbbá a Polgármestert a kincstári intézkedésekkel összefüggő esetleges, lényegi döntéseket nem érintő hiánypótlások, javítások megtételére.

Határidő: azonnal

Felelős: Polgármester

A határozati javaslat elfogadása egyszerű szótöbbséget igényel.

Az előterjesztést tárgyalta: Pénzügyi és Gazdasági Bizottság

Az előterjesztést készítette: Pap Krisztina aljegyző

Gyál, 2020. október 7.

Pápai Mihály
polgármester

Okirat száma: K/ /2020.

Alapító okirat módosításokkal egységes szerkezetbe foglalva

Az államháztartásról szóló 2011. évi CXCV. törvény 8/A. §-a alapján a Gyáli Polgármesteri Hivatal alapító okiratát a következők szerint adom ki:

1. A költségvetési szerv megnevezése, székhelye, telephelye

- 1.1. A költségvetési szerv
 - 1.1.1. megnevezése: Gyáli Polgármesteri Hivatal
- 1.2. A költségvetési szerv
 - 1.2.1. székhelye: 2360 Gyál, Kőrösi út 112-114.

2. A költségvetési szerv alapításával és megszűnésével összefüggő rendelkezések

- 2.1. A költségvetési szerv alapításának dátuma: 1990.09.30.
- 2.2. A költségvetési szerv alapítására, átalakítására, megszüntetésére jogosult szerv
 - 2.2.1. megnevezése: Gyál Város Önkormányzata
 - 2.2.2. székhelye: 2360 Gyál, Kőrösi út 112-114.

3. A költségvetési szerv irányítása, felügyelete

- 3.1. A költségvetési szerv irányító szervének
 - 3.1.1. megnevezése: Gyál Város Önkormányzatának Képviselő-testülete
 - 3.1.2. székhelye: 2360 Gyál, Kőrösi út 112-114.

4. A költségvetési szerv tevékenysége

4.1. A költségvetési szerv közfeladata: A Magyarország helyi önkormányzatairól szóló 2011. évi CLXXXIX. törvény 84. § (1) bekezdése (a továbbiakban: Mötv.) alapján a polgármesteri hivatal ellátja az önkormányzat működésével, valamint a polgármester és a jegyző feladat- és hatáskörébe tartozó ügyek döntésre való előkészítésével és végrehajtásával kapcsolatos feladatokat. A polgármesteri hivatal közreműködik az állami szervekkel történő együttműködés összehangolásában.

4.2. A költségvetési szerv főtevékenységének államháztartási szakágazati besorolása:

	szakágazat száma	szakágazat megnevezése
1	841105	Helyi önkormányzatok és társulások igazgatási tevékenysége

4.3. A költségvetési szerv alaptevékenysége: A polgármesteri hivatal ellátja az Mötv.-ben és az egyéb vonatkozó jogszabályokban a számára meghatározott feladatokat. Gondoskodik a helyi önkormányzat (és a helyi nemzetiségi önkormányzatok) bevételeivel és kiadásaival kapcsolatban a tervezési, gazdálkodási, ellenőrzési, finanszírozási, adatszolgáltatási és beszámolási feladatok ellátásáról.

4.4. A költségvetési szerv alaptevékenységének kormányzati funkció szerinti megjelölése:

	kormányzati funkciószám	kormányzati funkció megnevezése
1	016010	Országgyűlési, önkormányzati és európai parlamenti képviselőválasztásokhoz kapcsolódó tevékenységek
2	016020	Országos és helyi népszavazással kapcsolatos tevékenységek
3	011130	Önkormányzatok és önkormányzati hivatalok jogalkotó és általános igazgatási tevékenysége
4	011140	Országos és helyi nemzetiségi önkormányzatok igazgatási tevékenysége
5	011210	Az államháztartás igazgatása, ellenőrzése
6	011220	Adó-, vám- és jövedéki igazgatás
7	013210	Átfogó tervezési és statisztikai szolgáltatások
8	031030	Közterület rendjének fenntartása
9	013350	Az önkormányzati vagyonnal való gazdálkodással kapcsolatos feladatok
10	016030	Állampolgársági ügyek
11	066010	Zöldterület-kezelés
12	098010	Oktatás igazgatása
13	013360	Más szerv részére végzett pénzügyi-gazdálkodási, üzemeltetési, egyéb szolgáltatások

4.5. A költségvetési szerv illetékessége, működési területe: Gyál Város közigazgatási területe

5. A költségvetési szerv szervezete és működése

5.1. A költségvetési szerv vezetőjének megbízási rendje: Az Mötv. 82. § (1) bekezdése alapján a polgármester nyilvános pályázati eljárást követően a közszolgálati tisztviselőkről szóló 2011. évi CXCV. törvény szerint megállapított képesítési követelményeknek megfelelő jegyzőt nevezi ki határozatlan időre. A jegyző felett a munkáltatói jogokat a polgármester gyakorolja.

5.2. A költségvetési szervnél alkalmazásban álló személyek jogviszonya:

	foglalkoztatási jogviszony	jogviszonyt szabályozó jogszabály
1	Közszolgálati jogviszony	a közszolgálati tisztviselőkről szóló 2011. évi CXCV. törvény
2	Közalkalmazotti jogviszony	a közalkalmazottak jogállásáról szóló 1992. évi XXXIII. törvény
3	Munkaviszony	a munka törvénykönyvéről szóló 2012. évi I. törvény
4	Megbízásos jogviszony	a Polgári Törvénykönyvről szóló 2013. évi V. törvény

6. Záró rendelkezés

~~Jelen alapító okiratot a törzskönyvi nyilvántartásba történő bejegyzés napjától kell alkalmazni, ezzel egyidejűleg a költségvetési szerv 2013. április 25. napján kelt alapító okiratát visszavonom.~~

~~Kelt: Gyál, „időbélyegző szerint”~~

~~P.H.~~

~~Pápai Mihály polgármester~~

Okirat száma: K/ /2020.

Módosító okirat

A Gyáli Polgármesteri Hivatal a Gyál Város Önkormányzatának Képviselő-testülete által 2018. október 9. napján kiadott, K/14079-6/2018. okiratszámú alapító okiratát az államháztartásról szóló 2011. évi CXCV. törvény 8/A. §-a alapján - a /2020. (X.....) KT határozatra figyelemmel -a következők szerint módosítom:

1. Az alapító okirat 4.4. alpontja helyébe az alábbi rendelkezés lép:

4.4. A költségvetési szerv alaptevékenységének kormányzati funkció szerinti megjelölése:

	kormányzati funkciószám	kormányzati funkció megnevezése
1	016010	Országgyűlési, önkormányzati és európai parlamenti képviselőválasztásokhoz kapcsolódó tevékenységek
2	016020	Országos és helyi népszavazással kapcsolatos tevékenységek
3	011130	Önkormányzatok és önkormányzati hivatalok jogalkotó és általános igazgatási tevékenysége
4	011140	Országos és helyi nemzetiségi önkormányzatok igazgatási tevékenysége
5	011220	Adó-, vám- és jövedéki igazgatás
6	031030	Közterület rendjének fenntartása
7	016030	Állampolgársági ügyek
8	013360	Más szerv részére végzett pénzügyi-gazdálkodási, üzemeltetési, egyéb szolgáltatások

2. Az alapító okirat 6. pontja törlésre kerül.

Jelen módosító okiratot a törzskönyvi nyilvántartásba történő bejegyzés napjától kell alkalmazni.

Kelt: Gyál, „elektronikus aláírás szerint”

P.H.

Pápai Mihály, polgármester

Tárgy: Javaslat a Gyáli Polgármesteri Hivatal Szervezeti és Működési Szabályzatának módosítására és átmenetileg egy álláshely létesítésére

Tisztelt Képviselő-testület!

A Magyarország helyi önkormányzatairól szóló 2011. évi CLXXXIX. törvény (a továbbiakban: Mötv.) 67.§ (1) bekezdés d) pontja rendelkezik arról, hogy a polgármester a jegyző javaslatára előterjesztést nyújt be a Képviselő-testületnek a polgármesteri hivatal belső szervezeti tagozódásának meghatározására. A Gyáli Polgármesteri Hivatal (a továbbiakban: Hivatal) Szervezeti és Működési Szabályzatát (továbbiakban: SZMSZ) legutóbb 38/2020. (II.27.) sz. határozatával módosította Képviselő-testületünk 2020. március 1. napjától. Az SZMSZ jelenlegi felülvizsgálatát és módosítását jogszabályi és személyi változások indokolják.

I.

2020. év nyarán átfogó ellenőrzésbe kezdett a Magyar Államkincstár (a továbbiakban: MÁK) Önkormányzatunknál, mely valamennyi fenntartásunkban lévő intézményt, így többek között a Hivatalt is érinti. A kincstári ellenőrzés keretében ellenőrzésre került a Hivatal Alapító okirata és SZMSZ-e is. A dokumentumok ellenőrzése során a MÁK az alábbiakra hívta fel a figyelmet:

- **Alapító okirattal kapcsolatban:**

„A 011210 Az államháztartás igazgatása, ellenőrzése, a 013210 Átfogó tervezési és statisztikai szolgáltatások, és a 098010 Oktatás igazgatása COFOG-ot nem használhatja. (A 013350 Önkormányzati vagyonnal való gazdálkodással kapcsolatos feladatok, a 031030 Közterület rendjének fenntartása, és a 066010 Zöldterület kezelés COFOG-ok az Önkormányzatnál értelmezhetők, felülvizsgálatuk szükséges).”

- **SZMSZ-szel kapcsolatban:**

„A 011210 Az államháztartás igazgatása, ellenőrzése, a 013210 Átfogó tervezési és statisztikai szolgáltatások és a 098010 Oktatás igazgatása COFOG-ot nem használhatja. (A 013350 Önkormányzati vagyonnal való gazdálkodással kapcsolatos feladatok, a 031030 Közterület rendjének fenntartása, és a 066010 Zöldterület kezelés COFOG-ok az Önkormányzatnál értelmezhetők, módosítása az Alapító okirattal összhangban szükséges).”

Fentiek összegzésével javasoljuk az alábbi alaptevékenységek törlését az SZMSZ 3. § (1) bekezdéséből:

1	011210	Az államháztartás igazgatása, ellenőrzése
2	013210	Átfogó tervezési és statisztikai szolgáltatások
3	098010	Oktatás igazgatása
4	013350	Az önkormányzati vagyonnal való gazdálkodással kapcsolatos feladatok
5	066010	Zöldterület kezelés

A **Közterület rendjének fenntartása / 031030** kormányzati funkciókóddal szereplő alaptevékenység törlésével nem értünk egyet. Habár a Mötv. 13. § 17. pontja valóban a települési önkormányzati feladatként nevesíti a „közreműködés a település közbiztonságának biztosításában”, azonban az abban részt vevő személyek a közterület-felügyelők a Hivatal állományába tartozó köztisztviselők, akiknek bérét-, azok járulékait, a számukra elrendelt túlmunka díjazását stb. a Hivatal Pénzügyi és Adó Irodája erre a kormányzati funkcióra könyveli, azt a mindennapi könyvelésben a Hivatal vonatkozásában használja, hiszen a *kormányzati funkciók és államháztartási szakágazatok osztályozási rendjéről* szóló 15/2019. (XII.7.) PM rendelet (a továbbiakban: Rendelet) 2.sz. mellékletének 3. Közrend és közbiztonság cím 6-7. sorában szerepel a **Közterület rendjének fenntartása / 031030** kormányzati funkciókód, és a tartalmi magyarázat szerint ide tartozik „a közterületek rendjének fenntartásával, biztosításával (ideértve a közterület-felügyeleti tevékenységet is), a szabálysértések és bűncselekmények megelőzésével és felderítésével, továbbá a közforgalom számára megnyitott magánterületeken végzett rendészeti tevékenységgel összefüggő feladatok ellátása”. Tekintettel a gyakorlatra, és a Rendeletben az érintett kormányzati funkciókód tartalmi magyarázatára, nem indokolt annak törlése az SZMSZ-ből, és az Alapító okiratból. A MÁK ellenőrzésben részt vevőket informálisan már tájékoztattuk az aggályainkról, a fentiekben vázolt magyarázatot elvileg elfogadták. A Hivatal Alapító okiratának fentiek szerinti módosítására irányuló javaslat jelen előterjesztéssel egyidejűleg, másik napirendi pontban kerül tárgyalásra.

II.

A Hivatal Pénzügyi és Adó Irodájának vezetője hamarosan nyugdíjba vonul, és az utódlás zökkenőmentes lebonyolítása érdekében már döntés született az Önkormányzat következő gazdasági vezetőjének személyéről. Az utód jelenleg is a Pénzügyi és Adó Iroda dolgozója, azonban a következő tíz hónapban, ami várható kinevezéséig hátra van, fő feladata a folyamatok áttekintése, a feladatok ellátásához szükséges készségek elsajátítása lesz, így mostani munkakörét részben másnak kell ellátnia. Fentiek érdekében javaslom a Pénzügyi és Adó Irodán átmenetileg, 2020. augusztus 31-ig létrehozni az irodavezető-helyettesi pozíciót, és a Hivatal létszámát szintén ezen időpontig egy fővel megnövelni.

A Hivatal módosított SZMSZ-e az előterjesztés *1. számú mellékletét* képezi, melyben a módosításokat a jobb áttekinthetőség kedvéért piros betűszínnel jelöltük. A módosító szabályzat az előterjesztés *2. számú mellékleteként* olvasható.

Fentiek alapján kérem a Tisztelt Képviselő-testületet, hogy a Gyáli Polgármesteri Hivatal SZMSZ-ét módosítani, és létszámkeretének átmenetileg egy főállású dolgozóval történő megnövelését engedélyezni szíveskedjék a határozati javaslatnak megfelelően.

Határozati javaslat:

Gyál Város Önkormányzatának Képviselő-testülete

1. a Gyál Város Önkormányzata Képviselő-testülete a Gyáli Polgármesteri Hivatal Szervezeti és Működési Szabályzatát az előterjesztés *2. sz. mellékletének* megfelelően **módosítja 2020. november 1. napjától.**
2. **engedélyezi** a Gyáli Polgármesteri Hivatal létszámkeretének megemelését 2020. november 1. -2021. augusztus 31. közötti időtartamra, melynek 2020. évi fedezetét a bérmaradvány terhére biztosítja.
3. **felhatalmazza** a Jegyzőt, és a Polgármestert a szükséges további intézkedések megtételére.

Határidő: azonnal

Felelős: Polgármester

A határozati javaslat elfogadása egyszerű szótöbbséget igényel.

Az előterjesztést tárgyalta: Pénzügyi és Gazdasági Bizottság

Az előterjesztést készítette: Rozgonyi Erik címzetes főjegyző

Gyál, 2020. október 8.

**Pápai Mihály
polgármester**

Az előterjesztés a költségvetési rendelettel összhangban van.

Diera Éva
Pénzügyi és Adó Iroda vezetője

A GYÁLI POLGÁRMESTERI HIVATAL SZERVEZETI ÉS MŰKÖDÉSI SZABÁLYZATA

Az államháztartásról szóló 2011. évi CXCV. törvény (a továbbiakban: Áht.) 10.§ (5) bekezdésében kapott felhatalmazás alapján, az államháztartásról szóló törvény végrehajtásáról szóló 368/2011. (XII.31.) Kormányrendelet 13.§ (1) bekezdésében előírt tartalommal a Gyáli Polgármesteri Hivatal, mint a Magyarország helyi önkormányzatairól szóló 2011. évi CLXXXIX. törvény (továbbiakban: Mötv.) 84.§ (1) bekezdése értelmében alapított költségvetési szerv Szervezeti és Működési Szabályzatát (továbbiakban: Hivatali SZMSZ) Gyál Város Önkormányzatának Képviselő-testülete a 145/2015.(VI.25.), 173/2017.(VIII.14.), 9/2018.(I.25.), 159/2018.(IX.27.), 184/2018.(X.25.), 200/2019.(XI.28.), 38/2020. (II.27.) számú határozataival az alábbiak szerint hagyja jóvá:

I.

ÁLTALÁNOS RENDELKEZÉSEK

A Polgármesteri Hivatal megnevezése, címe, bélyegzői és számlája

1.§

- (1) A Polgármesteri Hivatal megnevezése: Gyáli Polgármesteri Hivatal (továbbiakban: Hivatal).
- (2) A Hivatal:
 - címe: 2360 Gyál, Körösi út 112-114.
 - honlapja: www.gyal.hu
 - e-mail-címe: gyalph@gyal.hu
 - irányító szerve: Gyál Város Önkormányzata
 - irányító szerv székhelye: 2360 Gyál, Körösi út 112-114.
- (3) A Hivatalban használt bélyegzők lenyomatát, valamint a sorszámokkal azonosíthatóan az egyes bélyegzők használatára feljogosított személyeket, illetve szervezeti egységeket a Hivatal bélyegző-nyilvántartása tartalmazza.
- (4) A Hivatal számlavezető bankja: Erste Bank Nyrt., pénzforgalmi számlaszáma: 11600006-00000000-52652141

A Hivatal jogállása, képviselete

2.§

- (1) A Hivatal Gyál Város Önkormányzata Képviselő-testületének szerve, amelyet a Képviselő-testület a helyi önkormányzatokról szóló 1990. évi LXV. törvény 38.§ (1) bekezdése szerint hozott létre. A Hivatal Alapító Okiratát a Képviselő-testület 8/1990. (X.29.) sz. határozatával fogadta el. A módosításokkal egységes szerkezetben foglalt, hatályos Alapító Okiratot a Képviselő-testület a 261/2012. (XII.13.) sz. határozatával hagyta jóvá. A alapítás időpontja: 1990. október 30. A Hivatal a Magyar Államkincstár által vezetett közhiteles törzskönyvi nyilvántartásban a 391140 törzskönyvi nyilvántartási számon szerepel.
- (2) A Hivatal költségvetési szerv, gazdasági szervezeti egysége a Pénzügyi és Adó Iroda Pénzügyi Csoportja és Számvetési Csoportja, amelyek ellájtják a gazdálkodási feladatokat az alábbi költségvetési szervek vonatkozásában is:

- Gyáli Liliom Óvoda (2360 Gyál, Liliom utca 13-15.)
- Gyáli Tulipán Óvoda (2360 Gyál, Tulipán utca 23.)
- Gyáli Tátika Óvoda (2360 Gyál, Klapka György utca 5.)
- Gyáli Bóbita Bölcsőde (2360 Gyál, Klapka György u. 7.)
- Arany János Közösségi Ház és Városi Könyvtár (2360 Gyál, Körösi út 118-120.)
- Városi Egészségügyi Központ (2360 Gyál, József Attila utca 1.)
- Gyáli Roma Nemzetiségi Önkormányzat (2360 Gyál, Körösi út 112-114.)
- Gyáli Román Nemzetiségi Önkormányzat (2360 Gyál, Körösi út 112-114.)
- Kertváros Szociális Központ (2360 Gyál, Rákóczi utca 42-44.)
- „Kertváros” Önkormányzati Társulás (2360 Gyál, Rákóczi utca 42-44.)
- Fővárosi Agglomeráció Önkormányzati Társulás (2360 Gyál, Körösi út 112-114.)

(3) A Hivatal jogi személy, általános képviselőt a Jegyző látja el.

A Hivatal tevékenysége

3.§

(1) A Hivatal által ellátandó, és a kormányzati funkció szerint besorolt alaptevékenységek a következők:

- | | |
|-------------------|---|
| 011130 | Önkormányzatok és önkormányzati hivatalok jogalkotó és általános igazgatási tevékenysége |
| 011210 | Az államháztartás igazgatása, ellenőrzése |
| 011220 | Adó-, vám- és jövedéki igazgatás |
| 013350 | Az önkormányzati vagyonnal való gazdálkodással kapcsolatos feladatok |
| 016010 | Országgyűlési, önkormányzati és európai parlamenti képviselőválasztásokhoz kapcsolódó tevékenységek |
| 016020 | Országos és helyi népszavazással kapcsolatos tevékenységek |
| 016030 | Állampolgársági ügyek |
| 031030 | Közterület rendjének fenntartása |
| 066010 | Zöldterület kezelés |
| 011140 | Országos és helyi nemzetiségi önkormányzatok igazgatási tevékenysége |
| 013210 | Átfogó tervezési és statisztikai szolgáltatások |
| 098010 | Oktatás igazgatása |
| 013360 | Más szerv részére végzett pénzügyi-gazdálkodási, üzemeltetési, egyéb szolgáltatások |

(2) A Hivatal rendszeresen ellátott vállalkozási tevékenységeket nem végez.

(3) Ezen tevékenységek, feladatok forrásait, a költségvetés végrehajtásával kapcsolatos sajátos előírásokat, feltételeket Gyál Város Önkormányzatának mindenkor hatályos költségvetési rendelete tartalmazza.

(4) Nincs olyan gazdálkodó szervezet, amely tekintetében a Hivatal alapítói, tulajdonosi (tagsági, részvényesi) jogokat gyakorol.

II.

A HIVATAL IRÁNYÍTÁSA, VEZETÉSE

A Polgármester

4.§

- (1) A Polgármester a képviselő-testület döntései szerint és saját hatáskörében irányítja a Hivatalt.
- (2) A Polgármester
 - a) a Jegyző javaslatainak figyelembevételével meghatározza a Hivatal feladatait az önkormányzat munkájának a szervezésében, a döntések előkészítésében és végrehajtásában;
 - b) dönt a jogszabály által hatáskörébe utalt államigazgatási ügyekben, hatósági hatáskörökben, egyes hatásköreinek gyakorlását átruházhatja az Alpolgármesterre, a Jegyzőre, a Hivatal ügyintézőjére;
 - c) a Jegyző javaslatára előterjesztést nyújt be a képviselő-testületnek a Hivatal belső szervezeti tagozódásának, létszámának, munkarendjének, valamint ügyfélfogadási rendjének meghatározására;
 - d) a hatáskörébe tartozó ügyekben szabályozza a kiadmányozás rendjét;
 - e) gyakorolja a munkáltatói jogokat a Jegyző és – az egyéb munkáltatói jogok kivételével – az Aljegyző tekintetében;
 - f) gyakorolja az egyéb munkáltatói jogokat az Alpolgármester és az önkormányzati intézményvezetők tekintetében.

A Polgármester az aktuális önkormányzati feladatok végrehajtása, a megfelelő információcseré biztosítása érdekében heti rendszerességgel vezetői értekezletet tart. A vezetői értekezleten a Polgármester, az Alpolgármester, a Jegyző, az Aljegyző, az irodavezetők vesznek részt. A vezetői értekezleten a Polgármester, az Alpolgármester, a Jegyző, az Aljegyző, és az irodavezetők vesznek részt. Az irodavezető akadályoztatása esetén a vezetői értekezleten az irodavezető-helyettes, vagy az irodavezető által kijelölt csoportvezető vesz részt. Az irodavezetői értekezletet a Polgármester vezeti, akadályoztatása esetén az irodavezetői értekezletet az Alpolgármester, vagy a Jegyző vezeti.

Az Alpolgármester

5.§

- (1) A Polgármester helyettesítésére, munkájának segítésére megválasztott Alpolgármester a Polgármester irányításával látja el feladatait.
- (2) A Polgármester és Alpolgármester közötti feladatmegosztást a Polgármester külön utasításban határozza meg.
- (3) Az Alpolgármester a feladatmegosztásnak megfelelően igényelheti az érintett irodák, csoportok közreműködését az önkormányzati ügyek előkészítése és végrehajtása során.

A Jegyző

6.§

- (1) A Jegyző vezeti a Hivatalt.

- (2) A Jegyző

a) gondoskodik az önkormányzat működésével kapcsolatos feladatok ellátásáról, rendszeres kapcsolatot tart a képviselő-testület tisztségviselőivel, a bizottságok elnökeivel, a képviselőkkel.

- b) közreműködik a bizottság, a bizottság elnöke, a Polgármester, az Alpolgármester képviselő-testületi előterjesztéseinek előkészítésében, tanácskozási joggal vesz részt a képviselő-testület, a képviselő-testület bizottságának ülésén;
- c) az Aljegyző, az irodavezetők és csoportvezetők bevonásával folyamatosan figyelemmel kíséri és ellenőrzi a képviselő-testület és a bizottságok elé kerülő előterjesztések, határozat- és rendlettervezetek törvényességét, és jelzi a képviselő-testületnek, a képviselő-testület szervének és a Polgármesternek, ha a döntésük, működésük jogszabálysértő;
- d) figyelemmel kíséri és segíti a települési nemzetiségi önkormányzatok működését;
- e) biztosítja a lakosság tájékoztatását a képviselő-testület működéséről, döntéseiről;
- f) döntésre előkészíti a Polgármester hatáskörébe tartozó államigazgatási ügyeket, továbbá dönt azokban a hatósági ügyekben, amelyeket a Polgármester ad át;
- g) gondoskodik a Hivatal működésének személyi és tárgyi feltételeiről a költségvetés által meghatározott keretek között;
- h) gyakorolja a munkáltatói jogokat a Polgármesteri Hivatal köztisztviselői, ügykezelői és munkavállalói tekintetében azzal, hogy a Polgármester egyetértése szükséges a kinevezéshez, bérezéshez, vezetői kinevezéshez, felmentéshez és jutalmazáshoz, továbbá gyakorolja az egyéb munkáltatói jogokat az Aljegyző tekintetében;
- i) évente beszámol a képviselő-testületnek a Hivatal tevékenységéről;
- j) dönt a jogszabály által hatáskörébe utalt államigazgatási, önkormányzati és önkormányzati hatósági ügyekben;
- k) a hatáskörébe tartozó ügyekben szabályozza a kiadmányozás rendjét;
- l) vezetői értekezleteken számon kéri a Hivatal aktuális feladatainak végrehajtását, biztosítja a résztvevők számára az információcserét;
- m) gondoskodik a belső ellenőrzéssel kapcsolatos feladatok ellátásáról, továbbá a Hivatal működése és gazdálkodása eredményessége érdekében működteti a belső kontrollrendszert;
- n) rögzíti a talált dolgok nyilvántartásában a talált idegen dologgal kapcsolatos a körözési nyilvántartási rendszerről és a személyek, dolgok felkutatásáról és azonosításáról szóló törvény szerinti adatokat, valamint a talált idegen dolog tulajdonosnak történő átadást követően törli azokat;
- o) gondoskodik a kötelező statisztikai adatszolgáltatások elkészítéséről.

Az Aljegyző **7.§**

A Polgármester által a Jegyző javaslatára kinevezett Aljegyző helyettesíti a Jegyzőt és ellátja a Jegyző által meghatározott feladatokat.

III.
A HIVATAL BELSŐ SZERVEZETI EGYSÉGEI
8.§

- (1) A Hivatal engedélyezett létszámát az önkormányzat mindenkor hatályos költségvetési rendelete tartalmazza. A Képviselő-testület által engedélyezett létszám alapján a Jegyző külön utasításban állapítja meg az egyes szervezeti egységek engedélyezett létszámát.
- (2) A Hivatal belső szervezeti egységei nem jogi személyek.
- (3) A Hivatal az alábbi belső szervezeti egységekre tagolódik:

I) Szervezési és Humánpolitikai Iroda

II) Pénzügyi és Adó Iroda
A) Adócsoporthoz
B) Pénzügyi Csoport
C) Számviteli Csoport

III) Igazgatási Iroda

IV) Polgármesteri Kabinet

V) Főépítész Iroda

VI) Jogi és Intézményfelügyeleti Iroda

VII) Városfejlesztési Iroda

- (4) A Szervezési és Humánpolitikai Iroda az irodavezető vezetésével és irodavezető-helyetttel látja el feladatait
- (5) A Pénzügyi és Adó Iroda csoportokra tagozódik, az iroda tevékenységének koordinálását az irodavezető látja el, munkáját az irodavezető-helyettes segíti. A csoportot a csoportvezető vezeti.
- (6) A Polgármesteri Kabinet csoportnak, mint szervezeti egységnek felel meg, munkáját a kabinetvezető, mint csoportvezető irányítja.
- (7) A Főépítész Irodát a városi főépítész vezeti, munkájában az irodavezető-helyettes segíti.
- (8) Az Igazgatási Iroda az irodavezetővel és irodavezető-helyetttel látja el feladatait.
- (9) A Jogi és Intézményfelügyeleti Iroda az Aljegyző vezetésével és irodavezető-helyetttel látja el feladatait.
- (10) A Városfejlesztési Iroda az irodavezető vezetésével látja el feladatait.

IV.
A HIVATAL BELSŐ SZERVEZETI EGYSÉGEINEK SZEMÉLYI ÁLLOMÁNYA
Irodavezető
9.§

- (1) Az iroda irányítását, tevékenységének szervezését a Hivatali SZMSZ-ben, más belső szabályzatokban és a munkaköri leírásában foglaltaknak megfelelően az irodavezető látja el.
- (2) Az irodavezető a városvezetés elképzeléseit az iroda szakterületét érintő döntések előkészítésének és a meghozott döntések végrehajtásának koordinációján keresztül érvényesíti. Az irodavezető:
 - a) felelős az iroda munkájáért, az ügyintézés rendjéért, az irodán belüli munkaszervezésért, a helyettesítés megszervezéséért;
 - b) gyakorolja a Polgármester és a Jegyző által rábízott feladat- és hatásköröket;
 - c) feladata a folyamatos kapcsolattartás, együttműködés biztosítása a Hivatal többi irodájával;
 - d) a képviselő-testület ülésén, az iroda feladatkörét érintő napirend tárgyalásánál a bizottsági üléseken, a települési nemzeti önkormányzatok ülésein részt vesz; vezeti az irodát, felelős annak munkájáért, jogszerű működéséért, közvetlenül irányítja, felügyeli és ellenőrzi az irodához tartozó csoportvezetők és ügyintézők tevékenységét;
 - e) gondoskodik az irodához tartozó dolgozók munkaköri leírásainak naprakészen tartásáról;
 - f) tevékenységi területét illetően gondoskodik az önkormányzati rendeletek, határozatok, előterjesztések szakszerű, alapos és törvényes előkészítéséről, a döntések végrehajtásának megszervezéséről;
 - g) javaslatot tesz a Jegyzőnek a dolgozók továbbképzésére, egyes külön juttatások biztosítására, felmentésre vagy fegyelmi felelősségre vonásra, jutalmazásra, kitüntetésre, illetve elismerő cím adományozására;
 - h) rendszeresen beszámol az iroda tevékenységéről a Jegyzőnek, vezetői értekezlet keretében közvetlenül a Polgármesternek;
 - i) kezdeményezi a Jegyzőnél a megüresedett álláshelyek betöltését, javaslattal él a szakmai és egyéb feltételek meghatározására;
 - j) elkészíti az irodához tartozó munkatársak teljesítményértékelését a mindenkor hatályos jogszabályi előírásoknak megfelelően.

Irodavezető-helyettes **9/A.§**

Az irodavezető-helyettes az irodavezetőt távolléte vagy tartós akadályoztatása esetén helyettesíti.

Csoportvezető **10.§**

- (1) A csoportvezető a Hivatali SZMSZ-ben, más belső szabályzatban, valamint a munkaköri leírásban foglaltaknak megfelelően vezeti a csoportot, vezetői kinevezését a Jegyzőtől kapja.
- (2) Az irodavezetőt távolléte vagy tartós akadályoztatása esetén a munkaköri leírásban foglaltaknak megfelelően helyettesíti.
- (3) A csoportvezetők a feladatok ellátásában együttműködésre kötelesek.
- (4) A csoportvezető felelős különösen:
 - a szervezeti egység egész munkájáért, annak jogszerű működéséért;
 - a csoporton belüli célszerű munkamegosztás kialakításáért, a hatékony munkavégzésért;
 - a képviselő-testületi előterjesztések ténybeli és jogi szakszerűségéért;

- a csoport feladatkörében a Polgármester és a Jegyző megbízásából ellátott államigazgatási hatósági ügyek intézéséért;
- feladatkörében az állampolgárok szakszerű, gyors és közérthető tájékoztatásáért;
- a csoportok közötti hatékony együttműködés biztosításáért és a csoporton belüli megfelelő információáramlásért;
- a munkaidőt, ügyfélfogadási időt érintő intézkedések betartásáért, ellenőrzéséért.

Ügyintéző **11.§**

- (1) Az ügyintéző a munkaköri leírásában, valamint a jogszabályi előírásokban foglaltaknak megfelelően látja el feladatát.
- (2) Az ügyintéző feladata a képviselő-testület, a Polgármester és a Jegyző feladat- és hatáskörébe tartozó ügyek érdemi döntésre való előkészítése, valamint a végrehajtás szervezése.
- (3) A kapott utasítások és határidők figyelembe vételével munkaterületén felelős a Hivatal állandó és időszakos feladatai ellátásáért.

Ügykezelő **12.§**

Az ügykezelő a munkaköri leírásban részére megállapított, illetve a vezető által kiadott feladatokat a kapott utasítások és határidők figyelembe vételével, a jogszabályok és ügyviteli szabályok ismeretében és betartásával végzi.

Munkavállaló **13.§**

Tevékenységevel segíti az érdemi ügyintézői és ügyviteli feladatok ellátását a munkaköri leírásban foglaltaknak megfelelően.

V.

A HIVATAL IRODÁINAK ÉS CSOPORTJAINAK FELADATAI

I) SZERVEZÉSI ÉS HUMÁNPOLITIKAI IRODA

14.§

Az Iroda által ellátott feladatok:

- az Önkormányzat által civil szervezetek támogatása tárgyában kiírt pályázatokkal kapcsolatos adminisztráció (képviseelő-testületi előterjesztések elkészítése, pályáztatás lebonyolítása, támogatási szerződések elkészítése);
- titkársági feladatok ellátása a Jegyző, Aljegyző tekintetében, valamint munkájuk segítése a következők szerint:
 - a jegyzői programok, fogadóórák előkészítése, koordinálása,
 - vezetői értekezletekről és egyéb megbeszélésekről emlékeztető készítése, az ott született döntések végrehajtásában, az elmaradt feladatok visszaellenőrzésében való közreműködés,
 - az irodát érintő reprezentációs költségek elszámolása, Pénzügyi és Adó Iroda részére dokumentálása.

- a „Kertváros” Önkormányzati Társulás munkájával kapcsolatos szervezési feladatok ellátása (meghívók elkészítése, postázása, jegyzőkönyvvezetés, jegyzőkönyvek továbbítása, döntések nyilvántartása);
- menetrendi egyeztetések koordinálása a tömegközlekedést biztosító szolgáltatóval;
- bizottsági és képviselő-testületi anyagokkal kapcsolatban:
 - külön szabályzat szerint az ülések meghívóinak és anyagainak előkészítése, továbbítása,
 - szükség esetén társadalmi egyeztetés a rendelettervezeteket illetően,
 - az ülések jegyzőkönyveinek elkészítése, továbbítása,
 - külön szabályzat szerint a döntések továbbítása az előterjesztő irodavezetőnek, nyilvántartás vezetése a rendeletekről, határozatokról, azok végrehajtásáról,
- rendeletek és szabályzatok, utasítások nyilvántartása, közzététele, aktualizálása, a rendeletek egységes szerkezetbe foglalása a honlapon és a hivatali szerveren;
- igény szerint a nemzetiségi önkormányzatok képviselő-testületi ülésein, közmeghallgatásain felmerülő jegyzőkönyvvezetői feladatok ellátása, részvétel a Jegyző képviselőtestületében ezen üléseken, az elkészült jegyzőkönyvek továbbítása a Kormányhivatal felé;
- hivatali személyi használatú személygépjárművel kapcsolatos ügyvitel biztosítása;
- ügyviteli és ügykezelési feladatokkal kapcsolatban a mindenkor hatályos iratkezelési szabályzat alapján:
 - beérkező küldemények felbontása, ellenőrzése, valamint a pénz, illetékbélyeg és értékek kezelése,
 - beérkező küldemények, beadványok, Hivatali kapun keresztül küldött elektronikus dokumentumok érkeztetése, azonosító jeggyel történő ellátása,
 - szignálás, főszámos iktatás végzése, kezelési feljegyzések készítése,
 - beérkező küldemények átadása ügyintézőkhöz,
 - ügyiratok szerelése, csatolása, mutatózás,
 - határidők nyilvántartása,
 - előadói ív kitöltése,
 - kiadmányozás szabályai betartásának felügyeletében való közreműködés,
 - ügyiratok belső és külső továbbítása, visszaérkezett küldemények kezelése,
 - ügyiratok irattári kezelése, kiadása,
 - iratról másolat, jegyzet készítése,
 - az iratok korszerű tárolásának biztosítása,
 - ügyiratok selejtezése, levéltárnak átadása,
 - ügyiratforgalmi és hatósági adatszolgáltatás,
 - tértivevények irodánkénti leválogatása,
 - a kimenő levelek postakönyvben való nyilvántartása, továbbítása,
 - titkos ügyiratok kezelése,
 - az iratkezelés felügyeletében való közreműködés.
- Minőségirányítással kapcsolatos feladatok ellátása.
- Ügyfélszolgálat működtetése
 - közjegyzői és bírósági hirdetmények kifüggesztése és záradékolása,
 - termőföld elővásárlási jogról hirdetmények közzététele és záradékolása,
 - lakossági információszolgáltatás, hirdetmények kifüggesztése,
 - közérdekű bejelentések, kérelmek, panaszok, közszolgáltatási problémák kivizsgálásra történő továbbítása, megválaszolása,
 - lomtalanítási és veszélyes hulladékgyűjtési időpontok egyeztetése a közszolgáltatóval,
 - napi ügyfélforgalom lebonyolításának szervezése, telefonos információszolgáltatás.

- Humánpolitikai feladatok körében
 - a Képviselő-testület feladat- és hatáskörébe tartozó humánpolitikai feladatok teljes körű ellátása, az önkormányzati intézményvezetői pályázatok pályázati kiírásának, a pályázati eljárás lefolytatásának kivételével,
 - a Polgármester és a Jegyző feladat- és hatáskörébe tartozó humánpolitikai feladatok teljes körű ellátása,
 - a feladatok ellátásával összefüggő döntések előkészítése, képviselő-testületi előterjesztések készítése, a döntések végrehajtása,
 - közfoglalkoztatási pályázatok, kérelmek előkészítése, szerződéskötés, a közfoglalkoztatáshoz kapcsolódó elszámolások elkészítése.
- Katasztrófavédelmi, honvédelmi feladatok körében
 - a katasztrófavédelemről szóló, valamint a hozzá kapcsolódó jogszabályokban foglalt, a polgármester és a jegyző feladat- és hatáskörébe utalt feladatok teljes körű ellátása,
 - a polgármester és a jegyző feladat- és hatáskörébe utalt, honvédelemmel és a különleges jogrendben bevezethető intézkedésekkel kapcsolatos jogszabályokban foglalt feladatok teljes körű ellátása
 - a polgármester feladat- és hatáskörébe utalt ár- és belvízvédekezési, vízkár-elhárítási feladatok teljes körű ellátása.
- a Polgármesteri Hivatal gondnoksági feladatának körében
 - irodaszerek, nyomtatványok beszerzése,
 - tárgyeszköz-leltár vezetése,
 - kiadott anyagok, eszközök, munkaruha és szakkönyvek nyilvántartásának vezetése,
 - tűzvédelmi és munkavédelmi oktatások megszervezése, nyilvántartása,
 - a hivatali gépjármű munkavégzésének szervezése, irányítása, annak vezetése, üzemanyag elszámolás, menetlevéllel kapcsolatos adminisztráció ellátása,
 - kapcsolattartás az irodai eszközök karbantartását végző szervezetekkel és a közmű, valamint mobiltelefon szolgáltatókkal,
 - hivatali épület fellobogózásával kapcsolatos feladatok elvégzése,
 - a Polgármesteri Hivatal informatikai feladatainak ellátása, a hálózati üzemeltetéssel, szerverek és munkaállomások üzemeltetésével, alkalmazások használatával kapcsolatos feladatok ellátása a vonatkozó dokumentumokban foglaltaknak megfelelően
 - a vagyonbiztosítással, gépjármű biztosítással kapcsolatos feladatok ellátása.

II) PÉNZÜGYI ÉS ADÓ IRODA

15.§

(1) Adócsoport feladatai:

A helyi és központi adók vonatkozásában adóhatósági feladatok ellátása:

- építmények adóztatási feladatainak ellátása bevallások alapján, befizetések nyilvántartása, tartozások figyelemmel kísérése és azok behajtása, adóztatható adótárgyak felderítése,
- helyi iparüzési (állandó és ideiglenes) adóval kapcsolatos adóztatási feladatok ellátása önbevallások alapján, befizetések nyilvántartása, tartozások figyelemmel kísérése és azok behajtása, adóztatható vállalkozások felderítése,
- gépjárművek adóztatási feladatainak ellátása központi járműnyilvántartás

adatszolgáltatás, valamint önbevallás (mozgáskorlátozottak és ellopott gépjárművek esetében) alapján, befizetések nyilvántartása, tartozások figyelemmel kísérése és azok behajtása,

- talajterhelési díjjal kapcsolatos feladatok ellátása önbevallás alapján, befizetések nyilvántartása, tartozások figyelemmel kísérése és azok behajtása,
- adók módjára behajtásra átadott idegen tartozások (megelőlegezett gyermektartásdíj, csatorna-közműfejlesztési, munkaügyi bírság, közigazgatási bírság stb.) nyilvántartása és azok behajtása,
- behajtásra átadott szabálysértések nyilvántartása és azok behajtása,
- helyszíni és egyéb behajtási cselekmények elvégzése,
- adóigazolások kiállítása,
- adó- és értékbizonyítványok készítése,
- adatszolgáltatások végzése pénzügyi csoport, vezetőség, társhatóságok (Cégbíróság, NAV), MÁK felé.
- Inkasszók, inkasszó értesítések elkészítése, postázása.
- méltányossági, részletfizetési, fizetés halasztási kérelmek elbírálása, határozatok készítése, azok postázása,
- tartozás nélküli befizetések visszautalása,
- felszámolás és végelszámolás alatt álló vállalkozások tartozásai esetében hitelezői igények bejelentése, kapcsolattartás felszámolóval, végelszámolóval,
- évi két alkalommal (február, október) fizetési értesítők elkészítése, postázása,
- negyedéves, féléves és év végi zárási feladatok végrehajtása,
- pénzforgalmi könyvelési (ASP adó-szakrendszerben befizetések, átvezetések, túlfizetések visszautalásának könyvelése), utalási feladatok bankterminálon történő ellátása,
- hátraléki listák készítése, azok kezelése,
- éves ellenőrzési terv alapján adóhatósági ellenőrzést végez az iparüzési adó és építményadó vonatkozásában.

(2) Pénzügyi Csoport feladatai:

Az Önkormányzattal, a Polgármesteri Hivatallal, a Város által fenntartott intézményekkel – Gyáli Liliom Óvoda, Gyáli Tulipán Óvoda, Gyáli Tátika Óvoda, Gyáli Bóbita Bölcsőde, Városi Egészségügyi Központ, Arany János Községi Ház és Városi Könyvtár -, a Gyáli Roma és Gyáli Román Nemzetiségi Önkormányzatokkal, a Fővárosi Agglomeráció Önkormányzati Társulással, a „Kertváros” Önkormányzati Társulással, a Kertváros Szociális Központtal kapcsolatosan ellátandó pénzügyi feladatok:

- éves finanszírozási terv készítése, heti szinten történő aktualizálása,
- a költségvetési rendelet szerinti likviditási terv folyamatos figyelemmel kísérése, havonkénti aktualizálása
- bankszámlaforgalom lebonyolítása, átutalások elkészítése, ellenőrzése, utalása,
- az intézmények pénzellátása, igénybejelentésük alapján,
- az átmenetileg szabad pénzeszközök lekötéséről való gondoskodás,
- lakossági közműfejlesztési hozzájárulások analitikus nyilvántartása, kezelése,
- utalvány lapok kezelése, ki- és befizetések, pénztári kifizetések előkészítése és pénztárak kezelése, napi zárás készítése, ellenőrzése,
- a szerződések alapján készpénzes és utalásos számlák kiállítása,
- a számlák analitikus nyilvántartása, utalványok elkészítése,
- szerződés-nyilvántartás kezelése,
- a követelések analitikus nyilvántartása, az adósok fizetési felszólítása fizetési

- kötelezettségeik teljesítésére,
- a pályázatok benyújtásához szükséges NAV és MÁK igazolások beszerzése,
- az Iroda feladatkörébe tartozó statisztikák készítése (KSH),
- civil szervezeteknek juttatott támogatások utalása, elszámoltatás, elszámolások ellenőrzése,
- bankgaranciák kezelése, nyilvántartása,
- felhatalmazó levelek intézése,
- munkáltatói kölcsönökkel kapcsolatos rendelkező levelek kiállítása,
- a munkáltatói kölcsön tartozások analitikus nyilvántartásának vezetése,
- kedvezményes dolgozói igazolványok érvényesítése,
- banki kapcsolattartásból eredő feladatok elvégzése,
- befolyt helyszíni bírságok továbbutalása MÁK fele,
- szigorú számadású nyomtatványok nyilvántartása,
- üzemanyag előlegek nyilvántartása,
- vásárlási előlegek nyilvántartása,
- nem rendszerese kifizetések számfejtése, egyéb juttatások feladása a KIRA rendszerbe (dolgozói, illetve munkáltatói),
- a tárgyévben engedélyezett illetményelőleg kifizetések nyilvántartása,
- a havi költségtérítések bizonylatainak elkészítése, (bérlet, közlekedési ktg. térítések, cafetéria elemek), megrendelése, kiosztása,
- a hitelek felvételével kapcsolatos döntések előkészítése, a hiteligényléshez kapcsolódó dokumentumok megküldése a pénzügyintézetnek,
- az intézményekkel kötött együttműködési megállapodásban rögzített pénzügyi feladatok elvégzése.

(3) Számviteli Csoport feladatai

Az Önkormányzattal, a Polgármesteri Hivatallal, a Város által fenntartott intézményekkel – Gyáli Liliom Óvoda, Gyáli Tulipán Óvoda, Gyáli Tátika Óvoda, Gyáli Bóbita Bölcsőde, Városi Egészségügyi Központ, Arany János Közösségi Ház és Városi Könyvtár -, a Gyáli Roma és Gyáli Román Nemzetiségi Önkormányzattal, a Fővárosi Agglomeráció Önkormányzati Társulással, a „Kertváros” Önkormányzati Társulással és a Kertváros Szociális Központtal kapcsolatosan ellátandó számviteli feladatok:

- testületi döntés-előkészítésben az előterjesztések költségvetési rendelettel való összhangjának ellenőrzése,
- a számviteli rend kialakítása,
- normatívák igénylése, elszámolása, felülvizsgálat lebonyolítása, év közbeni felmérések elkészítése
- amennyiben indokolt, az átmeneti gazdálkodás rendjére vonatkozóan rendelettervezetet készítése,
- az éves költségvetési javaslat és ehhez kapcsolódóan a költségvetési rendelettervezet előkészítése, elkészítése,
- az éves költségvetés év közbeni módosításának előkészítése, valamint az ehhez kapcsolódó költségvetési előirányzatok és azok változásának analitikus nyilvántartása,
- az éves költségvetés végrehajtásának szervezése, felelősség a gazdálkodás szabályszerűségéért, egyeztetési feladatok,
- a költségvetés végrehajtásáról szóló jogszabályok, előírások szerinti beszámoló elkészítése, a főkönyvi kivonattal alátámasztott intézményi beszámoló ellenőrzése,
- zárszámadás keretében központi támogatások elszámolása,
- a költségvetési maradvánnyal kapcsolatos feladatok kezelése,

- a központi költségvetés, államháztartás részére információszolgáltatása (PM Info, beszámoló, mérlegjelentés, költségvetés),
- kontírozás (bank, pénztár), könyvelés, banki bizonylatok felszerelése,
- bérkönyvelés, előirányzatok könyvelése,
- bérnyilvántartás vezetése,
- az irodát érintő pályázatok előkészítése, benyújtása, elszámolása,
- az intézményekkel kapcsolatos támogatások, pályázatok elszámolása,
- vevőállomány, szállítói állomány analitikus nyilvántartása,
- tárgyi eszközök, befektetett eszközök analitikus nyilvántartásának vezetése, egyeztetés a főkönyvvel, az évközi feladások elkészítése,
- az intézményekkel kötött együttműködési megállapodásban rögzített számviteli feladatok elvégzése,
- az önkormányzati vagyon nyilvántartása, a vagyonkataszter vezetése.

III) FŐÉPÍTÉSZI IRODA

16.§

(1) Főépítési feladatok ellátása:

- Segíti az Önkormányzat településfejlesztési és településrendezési önkormányzati feladatainak ellátását az épített környezet, a település tervszerű alakítása és védelme érdekében az épített környezet alakításáról és védelméről szóló 1997. évi LXXVII. törvény és végrehajtási rendeleteinek keretei között.
- Ellátja a főépítési tevékenységről szóló 190/2009.(IX.15.) Korm. rendeletben meghatározott önkormányzati főépítési, valamint települési és a térségi főépítési feladatokat, valamint elvégzi a rendeletben meghatározottak szerint a főépítési együttműködési feladatokat.
- Ellátja a településképi rendelettel kapcsolatos feladatokat.

(2) Stratégiai és műszaki előkészítési feladatok ellátása az alábbiak szerint:

- Az Önkormányzat Képviselő-testülete vagyongazdálkodási munkájának segítése, döntéseinek előkészítése – szükség szerint külső adatok beszerzésével, azok összehasonlításának elemzésével - és a döntések végrehajtása.
- Ingatlanokkal kapcsolatos eladások, vételek és hasznosítások előzetes döntés-előkészítése: Alternatívák kidolgozása, állásfoglalást kérő, döntési alternatívákat tartalmazó előterjesztések készítése.
- A Képviselő-testület állásfoglalása alapján az ingatlanokkal kapcsolatos eladások, vételek és hasznosítások jogi, Önkormányzati telekalakítási, értékbecslési, földhivatali, egyéb hatósági és műszaki előkészítése, szükség szerint előterjesztések készítése.
- Földmérővel, értékbecslővel történő kapcsolattartás.
- A Képviselő-testület döntéseinek végrehajtása:
 1. Adás-vételi, hasznosítási, stb. szerződések elkészítése a Hivatal jogászának bevonásával.
 2. A szerződések aláírásának lebonyolítása, az ügyfelekkel történő időpont egyeztetéssel, szükséges okiratok másolásával.
 3. Önkormányzati tulajdont érintő szerződések megvalósulásának, az azokban vállalt kötelezettségek és teljesítések végrehajtásának nyomon követése és ellenőrzése.
 4. A vagyonkataszteri nyilvántartást vezető ügyintéző felé az átvezetéshez, módosításhoz szükséges szerződések átadása, a műszaki tartalomban történő változásokról szóló feljegyzések készítése, azok továbbítása.

- A telekalakítási, valamint környezetvédelmi és közlekedés hatósági eljárások során a Jegyzői szakhatósági állásfoglalások és belföldi jogsegélyek kiadása a településrendezési követelményeknek és a helyi építési szabályzatnak való megfelelés szempontjából.
- Egyéb ingatlan nyilvántartási (földhivatali) ügyintézés.
- Önkormányzati tulajdont érintő tulajdonosi hozzájárulások kiadásával kapcsolatos bizottsági vagy testületi előterjesztések előkészítése.
- Házszámigazolások kiadása.
- Ivóvízellátó és szennyvízelvezető rendszerbe történt beavatkozások folyamatos figyelemmel kísérése a Gördülő Fejlesztési Terv segítségével, DPMV Zrt-vel való kapcsolattartás.
- Közhiteles Címregiszterrel kapcsolatos feladatok.
- Önkormányzati vagyontásterrel kapcsolatos feladatok.
- Településsel kapcsolatos statisztikai adatok gyűjtése, továbbítása a KSH, illetve az illetékes hatóságok felé.
- A közterületek változásával kapcsolatos éves jelentés elkészítése a KSH felé.
- Választások, népszavazások lebonyolításánál és orvosi körzethatárok készítése során a körzetek pontosítása, behatárolása.
- Takarnetes belső adatszolgáltatás.

IV) IGAZGATÁSI IRODA

17.§

(1)

(2) Igazgatási Iroda feladatai

- Hatósági bizonyítványok kiadása
- A 70 év felettieket megillető hulladékgyűjtési díj alóli mentességre vonatkozó ügyek
- Környezetvédelemmel és növényvédelemmel kapcsolatos ügyek
- Birtokvédelmi feladatok ellátása
- Talált tárgyakkal kapcsolatos feladatok ellátása
- Vízügyi igazgatási feladatok ellátása
- Hagyatéki ügyintézésrel kapcsolatos feladatok ellátása
- Behajtási engedélyekkel kapcsolatos kérelmek elbírálása
- Közútkezelői feladatok ellátása
- Lakcím fiktiválási feladatok ellátása
- Közterület használati engedélyekkel kapcsolatos feladatok ellátása
- Anyakönyvi igazgatás
- Lakásügyi feladatok
- Kereskedelmi igazgatás
- Telepengedélyezés
- Állategészségügyi, állattartási feladatok
- Közterület-felügyelet
- Jegyzői gyámhatósági feladatok

Szociális feladatok:

- A pénzbeli és természetbeni szociális ellátásokkal kapcsolatos egyes szervezési, működtetési, fejlesztési feladatok végzése;
- A szociális ellátásokkal kapcsolatos adatszolgáltatások és a jogszabályban előírt nyilvántartások vezetése, valamint az információs rendszer folyamatos karbantartása;
- Rendkívüli települési támogatás megállapítása;

- Beiskolázási segély megállapítása;
- Köztemetés és az ezzel kapcsolatos feladatok ellátása;
- Temetési segély megállapítása;
- Lakhatási támogatás megállapítása;
- Szociális tanulmányi ösztöndíj megállapítása;
- Rendszeres gyermekvédelmi kedvezmény megállapítása, megszüntetése, felülvizsgálata, továbbá az Erzsébet utalványok kiadásával kapcsolatos teendők intézése;
- Szociális tanulmányi ösztöndíj megállapítása;
- Babaköszöntő program bonyolítása;
- A Gyáli Élet Program rendeletben rögzített, kérelemre induló óvodakezdési és iskolakezdési támogatással kapcsolatos ügyintézés;
- Az egy háztartásban élők kérésére hatósági bizonyítvány kiadása;
- Megkeresésre környezettanulmányok végzése;
- A HH, HHH gyermekek nyilvántartásának vezetése és adatszolgáltatások nyújtása a KIR-ben
- Szünidei ingyenes gyermekétkeztetéshez kapcsolódó feladatok ellátása.

V) POLGÁRMESTERI KABINET

18.§

(1) A Kabinet a polgármester felügyelete és közvetlen irányítása alá tartozik. A kabinetet a polgármester irányítása mellett a kabinetvezető vezeti.

(2) A kabinet által ellátandó feladatok:

a) Titkársági feladatok:

A Kabinet segíti a polgármester, az alpolgármester munkáját, ellátja az ezzel összefüggő szervezési, technikai és adminisztrációs feladatokat. Szervezi a polgármester, alpolgármester önkormányzati, kulturális és egyéb, a várost érintő programjait. Ellátja a polgármester, alpolgármester melletti titkársági, ügykezelési, ügyviteli feladatokat. Háttéranyagok, összegző anyagok készítésével segíti a munkájukat. Figyelemmel kíséri a polgármester, alpolgármester napi, heti, havi és hosszabb távú hivatali programjait és gondoskodik azok előkészítéséről. Bonyolítja a tisztségviselőkhöz érkező vendégek, ügyfelek fogadását. Előmozdítja a Polgármesteri Hivatalban a belső kommunikáció javításával kapcsolatos feladatok ellátását.

b) Kommunikáció és marketing feladatok:

Figyeli, elemzi, szervezi a Képviselő-testület és szervei megjelenését a helyi, megyei és országos médiában, a médiával való kapcsolattartás az önkormányzati működés nyilvánossága érdekében. Ennek keretében szervezi a sajtómegjelenéseket, kapcsolatot tart az önkormányzat intézményeivel. Marketing eszközökkel segíti a Gyálról alkotott kép folyamatos, pozitív irányú javítását. Közreműködik az Önkormányzat és a Polgármesteri Hivatal arculatának kialakításában, kiadványok készítésében, a város hivatalos honlapjának tervezésében. Közreműködik Gyál Város hivatalos facebook oldalán és honlapján az információk naprakészségének biztosításában, a honlapon a közzététel rendjének megfelelően.

c) Társadalmi kapcsolatokkal összefüggő feladatok:

Előkészíti, segíti az önkormányzat társadalmi kapcsolatainak kialakításával és fenntartásával összefüggő feladatok ellátását. Ellátja a társadalmi szervezetekkel, egyéb szervezetekkel, más önkormányzatokkal való kapcsolatok és együttműködés szervezését, bonyolítását, koordinálását. Közreműködik a civil szervezetekkel való rendszeres kapcsolattartásban. Szervezi a polgármester, alpolgármester fogadóóráit, szükség szerint közreműködik az ott felvetődött problémák megoldásában. Ellátja az önkormányzati hatáskörbe tartozó kitüntető díjak, elismerésre történő felterjesztésekkel kapcsolatos ügyviteli és szervezési feladatokat. Közreműködik a szakmai és lakossági fórumok szervezésében. Részt vesz a városi események, rendezvények tervezésével és előkészítésével kapcsolatos feladatok ellátásában, koordinálja azok szervezését. Ellátja a Fővárosi Agglomeráció Önkormányzati Társulás munkájával kapcsolatos ügyviteli, szervezési feladatokat (meghívók elkészítése, postázása, jegyzőkönyvvezetés, jegyzőkönyvek továbbítása, döntések nyilvántartása).

d) Stratégiai feladatok:

Részt vesz a polgármesteri, alpolgármesteri döntést előkészítő javaslatok kidolgozásában. Részt vesz a tisztségviselői, illetve önkormányzati szintű elemzések, információs anyagok készítésében, azok összeállításában. Részt vesz a települési fejlesztési programok, akciótervek készítésében, véleményezésében. Gondoskodik a feladatköreit érintő képviselő-testületi döntések végrehajtásáról. Figyelemmel kíséri a városi kommunikációs felületeken keresztül érkező lakossági javaslatokat, észrevételeket, melyeket továbbít az illetékes vezetők számára.

e) Nemzetközi kapcsolatokkal összefüggő feladatok:

Közreműködik az önkormányzat és a Polgármesteri Hivatal Európai Unió tagságából adódó feladatainak szervezésében. Közreműködik az önkormányzat – különös tekintettel a testvér- és partnervárosi – nemzetközi kapcsolatainak szervezésében, elősegíti a külföldi delegációk fogadásának tervezését és lebonyolítását. Közreműködik a városi delegációk külföldi kiutazásának szervezésében. Segíti az önkormányzat intézményeinek nemzetközi kapcsolatait. Együttműködik és kapcsolatot tart a helyben működő EU-s és nemzetközi kapcsolatokat ápoló civil szervezetekkel. Közreműködik az Európai Unió pályázati lehetőségek feltárásában és előkészítésében, hazai és nemzetközi támogatási források igénylésében. Nyomon követi a pályázati források felhasználását, elvégzi az elszámolásokat. Segíti a nem önkormányzati szervekkel közös pályázatok előkészítését.

f) Egyéb feladatok:

Elkészíti a polgármester, alpolgármester által meghatározott, a kabinet munkáját érintő előterjesztéseket és elvégzi az általuk meghatározott egyéb feladatokat. Elvégzi a Gyáli Élet Program keretében előirányzott támogatások szükséges beszerzések, megrendelések ügyintézésével, azok pénzügyi elszámolásával kapcsolatos feladatokat a Szervezési és Humánpolitikai Iroda közreműködésével. Elvégzi a munkájával összefüggő reprezentációs és egyéb költségek elszámolásával és azok Pénzügyi és Adó Iroda részére történő dokumentálásával kapcsolatos feladatokat a Szervezési és Humánpolitikai Iroda közreműködésével. Elvégzi a dolgozói elégedettségi kérdőívekkel és azok kiértékelésével kapcsolatos feladatokat.

**VI) JOGI ÉS INTÉZMÉNYFELÜGYELETI IRODA
18./A.§**

(1) Az Iroda feladatai

- a Bursa Hungarica felsőoktatási ösztöndíjrendszer működtetéséhez kapcsoló feladatok végzése, a támogatások nyújtásával kapcsolatos teendők intézése, a Gyáli Élet Program rendeletben rögzített Gyáli Egyetemista Programhoz kapcsolódó támogatással összefüggő ügyintézés;
- köznevelési-, közművelődési-, egészségügyi- és a szociális intézményekre vonatkozó fenntartói döntések előkészítése, az ágazati jogszabályok figyelemmel kísérése;
- az intézményvezetők kiválasztásával kapcsolatos pályázati eljárás lebonyolítása;
- az intézményi dokumentumok ellenőrzése (SZMSZ, szakmai program, nevelési program, szabályzatok, megállapodások, kinevezések, munkatervek);
- Alapító Okiratok aktualizálása, törzskönyvi bejegyeztetése,
- az intézmények személyi állományának – jogszabályi előírások alapján – történő figyelemmel kísérése, beiskolázási tervek ellenőrzése;
- az intézmények beszámolóinak bekérése, előterjesztése;
- az intézmények statisztikáinak ellenőrzése;
- KSH statisztikák ellenőrzése, benyújtása az egészségügy-, a szociális- és a közművelődés területén;
- szerződéskötések a gyermek háziorvosi, a felnőtt háziorvosi és a fogorvosi területi ellátási kötelezettség és az alapellátáshoz kapcsolódó ügyeleti ellátásban való részvétel vállalása tárgyában;
- működési engedélyek módosításával kapcsolatos teendők (a bölcsőde és a szociális intézmények vonatkozásában),
- helyszíni szakmai ellenőrzések végzése a köznevelési- és a szociális intézményeknél az intézményi normatív támogatások jogszerű igénybevétele érdekében, adatszolgáltatás a helyi pénzügyi iroda részére;
- az intézmények hatósági ellenőrzésekor a fenntartó képvisellete, az ellenőrzéshez bekért dokumentumok előkészítése;
- óvodai- és bölcsődei beiratkozással kapcsolatos feladatok végzése, a felvétel időpontjának és a nyári nyitva tartás/zárás döntéshozatalának előkészítése, a beiratkozással kapcsolatos hirdetmény elkészítése, közzététele, az iskolába menők és az óvodában maradók, valamint a bölcsődében maradó óvodakötelesek nyilvántartása,
- a kötelező óvodáztatás ügyében a szülők folyamatos tájékoztatása;
- óvodáskorú sajátos nevelési igényű gyermekek nyilvántartásának vezetése;
- az óvodai felvételekkel és az óvodából való kizárással kapcsolatos ügyekben az intézményvezető döntésének vitatása esetén az ellátást igénylő - fenntartóhoz benyújtott - felülvizsgálati kérelmének intézése, a másodfokú döntés előkészítése;
- bizottság szervezése, amennyiben az óvodába jelentkezők száma meghaladja a felvehető gyermekek számát;
- családi napközik nyilvántartásának vezetése;
- területi ellátási kötelezettséggel érintett háziorvosi és fogorvosi körzetek lakosságszámának jelentése;
- a bölcsődei felvételekkel és a bölcsődéből való kizárással kapcsolatos ügyekben az intézményvezető döntésének vitatása esetén az ellátást igénylő - fenntartóhoz benyújtott - felülvizsgálati kérelmének intézése, a másodfokú döntés előkészítése;
- a gyermekbalesetek megelőzésére irányuló tevékenység ellenőrzése, segítése, a gyermekbalesetek jegyzőkönyveinek bekérése;
- a bölcsődés és óvodáskorú gyermekek szüleinek fogadása, a felmerülő problémáik megoldása érdekében segítségnyújtás;

- a nyári (révfülöpi) táborozással- valamint a nyári napközi támogatásával és az iskolai alapítványok támogatásával kapcsolatos teendők intézése;
 - jelzőrendszeres házi segítségnyújtással, házi segítségnyújtással, szociális étkeztetéssel és a családsegítéssel kapcsolatos havi, negyedéves és féléves jelentési kötelezettségek teljesítése, továbbá ezen szolgáltatások ügyében segítséget kérő ügyfelek tájékoztatása, segítése,
 - jelzőrendszeres házi segítségnyújtással, házi segítségnyújtással, szociális étkeztetés ügyekben az intézményvezető döntésének vitatása esetén az ellátást igénylő - fenntartóhoz benyújtott - felülvizsgálati kérelmének intézése, a másodfokú döntés előkészítése,
 - adatvédelemmel kapcsolatos teendők ellátása.
- (2) Az Aljegyző ellátja a választásokkal kapcsolatos feladatok ellátása során
- választók és választási körzetek nyilvántartásának hitelesítése,
 - helyi választási iroda megszervezése.

VII. Városfejlesztési Iroda

18./B.§

Az Iroda által ellátott feladatok:

- ellátja a beruházói feladatokat az Önkormányzat beruházásában megvalósuló létesítmények esetében, ezen belül
 - a beruházás előkészítését,
 - a terveztetést,
 - a kivitelezési munkák pályáztatását, közbeszerzésre való előkészítését,
 - a kivitelezés szerződéskötésre, megrendelésre való előkészítését,
 - a kivitelezési munkálatok folyamatos ellenőrzését,
 - az elkészült munkák átvételét,
 - gondoskodik a beruházás mindenkorai pénzügyi egyensúlyának biztosításáról,
- ellátja a beruházásokkal kapcsolatos adminisztratív, információs feladatokat (hirdetmények közzététele, kapcsolattartás lakossággal, vállalkozókkal),
- biztosítja a beruházások fenntartásának koordinációját, ide nem értve a konkrét üzemeltetést.
- pályázati és egyéb források felkutatása a városfejlesztési célok érdekében, ezen pályázatok előkészítése, valamint szükség esetén a projektmenedzseri feladatok ellátása,
- ellátja a Kistérségi Szolgáltató Központ (2360, Gyál, Kőrösi út 112-114.) üzemeltetésével kapcsolatos műszaki jellegű gondnoksági feladatokat, amelyek nem tartoznak a Szervezési és Humánpolitikai Iroda feladatkörébe.

VI.

A HIVATAL MŰKÖDÉSI RENDJE

Általános szabályok

19.§

- (1) A Hivatal működését a jogszabályok, az ezekre épülő Hivatali SZMSZ, a belső szabályzatok, valamint a képviselő-testület és a Polgármester döntései, továbbá a Polgármester és a Jegyző utasításai határozzák meg.
- (2) A vezető, az ügyintéző, az ügykezelő és munkavállaló feladatait a Hivatali SZMSZ és a munkaköri leírás szabályozza.
- (3) A munkaköri leírás a felelősség megállapítására is alkalmas módon – egyebek mellett – tartalmazza: a munkakörben ellátandó feladat jellegét, a tevékenységi kört, a

munkakört betöltők alá- és fölérendeltségi viszonyait, a munkáltatói jogkör gyakorlójának megjelölését, a munkakörré vonatkozó sajátos előírásokat és a helyettesítés módját.

- (4) Az ügy intézésére kijelölt köteles a vezető utasítása szerint eljárni, figyelembe véve a Kttv. rendelkezéseit.

Munkarend és ügyfélfogadás

20.§

- (1) A Hivatal dolgozói munkarendjét, az ügyfélfogadás rendjét külön rendelet tartalmazza.
- (2) Az országgyűlési képviselőket, a képviselő-testület tagjait, a települési nemzetiségi önkormányzati képviselőket ügyfélfogadási időn kívül is soron kívül fogadni kell és részükre a szükséges felvilágosítást meg kell adni.
- (3) A Polgármester és a Jegyző minden hónap első szerdáján 13.00 órától 18.00 óráig ügyfélfogadást tart.
- (4) Az irodavezetők gondoskodnak arról, hogy a fogadónapokon, valamint az általános ügyfélfogadási időben az iroda feladatkörébe tartozó kérdésben felvilágosításra, intézkedésre jogosult ügyintézők a munkahelyükön tartózkodjanak.

A kiadmányozás rendje

21.§

- (1) Kiadmányozásra a hatáskör címzettje jogosult.
- (2) A jogszabályban meghatározott hatáskörében
 - a) a Polgármester (saját és átruházott hatáskörben),
 - b) a Jegyző,
 - c) az anyakönyvvezetőkiadmányoz.
- (3) A kiadmányozási jog jogosultja e jogkörét részben vagy egészben átruházhatja, az átruházott kiadmányozási jogot visszavonhatja. Az átruházott kiadmányozási jog tovább nem delegálható. Az átruházás nem érinti a hatáskör jogosultjának a személyét és felelősségét.
- (4) A Polgármester és a Jegyző a kiadmányozás rendjét kiadmányozási szabályzatban állapítja meg, amely tartalmazza azon ügyköröket, amelyek során a szervezeti egységek vezetői a Hivatal képviselőjeként járhatnak el.

A helyettesítés rendje

22.§

- (1) A Jegyzőt akadályoztatása, távolléte vagy a jegyzői tisztség ideiglenes betöltetlensége esetén a Polgármester által kinevezett Aljegyző helyettesíti.
- (2) A gazdasági vezetőt akadályoztatása, távolléte vagy a tisztség ideiglenes betöltetlensége esetén a Pénzügyi és Adó Iroda Számviteli Csoportjának vezetője helyettesíti.
- (3) Az irodavezetőt az irodavezető-helyettes, vagy – a Jegyző egyetértésével – az adott tárgykörért felelős csoportvezető, illetve kijelölt munkatárs helyettesíti.
- (4) A csoportvezetőt a munkaköri leírása szerinti ügyintéző helyettesíti.
- (5) A Hivatal köztisztviselői, munkavállalói a munkaköri leírásukban foglaltak szerint helyettesítik egymást.

A munkáltatói jogok gyakorlásának rendje

23.§

A munkáltatói jogok gyakorlásának rendjét a köztisztviselők és ügykezelők tekintetében a Gyáli Polgármesteri Hivatal Egységes Közzszolgálati Szabályzata tartalmazza.

Az adatvédelmi tevékenység irányítása

24.§

A Hivatalban a személyes adatkezelési, adatbiztonsági és adatszolgáltatási, valamint a közérdekű adatok nyilvánosságával összefüggő tevékenységet a Jegyző által kijelölt adatvédelmi tisztviselő látja el a Hivatal belső szabályzataiban, valamint a munkaköri leírásában foglaltaknak megfelelően.

Belső ellenőrzés

25.§

A belső ellenőrzési feladatok ellátásáról a hivatal megbízási szerződés útján, külső szakértő bevonásával gondoskodik, a Belső Ellenőrzési Kézikönyvnek megfelelően.

VII.

ZÁRÓ RENDELKEZÉSEK

26.§

- (1) Jelen Hivatali SZMSZ 2015. július 1.napján lép hatályba.
- (2) Hatályát veszti Gyál Város Önkormányzat Képviselő-testülete 261/2012. (XII.13.) sz. határozatával jóváhagyott Gyáli Polgármesteri Hivatal Szervezeti és Működési Szabályzata.

Gyál, 2015. május 29.

Rozgonyi Erik
címzetes főjegyző

Jelen Szervezeti és Működési Szabályzat egységes szerkezetben tartalmazza a 145/2015.(VI.25.), 173/2017.(VIII.14.), 9/2018.(I.25.), 159/2018.(IX.27.) és a 184/2018.(X.25.), 200/2019.(XI.28.), 38/2020.(II.27.), ~~./2020.(X.29.)~~ sz. határozatokkal elfogadott módosításokat.

Gyál, 2020. november 2.

Rozgonyi Erik
címzetes főjegyző

GYÁLI POLGÁRMESTERI HIVATAL SZERVEZETI ÉS MŰKÖDÉSI SZABÁLYZATÁNAK MELLÉKLETEI

1. a Polgármesteri Hivatal szervezeti felépítését bemutató ábra
2. vagyonyilatkozat-tételi kötelezettséggel járó munkakörök

1. melléklet

A Hivatal szervezeti ábrája

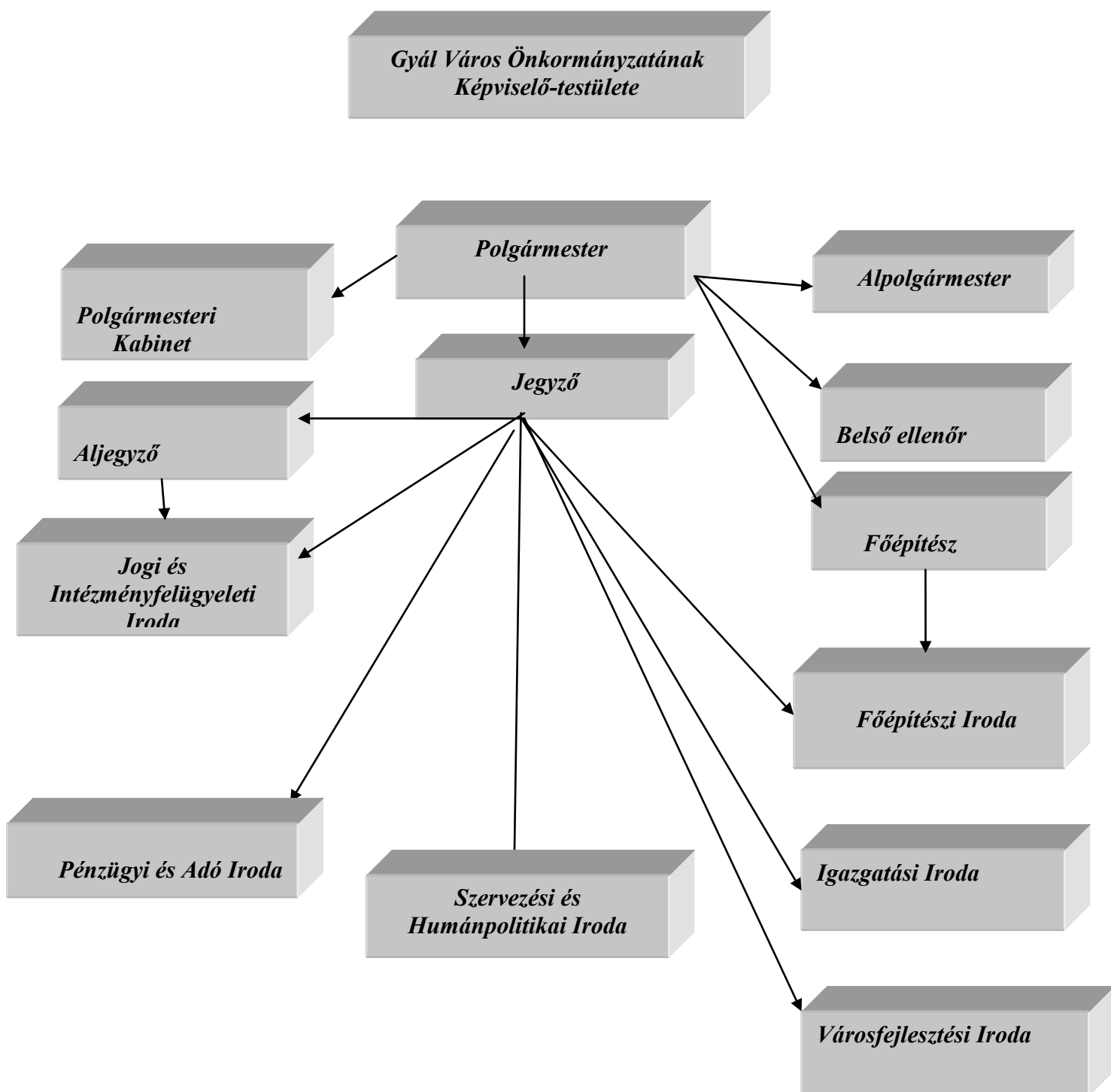

2.melléklet

Vagyonyilatkozat-tételi kötelezettséggel járó

munkakörök

- 1) Évente köteles vagyonyilatkozatot tenni:
 - jegyző, aljegyző
 - Pénzügyi és Adó Iroda irodavezetője.

- 2) 2 évente köteles vagyonyilatkozatot tenni
 - irodavezetők, irodavezető-helyettesek,
 - a Pénzügyi-és Adó Iroda valamennyi köztisztviselője

- 3) 5 évente vagyonyilatkozat-tételre kötelezett a Hivatal minden köztisztviselője, aki nem tartozik az 1. és 2. pontok hatálya alá.

A GYÁLI POLGÁRMESTERI HIVATAL SZERVEZETI ÉS MŰKÖDÉSI SZABÁLYZAT MÓDOSÍTÁSA

1.§ A Gyáli Polgármesteri Hivatal Szervezeti és Működési Szabályzatának (továbbiakban: SZMSZ) 3. § (1) bekezdés helyébe a következő rendelkezés lép:

„ (1) A Hivatal által ellátandó, és a kormányzati funkció szerint besorolt alaptevékenységek a következők:

011130 Önkormányzatok és önkormányzati hivatalok jogalkotó és általános igazgatási tevékenysége
011220 Adó-, vám- és jövedéki igazgatás
016010 Országgyűlési, önkormányzati és európai parlamenti képviselőválasztásokhoz kapcsolódó tevékenységek
016020 Országos és helyi népszavazással kapcsolatos tevékenységek
016030 Állampolgársági ügyek
031030 Közterület rendjének fenntartása
011140 Országos és helyi nemzetiségi önkormányzatok igazgatási tevékenysége
013360 Más szerv részére végzett pénzügyi-gazdálkodási, üzemeltetési, egyéb szolgáltatások”

2. § Az SZMSZ 8. § (5) bekezdés helyébe az alábbi rendelkezés lép:

„ (5) A Pénzügyi és Adó Iroda csoportokra tagozódik, az iroda tevékenységének koordinálását az irodavezető látja el, munkáját az irodavezető-helyettes segíti. A csoportot a csoportvezető vezeti.”

3. § Fenti módosítások 2020. november 1. napján lépnek hatályba.

Gyál, 2020. október 6.

Pápai Mihály
polgármester

Rozgonyi Erik
címzetes főjegyző

Tárgy: Javaslat sportcsarnok és szálloda folyamatos működésének megszilárdításához pénzügyi fedezet biztosítására

Tisztelt Képviselő-testület!

Gyál Város Önkormányzatának Képviselő-testülete 40/2020.(II.27.) sz. határozatával fogadta el a sportcsarnok és szálloda üzemeltetésével megbízott Gyáli-Városgazda Kft. 2020. évi üzleti tervét. A COVID-19 miatt kialakult járványhelyzet súlyos károkat okozott a Gyáli Sportcsarnok és A22 Hotel életében. Ahhoz, hogy az üzemelés folyamatosága biztosítható legyen és a sportlétesítményt használó Gyáli Ady Endre Általános Iskola diákjai, illetve a gyáli és egyéb csapatok sportolói továbbra is élvezhessék a létesítmény nyújtotta lehetőségeket, a 88/2020.(VI.25.) sz. önkormányzati határozatban eldöntött 5.882.000,-Ft tagi kölcsönön felül további fedezet biztosítása szükséges.

Jelenlegi helyzetben a gazdasági szereplők közül a sportéletben tevékenykedők, illetve a turizmus és vendéglátásban dolgozó vállalatok szenvedték el a legnagyobb veszteségeket. A létesítmény két kiemelt tevékenységi köre ebbe a két ágazatba tartozik. A nyári időszakban az élet kezdett ismét visszatérni a korábban megszokotthoz, ezek jól kivethetők a Gyáli-Városgazda Kft. adott időszakra vonatkozó, jelen előterjesztés 1. sz. mellékletét képező kimutatásából is, hiszen augusztusban már nyereséget termelt a létesítmény. Azonban a kezdeti kilábalás után szeptembertől, a fertőzöttségi adatok látva sajnos várhatóan, a helyzet rosszabbodni kezdett. Az 1.számú mellékletben és az ahhoz kapcsolódó grafikonon jól láthatóak, hogy mely hónapokban állt le az élet (március-április-május-június), illetve mely hónapokban kezdett átfordulni pozitívba az intézmény pénzügyi helyzete (július, augusztus).

Ahhoz, hogy a Gyáli-Városgazda Kft. biztosíthassa a létesítmény hosszú távú működését, átlagosan havonta 5.000e Ft bevételre van szüksége, melyet a jelenlegi forgalma csak részben tud fedezni. Amennyiben a vírushelyzet rosszabbodik, úgy a létesítmény bevételei a sorozatos rendezvénylemondások és korlátozások miatt gyengülhetnek. A városvezetők és a létesítményvezető folyamatosan nyomon követik az Operatív Törzs tájékoztatását, és a szerint járnak el. Jelenlegi adatok alapján a sportcsarnok és szálloda folyamatos működésének biztosításához a 2021. évi üzleti terv elfogadásáig 20 000 e Ft-ra van szüksége. Ezt az összeget a vállalkozás tagi kölcsön formájában szeretné igénybe venni.

Kérem a Tisztelt Képviselő-testületet, hogy az előterjesztést megvitatni és döntésüket meghozni szíveskedjenek.

Határozati javaslat:

Gyál Város Önkormányzatának Képviselő-testülete a Gyáli-Városgazda Kft. (2360 Gyál, Ady E. u. 22.) részére, mint a Kft. egyszemélyes alapítója, a sportcsarnok és szálloda folyamatos üzemeltetésének biztosításához 20.000.000.- Ft tagi kölcsönt biztosít a 2020. évi költségvetés 2. sz. mellékletének működési bevétel során az F:C:C. kompenzációs jutalék többletbevétele és a 6. sz. mellékletének Gyál, Városcsopont engedélyezési és kiviteli terv során tervezett és fel nem használt összegei terhére 2022. december 31. lejáratával. Az összeg folyósítása egyösszegben, a szerződés aláírása után történhet.

Határidő: 2020. december 31.
Felelős: Lendvai György, Gyáli-Városgazda Kft. ügyvezető igazgatója

A határozati javaslat elfogadása egyszerű szótöbbséget igényel.

Az előterjesztést tárgyalta: Pénzügyi és Gazdasági Bizottság
Az előterjesztést készítette: Lendvai György

Gyál, 2020. október 8.

Lendvai György
Ügyvezető

Az előterjesztés a költségvetési rendelettel összhangban van.

Diera Éva
irodavezető
Pénzügyi és Adó Iroda

	2019.év 06	2019.év 07	2019.év 08	2019.év 09	2019.év 10	2019.év 11	2019.év 12	2020.év 01	2020.év 02	2020.év 03	2020.év 04	2020.év 05	2020.év 06	2020.év 07	2020.év 08	2020.év 09	összesen
Bevétel					10 000 Ft	53 622 Ft	1 783 188 Ft	1 482 722 Ft	2 921 091 Ft	774 661 Ft	206 866 Ft	124 409 Ft	459 177 Ft	4 648 697 Ft	6 003 167 Ft	2 435 980 Ft	20 903 580 Ft
Anyagköltség (irodaszer, villany, gáz, víz)		9 313 Ft		84 478 Ft	162 676 Ft	37 537 Ft	129 459 Ft	50 771 Ft	164 180 Ft	1 600 032 Ft	3 255 705 Ft	251 762 Ft	273 307 Ft	519 182 Ft	310 748 Ft	268 957 Ft	7 118 107 Ft
Igénybe vett szolg. (ügyvéd, őrzés, takarítás, arculat, reklám, karbantartás, weblap, szoftverbérlet)	280 000 Ft	22 000 Ft	22 000 Ft	838 991 Ft	1 637 979 Ft	1 972 435 Ft	2 277 598 Ft	2 050 701 Ft	1 929 086 Ft	2 587 801 Ft	2 381 936 Ft	2 005 194 Ft	2 011 585 Ft	2 953 948 Ft	2 304 877 Ft	2 408 737 Ft	27 684 868 Ft
Egyéb szolgáltatások (bankktg, biztosítás)	92 240 Ft	6 499 Ft	9 113 Ft	520 615 Ft	24 471 Ft	46 920 Ft	45 334 Ft	1 081 058 Ft	30 853 Ft	33 262 Ft	25 070 Ft	39 125 Ft	74 969 Ft	38 876 Ft	42 372 Ft	1 613 500 Ft	3 724 277 Ft
Béreköltség	752 000 Ft	752 000 Ft	790 095 Ft	952 000 Ft	952 000 Ft	1 052 000 Ft	1 052 000 Ft	1 089 600 Ft	1 189 600 Ft	1 189 600 Ft	1 189 600 Ft	1 189 600 Ft	1 189 600 Ft	1 189 600 Ft	1 189 600 Ft	1 189 600 Ft	16 908 495 Ft
Személyi Jellemű egyéb kif.(üzemorvos, béren kívüli juttatás)							10 800 Ft		173 075 Ft								
Bérrjárulék	157 920 Ft	142 880 Ft	150 118 Ft	152 570 Ft	152 570 Ft	171 570 Ft	171 570 Ft	176 434 Ft	221 772 Ft	195 434 Ft	195 434 Ft	195 434 Ft	195 434 Ft	174 862 Ft	174 862 Ft	174 862 Ft	2 803 726 Ft
Amortizáció							91 502 Ft		23 616 Ft			161 767 Ft		418 730 Ft		227 931 Ft	923 546 Ft
Alvállalkozó														1 699 162 Ft	1 143 333 Ft	716 667 Ft	3 559 162 Ft
Költség összesen	1 282 160 Ft	932 692 Ft	971 326 Ft	2 548 654 Ft	2 929 696 Ft	3 280 462 Ft	3 778 263 Ft	4 448 564 Ft	3 732 182 Ft	5 606 129 Ft	7 047 745 Ft	3 842 882 Ft	3 744 895 Ft	6 994 360 Ft	5 165 792 Ft	6 600 254 Ft	41 818 601 Ft
Eredmény:	- 1 282 160 Ft	- 932 692 Ft	- 971 326 Ft	- 2 548 654 Ft	- 2 919 696 Ft	- 3 226 840 Ft	- 1 995 075 Ft	- 2 965 842 Ft	- 811 091 Ft	- 4 831 468 Ft	- 6 840 879 Ft	- 3 718 473 Ft	- 3 285 718 Ft	- 2 345 663 Ft	837 375 Ft	- 4 164 274 Ft	- 41 818 601 Ft

Gyáli-Városgazda Kft. bevételeinek és kiadásainak alakulása 2019.06-2020.09

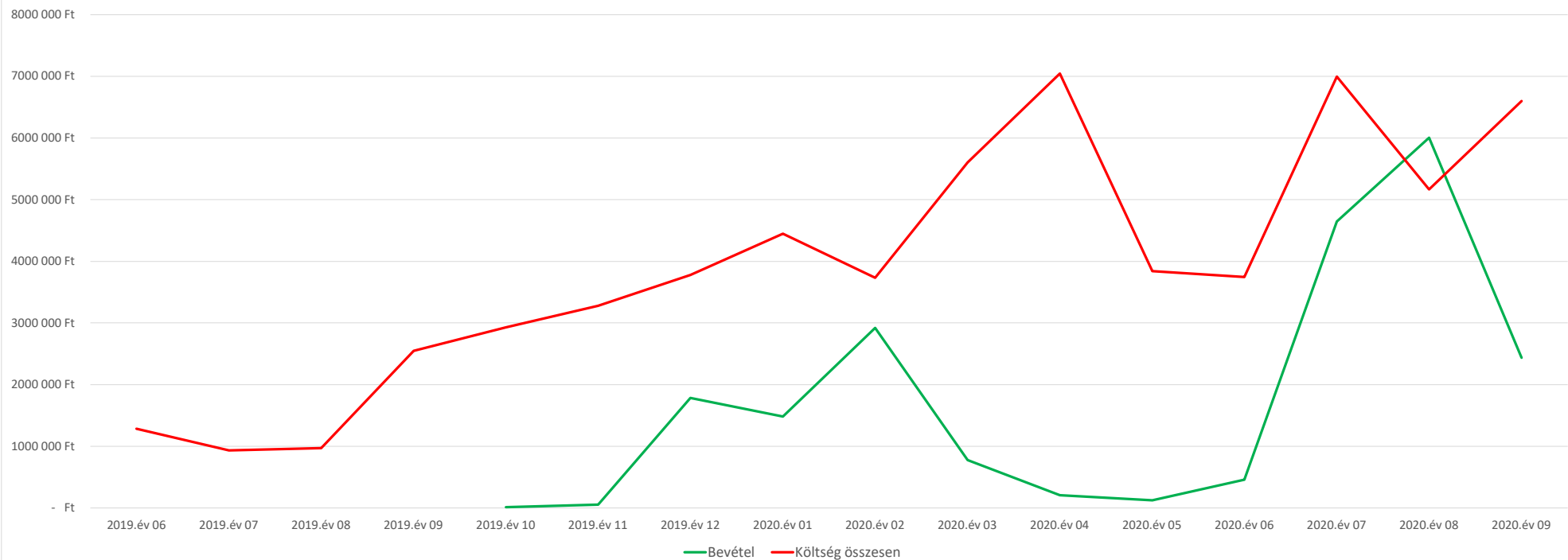

Tárgy: Javaslat a Gyáli Bóbita Bölcsőde beszámolójának elfogadására

Tisztelt Képviselő-testület!

Gyál Város Önkormányzatának Képviselő-testülete 213/2019. (XI.28.) sz. határozatával elfogadott 2020. évi munkaterve alapján a 2020. októberi ülésen tárgyalja és dönt a Gyáli Bóbita Bölcsőde 2019/2020. gondozási évről szóló átfogó beszámolójának elfogadásáról.

Az intézményvezető által összeállított beszámolót az *1. sz. melléklet* tartalmazza.

Kérem a Tisztelt Képviselő-testületet, hogy hozza meg döntését.

Határozati javaslat:

Gyál Város Önkormányzatának Képviselő-testülete a Gyáli Bóbita Bölcsőde 2019/2020. gondozási évről készült beszámolóját elfogadja.

Határidő: azonnal

Felelős: Polgármester

A határozati javaslat elfogadása egyszerű szótöbbséget igényel.

Az előterjesztést tárgyalta: Szociális és Egészségügyi Bizottság

Az előterjesztést készítette: Pap Krisztina aljegyző, irodavezető

Gyál, 2020. szeptember 23.

**Nagy József Elek
alpolgármester**

BÖLCSŐDEI BESZÁMOLÓ
2019/2020. GONDOZÁSI ÉVRE VONATKOZÓAN

Intézmény neve: Gyáli Bóbita Bölcsőde
Címe: 2360 Gyál, Klapka György utca 7.

Dokumentum jellege: nyilvános
Dokumentum megtalálható: (honlap)
Készült: (példány száma)
Iktatószám:

Dátum:

Készítette: (intézményvezető, aláírása, bélyegzőlenyomat)

I. Gondozási folyamatok

Tervezés

A stratégiai és operatív tervezés megvalósításának intézményi gyakorlata (szakmai program, intézményi éves munkaterv elkészítése)

Elvárás	Az éves munkaterv összhangban van a stratégiai dokumentumokkal és a munkaközösségek terveivel.
2019/2020. gondozási évben az alábbiak szerint valósult meg	Az éves munkaterv a bölcsődei csoportok létszámához igazodva, a szakmai protokollnak megfelelően, illetve a legmegfelelőbb munkavégzés kivitelezése szempontjából került kidolgozásra.

Erősségek

A kisgyermeknevelők szaktudásuknak megfelelően végzik a nevelési- gondozási feladatokat.

A bölcsődei dajkák nagy hangsúlyt fektetnek a kisgyermeknevelők munkájának támogatására és az épület tisztaságára és folyamatos fertőtlenítésére.

A szülőkkel történő kapcsolattartás, illetve a kooperatív együttműködés a gondozási év folyamán pozitívan valósult meg. A szülőkkel közösen kellemes és ünnepi hangulatú karácsony előtti kézműves délutánra került sor.

A szülők és gyermekek nagy örömeire és meglegedésére a csoportok aktívan használták a tornaszobát és sósobát.

Fejleszthető terület, fejlesztési javaslatok

A bölcsődei csoportokba magasabb szintre emelni a zenei anyanyelvi nevelés adta lehetőségeket.

A kisgyermeknevelők szoros együttműködése, pontos kommunikációja a gyermekek ellátásával kapcsolatban, a szülők felé.

Megvalósítás

Az intézmény működését irányító éves tervek és beszámolók viszonya

Elvárás	A gondozási év végi beszámoló megállapításai alapján történik a következő gondozási év tervezése.
2019/2020. gondozási évben az alábbiak szerint valósult meg	A gondozási évre kitűzött célok elérése sajnos minimális mértékben valósult meg a pandémia helyzet miatt. Az őszi hónapokban történt beszoktatások sikeresek voltak. A csoportokba járó gyermekek és kisgyermeknevelők között kialakult bizalmi kapcsolat, mely

	bensőségessé tette a bölcsőde és a család együttműködését. A bölcsődétől távol töltött időben is szoros napi kapcsolatban voltak egymással az intézmény és a bölcsődébe járó gyermekek családjai, segítve a családokat az otthon töltött hónapok alatt (vizuálisan, elméleti és gyakorlati szinten).
--	--

Személyiségfejlesztés

A gyermekek szociális hátrányai

Elvárás	Az intézmény vezetése és érintett kisgyermeknevelője információkkal rendelkezik minden gyermek szociális helyzetéről.
2019/2020. gondozási évben az alábbiak szerint valósult meg	A bölcsődébe történő felvételkor, családlátogatáskor és a beszoktatáskor már megismerik a kisgyermeknevelők a család helyzetét, nehézségeit, problémáit, működését, a gyermek családban elfoglalt helyét. Azok a gyermekek, akik a szociális központ javaslatára érkeznek az intézménybe, esetükben folyamatos a kapcsolattartás a családsegítővel.

Közösségfejlesztés

Intézményi közösségépítő tevékenységek

Elvárás	A szülők a megfelelő kereteken belül részt vesznek a közösségfejlesztésben.
2019/2020. gondozási évben az alábbiak szerint valósult meg	Dolgozók részére szakmai- nap (bölcsődék napja), Közös karácsonyi vacsora az intézményen belül. A szülők között már a beszoktatás alatt kialakul egy „baráti kapcsolat”, mely a későbbiek során segíti a bölcsőde és a család kapcsolatának erősítését, a családi délutánok, közös rendezvények pozitív hangulatát.

Eredmények

Az eredményességi mutatók az intézményben (elégedettségmérés eredményei: szülő, kisgyermeknevelők, bölcsődei dajkák)

Elvárás	
	Nyilvántartják és elemzik az intézményi eredményeket: helyben szokásos megfigyelésen, vagy más alapon megszervezett mérések eredményei
2019/2020. gondozási évben az alábbiak szerint valósult meg	A szülők által kitöltött kérdőív az intézmény és dolgozók tekintetében pozitív visszajelzést mutatott, melynek eredménye 90%-os elégedettségről adott visszajelzést. A bölcsőde udvara júliusig nem került felújításra, melyet több szülő folyamatosan kifogásolt és hiányosságnak jelzett.

Belső kapcsolatok, együttműködés

Az információátadás az intézményi gyakorlata

Elvárás	
	Az intézmény munkatársai számára biztosított a munkájukhoz szükséges információkhoz és ismeretekhez való hozzáférés.
2019/2020. gondozási évben az alábbiak szerint valósult meg	Negyedévente a kisgyermeknevelőkkel és dajkákkal közösen délutáni munkaértekezlet megtartására került sor. A kisgyermeknevelőket érintő szakmai kérdésekben, változásokban érintett témák havi rendszerességgel kerültek megbeszélésre. A szakmát érintő újítások, jogszabályváltozások folyamatos nyomon követése és a mindennapi nevelés- gondozás munkafolyamatába beépítésre kerültek a bölcsőde életébe. A kisgyermeknevelők részére belső könyvtár került kialakításra, mely mindenki számára elérhető, segítve a magasabb szintű munkavégzést.

Az intézmény külső kapcsolatai

A partnerek tájékoztatása az intézmény eredményeiről

Elvárás	<p>Az intézmény a helyben szokásos módon tájékoztatja külső partnereit (az információátadás szóbeli, digitális vagy papíralapú).</p> <p>A partnerek tájékoztatását és véleményezési lehetőségeinek biztosítását folyamatosan felülvizsgálják, visszacsatolják és fejlesztik.</p>
2019/2020. gondozási évben az alábbiak szerint valósult meg	<p>A különböző intézményekkel (Szociális Központ Gyermekjóléti Szakszolgálat, Óvodák, Önkormányzat) a kapcsolattartás személyesen és digitális úton is folyamatos volt. A gondozási év kezdetétől a kapcsolattartás a szülőkkel és az információk átadása személyesen, illetve a családi fűzetten keresztül történt. Az intézményt látogató konduktor heti rendszerességgel nyomon követte az eltérő fejlődési ütemű gyermekeket, tanáccsal látta el a szülőket és a kisgyermeknevelőket. A járványhelyzet miatt a szülőkkel történő kapcsolattartás kizárólag digitális formában történt. A szülők által igényelt segítséget, támogatást, tevékenységek széles tárházát a kisgyermeknevelők így juttatták el a bölcsődébe jogviszonnal rendelkező családjaikhoz.</p>

Személyi feltételek, tárgyi feltételek

Tárgyi, infrastrukturális feltételek

Az infrastruktúra értékelése az intézmény, gondozási, fejlesztési struktúrájának, pedagógiai értékeinek, céljainak tükrében

Elvárás	<p>Az intézmény rendszeresen felméri a szakmai program megvalósításához, szükséges infrastruktúra meglétét, jelzi a hiányokat a fenntartó felé.</p>
2019/2020. gondozási évben az alábbiak szerint valósult meg	<p>A fenntartóval egyeztetve a nyár folyamán a bölcsőde udvara fejlesztésre, felújításra került. A munkálatok ideje alatt a gyermekek a bölcsőde teraszán tudtak tevékenykedni és levegőzni, melyhez a megelőző hónapokban beszerzésre került 4 nagyméretű műanyag</p>

	<p>többfunkciós mozgásfejlesztő játék. A felújítás során gyermekek komfortérzetének növelése érdekében négy párapu telepítése, 12 db fa ültetése történt mely, hangulatosabbá és kellemesebbé tette a nyári melegben a bölcsődében töltött időt. Az udvar teljes mértékben füvesítésre került, melyet az életkornak megfelelő telepített játékok elhelyezésével is sikerült színesebbé tenni. A gyepszőnyeg megfelelő gondozása érdekében új, nagy teljesítményű fűnyíró került beszerzésre.</p> <p>A teraszon töltött hosszú időszak alatt egyértelművé vált, hogy a hátsó két csoportszoba (7,8) teraszának árnyékolója nem elegendő a gyermekek biztonságos levegőztetéséhez az időjárási viszonyokhoz igazodva (erős napsugárzás, szeles esős idő). Az épület első teraszai tetővel borított része alkalmas az év bármely időszakában a levegőztetésre, ellentétben a hátsó fedetlen, nyitott terasszal. A teraszok védő korlátjainak felújítása vagy cseréje, a biztonságos gyermekellátás érdekében egyre fontosabb. Fő szempont lenne a jövőben, hogy olyan anyag kerüljön beépítésre, mely tartós, karbantartási költséget és munkadíjat kímélő időtálló anyagból készüljön (VPC).</p> <p>A bölcsőde utcafronti kerítése is kopott, repedezett és korhadó, a kerítés elemek cseréje szükséges, tartós időtálló anyagból (VPC).</p> <p>Udvari homokozók cseréje (3 db).</p>
--	--

Szervezeti feltételek

<p>Elvárás</p>	<p>Az intézmény rendszeresen felméri a szükségleteket, reális képpel rendelkezik a nevelő munka humánerőforrás szükségletéről.</p> <p>A humánerőforrás szükségletben bekövetkező hiányt, a felmerült problémákat idejében jelzi a fenntartó számára.</p>
<p>2019/2020. gondozási évben az alábbiak szerint valósult meg</p>	<p>A gondozási évben az üresen maradt (CSED, Tart.táppénz) álláshelyek, helyettesítő, szakképzett kisgyermeknevelőkkel, határozott idejű megbízási szerződéssel kerültek betöltésre.</p> <p>Egy kisgyermeknevelői üres álláshely van a bölcsődében, mely a vírushelyzet miatti bizonytalan időszakban nem került meghirdetésre. Az intézményvezetői pályázat sikeresen zárult, 2020. augusztus 01 napjától betöltésre került.</p> <p>A bölcsődei nevelés szempontjából az anyanyelvi és zenei nevelés magasabb szintre emelése érdekében egy külsős szakember bevonásával szeretném a gyermekek életkorának megfelelő irodalmi és zenei anyagokat megismertetni, átadni. A bölcsődébe a konduktor egyre több gyermek esetében végez fejlesztést, beszéd indítást. Egyre több a fejlesztésre szoruló száma, melyet a konduktor egy személyben nehezen tud megvalósítani, ezért a gyermekek legmegfelelőbb ellátása érdekében szükség lenne egy korai fejlesztésben gyakorlott gyógypedagógusra a bölcsőde mindennapi életében, saját szakemberként.</p>

Alapító okirat szerinti feladatellátás jellemző adatai

Alapító okirat szerint ellátott feladat

Alapító okirat szerint						
Adat	Bölcsődei nevelésben résztvevő összes (fő)	Alapító okirat szerinti maximálisan felvehető gyermeklétszám	Férőhely kihasználtság %	napi nyitva tartástól-ig	napi nyitva tartási óra	Bölcsődei csoportok száma
	18	108	95	6	17	8

Feladat-ellátást jellemző adatok, férőhely kihasználtság

Bölcsődés gyermekek létszám mutatói 2019/2020. gondozási év		
	december 31.	május 31.
Bölcsődés gyermekek létszáma	99	94
Ténylegesen gyermeklétszám alapján meghatározott csoport átlagléttség fő/csoport	12	12
Étkező gyermekek létszáma	99	94
Veszélyeztetett gyermek létszáma	2	0
Hátrányos helyzetű gyermekek létszáma	0	0
Ebből halmozottan hátrányos helyzetű	0	0

A gyermek adatai

Adat	Nem magyar állampolgárságú gyermek létszáma	Nemek aránya	
		Fiúk	Lányok
2019.12.31. adat	0	0	0

Bölcsődei csoportok adatai

Ssz.	Bölcsődei csoport neve	december 31. létszám
1.	Halacska	12
2.	Napocska	12
3.	Katica	12
4.	Pillangó	12
5.	Tulipán	11
6.	Csiga	14
7.	Gomba	13
8.	Süni	13

Felvételi adatok

Adat	Beiratkozott gyermekek létszáma	Elutasított gyermekek létszáma	A felvételt nyert gyermekek létszáma
A 2019/2020. gondozási évre	116	15	71

Intézményszervezet, vezetési szerkezet, álláshely összetétel

Adat	Engedélyezett álláshelyek száma		1 kisgyermek nevelőre jutó gyermekek létszáma	Bölcsődei csoportban foglalkoztatottak létszáma (fő)		Engedélyezett álláshelyek száma
	Kisgyermeknevelő			Nő	Férfi	
2019. 12.31.	29	19	6-7	18	0	6+2 (4 órás)

Intézményvezetés

Bölcsődevezetés (név szerint)	
Intézményvezető	Intézményvezető-helyettes
Balkó Kálmánné- Losoncziné Szabó Judit	Balkó Kálmánné- Kovácsné Kiss Piroska

Nem kisgyermeknevelő munkakörben dolgozók adatai

Adat	Bölcsődei dajka	Karbantartó/takarító	Gazdasági ügyintéző	konyhai dolgozó
2019.12.31.	4	1+2	1	2

Az bölcsődei ünnepek, nevelés nélküli munkanapok, nyílt nap, bölcsődei rendezvények

Adat	Bölcsődei ünnepek, rendezvények			
	Program megnevezése	Program felelőse	Résztevők száma (gyerek) fő	Résztevők száma (szülő) fő
	Adventi készülődés	Kisgyermeknevelők	75	75
	Mikulás várás	Kisgyermeknevelők	85	0
	Karácsonyi délelőtt	Kisgyermeknevelők	78	0
	Farsang	Kisgyermeknevelők	85	95

Belső ellenőrzés

Adat	Az ellenőrzés típusa	Az ellenőrzés tartalma	Az ellenőrzést végezte	Az ellenőrzött neve	A keletkezett dokumentum megnevezése	Az ellenőrzés eredménye (megfelelő vagy a fejlesztendő terület)
	Belső ellenőrzés	Az intézmény gazdálkodása, szervezeti és szabályozási rendszere, a költségvetés tervezése és végrehajtása, létszám- és személyi juttatással való gazdálkodás	Majláth Konrád Konstantin	Gyáli Bóbita Bölcsőde	Belső ellenőrzés, jelentés tervezet	-Bölcsődei honlap üzemeltetése -GDPR alapján adatvédelmi tájékoztató készítése -Teljesítési igazolások rendszeres csatolása szükséges

Továbbképzések (külső, belső). Belső tudásmegosztás

Akkreditiált továbbképzésben résztvevők létszáma	Nem akkreditiált továbbképzésben résztvevők létszáma	Tanúsítványok száma	Intézményi belső tudásmegosztás programok száma	Intézményi belső tudásmegosztás programon résztvevők száma
4 fő	0	4	3	17

Intézményi dokumentumok

Ssz.	A dokumentum megnevezése	Előterjesztő	Előterjesztés ideje	A dokumentum elfogadásának dátuma	Hatályba lépés ideje	Ikt.szám
1	Szakmai Program, SZMSZ	Gyáli Bóbita Bölcsőde	2020. február 19. hónap	2020. február 19. (21/2020. (II.19.) sz. SZEB határozat)	2020.03.01	
2	Alapító okirat		2016. április hónap	2016. április 28. (79/2016. (IV.28.) sz. KT határozat)	2016. május 5.	K/1354-14/2016.
3	Működési engedély			2016. szeptember 22.	2016. szeptember 26.	PE/SZOC/1143-9/2016.

Gyermekvédelmi feladatok

A kapcsolattartás formája	A program felelőse	A programon résztvevők létszáma szülő (sz) fő	A keletkezett dokumentum megnevezése
Személyesen	Jung Katalin	1	Pedagógia vélemény

Külső-belső információáramlás

Az információáramlás formája	Felelőse	Tartalma	A keletkezett dokumentum megnevezése	A keletkezett dokumentum iktatószáma
Személyesen	Vezető, kisgyermeknevelő			
Digitálisan	Vezető, kisgyermeknevelő-	Tevékenységek, mondókák,		

	szülők	versek, vizuális lehetőségek		
Írásban	Vezető, kisgyermeknevelő	Gyermek fejlődése	Pedagógiai vélemény	

Az óvoda-bölcsőde átmenet támogatása

Adat	A formája	Tartalom	Felelős	Létszám szülő (sz) fő gyerek (gy) fő
	Beszélgetés, képek nézegetése, ismeretátadás Szülők támogatása, segítése	Óvodai életre felkészülés, szobatisztaságra, önállóságra nevelés	kisgyermeknevelők	71

Tárgyi eszközfejlesztés (Eszköz és felszerelésjegyzéknek való megfelelés)

Ssz.	Az eszközfejlesztés helyszíne	Eszköz megnevezése	Darabszáma	Értéke/nettó
1	Teraszok	Nagymozgásos játék elemek bebújós játék	4	200.000/ db
2	Csoportszoba	Gyerekkönyha Szerepjátékok Formakirakók	4 db/ csop.	150.000.-
3	Udvar	Fa kültéri vonat	1 db	220.000.-

PR, marketing feladatok ellátása (intézménymenedzselés, képviselő)

Adat	Tevékenység	Tartalom	Felelős	A résztvevők létszáma
	Honlap készítés	Bölcsőde ismertetés, dokumentumok	Vezető, informatikus	

A gyermekek rendszeres egészségügyi vizsgálatának megszervezése

Adat	Tevékenység	Felelős	A résztvevők létszáma	Értékelés (megfelelő vagy fejlesztendő terület)
	Bölcsőde orvos	Vezető/ kisgyermeknevelők	minden gyermek	státusz vizsgálat, fejlődés nyomon követése

I. Az 5 éves vezetői stratégia megvalósításának időszakos értékelése

1. A gondozási-, tanulási-, fejlesztési folyamat stratégiai vezetése és operatív irányítása

Milyen módon biztosítja, hogy a nevelés/tanulás a gyermeki fejlődést eredményezze?

A bölcsődei nevelés országos alapprogramjának megfelelő napirend kialakítása.
Kisgyermeknevelői munkatervek (évszakoknak megfelelően).
Életkornak megfelelő ismeretanyag nyújtása.
Gondozási helyzetek neveléssel összekapcsolva.
Önállósági törekvések támogatása.

Hogyan biztosítja a mérési, értékelési eredmények beépítését a gondozási/tanulási folyamatba?

A gyermekek életkori sajátosságait egyéni fejlődési ütemét, egyéni igényét figyelembe véve történik a gondozásba épített nevelés, mely a fejlődési dokumentáció vezetésében nyomon követhető. A normál fejlődési ütemtől eltérő fejlődési gyermekek esetében konzultáció történik a kisgyermeknevelő, bölcsődevezető és a Pedagógiai Szakszolgálat gyógypedagógusával közösen. A bölcsődében és a Szakszolgálatnál történő eredményekről, szükségletekről írásban tájékoztatás készül a szülő részére. A konduktor javaslatait a kisgyermeknevelők igyekeznek a mindennapi tevékenységekbe is beilleszteni, gyakorolni, melyet a szülők is végezhetnek otthon az eredményes fejlődés érdekében.

Hogyan biztosítja a fejlesztő célú értékelést, visszajelzést, reflektivitás az intézmény napi gyakorlatában?

A fejlesztőpedagógus által végzett tevékenységekről, eredményekről a gyermek üzenő füzetébe írásban történik a tájékoztatás, illetve személyes beszélgetés formájában a pedagógussal, szülővel közösen.

Hogyan gondoskodik az intézményvezető arról, hogy az éves gondozási, tanulási ütemterv, a tevékenységi terv, az alkalmazott módszerek a gyermeki igényeknek megfelelőjenek, és hozzájáruljanak a fejlődéshez?

A gondozási folyamatok során az egyéni bánásmód elvét szem előtt tartva történik a mindennapi gondozásba épített nevelés. Az intézményvezető a kisgyermeknevelőkkel közösen az évszaknak, időjárásnak megfelelően készítik el a tevékenységi tervet. Figyelembe véve az adott csoportba járó gyermek életkorát, fejlődési ütemét, ismeretanyagát.

Hogyan működik a differenciálás és az adaptív nevelés az intézményben és saját gondozási/tanítási gyakorlatában?

A gyermek egyéni fejlődési ütemét figyelembe véve történik, minden gondozási folyamat során (étkezés, önállóság, szobatisztaságra nevelés) A gyermek személyiségének kibontakozásában fontos szerepet játszik az őt körülvevő személyi és tárgyi környezet. Mindezek figyelembevételével elengedhetetlenül szükséges a személyre szabott pedagógiai-nevelési módszerek alkalmazásához.

Hogyan kapcsolódik be az intézményvezető az intézmény innovációs tevékenységébe?

A bölcsődei Nevelés Országos Alapprogramját tekintve, illetve a szakmai módszertani változtatások, újítások folyamatos nyomon követésé által, melyet a mindennapi nevelés- gondozás folyamatába beépítve törekszünk alkalmazni a helyi sajátosságoknak megfelelően.

A bölcsőde tárgyi feltételeit folyamatosan nyomon követhető (állagromlás, használhatatlanság, balesetveszély) támogatom a szakmai munkához szükséges eszközök megfelelő minőségben és mennyiségben történő beszerzését.

2. A változások stratégiai vezetése és operatív irányítása

Hogyan történik az intézmény jövőképeinek kialakítása?

A vezetői jövőkép összhangban van a bölcsődei nevelés országos alapprogramjában foglaltakkal és a fenntartó által megfogalmazottakkal. A folytonosság és a megújulás egyidejű megvalósítását hangsúlyozza.

Szervezeti működés hatékonyabbá tétele. Munkahelyi légkör folyamatos javítása. Belső tudásmegosztó fórum keretén belül, illetve személyes beszélgetések, szakmai módszerek újragondolása által.

A partnerközpontú működés feltételrendszerének hosszú távú biztosítása szülőkkel, külső intézményekkel egyaránt.

Egységes norma biztonság és stabilitás teremtése.

Milyen viszonyban van az intézményi jövőkép a vezetői pályázatban megfogalmazott célokkal? Az intézményvezető hogyan alakítja ki és hogyan kommunikálja az intézmény közös értékeken alapuló vezetői jövőképét, céljait?

A pályázatban kitűzött célok eléréséhez fontos az eddigi szakmai munka, kapcsolatrendszer alapos megismerése és a nézetek egymáshoz közelítése, egységes álláspont kialakítása.

Hogyan, mi alapján alakítja, módosítja, változtatja a képzési struktúrát, képzési specialitásokat? Hogyan képes reagálni az intézményt érő kihívásokra?

A szociális, illetőleg a gyermekjóléti és gyermekvédelmi tevékenységet végző személyek szakmai továbbképzésben kötelesek részt venni a személyes gondoskodást végző személyek továbbképzéséről és a szociális szakvizsgáról szóló 9/2000. (VIII. 4.) SzCsM rendelet előírásai szerint. A szakmai továbbképzés, amennyiben megfelelő időtartamú és intenzitású, éppen olyan fontos lehet, mint a szakképzettség megszerzésére irányuló képzés. Fontos, hogy ezeken a képzéseken az alkalmazottak ösztönzést kapjanak a kompetenciafejlődésre, a különböző készségek kiművelésére, új gyakorlati módszerek megismerésére. A résztvevők napi munkájukhoz nem csak szakmai megújulást, de egyben lelki

feltöltődést is kapnak a közös élmények, a közös tanulás, az új kapcsolatok révén.

Milyen stratégiai lépéseket tesz az intézményvezető a bölcsőde céljainak elérése érdekében?

A személyes bemutatkozásokon túl ismertetem az általam elképzeltet és elvártakat a gyermekek magas szintű ellátása érdekében nevelési- gondozási területen (élelmezés, szakember által vezetett foglalkozás). A családokkal történő kapcsolattartás személyes formái az első találkozás, a szülői értekezlet, bölcsődelátogatás, családlátogatás, fogadóóra, szülőcsoportos beszélgetés. Első találkozás alkalmával fontos a kölcsönös bizalomra épülő, partneri kapcsolat alapozása. Feltétel nélküli elfogadással, pozitív attitűddel, empátiával szükséges a szülőket is fogadni, hiteles és pontos tájékoztatást nyújtani a bölcsődébe érkező szülőknek, érdeklődőknek.

Hogyan azonosítja azokat a területeket, amelyek stratégiai és operatív szempontból fejlesztésre szorulnak? Mi történik ezekkel?

A humán erőforrás tekintetében a munkaidő megszervezése, a bölcsőde napirendjének legmegfelelőbb kialakítása. A bölcsődén belül nagy hangsúlyt fektetek a megfigyelésre, a gyermekek fejlődéséről vezetett dokumentáció szakmaiságára, a kisgyermeknevelők szakmai szókincsének erősítésére.

Hogyan segíti a nevelőtestület tagjait a megjelenő változások értelmezésében, megközelítésében?

A változások, változtatások alapos megismerése után részletes tájékoztatás nyújtása a nevelésben részt vevő kollégák részére. Kérdések, észrevételek egyeztetése.

Hogyan teremt a környezete felé és a változásokra nyitott szervezetet?

A szakmai és munkatársi értekezleteken arra törekszem, hogy megerősítést kapjanak a dolgozók abban, hogy az általunk végzett munka fontos építőköve a felnövekvő generációk fejlődésének, szocializációjuk szempontjából. Nagy hangsúlyt, odafigyelést igényelnek azok a gyermekek és családok, akiknél a beszoktatás nehézségekkel, problémákkal terhelt. Legfontosabb a gyermek egyéni igényeinek felismerése, és a csoporton belül ennek megfelelően való támogatása, ellátása. Saját tapasztalataim és jelen helyzetekben véleményem megfogalmazása, lehetőségek felajánlása, szakember megkeresése által igyekszem segíteni munkájukat és támogatni őket bizonytalanság esetén.

3. Önmaga stratégiai vezetése és operatív irányítása

Hogyan, milyen témákban történik az intézményvezető önreflexiója, erősségeinek és fejleszthető területek meghatározása?

A vezetői programban megfogalmazott rövidtávú tervek nyomán követésével.

Fejleszti-e önmagát folyamatosan az intézményvezető? Ha igen, hogyan és milyen témákban? Hogyan tartja naprakészen szakmai tudását, vezetői kompetenciáit az intézményvezető a szervezeti célok elérése érdekében?

Igen a Szociális vezetőképzésen, illetve, szupervíziós és esetmegbeszélő csoportokban való részvétellel. Nyomon követve a legfrissebb szakmai változásokat igyekszem szakmai tudásomat naprakészen tartani.

Mennyire hatékony, eredményes az intézményvezető kommunikációja?

A kommunikáció hatékonyságát eddig a dolgozók felém forduló kérdéseikkel, bizalmi kommunikációján tudom lemérni.

Milyen mértékű elkötelezettséget mutat a gyermek, a kisgyermeknevelők, és önmaga képzése és fejlesztése iránt?

A nevelési év folyamán lényeges és minden kisgyermeknevelőt érintő ön- és közösséget fejlesztő, kiszámítható metodika szerint épüljön fel a tudás bővítése intézményen belül és kívül. A szakmai továbbképzés, amennyiben megfelelő időtartamú és intenzitású, éppen olyan fontos lehet, mint a szakképzettség megszerzésére irányuló képzés. Fontos, hogy ezeken a képzéseken az alkalmazottak ösztönzést kapjanak a kompetenciafejlődésre, a különböző készségek kiművelésére, új gyakorlati módszerek megismerésére. A résztvevők napi munkájukhoz nem csak szakmai megújulást, de egyben lelki feltöltődést is kapnak a közös élmények, a közös tanulás, az új kapcsolatok révén.

Időarányosan hogyan teljesülnek a vezetői pályázatban leírt célok, feladatok? Mi indokolja az esetleges változásokat, átütemezéseket?

Az első hónapok tekintetében sikerült a szülő részére sikerült a szülői értekezleteket nagy számú érdeklődő jelenlétében megtartani. A beszoktatást érintő módosítások az egészségügyi helyzetre való tekintettel megszervezésre kerültek. Az érintett szülők együttműködése, önfegyelme példa értékű. A korábbi hónapokban kidolgozott eljárásrend további kidolgozása megtörtént a vírushelyzetre való prevenciós feladatok részletesebb, fokozottabb kivitelezéséhez.

A bölcsődén belül a módszertani szabadság és önállóság az elsődleges szempont, mely a környezet kialakítása tekintetében is elvárja a kreatív és alkotó gondolkodást. Általános elvárás a kisgyermeknevelőktől az előkészített környezet pedagógiai tudatossága, az esztétikum és természetesség kiemelt szerepe, valamint a kreatív eszközrendszer felhasználása.

4. Mások stratégiai vezetése és operatív irányítása

Hogyan, mi alapján osztja meg a vezetési feladatokat az intézményvezető vezetőtársaival, kollégáival?

Szakmai, pénzügyi, kötelezettségvállalási feladatkörök és területek szerint. A feladatok ellátásában szoros együttműködésre törekszünk, mely az intézmény legmegfelelőbb működését szolgálja.

Hogyan vesz részt személyesen az intézményvezető a kisgyermeknevelők ellenőrzésében és értékelésében?

Időszakos, véletlenszerű jellétek során a csoportokban, szabadidős tevékenységekben célzott vagy véletlenszerű megfigyelések során. A tapasztaltak célzott megfigyelése esetén írásban és szóban történik. A megfigyelések szakmai kérdéseket, tevékenységeket, gondozási feladatok alapos megfigyeléseit tartalmazza.

Milyen módszerekkel, hogyan inspirálja, motiválja és bátorítja az intézményvezető a munkatársakat és gyermekeket?

Szakmai tudásomat, tapasztalataimat megosztom az intézmény dolgozóival, illetve a gyermekek egyéni igényeit figyelembe véve törekszünk esetükben a

legmegfelelőbb módszer megtalálására és a bölcsődei életbe történő beépítésre. A megfigyelések tapasztalatait, eltéréseket, különbözőségeket munkatársi értekezletek alkalmával egyeztetve igyekszem az álláspontokat egymáshoz közelíteni a szakmai előírásoknak megfelelően. A dolgozók szakmai munkájának elismeréséhez dicséretet, támogatást, megerősítést nyújtok, mely a kisgyermeknevelői szakma elismerését is növeli.

Bölcsődék napja alkalmával a továbbiakban is nagy hangsúlyt fektetünk arra, hogy a dolgozók a szakmai ismereteken túl csapatépítő tevékenységben és aktív kikapcsolódásban is részesüljenek.

Hogyan tudott kialakított az intézményvezető az intézményen belül - a megosztott vezetésre épülő - együttműködést, hatékony csapatmunkát a kollégák között? Hogyan koordinálja az együttműködést?

A közös eredmények elérésének fontos alappillére az egymás iránti tisztelet, bizalom, munkakörtől függetlenül. A szakmai munka szempontjából csoportvezetők kijelölésével igyekeztünk a folyamatos szakmai újítások és információk átadásával minden kollégát megfelelően tájékoztatni.

Észrevételeiket, kérdéseiket munkatársi értekezletek keretén belül és egyéni beszélgetés formájában vitattuk meg. Az önállóság erősítése érdekében önként vállalt feladatokkal munkafolyamatok megszervezésével igyekeztünk erősíteni személyiségüket, önbizalmukat. A megszervezésre került programokra minden dolgozót igyekeztünk bevonni, mely erősíti a csapathoz tartozás érzését.

Hogyan méri fel az intézményvezető a fejlesztési szükségleteket az intézményben? Milyen módon biztosítja és támogatja az érintetteket, a munkatársakat, az intézmény igényei, elvárásai alapján kollégái szakmai fejlődését?

Az intézmény állapotát és állagát folyamatos figyelemmel kísérve, illetve a dolgozók jelzései alapján mérjük fel a fejlesztési szükségleteket. Az intézmény eddigi kialakult arculata szerint hangsúlyt fektetünk az új dolgozók beilleszkedésére támogatva őket az intézmény szakmai munkájának magas szintű megismerésében és átvételében.

A kisgyermeknevelők részére belső továbbképzés keretében esetmegbeszélő délutánokat szerveztünk. A külső továbbképzések választásánál hangsúlyt fektettünk a korosztályt leginkább érintő témák megválasztására, kommunikáció-személyiségfejlesztés szempontjából.

Hogyan gazdálkodik a rendelkezésre álló humánerőforrással, hogyan kezeli a szükséges változásokat (bővítés, leépítés, átszervezés)?

A Működési engedélyben meghatározott létszámnak megfelelően biztosítjuk a bölcsőde működését. Létszámhiány esetén átcsoportosítással, munkaidő átszervezéssel törekszünk a gyermekek legmegfelelőbb ellátására. Fialtal érdeklődők esetén a pandémiás helyzettől függően közösségi szolgálathoz biztosítunk lehetőséget.

Hogyan vonja be a vezető az intézményi döntéshozatali folyamatba a kisgyermeknevelőket?

A döntés tartalmát illetően az intézményvezető csak a szakmai részre vonatkozóan kéri ki a kisgyermeknevelők véleményét.

A döntések meghozatalánál szem előtt tartja a kisgyermeknevelők visszajelzéseit, tapasztalatait.

Mit tesz a nyugodt, munkavégzésre alkalmas, pozitív klíma és támogató kultúra megteremtése érdekében?

A bölcsődén belül a módszertani szabadság és önállóság segíti a kreatív és alkotó gondolkodást. Az esztétikusan előkészített környezet pedagógia tudatossága, a természetesség kiemelt szerepe, a kreatív eszközrendszer szabad felhasználása a csoportszobai dekorációkban, gyermekek életkorának megfelelő berendezés kialakításában erősíti a kisgyermeknevelők egyéni elképzeléseinek megvalósítását. A szakmai feltételek biztosításán túl a humánerőforrás biztosításával, bizalomra, őszinteségre épülő kollegális kapcsolat kialakításával és a közös programok szervezésével, mely csapatépítő hatással bír.

Működtet-e belső tudásmegosztó fórumokat az egymástól való tanulás és a közös célok elérése érdekében?

Igen a szakmai munka egységének megteremtése érdekében hospitálások történnek az intézményen belüli csoportokban, melyet követően a tapasztalatokat megosztva igyekszünk minden kisgyermeknevelő álláspontját egymáshoz közelíteni.

A külső továbbképzéseken való részvételek után munkatársi értekezlet keretében megosztják tapasztalataikat, új szakmai ismeretüket, innovációs lehetőségeket. Nem csak szakmai megújulást, de egyben lelki feltöltődést is kapnak a közös élmények, tapasztalatok, esetmegbeszélések révén.

5. Az intézmény stratégiai vezetése és operatív irányítása

Hogyan történik a jogszabályok figyelemmel kísérése?

Folyamatosan nyomon követve az erre kialakított, internetes felületen szakmai tudásmegosztó fórumokat, a szakmai egyesület tájékoztatóit, illetve a jogszabály változásokat.

Az önkormányzat Jogi és Intézményfelügyeleti Irodájával folyamatos kapcsolattartás az intézményt érintő jogszabály változásokról, módosításokról.

Hogyan tesz eleget az intézményvezető a tájékoztatási kötelezettségének?

A szülők irányába a tájékoztatás a honlapon keresztül, szülői értekezleteken, írásos formában történik.

Fenntartó felé jelentések, beszámolók leadásával.

Hogyan történik az intézményi erőforrások elemzése, kezelése (emberek, tárgyak és eszközök, fizikai környezet)?

A gyerekek érdekeinek megfelelő biztonságos és praktikus térkialakítások, minden rendelkezésre álló helyiség célszerű és ötletes kihasználása, a felújításokban rejlő modernizálási és esztétikai lehetőségek megragadása, a gyermekre szabott méretek és elérhetőségek, a tudatos eszközvásárlás azok az elvek, melyekkel az épületi adottságokat kívánjuk a nevelés- gondozás szolgálatába állítani. Óriási eredményként könyveljük el, hogy az önkormányzat elkötelezett támogatásának köszönhetően a bölcsőde udvara egy nagyberuházás által új fűvesítést, öntözőberendezést párapaput kapott, mely a gyermekek jó komfortérzetének szempontja szerint került kialakításra.

Hogyan biztosítja az intézményvezető az intézményi működés nyilvánosságát, az intézmény pozitív arculatának kialakítását?

Gyermekbarát, gyermekközeli környezet kialakítása az első számú alapelvünk, miszerint minden a gyermek érdekét szolgálja a legapróbb részletekig. A megfelelő környezet kialakítása; azaz a gyermek biztonsága, kényelme, önállósága, érdeklődése, motivációja, egyéni igénye, szülők megelégedettsége mindenben meghatározó. Célom, hogy olyan gyermekbarát környezet vegye őket körül, mely értük és róluk szól.

Hogyan biztosítja az intézményi folyamatok döntésének átláthatóságát?

Szülők és dolgozók tájékoztatása az aktuális szakmai munkáról, működési feltételekről, eredményekről.

Milyen, a célok elérését támogató kapcsolatrendszert alakított ki az intézményvezető?

Bizalomra épülő személyes kapcsolatok kialakítását, folyamatos információcserével, szakmai megerősítéssel, támogatással.

Gyál, 2020.....

.....
intézményvezető

LEGITIMÁCIÓS ZÁRADÉK

A Gyáli Bóbita Bölcsőde munkatársi közössége a 2019/2020. gondozási év beszámolóját megismerte, elfogadta.

Gyál, 2020.....

.....
intézményvezető

A Gyáli Bóbita Bölcsőde 2019/2020. gondozási évről szóló beszámolóját a fenntartó Gyál Város Önkormányzata megismerte, és/2020. (.....) KT határozattal elfogadta.

Gyál, 2020.....

.....
Pápai Mihály polgármester
Fenntartó képviselője

Tárgy: Javaslat a Gyáli Bóbita Bölcsődében 1 fő
gyógypedagógus álláshely létesítésére

Tisztelt Képviselő-testület!

A Gyáli Bóbita Bölcsőde intézményvezetője 2020. szeptember 24. napján kelt levelében (1.sz.melléklet) azzal a kéréssel fordult Képviselő-testületünkhöz, hogy az intézmény álláshelyeinek számát egy fő gyógypedagógus álláshellyel növeljük meg. A bölcsődében az álláshelyek száma az intézmény 2013-as bővítése óta állandó: 29 fő álláshelyből 27 fő teljes-, míg 2 fő részmunkaidőben dolgozik az intézményben.

Az intézményvezető mostani kérését azzal indokolta, hogy az elmúlt évek tapasztalatai alapján évről évre nő a bölcsődében azon gyermekek száma, amelyek életkorukból adódóan még sajátos nevelési igényű (SNI) diagnózis hiányában több fejlődési területen is igazoltan elmaradnak az életkoruknak megfelelő szinttől.

Erre tekintettel jelentősen megnövekedett a pedagógiai szakszolgálat által a bölcsődébe járó gyermekeken a bölcsődén belül, illetve a szakszolgálatnál végzett korai fejlesztések óraszám.

A tapasztalatok alapján a korai fejlesztés a leghatékonyabb és legeredményesebb olyan korai komplex fejlesztési mód, amelyet 0-5 éves korig, de kiemelten 3 éves korig érdemes alkalmazni az erre szoruló kisgyermeknél.

Megfelelő szakember alkalmazásával és a gondozási igény korai felismerésével egyrészt az érintett szülőknek is segítséget nyújtana a bölcsőde keretein belül történő ellátás, illetve a későbbi óvodás években is nagy előnyt jelent, ha az érintett gyermekek célzott fejlesztésben részesülnek már a bölcsődében.

A személyes gondoskodást nyújtó gyermekjóléti, gyermekvédelmi intézmények, valamint személyek szakmai feladatairól és működésük feltételeiről szóló 15/1998. (IV. 30.) NM rendelet 1. számú melléklete lehetővé teszi bölcsődében (fenntartó döntésétől függően) a gyógypedagógus foglalkoztatását, amely fentiek alapján indokolt.

Kérem a tisztelt Képviselő-testületet a javaslat megtárgyalására, és a határozati javaslat elfogadására.

Határozati javaslat:

Gyál Város Önkormányzatának Képviselő-testülete

1. úgy **dönt** – tekintettel az intézményvezető jelzésére – hogy a Gyáli Bóbita Bölcsődében az álláshelyek számát egy fő gyógypedagógus álláshellyel megemeli 2021. január 1. napjától, így a **Gyáli Bóbita Bölcsődében az engedélyezett közalkalmazotti álláshelyek számát összesen 30 főben (28 teljes-, és 2 részmunkaidős) határozza meg**, melynek fedezetét a 2021. évi költségvetésében biztosítja,
2. **felhatalmazza** az intézményvezetőt, és a Polgármestert a szükséges intézkedések megtételére.

Határidő: 2021. január 1

Felelős: Polgármester, Intézményvezető

A határozati javaslat elfogadása egyszerű szótöbbséget igényel.

Az előterjesztést tárgyalta: Szociális és Egészségügyi Bizottság

Pénzügyi és Gazdasági Bizottság

Az előterjesztést készítette: Pap Krisztina aljegyző, irodavezető

Gyál, 2020. szeptember 24.

**Nagy József Elek
alpolgármester**



Gyáli Bóbita Bölcsőde
2360 Gyál, Klapka György u. 7.
Tél.: +36-29/340-375
e-mail: bolcsode.gyal@gmail.com

Gyáli Polgármesteri Hivatal
Pápai Mihály
polgármester

Nagy József Elek
alpolgármester

Gyál
Kőrösi út 112-114.
2360

Tárgy: kérelem

Tisztelt Polgármester Úr!
Tisztelt Alpolgármester Úr!

Jogszályon alapuló kérelmem a Gyáli Bóbita Bölcsőde foglalkoztatott létszámának 1 fő gyógypedagógus fővel történő bővítésére irányul.

Gyógypedagógus munkakör kialakítása

A tapasztalatok azt mutatják, hogy az SNI-s gyermekek száma fokozatosan nő és a növekvő speciális szükségletek új, megoldandó helyzetet teremtenek számunkra. Az a növekvő tendencia is megállapítható, hogy az intézményben egyre több a fejlődésben (mozgás, beszéd) megtorpant gyermek. Azon gyermekek esetében ahol a lemaradás nem olyan fokú, hogy SNI-s státuszba kerüljenek, számukra is indokolt lenne a korai fejlesztés mielőbbi elkezdése szakemberrel irányításával.

Az elmúlt évek során szerzett szakmai tapasztalatom és a legfrissebb tudományos kutatások is egyértelműen alátámasztják, hogy korai fejlesztésnél nincs eredményesebben és hatékonyabban kifizetődő beruházás. A kisgyermeknevelők jelzése alapján a pedagógiai szakszolgálat az elmúlt évek során az alábbi számok szerint végzett a bölcsődén belül, illetve a szakszolgálatnál korai fejlesztést.

Nevelési év	Vizsgált gyermekek száma	Ellátásban részesülők száma
2016/2017	25	25
2017/2018	26	26
2018/2019	21	21
2019/2020	18	18
2020/2021	25- felvétel sorrendjében folyamatos	15

Ezen gyermekek szakszerű korai fejlesztése a bölcsődében lenne a legmegfelelőbb, de az intézmény nem rendelkezik gyógypedagógussal.

A személyes gondoskodást nyújtó gyermekjóléti, gyermekvédelmi intézmények, valamint személyek szakmai feladatairól és működésük feltételeiről szóló 15/1998. (IV. 30.) NM rendelet 1. számú melléklete lehetővé teszi bölcsődében (fenntartó döntésétől függően) a gyógypedagógus foglalkoztatását, melyet a megnövekedett igény indokolttá is tenne.



Gyáli Bóbita Bölcsőde
2360 Gyál, Klapka György u. 7.
Tél.: +36-29/340-375
e-mail: bolcsode.gyal@gmail.com

A bölcsődében dolgozó gyógypedagógus feladatai:

- ismeri a fejlesztő munka elméleti összefüggéseit, a különféle fejlesztőprogramok, gyakorlatok módszertani elveit, illetve azok gyakorlati végrehajtásának formáit
- munkája során együttműködik a kisgyermeknevelőkkel, szülőkkel és a pedagógiai szakszolgálat fejlesztő szakembereivel
- együttműködik a bölcsőde vezetőjével, a bölcsőde orvosával,
- tanácsaival segíti a nevelő, gondozó, fejlesztő munka tárgyi, személyi feltételeinek kialakítását
- beszoktatás után felméri a gyermek fejlettségi szintjét, és azt megbeszéli a saját kisgyermeknevelőjével, valamint a szülőkkel
- a gyermek fejlettségi szintjének megfelelően összeállítja a gyermek egyéni fejlesztési programját, összegyűjti a szükséges eszközöket, játékokat
- a kisgyermeknevelőknek bemutatja a különböző fejlesztő feladatokat, azok gyakorlati kivitelezését, szükség esetén egyéni fejlesztést végez
- a gyermek egyéni dokumentációjában rögzíti a fejlesztés során tapasztaltakat, fejlődéseket
- a foglalkozások módszertani elveit, célját elfogadtatja a "saját" kisgyermeknevelőkkel, biztosítja számukra a lehetőségekhez mért változtatás jogát (eszköz, feladat mennyisége stb.)
- meghatározott időközökben felméri a gyermekek fejlettségi szintjét, és azt dokumentálja
- folyamatosan tájékozódik a gyermekről a kisgyermeknevelő által vezetett dokumentáció alapján, azt a saját tapasztalataival kiegészíti
- mint a bölcsődében történő korai fejlesztésért felelős szakember, tájékoztatja a szülőt a gyermek fejlődéséről, a fejlesztés várható eredményeiről, szükség szerint segítséget nyújt, tanácsot ad a gyermek otthoni nevelésével, fejlesztésével kapcsolatban.

Kérésem az alábbi:

Kérem a fenntartó támogatását – fentiekben leírt indokaim alapján –, hogy engedélyezze a Bóbita Bölcsőde létszámának 1 fővel történő megemelését gyógypedagógus munkakör kialakítására, továbbá biztosítsa a munkakör betöltéséhez szükséges bért és bér jellegű kiadásokat (munkaruha juttatás, cafeteria, gyógypedagógiai pótlék).

Gyál, 2020. október 21.

Tisztelettel:

Losoncziné Szabó Judit
intézményvezető

Tárgy: Javaslat a Gyáli Tátika Óvoda 2019/2020. évi beszámolójának elfogadására

Tisztelt Képviselő-testület!

A *nemzeti köznevelésről* szóló 2011. évi CXCV. törvény 85.§ (2) bekezdése értelmében „A fenntartó tanévenként legfeljebb egy alkalommal kötelezheti az intézményvezetőt arra, hogy az intézmény tevékenységéről átfogó módon beszámoljon”.

A Gyáli Tátika Óvoda intézményvezetője által elkészített beszámoló (*1.sz.melléklet*) a 2019/2020. nevelési évre – 2019. szeptember 1. napján – készített munkatervvel összhangban van, a munkatervben leírt célok és tervek megvalósultak.

Gyál Város Önkormányzatának Képviselő-testülete 213/2019. (XI.28.) sz. határozatával elfogadott 2020. évi munkaterve alapján a 2020. októberi ülésen tárgyalja és dönt a helyi óvodák 2019/2020. nevelési évről szóló átfogó beszámolójának elfogadásáról.

Kérem a Tisztelt Képviselő-testületet, hogy a melléklet alapján hozza meg döntését.

Határozati javaslat:

Gyál Város Önkormányzatának Képviselő-testülete a Gyáli Tátika Óvoda 2019/2020. évi beszámolóját elfogadja.

Határidő: azonnal
Felelős: Polgármester

A határozati javaslat elfogadása egyszerű szótöbbséget igényel.

Az előterjesztést tárgyalta: Oktatási és Kulturális Bizottság
Az előterjesztést készítette: Pap Krisztina aljegyző

G y á l, 2020. szeptember 21.

**Nagy József Elek
alpolgármester**



ÓVODAVEZETŐI BESZÁMOLÓ 2019/2020. NEVELÉSI ÉVRE VONATKOZÓAN

Intézmény neve: Gyáli Tátika Óvoda
Címe: 2360 Gyál, Klapka utca 5.
T/ 06-29-747 343
OM azonosítója: 032 992



Nevelőtestületi elfogadás határozatszám:

Nevelőtestület egy tagjának aláírása:

Véleményezési jogot gyakorlók aláírása:

Rendelkezés a hatályáról és hatálybalépésnek időpontja: 2020.09.18.

Dokumentum jellege: nyilvános

Készült: 2 példány

Iktatószám:

Dátum: 2020. szeptember 17.

Készítette: Karap Erzsébet

Tartalom

1. Pedagógiai folyamatok.....	3
<i>Tervezés</i>	3
<i>A stratégiai és operatív tervezés megvalósításának intézményi gyakorlata (PP. továbbképzési program, beiskolázási terv, intézményi éves munkaterv, munkaközösségi tervek elkészítése)</i>	3
<i>Megvalósítás</i>	4
<i>Az intézmény működését irányító éves tervek és beszámolók viszonya</i>	4
<i>Értékelés</i>	7
<i>A pedagógiai programban meghatározott gyermeki értékelés működése a gyakorlatban</i>	7
2. Személyiség- és közösségfejlesztés.....	8
<i>Személyiségfejlesztés</i>	8
<i>A gyermekek szociális hátrányainak</i>	8
3. Közösségfejlesztés	10
<i>Intézményi közösségépítő tevékenységek</i>	10
4. Eredmények.....	11
<i>Az eredményességi mutatók az intézményben? (elégedettségmérés eredményei: szülő, pedagógus, pedagógiai munkát segítők)</i>	11
5. Belső kapcsolatok, együttműködés, kommunikáció.....	11
<i>Pedagógus szakmai közösségek működése az intézményben, fő tevékenységek</i>	11
<i>Az információátadás az intézményi gyakorlata</i>	12
6. Az intézmény külső kapcsolatai	12
<i>A partnerek tájékoztatása az intézmény eredményeiről</i>	12
7. A pedagógiai munka feltételei.....	13
<i>Tárgyi, infrastrukturális feltételek</i>	13
<i>Az infrastruktúra értékelése az intézmény, nevelési, fejlesztési struktúrájának, pedagógiai értékeinek, céljainak tükrében</i>	13
<i>Szervezeti feltételek</i>	14
8. Alapító okirat szerinti feladatellátás jellemző adatai.....	14
<i>Alapító okirat szerint ellátott feladat</i>	14
<i>Feladat-ellátást jellemző adatok, férőhely kihasználtság</i>	15
<i>A gyermek adatai</i>	15
<i>Óvodai csoportok adatai</i>	15
<i>Felvételi adatok</i>	16
<i>Intézményvezetés</i>	17
<i>Nem óvodapedagógus munkakörben dolgozók adatai</i>	17
<i>Szakmai munkaközösségek működése, feladatellátása</i>	17

9.	Az óvodai ünnepek, nevelés nélküli munkanapok, nyílt nap, óvodai rendezvények	17
10.	Ellenőrzés	21
	<i>Az intézmény belső ellenőrzése.....</i>	<i>21</i>
	A belső önértékelési rendszer.....	23
	A külső értékelési rendszer.....	23
11.	Továbbképzések (külső, belső). Belső tudásmegosztás	24
12.	Intézményi dokumentumok	24
13.	A gyermeki fejlődés nyomon követése	25
14.	A szülőkkel, szülő szervezettel való kapcsolattartás	25
15.	Gyermekvédelmi feladatok	26
16.	Sajátos nevelési igényű gyermekek ellátása (2019.10.01.-től).....	27
17.	Tehetséggondozó programok, tevékenység.....	28
18.	Az egészséges életmódra neveléssel kapcsolatos programok, tevékenység.....	28
19.	A környezettudatos magatartásra neveléssel kapcsolatos programok, tevékenység	29
20.	A gyermekek rendszeres egészségügyi vizsgálatának megszervezése.....	30
21.	Az óvoda-iskola átmenet támogatása	30
22.	Külső kapcsolatok	30
23.	Tárgyi eszközfejlesztés (Eszköz és felszerelésjegyzéknek való megfelelés).....	31
24.	PR, marketing feladatok ellátása (intézménymenedzselés, képviselő).....	31
25.	Pályázati tevékenység.....	31
26.	Az 5 éves vezetői stratégia megvalósításának időszakos értékelése	32
	2. <i>A változások stratégiai vezetése és operatív irányítása.....</i>	<i>34</i>
	3. <i>Önmaga stratégiai vezetése és operatív irányítása</i>	<i>36</i>
	4. <i>Mások stratégiai vezetése és operatív irányítása</i>	<i>38</i>
	5. <i>Az intézmény stratégiai vezetése és operatív irányítása</i>	<i>40</i>
	Mellékletek:.....	42
	FELHASZNÁLT IRODALOM	42
	LEGITIMÁCIÓS ZÁRADÉK	43

1. Pedagógiai folyamatok

Tervezés

A stratégiai és operatív tervezés megvalósításának intézményi gyakorlata (PP. továbbképzési program, beiskolázási terv, intézményi éves munkaterv, munkaközösségi tervek elkészítése)

Elvárás	Az éves munkaterv összhangban van a stratégiai dokumentumokkal és a munkaközösségek terveivel.
2019/2020. nevelési évben az alábbiak szerint valósult meg	<p>Az intézmény vezetése irányítja az intézmény stratégiai és operatív dokumentumainak koherens kialakítását. A tervek elkészítése a nevelőtestület bevonásával történik, az intézmény munkatársainak felkészítése a feladatra időben megtörténik.</p> <p>Biztosított a fenntartóval való jogszabály szerinti együttműködés.</p> <p>Az intézményi önértékelési ciklust lezáró intézkedési terv és a stratégiai és operatív tervezés dokumentumainak összehangolása megtörténik.</p> <p>Az éves munkaterv összhangban van a stratégiai dokumentumokkal és a munkaközösségek terveivel a nevelőtestület jogszabályban rögzített jogköreit biztosítottam. Az intézmény stratégiai dokumentumai az adott időszak oktatáspolitikai céljaival összhangban készülnek. Az operatív tervezés a stratégiai célok megvalósulását szolgálja, és a dokumentumokban nyomon követhető /SZMSZ, HÁZIREND, PP, MUNKATERVEK/.</p> <p>A nevelési év során az óvoda stratégiai dokumentumaiban bővítés történt, Pandémiás terv elkészítésével: intézkedési terv célja az volt, hogy az óvoda normál működéséhez szükséges szolgáltatásrendszer koronavírus járvány alatti megőrzése érdekében:</p> <ul style="list-style-type: none">- felhívja az Óvodával kapcsolatba állók figyelmét a járvány következtében várhatóan jelentkező problémákra,- biztosítson megfelelő szemléletet az Óvodával kapcsolatban állók számára a helyzet értékeléséhez és a megfelelő előkészületek megtételéhez,- mutassa be azt a minimális előkészületi szintet, amely szükséges és alkalmas az alapfeladatok ellátása közben a járvány terjedésének minimalizálására. <p>Elkészítettük „Intézményünk módszertani ajánlását az óvodapedagógusok részére a koronavírus-járvány időszakára az elrendelt rendkívüli szünetre” 2020. március 23-tól visszavonásig lehetővé tettük intézményünkben - a távmunka végzését. A távmunka végzés határozatlan időre került megállapításra. A távmunka végzés során rendkívüli esetben bárki berendelhető volt, ezért a rendelkezésre állást mindenki részére elrendeltem. Az előírt feladatok elvégzése az óvodapedagógusok feladata volt, ellenőrzésüket én végeztem.</p>

Megvalósítás

Az intézmény működését irányító éves tervek és beszámolók viszonya

Elvárás	A nevelési év végi beszámoló megállapításai alapján történik a következő nevelési év tervezése.
2019/2020. nevelési évben az alábbiak szerint valósult meg	<p>A stratégiai tervek megvalósítása nevelési évekre bontott, amelyben megjelennek a stratégiai célok aktuális elemei. (Pedagógiai program, a továbbképzési terv, Pandémiás terv részeként megírt- MÓDSZERTANI ajánlás).</p> <p>A távmunka végzés során elvégzendő feladatok voltak:</p> <ul style="list-style-type: none">• A családok informálása, pedagógiai segítése, támogatása a válsághelyzetben, a családi életrend tiszteltetésével.• Az óvodások megszokott életrendjének más, kényeszerű körülmények közé helyezésében megtalálni a módját annak, hogy a gyermekek izgalmas, motiváló hatású élményekhez jussanak.• Az óvodapedagógusok számára kihívást jelentő feladatban való helytállással történő sikerélményhez juttatás, személyes szakmai fejlődés, kiemelten a kommunikációs képességek, és az IKT, digitális kompetenciák terén.• A teljes óvodai közösség összekovácsolása a folyamatos kapcsolattartás, együttműködés országos és óvodai szintű közös célok érdekében.• A felelős, szabálykövető alkalmazotti, szülői - állampolgári magatartás motiválása, támogatása. <p>I. Szülők tájékoztatása</p> <ol style="list-style-type: none">1. Aktuális, naprakész tájékoztatás történt az óvodákat, óvoda egészségét érintő hivatalos, hatóságok, fenntartó által elrendelt információkról, felelős állampolgári magatartásról.2. Tájékoztatás formája a Koronavírusról felnőtteknek plakáton, és gyerekeknek, gyerek nyelven, videón. A helyes kézmosás rajzos ábrán és kézmosó versike közzététele gyerekeknek. „Maradj otthon!” felhívás.3. Szülők tájékoztatása az online óvodai működésről. <p>II. Online óvodai élet megtervezése, megszervezése</p> <ul style="list-style-type: none">• Törekedtünk a családokkal az inkluzív kapcsolattartásra: nagyon sokféle, különböző élethelyzetben és informatikai feltételekkel rendelkező családot szólítottunk meg online, arany középút tartásával.• Az online ovi programját úgy állítottuk össze, hogy este találkozzanak valamilyen tartalommal, amivel a gyermek aztán másnap napközben akár önállóan is tovább tevékenykedhet, amikor a szülőnek kötelezettségei vannak nagyobb testvérrel, vagy saját munkavégzése miatt.• Egy általános, intézményi szinten egységes kereteket tartalmazó online óvodai munkát terveztünk, amit aztán korcsoportonként lehetett megöltetni konkrét tartalommal.• Online elérhetőek voltunk, vezetői szinten és pedagógiai kérdésekben is. Ez utóbbi lehetővé tette, hogy differenciált pedagógiai ajánlásokat is tudjunk tenni igény esetén.

Az óvodapedagógusok által összeállított tartalmak.

Ütemterv

Ütemezés	Érintettek feladatai, tevékenységei			Kapcsolódó tevékenység	Példa 1.	Példa 2.
	Óvodapedagógus	Szülő	Gyermek			
Este felé	Mese közzététele. Ismert, témával kapcsolatos vers, mondóka, dal, tevékenység ajánlás.	Elmeséli, elmondja élőszóban. Beszélget és a versről, meséről.	Beszélgés a versről, meséről.	Verselés, mesélés	Zelk Zoltán: A patak meséje	Zelk Z: Este jó
Másnap kora délelőtt	-	Könyv, újság, fényképek elérhetővé tétele.	Témával kapcsolatos képek, mozgóképek keresése, nézegetése otthon újságban, könyvben, interneten.	Külső világ tevékeny megismerése	Beszélgetés a vízzel kapcsolatos családi élményekről pl. nyaralás, strandolás.	Beszélgetés a családról, családi képek nézegetése, családtagok, idősebbek.
Késő délelőtt	-	Eszközök biztosítása Elkészült rajz, egyéb alkotás egy helyre gyűjtése	Élményrajz vagy más alkotás a meséről	Rajzolás, festés, mintázás, kézimunka	Élményrajz vagy más alkotás a vízről (tenger, folyó, patak, forrás, eső) vagy a családi nyaralásról, kirándulásról	Élményrajz vagy más alkotás a családról, Pl. kistestvér születéséről, nagyszülőkről, akikre most nagyon vigyázunk!

Dél körül	-	Gyermek bevonása az előkészületbe, elpakolásba Ebéd, házimunka	Kézmosás verses gyakorlása, terítés Ebéd	Munka jellegű tevékenységek Étkezés		
Kora délután	Egy óra online rendelkezésre állás munkanapon egyéni pedagógiai kérdésekhez messengeren, pedagógiai javaslatok	Esetleg a mese, vers elisméltése pihenés előtt	Pihenés	Csendes pihenő		
Késő délután	-	Az ajánlásból meséhez kapcsolódó (youtube) ének kiválasztása	Éneklés, spontán táncolás, mozgás utánzás szülővel, testvérel vagy önállóan (ha nem mennek a szabadba)	Ének, zene, énekes játék, gyermektánc Mozgás	Esik az eső	Kicsi vagyok én Tente, baba Höc, höc katona - babaringatás, lovagoltatás

A rendkívüli helyzetben kívül az intézmény, nevelési/tanítási céljai határozták meg a módszerek, eljárások kiválasztását, alkalmazását. Az éves tervek és beszámolók egymásra épültek.

A nevelési év végi beszámoló megállapításai alapján történt a következő nevelési év tervezése. Az év végi mérés-értékelés intézményi összegző eredmények meghatározták a következő év kiemelt személyiségfejlesztő feladatait intézményi szinten, csoportszinten a pedagógusok a csoportnaplóban rögzítették a féléves tervekben.

A csoportokban az éves tervek, ütemtervek, fél évre szóló nevelési-gondozási tervek az új elvárások alapján készültek.

A teljes pedagógiai folyamat követhető a tevékenységi tervben, a csoportnaplóban, valamint a gyermeki produktumokban.

A csoportokban mérési naptár alapján készítették a mérés-értékelést, amely fél évente, korcsoportonként meghatározott volt.

Az eredmények értékelése után a csoportnaplóba és a fejlődési naplóba került eredmények alapján egyéni, illetve csoportos fejlesztési tervet készítenek.

	<p>Az óvodapedagógus tervező munkája során figyelembe vette az intézménye vonatkozásában alkalmazott tartalmi és intézményi belső elvárásokat, valamint az általa nevelt/tanított gyermekek és csoportok fejlesztési céljait, az új beiskolázási törvény kereteket adó intézkedéseinek betartását, hozzá történő igazodását.</p> <p>A pedagógiai munka megfelel az éves tervezésben foglaltaknak, az esetleges eltérések indokoltak.</p>
--	--

Értékelés

A pedagógiai programban meghatározott gyermeki értékelés működése a gyakorlatban

Elvárás	<p>A pedagógiai programnak és az egyéni fejlesztési terveknek megfelelően történik az egyénre szabott értékelés, amely az értékelő naplóban (feljegyzésekben) nyomon követhető.</p> <p>A gyermekek eredményeiről fejlesztő céllal folyamatosan visszacsatolnak szüleinek/gondviselőjének és az életkornak, fejlettségi szintnek megfelelő formában gyermeknek.</p>
2019/2020. nevelési évben az alábbiak szerint valósult meg	<ul style="list-style-type: none"> – Az intézményben folyó nevelési munka alapjaként a gyermekek adottságainak, képességeinek megismerésére vonatkozó mérési rendszer működik. – A gyermekek értékelése az intézmény alapküldetésében elfogadott, közös alapelvek és követelmények (értékelési rendszer) alapján történik. – Az intézményben a gyermeki fejlődést folyamatosan követik, a gyermeki fejlődést dokumentálják, elemzik, és az egyes évek értékelési eredményeit összekapcsolják, szükség esetén fejlesztési tervet készítenek. <p>Évente megtörténik az önértékelés keretében a helyben szokásos formában rögzített megfigyelési, mérési eredmények elemzése, a tanulságok levonása, fejlesztések meghatározása, újragondolása. Ezt követően az intézmény a mérési-értékelési eredmények függvényében szükség esetén korrekciót végez.</p> <p>A prevenció, korrekció feladatrendszer megvalósításának területén feladatomban tartottam a programunk fejezeteiben jelölt feladatok megvalósításának figyelemmel kísérését, újra gondolkodását, átértékelését.</p> <ul style="list-style-type: none"> o Az év kezdéskor történő iskolaérettségi vizsgálatok alapján a Nevelési tanácsadó szakembereinek mérési-értékelési javaslatait, továbblépési intézkedéseit, ajánlásait o A mérésre, megfigyelésre alapozott hátránycsökkentést. o Az egyéni bánásmód és a differenciált fejlesztés gyakorlatának erősítését munkamegosztásban, a feladatban résztvevők között. o Az eredményesség érdekében, a szakszerű korai felzárkóztatást, szakemberek bevonásával, a szülő együttműködését. o Szakemberekkel való hatékony együttműködést minden rászoruló gyermek esetében. <p>Az óvodapedagógusok fogadó órái</p> <p>Célja az intervenció pedagógiai gyakorlat érvényesítése minden gyermeket érintően legalább fél évente egy alkalommal, melynek tartalmi alapja a gyermekek folyamatos nyomon követésének írásos (Fejlesztési napló) és szóbeli tapasztalata.</p> <p>Az egyes csoportok fogadó óráinak időpontja – egyeztetés szerint.</p> <p>Az intézmény bemutatkozását szolgáló pedagógiai célú óvodai nyílt napok</p> <p>Leendő óvodásainkat a szülőkkel együtt 2019. szeptember első hetében fogadták a csoportok (az időpont meghatározása a telephelyek kompetenciája). amikor:</p>

	<ul style="list-style-type: none"> - bepillantást nyerhetnek az óvoda életébe - bekapcsolódhatnak a gyermeknek és felnőtteknek szervezett tevékenységekbe - feltehetik kérdéseiket az óvoda működésével, szokás-szabályaival kapcsolatosan. <p>1. A pedagógusok előmeneteli rendszerének alapját képező minősítési rendszer bevezetéséből adódó feladatok ellátása → a szakmai színvonal mérhető emelése.</p>
--	--

2. Személyiség- és közösségfejlesztés

Személyiségfejlesztés

A gyermekek szociális hátrányainak

Az intézmény egyik legfontosabb feladata a nevelés, tanulási-tanítási folyamat során a személyiség és közösségfejlesztés kereteinek biztosítása.

Óvodai nevelés csak szeretetteljes, meleg légkörben lehetséges. Az óvodai nevelésnek mércéje a gyermekek gondozottsága, a stabil egészségügyi szokásrendszer, az egészséges életmód iránti igény kialakítása. Különösen fontosnak tartjuk ezt a szociálisan hátrányos helyzetű gyermekek esetében. Egyéni képességfejlesztés:

- Meleg, szeretetet sugárzó óvodai nevelés biztosított a gyerekeknek
- A megismerő képesség fejlesztése természetes közegben szerzett tapasztalatokra épül.
- A fejlesztendő képességnek megfelelő tevékenységet gyakoroltatunk.
- A gyakoroltatás hosszan tartó, folyamatos, egymásra épül, fokozatosan nehezedik és játékos.
- Pontosan tudjuk milyen előzetes tapasztalattal, ismerettel, magatartási jellemzőkkel rendelkezik a gyermek, mely területeken fejlettebb, hol vannak lemaradásai, azaz milyen a képességszintje.
- Minden gyermek egyéni ütemében haladhat, önállóan tevékenykedhet.
- A feladat önálló gondolkodásra készíti, nemcsak analóg megoldásra.
- Önként, önkéntesen, aktívan vesznek részt a folyamatban, mert a fejlődés gyorsabb, eredményesebb, ha egybeesik a gyermek tevékenységvágyával.
- Belső indítékra (érdeklődés, kíváncsiság, tudásvágy) épülő motiváció készíti a tevékenységre, pozitív viszony alakul ki a gyermekben a tevékenységek iránt.

Intézményünkben nemcsak felzárkóztatás, hanem tehetséggondozás is folyik. A közösségfejlesztő tevékenység az intézmény hagyományaival és a gyerekek személyes kompetenciáinak fejlesztésével összhangban történik meg.

Két tehetségfejlesztő foglalkozás működött a hagyományörzés jegyében – zenei- és anyanyelvi képességek fejlesztése.

Elvárás	Az intézmény vezetése és érintett pedagógusa információkkal rendelkezik minden gyermek szociális helyzetéről.
2019/2020. nevelési évben az alábbiak szerint valósult meg	<p>A gyermekek személyes és szociális képességeik felmérésére alkalmas módszereket, eszközöket, technikákat alkalmaznak az óvodapedagógusok az intézményben.</p> <p>A szociálisan hátrányos helyzetű gyermekek feltárása érdekében fontosnak tartjuk a gyermekek korai, óvodáskort megelőző testi-lelki fejlődésének alapos megismerését.</p> <p>Szakirányú szakember is foglalkozik a gyerekekkel, mégpedig logopédus, fejlesztőpedagógus, pszichológus, konduktor, gyógypedagógus.</p>

Ezen pedagógiai tevékenységek a napirenddel való egyeztetés után, rendszeres időkeretben és helyszínen történnek.

Az óvodapedagógusok az óvodában végzett gyermekvédelmi munkával, a fejlesztő tevékenységgel segíteni kívánják a gyermekek minél egészségesebb, harmonikusabb fejlődését. Gyermekvédelmi felelősünk hatékony jelzőrendszeri tevékenysége segíti ez irányú zavartalan működést.

– A hátrányos helyzetű és veszélyeztetett gyerekek esetében a pedagógusok szorgalmazzák, hogy rendszeresen járjanak óvodába, így napi étkezésük, gondozásuk biztosítottá válik.

– Kiemelten gondot fordít egyéni fejlesztésükre, segítve óvodai beilleszkedésüket, szociális fejlődésüket.

Az óvoda biztosítja számukra a nyugodt, türelmes, szeretetteljes légkört, az óvodapedagógus pedig fokozottabban alkalmazza az egyéni bánásmód elvét.

A köznevelés kiemelt feladata az iskolát megelőző kisgyermekkorai fejlesztés, továbbá az SNI és a beilleszkedési, tanulási, magatartás nehézséggel küzdő gyermekek speciálisigényeinek figyelembevétele, egyéni képességeikhez igazodó legeredményesebb fejlődésük elősegítése, a társadalmi beilleszkedés lehetőségeinek megteremtése.

Az alábbi feladatok megvalósítását tartom fontosnak:

- Végrehajtási rendeletnek megfelelő feladatellátás;
- Az esélyegyenlőség biztosítása;
- A legrövidebb időn belüli intézkedés a gyermekek érdekében;
- A folyamat nyomon követését, a dokumentáció ellenőrzését;
- Együttműködést, szakmai megbeszélések szervezését az érintett szakemberekkel;
- A folyamatos fejlesztés nyomon követését – érintett szakemberek.

Az intézmény Alapító okiratában szerepel SNI ellátás - ezen belül integráltan nevelhető SNI-s gyermekünk 1 fő volt ebben az évben, és 8 fő szegregált nevelésben részesülő autista gyermek ellátása is a feladatunk volt.

Az elmúlt időben az SNI gyermekek fejlődését, leghatékonyabban korai problémafeltárással, megfelelő szakemberhez, és speciális intézménybe irányítással segítettük. Számukra adaptált autista gyermekek részére készült Pedagógiai Programot alkalmaztuk. Rendszeresen konzultáltunk segítő szakemberekkel. A problémák megoldásához javaslatokat, segítséget kértünk, folyamatosan figyelemmel kísértük a gyermekek fejlődését, érdekeiknek képviselőit.

Az egyéni dokumentációk elkészítésében együttműködtünk, közvetítettünk a család és a szakemberek között. Intézkedéseinket dokumentáltuk. Közelítésünkben, hátránycsökkentő pedagógiai attitűddel felvállaltuk, képviseltük a gyermek érdekeit, biztosítottuk az esélyegyenlőséget.

A hátrányok ellensúlyozását, enyhítését célzó gyakorlatot folytattunk. TSMT tornát tartó gyógypedagógus és fejlesztő foglalkozásokat tartó sérülés specifikusságnak megfelelő gyógypedagógus, kutyaterápiás kezelést végző szakember segítette fejlesztő, felzárkóztató munkát az autizmus spektrum zavarokkal küzdő gyermekekkel. Az óvodai szintű fejlesztés komplex módon, az egyéni és az életkori sajátosságokat, a játékosság elvét szem előtt tartva, a szakvéleményben foglaltak, illetve a szakemberek által javasoltak szerint valósult meg.

	<p>A részképesség zavarokat a logopédus, valamint az óvodapszichológus útmutatásai alapján, differenciált feladatadással, mozgásos-, anyanyelvi- és egyéb probléma specifikus fejlesztő játékokkal kompenzáltuk.</p> <p>A Nevelési Tanácsadó gyógypedagógus – fejlesztőpedagógus, konduktor szakemberek foglalkoztak a BTM-es gyermekeinkkel.</p>
--	---

Tudatos tervszerű munka, nagyfokú odafigyelés, egymás közötti kölcsönös bizalomra kell, hogy épüljön.

Ahhoz, hogy folyamatosan fejlődjünk, szükség van nem csak elméleti ismeretekre, hanem gyakorlati tudásra, frissítésre, szakmai rutinunk fejlesztésére.

A kiemelt figyelmet igénylő gyermekek mindegyikénél rendelkeznek a pedagógusok megfelelő információkkal, és alkalmazzák azokat a nevelő, fejlesztő munkájukban.

Az intézmény vezetése és érintett óvodapedagógusa információkkal rendelkezik minden gyermek szociális helyzetéről.

Az intézmény támogató rendszert működtet:

Felzárkóztatást célzó egyéni foglalkozást szervez.

Integrációs nevelési/tanítási módszereket tanulmányoztunk.

3. Közösségfejlesztés

Intézményi közösségépítő tevékenységek

Az Országos Óvodai Alaprogram, és az Óvodánk Pedagógiai Programja is tartalmazza a közösség fejlesztésére, a szociális tanulásra az érzelmi életre vonatkozó feladatokat.

Az óvodapedagógusok a csoportnapló heti tervében a tevékenységek tervezésekor néphagyomány ápolást és környezettudatosságra épülő napi szintű foglalkozásokat is tervez, valamint társas és közösségi fejlesztési feladatokat.

Az óvodai gyermekek fejlődését nyomon követési rendszer is végez erre irányuló megfigyeléseket, részterületeket figyelünk meg a gyermeknél az együttműködési, alkalmazkodási képességükről.

Elvárás	A szülők a megfelelő kereteken belül részt vesznek a közösségfejlesztésben.
2019/2020. nevelési évben az alábbiak szerint valósult meg	<p>Hagyományként működő rendezvényeink is csapatmunkát kívánnak és nagy örömmel ebben példamutató hozzá állást tanúsít, az óvoda minden dolgozója.</p> <p>Miközben az épületek arculatát alakítjuk, megőrizzük, erősítjük specifikumait. Rendkívül fontosnak tartom, hogy az óvoda, mint egy egész egység közösségként működjön.</p> <ul style="list-style-type: none"> - A közös programok segítik az egymás megismerését. Nevelés nélküli munkanapon belső továbbképzés szervezése külső szakember meghívásával közös élmény mindig sokat jelenet a közösség számára. - A személyi mentálhigiéné fontosságának előtérbe helyezése a jövőben nagyon fontos feladat lesz. - Belső kommunikációgyakorlatban történő fejlődése a kollégák között. - Korrekt intézkedési formák a kollégák között. - Az óvoda pszichológusa is tartott tréninget a dolgozók részére. - Felnőtt karácsony – közös ünneplés, megemlékezés-, nyugdíjas kollégák búcsúztatása, köszönet egy-egy virágcsokorral, akik jubileumot ünnepeltek, minősítési eljárásán vettek részt. <p>Közös vacsora étteremben.</p>

4. Eredmények

Az eredményességi mutatók az intézményben? (elégedettségmérés eredményei: szülő, pedagógus, pedagógiai munkát segítő)

Az eredmények eléréséhez az alkalmazotti közösség minden tagja hozzájárult.

A nevelési feladatrendszer megvalósulásának eredményességét mutatják:

- A csoportnaplóban megfogalmazott nevelési- tanulásértékelés.
- Ehhez kapcsolódóan a gyermekek nyomon követési dokumentációjának eredményei.

Szükséges változtatás:

- Belső hospitálási rendszer kialakítása.

Elvárás	Nyilvántartják és elemzik az intézményi eredményeket: helyben szokásos megfigyelésen, vagy más alapon megszervezett mérések eredményei 6 éves kor után óvodában maradó mutatók, elégedettségmérés eredményei (szülő, óvodapedagógus, pedagógiai munkát segítő) neveltségi mutatók
2019/2020. nevelési évben az alábbiak szerint valósult meg	5 kolléga tanfelügyeleti ellenőrzésére történő feladatok és két óvónő a minősítési eljárásra történő felkészítése, megvalósítása sok energiát vett el az érintettektől, valamint az egész közösség hozzájárul a sikeres megvalósításhoz. 2020/21-es nevelési évben továbbra is kiemelt feladatnak tekintjük, hogy a közösséget újra felkészítsük a pedagógus önértékelés és a tanfelügyeleti ellenőrzésekre.

5. Belső kapcsolatok, együttműködés, kommunikáció

Pedagógus szakmai közösségek működése az intézményben, fő tevékenységek

Elvárás	A pedagógusok szakmai csoportjai maguk alakítják ki működési körüket, önálló munkaterv szerint dolgoznak. A munkatervüket az intézményi célok figyelembevételével határozzák meg.
2019/2020. nevelési évben az alábbiak szerint valósult meg	Éves tervben meghatároztuk, hogy mely területre tesszük a hangsúlyt az adott évben. Előadó, segítette a gyakorlati munka fejlődését. A munkaközösségek tevékenysége éves munkaterv alapján valósult meg. Adott területeken óvodapedagógusi kompetenciáink erősítése, szakmódszertani tudásunk újszerű ismeretekkel való frissítése, egységes tervező munka formálása zajlott. <i>A szakmai munkaközösségek működésével kapcsolatos feladataim voltak:</i> <ul style="list-style-type: none">- A nevelőtestület felkészítése az új elvárásoknak, kihívásoknak való megfelelésre.- Eredményes munkájukhoz, szakmai fejlődésükhöz tájékozottságukhoz továbbképzésen, konferenciákon való részvétel támogatásával járultam hozzá.- Az intézményben a különböző szakmai pedagóguscsoportok együttműködése jellemző (munkaközösségek, egy szervezési egységben nevelő pedagógusok közössége, fejlesztő csoportok).- Az óvodapedagógusok szakmai csoportjai maguk alakítják ki működési körüket, önálló munkaterv szerint dolgoznak. A munkatervüket az intézményi célok figyelembevételével határozzák meg. A szakmai közösségek vezetőinek hatás- és jogköre tisztázott.

	<p>Csoportok közötti együttműködésre is sor kerül az intézményben, amely tervezett és szervezett formában zajlik.</p> <ul style="list-style-type: none"> - A gyermekek nevelése/tanítása érdekében a szakmai közösségek tevékenységén túl a pedagógusok kezdeményezően együttműködtek egymással és a pedagógiai munkát segítő szakemberekkel a felmerülő problémák megoldásában. <p>Óvodánkban belső továbbképzéssel egyaránt biztosítottam az óvodapedagógusok szakmai fejlődését. M. Mónika TMT terapeuta, helyi továbbképzése nagyon sikeres, hasznos volt. Sok élménnyel lettünk gazdagabbak.</p>
--	--

Szervezeti kultúra megfelelő szinten tartása, olyan programok szervezése, amely lazításra, feltöltődésre, beszélgetésre egymást segítő, egymás értékeit megbecsülő kollektívára van szükség.

Az információátadás az intézményi gyakorlatra

Elvárás	Az intézmény munkatársai számára biztosított a munkájukhoz szükséges információkhoz és ismeretekhez való hozzáférés.
2019/2020. nevelési évben az alábbiak szerint valósult meg	<ul style="list-style-type: none"> - Interneten keresztül e-mailben továbbított anyagokkal, - Körlevélben küldött információk, amelyeket aláírásukkal jelezték, hogy tudomásul vették. - Szakmai beszélgetések, nevelés nélküli munkanapokon megbeszélések, belső továbbképzések szervezése. - Külső továbbképzés 3 fő a tanfelügyelettel kapcsolatosan. - Tempus alapítvány által rendezett konferencia 2 fő - Bozsik program továbbképzésén részt vett 1 fő - Felelős Gasztrohős Palánták Programban részt vett 1 fő - Az intézmény munkatársai számára biztosított a munkájukhoz szükséges információkhoz és ismeretekhez való hozzáférés, internet, papír alapú anyagok, megbeszélések, napi kapcsolat a dolgozókkal. - Az értekezletek összehívása célszerűségi alapon történik, résztvevői a témában érdekeltek. Pandémiás időszak alatt a kollégákkal való kapcsolattartást különböző internetes felületeken tartottuk (zárt facebook csoport, illetve viber elérhetőségen).

6. Az intézmény külső kapcsolatai

A partnerek tájékoztatása az intézmény eredményeiről

Elvárás	Az intézmény a helyben szokásos módon tájékoztatja külső partnereit (az információátadás szóbeli, digitális vagy papíralapú). A partnerek tájékoztatását és véleményezési lehetőségeinek biztosítását folyamatosan felülvizsgálják, visszacsatolják és fejlesztik.
2019/2020. nevelési évben az alábbiak szerint valósult meg	<p>Az intézmény a jogszabályban előírt módon eleget tesz tájékoztatási kötelezettségeinek.</p>  <p>Az intézmény a helyben szokásos módon tájékoztatja külső partnereit (az információátadás szóbeli, digitális vagy papíralapú, újságcikk formájában). A partnerek tájékoztatását és véleményezési lehetőségeinek biztosítását folyamatosan felülvizsgálják, visszacsatolják és fejlesztik. Rendezvények során betekintést kaphattak az óvoda életéről, működéséről.</p>

Szülőkkel folyamatos volt a kapcsolat, Családi délután, karácsony előtti Adventi készülődés, közös ajándékkészítés, Nyílt Farsangi délelőtt, amikor a gyermekek a szüleikkel vehetnek részt a különböző vidám játékokon. Nyílt napok. A honlapunk új formában és tartalommal újra működik, naprakész, a pandémiás helyzet alatt kihasználtuk a szülőkkel való kapcsolattartásra is.



7. A pedagógiai munka feltételei

Tárgyi, infrastrukturális feltételek

Az infrastruktúra értékelése az intézmény, nevelési, fejlesztési strukturájának, pedagógiai értékeinek, céljainak tükrében

A dolgozók a nevelés, tanulási-tanítási folyamat tárgyi környezetét a pedagógiai céljainak megfelelően alakították ki. Az együttműködő, motiváló szakmai környezet kialakítása példaértékű hozzáállással, szeretettel valósult meg. A gyermek igényeit, életkori sajátosságait figyelembe véve alakultak, szépültek a csoportok környezete.

A jelentkező utazógyógyopedagógus elkezdte a munkát heti 4 órában. Sok szülő több településről is érdeklődött az autista csoportba bekerülés kapcsán.

A csoportban dolgozó kollégák nagyon jó kapcsolatot alakítottak ki a szülőkkel, és mindent megtettek a szakmai felkészültségük terén is.

Az épületek adottságai hatékonyabb, minőségi munka emelését tette lehetővé. A tornaterem, só szoba, közlekedési udvarunk, a játszó udvar, a fejlesztő foglalkozások színterének teljes kielégítése nyugodt, kiegyensúlyozott életet biztosított.

Udvari játékaink biztonsága érdekében a 78/2003. (XI.27.) GKM rendelet alapján folyamatosan elvégeztetjük játszótéri eszközeink szakember által történő felülvizsgálatát. Karbantartóink napi szinten ellenőrzik a játékok állapotát és szükség szerint végzik el a javításokat.

Szervezeti feltételek

Elvárás	Az intézmény rendszeresen felméri a szükségleteket, reális képpel rendelkezik a nevelő munka humán erőforrás szükségletéről. A humán erőforrás szükségletben bekövetkező hiányt, a felmerült problémákat idejében jelzi a fenntartó számára.
2019/2020. nevelési évben az alábbiak szerint valósult meg	A kollégák elhivatottak, gyermekszeretők, hűségesek az óvodához, teherbírásukról, együttműködési képességeikről tettek tanúbizonyságot az elmúlt évben. A szülőkkel való együttműködés is rendkívüli példamutató. Két óvónő volt GYES-en, az egyik kollega szeptemberben már visszajött. Három óvónő hiányunk lett, miután K.I. januárban, V. A. kolleganőink nyugdíjba vonultak. Az óvónő helyettesítését pedagógus asszisztensekkel és az elrendelt 3-3 órában, amit a törvény heti 4 órát enged. Gyógypedagógusunk nem volt az első hónapokban majd sikerült utazó gyógypedagógus kollegát alkalmazni az autista csoportban üres állás terhére. A logopédusunk látta el a 63 gyerek mellett a 8 autista, valamint az 1SNI-s gyermek számára szakértői véleményben előírt fejlesztést. Szerződéssel foglalkoztattunk TSMT tornát alkalmazó gyógytestnevelőt, aki segítette a rászoruló gyermekek fejlesztését. A Nevelési tanácsadóból két kitűnő szakember látta el a fejlesztő tevékenységeket, egy-egy napot voltak a két épületben. Az előírt fejlesztést nem tudják biztosítani ennyi idő alatt. Júliusban M.A. vezető helyettes helyett Sz. B. lett kinevezve. Augusztusban sikerült 1 óvónőt és 1 gyógypedagógust felvenni, így szeptembert 3 óvónő hiánnyal – GYES-en lévőt – kell helyettesíteni.

- A munka értékelésével és elismerésével kapcsolatos információk szóban vagy írásban folyamatosan eljutnak a munkatársakhoz. Ezen a területen szintén több időt kellett volna fordítani az értékelésekre. A minősített pedagógusokkal azonban teljes körű volt az értékelés részéről is.

8. Alapító okirat szerinti feladatellátás jellemző adatai

Alapító okirat szerint ellátott feladat

Alapító okirat szerint							
Adat	Óvodai nevelésben résztvevő összes (fő)	Ebből a többi gyermekkel együtt nevelhető sajátos nevelési igényű gyermekek óvodai nevelése (fő)	Alapító okirat szerinti maximális an felvehető gyermeklétszám (fő)	Férőhely kihasználtság (%)	napi nyitva tartás től-ig	napi nyitva tartási óra	Óvodai csoportok száma
2019.10.01	251	2	338	74,5 %	6 ⁰⁰ – 18 ⁰⁰	12 óra	11+1

Feladat-ellátást jellemző adatok, férőhely kihasználtság

Óvodásgyermekek létszám mutatói 2019/2020. nevelési év		
	okt.01.	május 31.
Óvodás gyermekek létszáma (fő)	251	272
Ténylegesen gyermeklétszám alapján meghatározott csoport átlagléttség (fő/csoport)	22	24
SNI-vel felszorozott létszám (fő)	252	273
SNI-vel felszorozott gyermeklétszámmal számított csoport átlagléttség (fő/csoport)	22	24
Étkező gyermekek létszáma (fő)	251	272
Hátrányos helyzetű gyermekek létszáma (fő)	8	8
Halmozottan hátrányos helyzetű (fő)	4	4

A gyermek adatai

Adat	Nem magyar állampolgárságú gyermek létszáma	Nemek aránya	
		Fiúk	Lányok
2019.10.01. adat	2 fő	50 %	50 %
2020.05.31. adat	2 fő	50%	50%

Óvodai csoportok adatai

Ssz.	Óvodai csoport neve	október 1. létszám (fő)	SNI (fő)
1.	Pillangó	25	1
2.	Micimackó 1	6	6
3.	Méhecske	21	-
4.	Süni	22	
5.	Halacska	25	-
6.	Katica 1	26	-
7.	Nyuszi	15	1
8.	Micimackó 2	21	-
9.	Kisvakond	24	-
10.	Katica 2	21	-
11.	Napocska	24	-
12.	Csiga	21	-

Iskolaköteles gyermekek száma	97 gyermek
Iskolába megy	81 gyermek
Óvodában marad	16 gyermek

Gyáli Tátika Óvoda		okt. st.	2019.12.31-ig igénybe vette az óvodát/fő	3 évet nem töltötte be a St-ban van. (2017-ban született)	7 éves 10.01. után	nem magyar állampolgár		SNI/fő	autista	2020.08.01 létsz.	
Klapka épület						román					
1.	Süni	22	23	0	1	1	0	0	0		23
2.	Halacska	25	24	0	0	0	0	0	0		24
3.	Méhecske		26	0	0	0	0	0	0		23
4.	Katica1	26	25	0	0	0	0	0	0		25
5.	Pillangó	25	25	0	0	0	0	1	0		25
6.	Micimackó1 au.	6	7	0	0	0	0	0	7		8
	összesen	125	130	0	1	1	0	1	7		128
Bartók épület											
7.	Nyuszi	15	22	0	0	0	0	0	0		24
8.	Micimackó2	21	0	0	0	0	0	0	0		25
9.	Kisvakond	24	23	0	0	0	0	0	0		23
10.	Katica2	21	21	0	0	0	0	0	0		24
11.	Napocska	24	24	0	0	0	0	0	0		23
12.	Csiga	21	23	0	0	0	0	0	0		25
	összesen	126	138	0	0	0	0	0	0		144
Gyáli Tátika Óvoda mindösszesen		251	268	0	1	1	0	1	7		272

Felvételi adatok

Adat	Beiratkozott gyermekek létszáma	Elutasított gyermekek létszáma	A felvételt nyert gyermekek létszáma
A 2019/2020. nevelési évre	98 fő	5 fő	84 fő
Klapka épületbe – 5+1 autista			48 fő
Bartók épületbe – 6 csoport			36 fő

A Tátika Óvodába jelentkező gyermekek közel 94%-ának felvételi kérelmét teljesítették a tavalyi évben. 5 fő elutasított kisgyermekből 1 fő még nem volt óvodaköteles, a 4 fő óvodaköteles kisgyermek közül 3 fő nyert felvételt a Liliom-, míg 1 fő a Tulipán Óvodába nyert felvételt.

Intézményszervezet, vezetési szerkezet, álláshely összetétel

Adat	Engedélyezett álláshelyek száma		Ténylegesen foglalkoztatott óvodapedagógusok létszáma (fő)	1 pedagógusra jutó gyermekek létszáma (fő)	Óvodai csoportban foglalkoztatott felsőfokú végzettségű óvodapedagógusok létszáma (fő)		Engedélyezett álláshelyek száma
	Pedagógus (fő)	Pedagógiai munkát közvetlenül segítő (fő)			Nő	Férfi	
2019. 10.01.	28 fő	27 fő	26	10	26	0	2

Intézményvezetés

Adat	Óvodavezetés (név szerint)	
	Intézményvezető	Intézményvezető-helyettesek
2019.10.01	Karap Erzsébet	Major Andrea Csizmadiáné Izeli Anikó

Nem óvodapedagógus munkakörben dolgozók adatai

Adat	Óvodaitkár (fő)	Dajka (fő)	Pedagógiai asszisztens (fő)	Pszichológus (fő)	Logopédus (fő)	Fejlesztő-pedagógus (fő)	Karbantartó (fő)	Gyógy-pedagógus (fő)	Gyógyped-asszisztens (fő)
2019. 10.01.	2	18	5	1	1	-	2	0	1

Novemberben az egyik pedagógiai asszisztensünk elvégezte a gyógypedagógus asszisztens képzést saját költségén.

Szakmai munkaközösségek működése, feladatellátása

Adat	Szakmai munkaközösség működés			
	Megnevezése	Munkaközösség tagjainak létszáma	Munkaközösségi foglalkozáson résztvevők létszáma	Intézményen kívüli résztvevők létszáma
1.	Mérés értékelés munkaközösség	27 fő	27 fő	
2.	Pedagógiai Program-Ének-Zenei nevelés	27 fő	27 fő	
3.	Tánc- Hagyományőrzés	27 fő	27 fő	

9. Az óvodai ünnepek, nevelés nélküli munkanapok, nyílt nap, óvodai rendezvények

Adat	Óvodai ünnepek, rendezvények			
	Program megnevezése	Program felelőse	Résztvevők száma (gyerek) fő (kb.)	Résztvevők száma (szülő) fő (kb.)
2019. 09.30. Nevelés nélküli munkanap		Karap Erzsébet		
Családi nap 2019.09.20-25.	Őszi mulatságok, vígságok	Karap Erzsébet Csizmadiáné Izeli Anikó	200fő	100fő
Sportnap 2019.10.20.	Bozsik program – Süni-, Méhecske-, Micimackó2 csoport 10-10 fő	Karap Erzsébet Szatmáriné Oláh Tünde Csizmadiáné Izeli Anikó	30 fő	30 fő
Bábszínház előadások 4 alkalommal	Arany János Művelődési Ház bérletes bábszínház	Kovácsné Garai Zsuzsa	140 fő	

December 03.	Halacska csoport Őszidő Nyugdijas Klubban Mikulás várás Mini Planetárium	Lukovszkiné Kiss Livia Karap Erzsébet	24 fő 210 fő	
December 04.	Bartók Béla Általános iskolában nagycsoportosoknak tanító nénik mese előadás – Mikulás várás.	Winkler Edit	90 fő	
December 06.	Télapóvárás az óvodában – Süni-Pillangó csoport Cirkuszba ment.	Oláhné Szatmári Tünde	50 fő	
December 05.	Bartók épület óvónői bábelőadása mindkét épületének gyermekeinek.	Tóthné Fadgyas Melinda Csizmadiáné I. Anikó	240 fő	
December 13.	Tátika óvoda és a Kodály Zoltán zeneiskola közös Betlehemes előadása az óvodás gyerekeknek, szülőknek és a meghívott vendégeknek.	Sági Illésné	240 fő	
Adventi készülődés Szülők bevonásával Adventi vásár	Szervezés – ünnepi hangulat teremtése – díszítés – lebonyolítás.	Illésné S. Éva Nádasdy Judit	250 fő	200 fő
2019.02.18.	Farsang - Nyílt nap Az óvónők a csoportokban mókás versenyjátékokat terveznek és játszanak a szülőkkel, gyermekekkel együtt. Felvonulással mutatják be a jelmezeiket. A szülők üdítővel, gyümölcscsel, süteményekkel kedveskednek a gyermekeknek. Másnap az udvaron Kiszebáb égetésével üzzük el a telet.	Katica1 Kisvakond csoport	240 fő	120 fő
Adat	Óvodai ünnepek, rendezvények			
	Program megnevezése	Program felelőse	Résztevők száma (gyerek) fő (kb.)	Résztevők száma (szülő) fő (kb.)
2020. február.15. Farsang	Alapítványi bál	Karap Erzsébet		190
2020. február 22. Nevelés nélküli munkanap 6 órás belső továbbképzés	Nevelőtestületi M. Mónika -TSMT hatása az autista gyermek fejlődésére Zöld óvoda kritériuma	Csizmadiáné I. Anikó		26
Nemzeti ünnep Március 15.	Megemlékezés, díszítés, koszorúzáson részvétel.	Micimackó1 -, Katica2 csoport		
2020.03.18-05.25. Koronavírus-járvány időszakában az elrendelt rendkívüli szünetre online óvodapedagógiai működésének projektje „Módszertani ajánlás az óvodapedagógusok részére a koronavírus-járványban az óvodai ellátást végző intézmények esetében elrendelt rendkívüli szünetre” értelmében elvégzik a pedagógiai program, szabályzatok	<i>Az online program rendező elvei</i> Kapcsolódjunk a család napirendjéhez, feltételezhető elfoglaltságaihoz, adjunk természetes napirendi keretet a tevékenységeknek. Legyünk kreatívak, a teljes óvodai közösséget (szülők, dolgozók, gyerekek) is összekovácsoló hatásra törekedjünk, éreztessük egymással, hogy számíthatunk a másokra, senki sincs egyedül. Gondolkozzuk projektben, legyen célunk. Egy jól működő közösség fő jellemzője: közös cél érdekében együtt dolgozni.	Karap Erzsébet Csizmadiáné I. Anikó		

<p>felülvizsgálatát, illetve a szükséges új szabályzatok tervezeteinek megalkotását. Az online térben biztosítják a fogadó óra lehetőségét, részt vesznek az online közösség építésben, illetve segítik az óvodapedagógusok online fejlesztő munkáját. Szervezik az SNI gyermekek egyéni fejlesztésének online formáit.</p> <p><u>A távmunka végzés során elvégzendő feladatok</u></p> <p>-Csoportnapló folyamatos tervezése, a heti tervek elkészítése, tevékenységek értékelésének elkészítése</p> <p>-A gyermekek egyéni fejlődési ütemének és értékelésének elvégzése a fejlődési naplóban.</p> <p>- Online felület működtetése a szülők részére: zárt facebook csoportokban ajánlások a szülőknek a heti terveknek megfelelően a különböző témákban</p> <p>-Kiemelt figyelem az iskolába készülő nagycsoportosokra: szülők tájékoztatása az óvodáskor végére elérendő fejlettségi szintről a fejlettség elérését segítő ajánlások online felületen</p> <p>-Elmaradt adminisztrációk pótlása</p> <p>-Ajándékok, dekorációs anyagok, szemléltető eszközök készítése; ötletek gyűjtése.</p> <p>-Választott témában szakmai anyagok összeállítása és ismertetése a kollégákkal.</p> <p>-A megkezdett pedagógus önértékelési feladatok elvégzése.</p> <p>-Számítástechnikai ismeretek gyakorlása</p>	<p>Legyen kilátásban végeredmény, produktum a végére, aminek mindannyian örülni fogunk, ha újra járhatunk óvodába.</p> <p>Érdemes most is a komplexitásra törekedni, olyan tevékenységet ajánlani, amivel több legyet ütünk egy csapásra (óvodásabb nyelven: „Hetet egycsapásra!”). Vagyis minden nap, minden gyermeki tevékenység érintett legyen, a játéktól a további hat tevékenységen át egészen a munka jellegű tevékenységig.</p> <p>A kevesebb jelen helyzetben lehet több, tartsunk mértéket, jó szándékból is félre lehet vinni az ügyet! Nem most kell látszólag fantasztikus, látványos dolgokat produkálni.</p> <p>És ne felejtsük el, hogy a legtöbb óvodai tevékenység az óvodában is szabadon választható...</p> <p><i>A csoportonként tervezett napi tevékenységek, tartalmak rendező elvei:</i></p> <p>Legyünk rugalmasak, változtassunk a tematikán: mivel egészségvédelmi krízis helyzet van, érdemes az egészségnevelési, fejlesztési feladatokat is becsempészni, ahová csak lehet. Továbbá a család téma, az összetartozás, az érzelmi nevelés húrjait is meg lehet pengetni az ajánlott tartalmakkal, tevékenységekkel. A családok és az óvoda közötti kapcsolat erősítését is!</p> <p>Mint mindig: Életkori, korcsoport sajátosságok, évszak, ünnep, következő hetekre tervezett témák. Ne felejtsük el a II. féléves nevelési terv céljait, feladatait sem!</p> <p>Előre, céltudatosan válogassuk össze az ajánlásra kerülő meséket, verseket, mondókákat, dalokat.</p> <p><i>Az online program tervezése, szervezése</i></p> <p>Projekt táblázat elkészítése az óvodapedagógusok számára.</p> <p>A vírusról gyerekeknek, gyereknyelven youtube tájékoztató video kiválasztása.</p> <p>Kézmosó vers kiválasztása.</p> <p>Céltudatosan összeállított linkgyűjtemény elkészítése szülők számára.</p> <p>Óvodás dalok youtube link kiválasztása.</p> <p>Egyeztetés a vezető helyettessel, majd a nevelőtestülettel, feladat kiadása.</p> <p>Online privát heti vezetői fogadóóra felajánlása messengeren.</p> <p>Mesék, versek, mondókák, dalok (youtube gyűjteményből) kiválasztása.</p> <p>Online napi privát óvodapedagógus fogadóóra felajánlása messengeren.</p> <p>Karbantartó részére: A karbantartó fizikai jelenléte elengedhetetlen az épület biztonságos megőrzése, rendben tartása érdekében. Feladatköre a munkaköri leírás szerint alakul a biztonsági szabályok betartása mellett. A fenntartó kérésére másfajta munkavégzés is elrendelhető az MT 30§ szerint. (A munkáltató jogosult a</p>			
--	---	--	--	--

<p>-Pedagógus kompetenciák erősítése</p>	<p>munkavállalót átmenetileg a munkaszerződéstől eltérő munkakörben, munkahelyen vagy más munkáltatónál foglalkoztatni.)</p> <p>Dajkák részére: A dajkák közül a varrógéppel rendelkező dajkák részére elrendelem az óvodai táncruhák varrását távmunka végzés formájában. A varráshoz szükséges anyagot az intézmény biztosítja. Ha szükséges, a szájmaszkok varrását is elvégzik, amihez az anyagot a fenntartó biztosítja, illetve az óvoda épületének, udvarának takarítása, rendezése, fertőtlenítése beosztás szerint feladatuk. A fennmaradó létszám a gyermekek óvodai ügyeletét látja el. A fenntartó kérésére az ügyeleti rendszeren kívül másfajta munkavégzés elrendelhető az MT 30§ szerint. (A munkáltató jogosult a munkavállalót átmenetileg a munkaszerződéstől eltérő munkakörben, munkahelyen vagy más munkáltatónál foglalkoztatni.) Ennek értelmében az éppen ügyeletben nem dolgozó munkavállaló köteles az ügyeletes napokon túl is rendelkezésre állni.</p> <p>Pedagógiai asszisztensek részére: Ezen kívül igény szerint segítik az intézmény működtetését, végzik az intézményfertőtlenítését, óvodapedagógusok által kiadott tartalmak elhelyezését, stb. A fenntartó kérésére az ügyeleti rendszeren kívül másfajta munkavégzés elrendelhető az MT 30§ szerint. (A munkáltató jogosult a munkavállalót átmenetileg a munkaszerződéstől eltérő munkakörben, munkahelyen vagy más munkáltatónál foglalkoztatni.) Ennek értelmében az éppen ügyeletben nem dolgozó munkavállaló köteles az ügyeletes napokon túl is rendelkezésre állni.</p> <p>Intézményvezető, óvodatitkár-gazdasági ügyintéző részére:</p> <p>Biztosítják az intézmény folyamatos működtetését személyes jelenléttel, illetve távmunka formájában.</p>			
<p>2020. június 12 Nevelés nélküli munkanap</p>	<p>Nevelési értekezlet 2019/2020-es nevelési év eredményeinek megbeszélése, értékelése, fejlesztési terv megbeszélése.</p>	<p>Karap Erzsébet</p>	<p>52 fő</p>	
<p>augusztus 29. Nevelés nélküli munkanap</p>	<p>2019/20-as nevelési év feladatai,</p>	<p>Karap Erzsébet</p>	<p>54 fő</p>	

10. Ellenőrzés

Az intézmény belső ellenőrzése

- o spontán megfigyelés
- o tervezett megfigyelés
- o dokumentum ellenőrzéssel történik

A köznevelési intézmény ellenőrzéséről a 2011. évi CXC törvény a nemzeti köznevelésről 86.§-a rendelkezik. Ügyviteli munka ellenőrzése és tanügy-igazgatási munka ellenőrzése.

Célja: az intézményben kötelezően vezetendő dokumentumok naprakészek legyenek és feleljenek meg a törvényi előírásoknak.

A köznevelési intézmény ellenőrzéséről a 2011. évi CXC törvény a nemzeti köznevelésről 86.§-a rendelkezik.

Az intézményben a pedagógusok ellenőrzése az Önértékelési Kézikönyv Óvodák számára alapján elkészített öt éves önértékelési tervben szerepel, melyet a BECS és az intézményvezető állított össze.

Adat	Az ellenőrzés típusa	Az ellenőrzés tartalma	Az ellenőrzést végezte	Az ellenőrzött neve	A keletkezett dokumentum megnevezése	Az ellenőrzés eredménye (megfelelő vagy a fejlesztendő terület)
2019.09.20. 12.06; 2020. június	Dokumentációk – Mulasztási napló– Személyiségi fejlődési lap	Csoportok beindítása,	óvodavezető	Minden óvónő	Feljegyzés a naplókba	megfelelő hiányos adatok pótlása
09.27. havonta létszámjelentés	dokumentum-elemzés gyermeklétszám hiányzások	Mulasztási napló	óvodavezető	Minden óvónő		megfelelő
szeptember	Új gyermekek fogadásának előkészítése, megismerésük	Rövid látogatás megbeszélés	óvodavezető	Minden csoportba	Szóbeli megbeszélés	megfelelő
Szeptember harmadik hete	A csoportnapló megnyitása, nevelési-tevékenységi tervek,	dokumentum elemzés	óvodavezető	Minden csoport	Feljegyzés a naplókba	megfelelő, fejlesztendő - reflexió
folyamatos	Néphagyományőrzés, jeles napok, ünnepek,		óvodavezető	Minden csoport, valamint a felelős csoport.	Szóbeli megbeszélés	megfelelő
november március	Az egészséges életvitel-igény alakítása	Látogatás Megfigyelés Beszámoló	óvodavezető	óvónók, csoportok, dajkák		megfelelő
november; február	A gyermekek egyéni fejlődésével, fejlesztésével kapcsolatos teendők	Rövid látogatás megbeszélés dokumentum elemzés	óvodavezető	Minden csoport	Szóbeli megbeszélés Látogatási füzet.	megfelelő
október közepe	Logopédiai felmérés,	Iskolaköteles gyermekek fejlődési szintje	óvodavezető	logopédus	szakmai beszélgetés	Összegzés készítése
folyamatos	A gyermekek spontán játékanak biztosítása, játékba integrált tanulás (szokások, szabályok betartása, tervszerűség: a két óvónő és a dajka együttműködése, komplexitás)		óvodavezető	csoportok - óvónók	szakmai beszélgetés	Tanács-adás, esetmegbeszélések
2019.11.15.	minősítő eljárás	ugyanaz	tag óvodavezető	Szőnyi Judit	Látogatási adatlap	megfelelő

Adat	Az ellenőrzés típusa	Az ellenőrzés tartalma	Az ellenőrzést végezte	Az ellenőrzött neve	A keletkezett dokumentum megnevezése	Az ellenőrzés eredménye (megfelelő vagy a fejlesztendő terület)
2020.03.06 2020-05-08	minősítő eljárás	ugyanaz	tag óvodavezető Vezető helyettes	Sarkady Pálné Fejes Mária Erdei Bernadett Viktória	Látogatási adatlap	törölve
	A gyermekek egyéni fejlesztésével kapcsolatos teendők (felzárkóztatás, tehetséggondozás) feljegyzések	Rövid látogatás megbeszélés dokumentum elemzés	óvodavezető	Minden csoport	Feljegyzés a naplókba	Szóbeli megbeszélés
2020.02.18 2020.04.07. 2020.04.17 2020.05.21. 2020.10.	Pedagógus-Tanfelügyeleti ellenőrzés	Karap Erzsébet Tóthné Fadgyas Melinda Lukovszkiné Kiss Lívია Kassai Katalin Erzsébet Katona Marian	óvodavezető helyettes tagóvoda vezető	Karap Erzsébet Tóthné Fadgyas Melinda Lukovszkiné Kiss Lívია Kassai Katalin Erzsébet Katona Marian	Látogatási adatlap	törölve
2019.10.04 2019.11.12. 2019.11.20. 2019.11.28 2019.11.13 2019.10.09 2020.05.04 2019. 11.18.	Önértékelés elkészítése	Rövid látogatás megbeszélés dokumentum elemzés Pedagógusi kompetenciáknak való megfelelés vizsgálata	óvodavezető óvodavezető helyettes tagóvoda vezető munkaközösség vezető	Karap Erzsébet Katona Marian Tóthné Fadgyas Melinda Kassai Katalin Erzsébet Major Andrea Erdei Bernadett Viktória Mítku Katalin Székely Beáta		Szóbeli megbeszélés
	Tehetséggondozás a csoportokban		óvodavezető vezető helyettes telephely vezető	óvónők		fejleszhető
Folyamatosan	- Munkarend, munkafegyelem,		óvodavezető vezető helyettes telephely vezető	Dolgozók		megfelelő
Havonta	- Túlmunka elszámolás, munkából való távolmaradás,		óvodavezető vezető helyettes telephely vezető	Dolgozók	Elszámoló lapok, Jelenléti ívek	megfelelő
Alkalmanként	- Az óvoda tisztasága, rendje, Közegészségügyi, higiéniai előírások, betartása: (folyamatosan)		óvodavezető vezető helyettes telephely vezető	Dolgozók az óvoda konyhások	Feljegyzés	megfelelő
Nyáron folyamatos	Nyári élet	megfigyelés	óvodavezető vez.helyettes telephely vezető	Dolgozók	Nyári élet füzet	megfelelő
Havonta	Udvari játékok	jelzés esetén is	óvodavezető vezető hely. telephely vezető		Karbantartási füzet.	időnkénti hiányosságok
alkalomszerű november, január	munka javítása értékelésére irányuló célok, feladatok		óvodavezető	Technikai dolgozók		

A belső önértékelési rendszer

Adat	Az önértékelés formája	Felelős	Tartalma	A keletkezett dokumentum megnevezése
2019/20	pedagógus-, vezetői-, intézményi	B.J. M.A. Cs.I.A.	Felkészülés pedagógusok minősítésére	Önértékelési dokumentumok

Az önértékelési rendszer egyszerűsítése lehetővé tette, hogy a pedagógusok önértékelése öt évenként kell megtörténnie. A pedagógus 5 éves önértékelést lezártuk előkészítettük a következő 5 éves periódusra 2020-2025 nevelési évre. 2019-2020 tanévben 11 kolléga önértékelése lett elkészítve. 2020-as évre 5 fő lett pedagógus tanfelügyeletre kiírva, de a kialakult járványhelyzet miatt elmaradt és a 2 kolléga minősítő eljárásaik is elmaradtak, amik át lettek téve egy másik időpontra.

A külső értékelési rendszer

Adat	Az értékelés formája	Felelős	Tartalma	A keletkezett dokumentum megnevezése
2019/20	tanfelügyeleti ellenőrzés	Karap Erzsébet Csizmadia Izeli Anikó	Pedagógus Tanfelügyelet	Fejlesztési tervek az informatikai felületen. Eljárás törölve
2019/20	minősítési-vizsga, illetve eljárás	Csizmadia Izeli Anikó	Ped.I. illetve Ped.II. minősítés	Jegyzőkönyv- illetve értékelés az informatikai felületen.

Minősítő vizsga, minősítő eljárás, pedagógiai tanfelügyelet adatai

Az eljárás dátuma	Értékelt neve	Elért kívántfokozat
2019.10.15.	Szőnyi Judit	minősítő eljárás/megfelelt
2020.03.06.	Sarkady Pálné Fejes Mária	minősítő eljárás/törölve
2020-05-08	Erdei Bernadett Viktória	minősítő eljárás/törölve
2020.02.18	Karap Erzsébet	pedagógiai tanfelügyelet/törölve
2020.04.07	Tóthné Fadgyas Melinda	pedagógiai tanfelügyelet/törölve
2020.04.17	Lukovszkiné Kiss Lívia	pedagógiai tanfelügyelet/törölve
2020.05.21.	Kassai Katalin Erzsébet	pedagógiai tanfelügyelet/törölve
2020.10. 13.	Katona Mariann	pedagógiai tanfelügyelet/törölve

11. Továbbképzések (külső, belső). Belső tudásmegosztás

Adat	Akkreditiált továbbképzésben résztvevők létszáma	Nem akkreditiált továbbképzésen résztvevők létszáma	Tanúsítványok száma	Intézményi belső tudásmegosztás programok száma	Intézményi belső tudásmegosztás programon résztvevők száma	A nevelő-munkát közvetlenül segítők továbbképzésen résztvevők száma pedagógiai asszisztens, dajka
2020.május Pek Torna	1 fő Mítku Katalin		1			
2020. 05. Játépedagógia	2 fő Oláh Tünde Sós Mayer Tünde		2			
2019/20. 05 Gyógypedagógiai asszisztens	1 fő Nyul Cintia		1			pedagógiai asszisztens
2019.09.01. Gyógyped.alapkép zés alapképzés	1 fő Kuruczné Gergely Judit					
2019.09. Munkavédelmi továbbképzés	1 fő Nádasdy Lászlóné		1			
2020.05 Gastróhős palánták	Buzás Jánosné		1			

A továbbképzési programot, beiskolázási tervet úgy állítottuk össze, hogy az megfeleljen az intézmény szakmai céljainak, pedagógiai programjának, valamint a munkatársak szakmai karriertervének.

Idén az autista csoport ellátásához szükséges továbbképzést helyeztük előtérben, mivel ezt a feladatott szakmai felkészültség nélkül kellett megkezdennünk.

A csoportban dolgozó gyógypedagógiai asszisztensünk, térítésmentes felvételt nyert a Kaposvári Egyetem gyógypedagógiai karára, amely nagy örömmel töltött el bennünket, és biztosított, hogy az óvodánkban kíván továbbra is dolgozni. Egy pedagógiai asszisztensünk, elvégezte a gyógypedagógiai asszisztens-képzést, így az autista csoportban hiányzás esetén be tud segíteni.

12. Intézményi dokumentumok

Ssz.	A dokumen-tum megnevezése	Elő-terjesztő	Véleményezők köre	A dokumentum elfogadásának dátuma	Hatályba lépés ideje	Ikt.szám
1.	Alapító okirat	Gyál Város. Önk.	Gyál Város Önk. KT-nek Oktatási és Kulturális Biz.	2018.06.28.	2018.09.01.	K/14165-17/2018.
2.	Szervezeti és Működési Szabályzat	óv. vez.	Gyáli Tátika Óvoda Szülői Szervezete	2019.08.31.	2019.10.01.	220-1/2019
3.	Házirend	óv. vez.	Óvodai Szülői Szervezet	2019.08.31.	2019.09.04.	220/2019
4.	Pedagógiai program	óv. vez.	Gyáli Tátika Óvoda Szülői Szervezete	2019.09.01.	2019.09.01.	220-3/2019
5.	Munkaterv	óv. vez.	Gyáli Tátika Óvoda Nevelőtestülete	2019.09.01.	2019.09.01.	220-4/2019

13. A gyermeki fejlődés nyomon követése

A gyermekek fejlődési nyomon követésének dokumentációja az idei nevelési évben is elkészült. Minden pedagógus elvégezte feladatát, fél évente elkészítették az adott mérési teendőket a mérési naptál alapján, és tájékoztatta a szülőket a gyermekek fejlődéséről.

	Kiscsoport	Középső csoport	Nagycsoport
Első félév	A gyermekek fejlődését nyomon követő dokumentumok, személyiséglapok BESZOKTATÁS	Finommotoros koordináció fejlettségének mérése. Emberábrázolás – /Goodenough/	Logopédus felmérése - Kognitív képességvizsgálat: rövid DIFER
Második félév	Neveltségi szint mérése -minden gyerekről kérdőív kitöltése -diagnosztikus helyzetfeltáró értékelés	Finommotoros koordináció fejlettségének mérése. Családrajz /Goodenough/	Neveltségi szint mérése - lezáró, szummatív értékelés /lehetőséget ad arra, hogy a folyamat leelején feltárt neveltetési szintet összehasonlíthassuk a záró értékekkel, mutatja a neveltségben bekövetkezett változást, láthatóvá teszi a hozzáadott értékeket is. - Értelmi képességek mérése
Még a második félév mérései:	Partner elégedettség mérése: Tanítók visszajelzéseinek elemzése Gyermeeki elégedettség mérése		

Sorszám	A gyermeki fejlődés nyomon követése az alábbi dokumentáció szerint a 2019/2022 nevelési évben	A dokumentáció tartalma	A dokumentáció készítésében résztvevők köre
Minden gyermeknek	Óvodás gyermekek fejlődésének nyomon követése szerző: Patyi Zoltánné (Fejlődési napló) Anamnézis lappal	A jogszabályi elvárásoknak megfelelő, kitölthető táblázatokkal a teljes nevelési időszakra életkorokra bontva -mérési eredmények	minden óvónő 

14. A szülővel, szülő szervezettel való kapcsolattartás

Adat	Tevékenység	Tartalom	Felelős	A résztvevők létszáma szülő (sz) fő pedagógus (p) fő	A keletkezett dokumentum megnevezése
évente két alkalommal csoportokban.	Szülői értekezlet	Éves tevékenységek Gyermekek fejlődése, nevelése	óvónők	23 fő pedagógus kb.220 szülő	Jegyzőkönyvek
évente két alkalommal óvodai Szülői Munkaközösségi értekezlet.	Szóbeli reflektálás a Munkaterv tartalmaira Aktuális feladatok, programok	Az éves munkaterv céljainak és feladatainak véleményeztetése. Szabályozó dokumentumok legitimálása Vezető választás.	óvodavezető	18- 20 szülő	Jegyzőkönyvek

Szülői csoport	Jeney Andrea az óvoda pszichológusa gyógypedagógusa és a csoport dolgozó	Autista gyermekek szülei részére – együttműködés otthoni nevelés segítségnyújtás	Jeney Andrea	7 szülő 2 pedagógus 1 pedagógiai asszisztens. 1 dajka	
----------------	--	--	--------------	--	--

15. Gyermekvédelmi feladatok

Gyermekvédelmi feladatok ellátásának terve

Az óvodapedagógusok írásban jelzik a gyermekvédelmi felelősöknek a kivizsgálásra javasolt eseteket, a gyermekvédelmi felelős felveszi a kapcsolatot a családsegítő szolgálattal, és közösen megbeszélik a szükséges tennivalókat.

A kiemelt figyelmet igénylő gyermekek esetében a halmozottan hátrányos helyzetű, illetve a hátrányos helyzetű gyermekeket értjük, a kollégánok megfelelő információval rendelkeznek a gyermekek helyzetéről. Az óvoda gyermekvédelmi felelősei és az óvodapedagógusok rendszeresen kölcsönösen megkeresik egymást az érintett gyermekekkel való folyamatos kapcsolat biztosítása, valamint az információk hitelessége szempontjából.

Amennyiben védelembe vételre vagy más hatósági eljárásra kerül sor, úgy a pedagógusnak kötelessége véleményt írásba foglalni.

Különös figyelemmel vannak a pedagógusok a gyermekek viselkedésére, ruházatára, játékára, étkezési szokásaira, vagy bármely változásra, amely az óvodás élet alatt a gyermek életében szokatlan, kirívó. Ezt kötelességünk jelezni a gyermekvédelmi felelős számára.

Az óvodapedagógusok a gyermek óvodába érkezéskor részletes, sokoldalú anamnézist vesznek fel, így a szociális helyzetről némi benyomást szereznek.

Az esetkonferenciákon, megbeszélésen a gyermekvédelmi felelősnek továbbra is részt kell vennie.

Szociális központ Család- és gyermekjóléti Szolgálat

Adat	A kapcsolattartás formája	A program felelőse	A programon résztvevők létszáma szülő (sz) fő	A keletkezett dokumentum megnevezése
2019. 10.	1 gyermek pedagógiai vélemény kérése.		2 fő	1 gyermek pedagógiai vélemény
2019.	Szociális központ Család- és gyermekjóléti Szolgálat 2 gyermek pedagógiai vélemény kérése	Mitku Katalin Nádasdy Lászlóné		2 gyermek pedagógiai vélemény

Adat	Tevékenység	Tartalom	Felelős	A résztvevők létszáma szülő (sz) fő pedagógus (p) fő	A keletkezett dokumentum megnevezése
2 gyermeknél	Szülőkkel való megbeszélés	magatartási-, nevelési gondok otthon és az óvodában.	Karap Erzsébet	5 fő	Jegyzőkönyv
4 gyermeknél	Anyával való beszélgetés védőnő, családgyógyász jelenlétében	gyakori tetű probléma	Karap Erzsébet	8 fő	Jegyzőkönyv

A kiemelt figyelmet igénylő gyermekek esetében a halmozottan hátrányos helyzetű, illetve a hátrányos helyzetű gyermekeket értjük, a kollégánők megfelelő információval rendelkeznek ezen gyermekek helyzetéről. Az óvoda gyermekvédelmi felelőse és az óvodapedagógusok rendszeresen kölcsönösen megkeresik egymást az érintett gyermekekkel való folyamatos kapcsolat biztosítása, valamint az információk hitelessége szempontjából. Amennyiben védelembe vételre vagy más hatósági eljárásra kerül sor, úgy a pedagógusnak kötelessége véleményt írásba foglalni. Különös figyelemmel vannak a pedagógusok a gyermekek viselkedésére, ruházatára, játékára, étkezési szokásaira, vagy bármely változásra, amely az óvodás élet alatt a gyermek életében szokatlan, kirívó. Ezt kötelességünk jelezni a gyermekvédelmi felelős számára. Az óvodapedagógusok a gyermek óvodába érkezéskor részletes, sokoldalú anamnézist vesznek fel, így a szociális helyzetről némi benyomást szereznek.

16. Sajátos nevelési igényű gyermekek ellátása (2019.10.01.-től)

- A fejlesztést a szakértői bizottság szakvélemény alapján az óvoda logopédus-gyógypedagógusa végzi az SNI-s gyermekeknél.
- Autista gyermekek intézmény kívüli szakemberei a Nevelési Tanácsadó munkatársa -konduktor – Horváth Georgina, valamint Jakabné Cseh Szilvia autista gyógypedagógus nyújtott segítséget a beszoktatás ideje alatt, valamint később is időnként meglátogatta a csoportot, tanácsaival segítette a csoportban dolgozókat.
- Dr. Arányiné M. Mária logopédus- gyógypedagógusunk az előírt foglalkozásokat megvalósította a gyermekekkel, valamint az 1 SNI-s és a 6 fő autista gyermek írásbeli anyagát – fejlesztési tervet is Ő készítette el.
- A TSMT- tornát végző M. Mónika sok segítséget jelentett a gyermekek fejlesztésében, őt is megbízási szerződéssel alkalmaztuk.
- A gyermekek fejlődési nyomon követésének dokumentációja az idei nevelési évben is elkészült. Minden pedagógus elvégezte feladatát és tájékoztatta a szülőket a gyermekek fejlődéséről.
- Gondoskodtam arról, hogy a kiemelt figyelmet igénylő gyermekek a számukra szükséges speciális támogatást megkapják. Ezt szerződéssel, kapcsolat felvétellel, tanácsadók keresésével oldottam meg.
- A kiemelt figyelmet igénylő gyermekek fogalmát a köznevelési törvény egyértelműen megfogalmazza (Kt: 4.§ 13.).

	gyermek	Fejlesztendő terület	Fejlesztendő terület	Felelősök
9 fő SNI	8 fő autista	szociális, kommunikációs és a kognitív készségek	<ul style="list-style-type: none"> – Szociális és kommunikáció fejlődés elősegítése, – Tanulás és problémamegoldó képesség fejlesztése, – A tanulást akadályozó, normális élményszerzés lehetőségét korlátozó viselkedési elemek csökkentése – A családok segítése, hogy helyzetükkel megbirkózzanak – Kognitív funkciók fejlesztése, grafomotorika fejlesztése, mozgás, beszédfejlesztés, kommunikáció, szocializáció fejlesztése. – 	óvodavezető logopédus-, gyógypedagógus pszichológus konduktor óvónők autista csoport dolgozói

1 fő SNI – képesség- fejlesztés	Beszédképesség-, tanulási zavar. Kognitív funkciók fejlesztése, grafomotorika fejlesztése, mozgás, beszédfejlesztés, logopédia, mozgásfejlesztés.	óvodavezető 2 óvónő
---------------------------------------	--	------------------------

- Kisgyermek korban jellegzetes tünetek az autista gyermekeknél.
- a beszéd fejlődésének zavara,
- a magány szeretete,
- a szűk körű érdeklődés, amely ebben a korban főleg a tárgyak fizikai jellegzetességeire irányul,
- a szimbolikus játék (mindennapi cselekvések ismétlése, utánzás) hiánya,
- sztereotip mozgásos tünetek (kezek röpködő mozdulata, bizarr tartások, grimaszok, lábujjhegyen járás),
- és a szenzoros viselkedés furcsaságai (szagolgatás, vizuális ingerek keresése) a jellemzőek.
- Külső-belső információáramlás

17. Tehetség gondozó programok, tevékenység

Adat	Tevékenység	Tartalom	Felelős	A résztvevők létszáma szülő (sz) fő pedagógus (p) fő gyermek (gy) fő
	Angol	délutáni foglalkozás	Mitku Katalin Veres Anikó	20 fő
	Vizuális nevelés	délutáni foglalkozás	Kovács Istvánné Kovácsné G.Zs.	20 fő Klapka 23 fő Bartók
	Jóga	délutáni foglalkozás	Nádasdy Lászlóné	40 fő
	Néptánc	délutáni foglalkozás	Fné. Tóth Melinda Szőnyi Judit Sarkady Pálné Fejes Mária	20 fő Bartók 18 fő Klapka
	Zenei-nevelés	délelőtti foglalkozás	Sági Illésné	35 fő
	Ovi-foci	délutáni foglalkozás	B.M.	25 fő
	Öko-kuckó	délutáni foglalkozás	Kassai Katalin	10 fő

18. Az egészséges életmódra neveléssel kapcsolatos programok, tevékenység

Az egészséges életmód kialakítását szolgáló tevékenységeink:

- Kirándulások
- Gyümölcs-, és Zöldségnap **Gasztrohős Palánták** Program. Öko tudatos foglalkozások ovisoknak a Bartók épületben
- Szabadjáték a levegőn (játszóudvar, séta)
- Mindennapos mozgásfejlesztés
- Mozgásfejlesztő eszközök egész napos spontán használata alkalmi tervezés szerint

Tevékenység	Felelős	A résztvevők létszáma szülő (sz) fő pedagógus (p) fő gyermek (gy) fő	Értékelés (megfelelő vagy fejlesztendő terület...)
gyümölcsfogyasztás délelőtt, délután	dajka nénik, óvónők	250 fő szülő dolgozók	megfelelő
gyümölcssaláták készítése a gyerekekkel		36 fő	megfelelő
séták-, kirándulások		269 fő	megfelelő örömteli
úszás		55 fő	megfelelő örömteli
Bozsik program	3 csoport dolgozói	30 fő	megfelelő örömteli
Sport nap	dolgozók	210 fő	megfelelő örömteli

Az egészséges és környezettudatos életmódra nevelés, mint az óvoda fő feladata jelenik meg a Pedagógiai Programban is. Az ebben foglalt feladatok az egész óvodai életet meghatározzák, befolyásolják a közösségi programokat is. A témák megjelentek a csoportnaplóban, tematikus tervekben, heti tervekben egymásra épültek. pl.: mindennapos mozgás, hetente gyümölcsnap, úszás, Bozsik program kiterjesztése az óvodára – sportnap. Az óvodán kívüli tevékenységek (megfigyelések, stb.) alkalmával a gyermekek a gyakorlatban tevékenységhez kötöten alkalmazzák a téma elemeit.

A mozgás az egészséges életmódra nevelés nélkülözhetetlen eleme. Lehetőleg a szabad levegőn, az udvaron biztosítjuk a játékos mozgást. Az óvónő megtervezi a helyet, időt, és a közegekben való mozgást fokozatos terheléssel, figyelembe véve a korosztályok életkori sajátosságait.

Időjárástól függően (köd, -5 C fok alatt, eső, viharos szél esetén nem) napi 1-3 órát levegő és napfény, edzést biztosít a fokozatosságot betartva. A nyári napirendet az egész napos levegőn való tartózkodásra építi (kivétel az erős napsugárzás miatt a 11-15 óra közötti időszak). Amíg az árnyékos helyen való tartózkodás megvalósítható, a szabadban játszanak a gyermekek.

A mozgás és természet kapcsolata szorosan összekapcsolódik, mert a túrák, kirándulások során történnek a természeti megfigyelések, az állatvilág és növényvilág tanulmányozása.

A gyermekek egészséges mozgásfejlesztése segíti a személyiségük fejlődését, fejleszti természetes mozgásukat (járás, futás, stb.), fejleszti cselekvő- és feladatmegoldó képességüket, erősíti a rendszeres, mindennapjukat átszövő mozgás iránti vonzalmukat. A mozgásos játékok, tevékenységek, feladatok rendszeres alkalmazása kedvezően hatnak a kondicionális képességek közül különösen az erő és az állóképesség fejlődésére, amelyek befolyásolják a gyermeki szervezet teherbíró képességét, egészséges fejlődését.

Fontos szerepük van a helyes testtartáshoz szükséges izomegyensúly kialakulásában, felerősítik, kiegészítik a gondozás és egészséges életmódra nevelés hatásait.

Az egészséges életmód kialakítását szolgáló tevékenységeink:

- Kirándulások
- Gyümölcs-, és Zöldségnap
- Szabadjáték a levegőn (játszóudvar, séta)
- Mindennapos mozgásfejlesztés

19. A környezettudatos magatartásra neveléssel kapcsolatos programok, tevékenység

Adat	Tevékenység	Tartalom	Felelős	A résztvevők létszáma szülő (sz) fő pedagógus (p) fő gyermek (gy) fő
Őszi kirándulások	Öko parkok felkeresése	Környezet megismerésére nevelés a természetben	Sarkady Pálné Marika Csizmadiáné I Anikó	
Állatok Világnapja	„Őszi állatok kiállítás terményekből!	Környezet megismerésére nevelés a természetben	Mátyok Péterné	minden csoport
Utazó planetárium	Utazás a bolygók csodálatos világába	Környezet megismerésére nevelés a természetben	Karap Erzsébet Csizmadiámé Izeli Anikó	minden csoport

Környezettudatosság, környezetvédelem

- Biztosítjuk a gyermekek számára, hogy tapasztalással, utánzásos tanulással elsajátítsák a környezetkímélő, környezetvédő magatartást, hogy környezetüket tisztelő felnőttekké, és később ezen értékek közvetítőié váljanak.
- Vegyék észre az ok- okozati összefüggéseket, a természeti környezetükben
- Megismertetjük a gyermekkel a termőföld, homok, anyag, kövek, növények tulajdonságait.
- Felfedeztetjük a természeti értékeket.
- „Zöld Óvoda” feladatai; Föld Hete program, Madarak fák napja, amely szintén napokig tart élményt nyújtó programokkal.

20. A gyermekek rendszeres egészségügyi vizsgálatának megszervezése

Adat	Tevékenység	Felelős	A résztvevők létszáma	Értékelés (megfelelő vagy fejlesztendő terület)
2019.09.10.- 2020.03.12.	védőnői vizsgálat	intézményvezető	minden csoport	szülők tájékoztatása a fejtetvesség megelőzéséről és kezeléséről

21. Az óvoda-iskola átmenet támogatása

Adat	A formája	Tartalom	Felelős	Létszám szülő (sz) fő gyerek (gy) fő
2019.12.06.	Közös Téli várás a Bartók Béla Általános iskolában	Tanító néni mese előadásáról a nagycsoportosoknak	Tóthné Fadgyas Melinda Sági Illésné Kovácsné G. Zs.	100 gyerek
2019.március	Bartókos tanító néni az óvodában	Szülőértekezlet az iskolába menő gyermekek szüleinek.	Karap Erzsébet	50 szülő

Közös rendezvényeken az ismerkedés elősegítése. Iskolanyitogatókra ellátogatunk, mindenféle tájékoztató elhelyezése a híradó falon, illetve az iskolába menőknek külön híradó falat készítünk.

Kérdőívet küldünk minden iskolába, ahova gyermekeink elmentek.

22. Külső kapcsolatok

Óvodánk-elsősorban a szülőkkel ápoltságok révén-folyamatosan részt kíván venni lakóhelyünk életében. Ennek érdekében:

- Rendszeresen kapcsolatot tartunk a gyermekek szüleinek, a családokkal.
- Igyekszünk lehetőséget teremteni arra, hogy óvodánk életéről, tevékenységéről, eredményeiről minél többet megismerhessenek a szülők,
- Új programunk volt a Márton napi fáklyás felvonulás a szülők bevonásával.
- A szülőket is bevonjuk a kirándulásokba, rendezvények előkészületeibe.
- Közös kerti munka, játékok festése.

Adat	Külső partner	A kapcsolat formája	Felelős	Résztvevők létszáma
Költségvetés Gazdálkodás Városi rendezvények	Fenntartó	személyes, levél, e-mail	Karap Erzsébet	6 fő
Ellenőrzi az intézmény dokumentumait Az intézményre vonatkozó döntések előkészítése.	Igazgatási Iroda – Szociális és intézményi igazgatási csoport	személyes, levél, e-mail	Karap Erzsébet	6 fő

Szűrések és fejlesztés az arra rászoruló gyermekeknél. Iskolaérettségi-, BTM vizsgálat. Rendezvényein részvétel.	<i>Pest Megyei Pedagógiai Szakszolgálat Gyáli Tagintézménye</i>	telefonon, személyes, levél, e-mail	Karap Erzsébet	27 fő
Az óvodás gyermekek részére a történelmi egyházak által nyújtott hittan, szülői igény szerint,	<i>Egyházak és óvoda kapcsolata</i>	telefonon, személyes,	Kovácsné Garai Zsuzsa	23 fő pedagógus
A rendszeresen szervezett jelzőrendszeres tanácskozás. Kérésükre a gyermekekről a tájékoztatás.	„Kertváros” Gyál Kistérség Szociális és Családvédelmi központja	telefonon, személyes, levél, e-mail	Karap Erzsébet	27 fő
Bábszínház bérlet, Rendezvényeken való részvétel	<i>Arany János Községi Ház és Városi Könyvtár</i>	telefonon, személyes, levél, e-mail	Kovácsné Garai Zsuzsa Lukovszkiné Kiss Livia	140 fő
Negyed évente védőnői tisztasági ellenőrzés.	<i>Gyermekorvos, védőnők és óvoda kapcsolata</i>	telefonon, személyes,	Karap Erzsébet	24 fő
Szakmai tanácsok a tanfelügyelet, illetve a minősítés során. Szakmai támogatás, igényfelmérés után.	<i>Pedagógiai Szakmai Szolgáltatás- POK</i>	telefonon, személyes, levél, e-mail	Csizmadiáné Izeli Anikó	24 fő
Őszidő – Közös ünnepek Mikulás az óvodában.	<i>Nyugdíj Klub</i>	telefonon, személyes,	Lukovszkiné Kiss Livia	8 fő
Az óvodával kapcsolatos beruházással összefüggő Képviselő-testület döntéseinek végrehajtása.	<i>Gyál Városfejlesztési és Városüzemeltetési Nonprofit Kft.</i>	telefonon, személyes, levél, e-mail	Juhász Szilvia	dolgozók
Családlátogatás Szülői értekezletek Fogadó órák Óvodai rendezvények, ünnepek, - Közös kirándulások a szülőkkel, Nyílt napok. Online kapcsolattartás a szülőkkel	<i>Család</i>	Napi kapcsolattartás telefonon,	Karap Erzsébet Csizmadiáné Izeli Anikó	dolgozók

23. Tárgyi eszközfejlesztés (Eszköz és felszerelésjegyzéknek való megfelelés)

Ssz.	Az eszközfejlesztés helyszíne	Eszköz megnevezése	Darabszáma
1.	Bartók épület	kapu	2
2.	Klapka épület		

24. PR, marketing feladatok ellátása (intézménymenedzselés, képviselő)

Tevékenység	Tartalom	Felelős	A résztvevők létszáma
Városi ünnepeken való részvétel.	Megemlékezések	Karap Erzsébet	2-5-fő
Intézmények megnyitói való részvétel	Kapcsolattartás elismerés kinyilvánítása	Karap Erzsébet	2 fő
Továbbképzéseken-, előadásokon való részvétel	szakmai fejlődés-, közös gondolkodás	Karap Erzsébet	11 fő
Tanulók fogadása	új dolgozók keresése Az intézmény megismertetése	Karap Erzsébet	intézmény dolgozói

25. Pályázati tevékenység

Adat	Pályázat kiírója	A pályázat tárgya	A pályázat címe
3. alkalommal kaptuk meg a címet. „Örökös Zöld Óvoda” cím elnyerése	A Vidékfejlesztési Minisztérium és az Emberi Erőforrások Minisztériuma megbízásából a Magyar	A kidolgozott kritériumrendszer alapján dolgozó	„Zöld Óvoda” és az „Örökös Zöld Óvoda” cím elnyerése

következik.	Mezőgazdasági Múzeum	óvodák számára.	
Tempus pályázat	Tempus alapítvány	Jó gyakorlatok- Partneriség	„Zöld utakon”
Ovi foci	Ovi foci alapítvány	A gyerekek minél korábban megismerkedjenek a mozgás örömeivel.	„Nagy lépés kis cipőben”

26. Az 5 éves vezetői stratégia megvalósításának időszakos értékelése

1. A nevelési-, tanulási-, fejlesztési folyamat stratégiai vezetése és operatív irányítása

Milyen módon biztosítja, hogy a nevelés/tanulás a gyermeki fejlődést eredményezze?

- A törvényi előírásoknak megfelelően az átdolgozott és elfogadott PP működtettem.
- Részt vettem a nevelési-oktatási alapelvek, célok és feladatok meghatározásában.
- A PP gyakorlati alkalmazásnak segítése.
- Az éves tervezésnél az intézményi specifikumok szem előtt tartása.
- Belső továbbképzési rendszer működtetésére törekedtem.
- Külsős szakember meghívása nevelés nélküli munkanapra (téma: TSMT integrálása az autisták körében, kutyaterápiás bemutató foglalkozás).
- Munkaközösségek működését ösztönöztem.
- Jó gyakorlatok kidolgozása, környezeti nevelés jó gyakorlat kidolgozása a célunk, mely megvalósítása a jövő feladata.
- Konstruktív kommunikáció átadásának belső rendszere a munkatársakkal, a célok elérése érdekében.
- A gyermeki fejlődés érdekében saját rendszer működtetése, elemzése.

Hogyan biztosítja a mérési, értékelési eredmények beépítését a nevelési/tanulási folyamatba?

Elvárás: Az intézményben a gyermeki fejlődést folyamatosan követik, a gyermeki fejlődést dokumentálják, elemzik, és az egyes évek értékelési eredményeit összekapcsolják, szükség esetén fejlesztési tervet készítenek. Az óvodapedagógusok a gyermekek eredményeiről fejlesztő céllal folyamatosan visszacsatolnak szüleinek/gondviselőjének és az életkornak, fejlettségi szintnek megfelelő formában gyermeknek. (Forrás: Önértékelési kézikönyv ÓVODÁK SZÁMÁRA)

- Intézmény 5 éves önértékelésének folyamatos felülvizsgálata, bővítése és lezárása megtörtént.

- Intézményen belül egységes értékelési rendszer alkalmazása megtörtént a mérési naptárnak megfelelően.

- Figyelemmel kísértem, hogy a BECS tagjai miként ellenőrzik, értékelik, a pedagógusok által vezetett gyermeki fejlődés nyomon követési dokumentációját és megjelenítik-e az itt felmerülő fejlesztendő területeket a nevelési terveikben.

-Közösen határozzuk meg az intézményi szintű feladatokat.

Az intézmény a nevelési és tanulási eredményességről szóló információk alapján felülvizsgálja a stratégiai és operatív terveit, különös tekintettel a kiemelt figyelmet igénylő gyermekek ellátására.

A problémák megoldására alkalmas módszerek, jó gyakorlatok gyűjtése, segítő belső (ötletek, egyéni erősségek) és szakmai támogatások feltérképezése és bevonása természetes gyakorlata az intézménynek. (Forrás: Önértékelési kézikönyv ÓVODÁK SZÁMÁRA)

Hogyan biztosítja a fejlesztő célú értékelést, visszajelzést, reflektivitás az intézmény napi gyakorlatában?

- Mérési eredmények tapasztalataira építve a képességfejlesztés napi gyakorlatba való beépülését folyamatosan követtem a csoportnaplók ellenőrzésekor, valamint a napi megfigyelés során.

- A nevelési terv értékelése során kitértem a bevált módszerek, eljárások elemzésére és terveztem annak további alkalmazását.

- Fejlesztő célú értékelést alkalmaztam a kollégákra a csoportlátogatások során, amelyet szakmai megbeszélés követett.

A gyerekek felmérését a pedagógusok egységes fejlesztési füzet alapján végzik a pedagógusok évente két alkalommal. Ahol lemaradás tapasztalható fejlesztési tervet írnak. Az eredmények azt mutatják, hogy minden területen javulás mutatkozik. A pedagógusok a fejlesztő szakemberekkel közösen konzultálnak a gyermekek eredményeiről, és a szülőket fogadóóra keretein belül tájékoztatják. A Nevelési Tanácsadó szakemberei az év során a felmért tanköteles korú gyermekek eredményeiről a szülőket írásban és szóban is tájékoztatták.

Hogyan gondoskodik az intézményvezető arról, hogy az éves nevelési, tanulási ütemterv, a tevékenységi terv, az alkalmazott módszerek a gyermeki igényeknek megfeleljenek, és hozzájáruljanak a fejlődéshez?

Ellenőriztem, hogy a csoportban folyó nevelőmunka és a dokumentáció vezetése összhangban legyen a helyi Pedagógiai Programmal, valamint az értékelésre alapozott nevelési terveket, és az annak megvalósulását.

Folyamatosan ellenőrzésem alatt tartottam a BECS mérési eredményeinek elemzéseit és értékelését, ezek után átbeszélve dolgoztuk ki az erősségeket és a fejlesztendő területeket.

- Csoportlátogatások elvégzése megtörtént a vezető helyettesekkel és a munkaközösség vezetőikkel, így az 5 éves tervünkben megfogalmazott célok és feladatok megvalósultak.

- Az önértékelés-, pedagógus tanfelügyelet gyakorlatának megismerése az intézmény minden dolgozója részéről is megtörtént

- A PP-ben elvárt tanítási, nevelési módszerek bevalásának vizsgálata pedagógiai látogatás keretében történt.

Célként és feladatként tűztük ki az autista csoportban lévő gyermekek beintegrálását a többi csoportba.

Hogyan működik a differenciálás és az adaptív nevelés az intézményben és saját nevelési/tanítási gyakorlatában?

- Irányítom a differenciálót, az egyéni nevelési/tanulási utak kialakítását célzó nevelés/tanulástámogató eljárásokat, a hatékony gyermeki egyéni fejlesztést.

- Gondoskodom róla, hogy a kiemelt figyelmet igénylő gyermekek (tehetséggondozást, illetve felzárkóztatást igénylők) speciális támogatást kapjanak.

- Az óvoda logopédusa látja el a beszédértés és hanghallás zavarral küzdő és sajátos nevelési igényű gyermekeket. A felmérés eredményeit is megosztja az óvónőkkel és közös esetmegbeszélésekkel segít a csoportban történő fejlesztéshez.

- A tehetséggondozás érdekében a játékos foglalkozások évek óta működnek, de a csoportokban is hangsúlyos terület.

- A differenciálás az intézményi működésben a szakemberek bevonásán kívül a pedagógiai asszisztensek munkájával, az óvónők tervezői- nevelői-tanítási munkájában, a mérési értékelési módszereinkkel működik.
- A fejlesztő pedagógusok, utazó gyógypedagógus, konduktor, akik a Pest Megyei Pedagógiai Szakszolgálat Gyáli Tagintézményéből járnak ki hozzánk, szintén sokat segítenek ebben a munkában.

Támogató vezetéssel segítettem elő az óvodába járó gyermekek nevelését, testi épségük óvását, erkölcsi védelmét, fejlesztésüket és képességük kibontakoztatását.

- Ösztönöztem a kollégákat a tehetséges gyermek felismerésére, kiszűrésére, speciális igények kielégítésére. Mindennapi gyakorlatban a differenciálás elvének alkalmazását vártam el.

- Az év során több alkalommal is megbeszéltük a gyermekvédelmi munkát a pedagógusokkal és a gyermekvédelmi felelősökkel (továbbképzésre küldtem a kollégát). Rendszeresen ellenőriztem a csoportok felvételi és mulasztási naplóját és betartom a távolmaradás igazolásának (engedélyezésének) szabályait.

- Szociálisan hátrányos helyzetű, veszélyeztetett, SNI gyermekek számára biztosítva van az elhelyezés, figyelemmel van kísérve a rendszeres óvodába járást.

A pandémiás helyzet idején a város konyhája folyamatosan biztosította a szociálisan hátrányos helyzetű családok gyermekei részére a napi rendszeres meleg étel elvitelét, valamint a speciális étkezést igénylő gyermekek számára is biztosítottam a lehetőséget az étkezésre.

Hogyan kapcsolódik be az intézményvezető az intézmény innovációs tevékenységébe?

- A törvényi változások figyelemmel kísérése.
- Városunk óvodavezetőivel tartom a kapcsolatot, akikkel segítjük egymás munkáját.
- Két pályázatunk van folyamatban, melynek sikeressége nagy lépést jelentene az innovatív törekvés útján intézményünk számára (Tempus, Ovisport).

2. A változások stratégiai vezetése és operatív irányítása

Hogyan történik az intézmény jövőképe kialakítása?

- Az intézmény külső és belső környezetét, a folyamatban lévő és várható változásokat figyelembe vettem.
- Lehetőséget megteremtettem arra, hogy mindenki elmondhassa véleményét, tervét, elképzeléseit az aktuális értekezleteken.
- Irányítottam az intézmény jövőképe, értékrendjének, pedagógiai és nevelési elveinek megismerését és nevelési/ tanulási- tanítási folyamatokba épülését.

Milyen viszonyban van az intézményi jövőkép a vezetői pályázatban megfogalmazott célokkal? Az intézményvezető hogyan alakítja ki és hogyan kommunikálja az intézmény közös értékeken alapuló vezetői jövőképét, céljait?

- Az intézményi jövőkép, és a pedagógiai program alapelvei, célrendszere a vezetői pályázatomban megfogalmazott jövőképpel fejlesztő összhangban vannak.
- Figyelemmel kísértem és be is tartottam a törvényi előírásokat, valamint a helyi adottságokat, fenntartói, szülői elvárásokat.

Hogyan, mi alapján alakítja, módosítja, változtatja a képzési struktúrát, képzési specialitásokat?
Hogyan képes reagálni az intézményt érő kihívásokra?

Továbbképzési célok az egyéni és az óvoda szükségleteinek összehangolásával történt.

- Figyelemmel kísérem az aktuális külső és belső változásokat, hatékonyan igyekeztem reagál rájuk, utána nézek a változtatások szükségességének okainak, és felmérem az ok-okozati összefüggéseket.
- A változtatást, annak szükségességét és folyamatát, valamint a kockázatokat és azok elkerülési módját megosztottam kollégáimmal, a felmerülő kérdésekre választ adtam, ha nem tudtam, további információt gyűjtöttem.
- Az új kihívásokkal kapcsolatos továbbképzéseken is részt vettem, az érdeklődő kollégákkal együtt, s igyekeztem a megszerzett információkat megosztani a közösségünk tagjaival, ha szükségét láttam szakértőt is hívtam.
- Igyekeztem a felmerülő problémát hatékonyan értékelni, rugalmasan kezelni, megtervezni, végrehajtani, mindig nyitott vagyok az innovatív dolgokra, jó kapcsolatot ápolok a partnerekkel.
- Nagy hangsúlyt fektettek, hogy a kollégák eljussanak olyan továbbképzésekre melyek témái a környezettudatosság és a mozgás. Az elsajátított tudást a mindennapi tevékenységek során alkalmazni tudják.

Milyen stratégiai lépéseket tesz az intézményvezető az óvoda céljainak elérése érdekében?

- Az intézményünk vezetése összehangolta a hosszú és rövid távú terveket a minél sikeresebb megvalósítás és tovább fejlesztés érdekében, mivel nyitott, integráló, befogadó szervezet.
- A feladat meghatározások pontosak, érthetőek, a feladatok végrehajthatóak voltak.
- Az intézményi működést befolyásoló mérési adatokat, eredményeket felhasználtam a stratégiai dokumentumok elkészítésében, az intézmény jelenlegi és jövőbeli helyzetének megítélésében, különösen a nevelés/tanulás szervezésében és irányításában.
- A kollégákkal megosztottam a nevelési/tanulási eredményességről szóló információkat.
- A beszámolókat összesítésem adott pontos információt a gyermekek megfigyelésén, és a helyben szokásos méréseken alapuló egyéni fejlődés változásáról (mérések eredményeit és a fejlesztési terveket csoportnaplóban/fejlődési naplóban dokumentálják az óvodapedagógusok) a tapasztalatokat felhasználják a gyermek fejlesztése érdekében.
- Sikerült az óvoda önálló arculatának megtartása és ez által hatékonyan történt a működtetés, ami megfelelt a helyi sajátosságoknak, társadalmi elvárásoknak és valamennyi partnerünknek.

Hogyan azonosítja azokat a területeket, amelyek stratégiai és operatív szempontból fejlesztésre szorulnak? Mi történik ezekkel?

- Feladataink törvényes, szakszerű és hatékony végrehajtása, folyamatos működtetése és javítása céljából, mint vezető a nevelőtestülettel közösen meghatároztuk az intézmény minőségpolitikáját, ugyanis legfőbb célunk az volt, hogy óvodánk az általános és a helyi pedagógiai valamint a szakmai célkitűzéseknek megfelelően működjön.
- A célok eléréséhez egyértelmű és egymásra épülő terveket dolgoztunk ki, melynek alapja az információszerzés, a külső és belső partnerek számbavétele, a velük való együttműködés kidolgozása. Minőségi és Belső értékelési csoport működik az intézményben, mely segítségével folyamatosan nyomon követhetem a célok megvalósulását, ami meghatározza az intézmény erősségeit és gyengeségeit, felhasználva a belső és külső értékelés eredményeit. A nevelőtestületet bevontam a fejlesztő munkába, az intézményi közös kérdések megválaszolásába, a problémák megoldásába.

Hogyan segíti a nevelőtestület tagjait az óvodapedagógiában megjelenő változások értelmezésében, megközelítésében?

Elsősorban figyelemmel kísérem a törvényi és egyéb az intézmény működését szabályozó változásokat: az információáramlás különböző formáinak alkalmazásával- Közlönyből, Internet adta lehetőségeket felhasználva, kör- e-mail, kéthetente értekezlet megtartásával, faliújságon az információk megosztásával, körlevéllel, szóbeli beszélgetéssel tájékoztatom a közösséget.

- Folyamatosan tájékoztattam őket, hogy a dokumentumainkat ezeknek megfelelően kell módosítani és ennek keretében tettük meg a szükséges lépéseket.
- Nevelés nélküli értekezleteken témaként szerepel az előttünk álló feladatok értelmezése, feladatok elosztása.
- Információáramlás különböző formáinak alkalmazása, csoportos és egyéneknél történő tájékoztatás.

Hogyan teremt a környezete felé és a változásokra nyitott szervezetet?

- Naprakészen követtem az intézményt érintő változásokat. Folyamatosan informáltam kollégáimat és az intézmény partnereit a megjelenő változásokról. Módszertani szabadságot tiszteletben tartva követtem a nevelőtestület szakmai tevékenységét, nevelési eredményességét, biztosítva a zavartalan működést.

- Segítettem a kollégákat az önálló információszerzésre, (konferenciák, előadások, egyéb források). biztosítottam számukra az időt (akár helyettesítés elrendelésével is), és lehetőségek szerin anyagi támogatással is.

- Fontosnak tartottam, hogy a testület minden tagja tisztában legyen a saját munkakörének feladataival, megfelelő mennyiségű alkotói szabadságot és visszajelzést adtam a testületnek, amely tevékenységében megerősítettem.

- Nyitott voltam az új kezdeményezések, innovációk megismerésére és befogadására. Örömmel vettem a nevelés/tanulás-tanítás eredményesebbé tételére irányuló kezdeményezéseket, innovációs törekvéseket, fejlesztéseket.

3. Önmaga stratégiai vezetése és operatív irányítása

Hogyan, milyen témákban történik az intézményvezető önreflexiója, erősségeinek és fejlesztendő területek meghatározása?

- Ismerem a szakmai önértékelés modelljeit és eszközeit, felhasználok az eredményeit.

- Vezetői munkám során számítok a kollégák véleményére.

- Tudatos voltam a saját vezetési stílusom érvényesítésében, ismerem erősségeimet és korlátaimat.

- Önértékelésem reális, erősségeimmel igyekeztem jól élni, hibáimat elismerem, a tanulási folyamat részeként kezelem.

- Vezetői munkámmal kapcsolatban számítok a kollégák, a szülők és a fenntartó véleményére.

- Tudatos vagyok a saját vezetési stílusom érvényesítésében, mindig fejlesztem ezeket a képességeimet. Ismerem erősségeim, gyengeségeim.

- Igyekszem hibáimat alázattal elismerni, azokat a fejlődés lehetőségére felhasználni. Erősségeimet kamatoztatni.

- Önértékelési Kérdőívek elemzése – szülői; óvónői; vezetőtársi; lezártuk, a fejlesztési tervek elkészültek.

- Beszámoló készítése során saját munkám elemzése, hiányosságok, kudarcok, eredmények.

Fejleszti-e önmagát folyamatosan az intézményvezető? Ha igen, hogyan és milyen témákban? Hogyan tartja naprakészen szakmai tudását, vezetői kompetenciáit az intézményvezető a szervezeti célok elérése érdekében?

- Folyamatosan fejlesztem vezetői felkészültségemet, vezetői képességeimet, keresem az új szakmai információkat, lehetőségeket.
- Kommunikáció – retorika - helyesírás – szép Magyar beszéd
- Vezetői kompetenciák.
- Jogszabályi változások figyelemmel kísérése, segítség kérése a Jogi és intézményfelügyeleti irodától. Sok segítséget, támogatást kaptam Pap Krisztinától aljegyző, irodavezető asszonytól. Az intézményt érintő döntések előkészítésekor mindig megbeszéltük a lehetőségeket.
- Vezetői munkámat jellemezi, hogy betartom a szakmai etika szabályait.

Mennyire hatékony, eredményes az intézményvezető kommunikációja?

Kommunikációm fejlesztésre szorul, azonban hatékony volt a meggyőző, közvetlen, empátikus stílusom, legalábbis úgy érzem.

Milyen mértékű elkötelezettséget mutat a gyermek, a nevelőtestület tagjai és önmaga képzése és fejlesztése iránt?

- Igyekszem nyomon követni az új szakmai információkat, és elsajátítani azokat. Folyamatosan fejlesztem vezetői kompetenciáimat, őszintén megfigyelem önmagam, mások tapasztalatai alapján is.

- Számomra fontos a kollégák folyamatos fejlődésére irányuló lehetőségek megteremtése. Önképzéssel, továbbképzéseken történő részt vétellel biztosítottam, ösztönöztem a munkatársak szakmai fejlődését, támogattam önfejlesztési terveiket. A továbbképzési program alapján a beiskolázási tervet nevelési évre szólóan aktualizáltam, melyet úgy állítottam össze, hogy az megfeleljen az intézmény szakmai céljainak, valamint a munkatársak szakmai karriertervének. Kihelyezett képzéseket valósítottam meg szakértő kollégával sikeresen, ahol a teljes nevelőtestület részt tudott venni: önértékelés, tanfelügyelet.

-Minden téren igyekszem hiteles és etikus lenni, amit elvárok kollégáimtól is.

Időarányosan hogyan teljesülnek a vezetői pályázatban leírt célok, feladatok? Mi indokolja az esetleges változásokat, átütemezéseket?

A vezetői programban leírtakat folyamatosan figyelembe veszem a célok kitűzésében, a tervezésben, a végrehajtásban, ha szükséges és indokolt, rugalmasan változtatok azokon. Pl. törvényi változások, körülményekben bekövetkezett változások.

-Sok siker, öröm, munka övezte az utat, amelyen ez alatt az 1 év alatt végigjártunk. A szülőknek is sok köszönettel tartozok, mivel támogatnak ezen a nem könnyű, rendkívüli helyzetben is (pandémia). Köszönöm az Óvoda azon dolgozóinak, akik munkám haladásában segítenek, és akikkel közös érdekű szakmai munkát tudunk megvalósítani a fejlődésünk érdekében, és odaadással, szeretettel dolgoznak velem.

4. Mások stratégiai vezetése és operatív irányítása

Hogyan, mi alapján osztja meg a vezetési feladatokat az intézményvezető vezetőtársaival, kollégáival?

- Az intézményi folyamatok megvalósítása során megjelenő döntésekbe, döntések előkészítésébe bevontam az intézmény munkatársait és partnereit, a döntésekhez szükséges információkat megosztottam az érintettekkel.
- Mások szempontjait, eltérő nézeteit és érdekeit figyelembe véve hoztam döntéseket, oldottam meg problémákat és konfliktusokat.
- A vezetőtársak véleményét is kikértem valamennyi ügyben.
- A székhelyen dolgozó vezető helyettessel, tagintézmény vezetővel a munkaközösség vezetőikkel nagyon jó a kapcsolat, folyamatos az egyeztetés, a megbeszélés.
- Az óvodapedagógusokkal együtt készítettük elő azokat a döntéseket, amiben önállóan dönthetünk (pl. ünnepek előkészítése, bővítéssel kapcsolatos feladatok). A véleményük meghallgatása után határoztuk meg és osztottuk el a feladatokat.
- Szintén sokat segít a szülők hozzáállásuk, segítőkészségük.

Hogyan vesz részt személyesen az intézményvezető a pedagógusok ellenőrzésében és értékelésében?

- Aktívan veszek részt a belső intézményi ellenőrzési értékelési rendszer kialakításában és működtetésében.
- Értékelésben fő szempont a támogató értékelés, melyben építke a pedagógus erősségeire, és a fejlesztendő területek meghatározásában is kezdeményező vagyok.
- Az óvodapedagógusok látogatásában részt vállalva, értékelésnél az erősségek kiemelésével határozom meg a fejlesztés irányát.
- Csoportlátogatásokat én végeztem, a vezető társakkal együtt a szakmai megbeszélés során igyekeztem a pedagóguskompetenciák figyelembevételével segítséget nyújtani.

Milyen módszerekkel, hogyan inspirálja, motiválja és bátorítja az intézményvezető a munkatársakat és gyermekeket?

- Vezetői hatékonyságom fejlesztése inspirálta a nevelőtestület tagjait önmaguk fejlesztésére.
- Támogattam az új kezdeményezéseket, ösztönöztem a továbbtanulást.
- Építettem az óvodapedagógusok egyéni tulajdonságainak erősségeire, ösztönöztem a nevelőtestület tagjait az önképzésre.
- Módomban állt év végén jutalmat adni, amit ezúton is szeretnék megköszönni a fenntartónak. Ez nagy lehetőség a dolgozók munkájának elismerés kinyilvánítására
- Tovább visszük a hagyományokat: Jubileumi jutalom, szakvizsga, minősítés után a közösség előtt virágcsokorral megköszönöm a munkájukat, gratulálva a teljesítményükhöz.
- Felnőtt karácsony és Pedagógus nap megünneplése külső helyszínen történik, amely jó hangulatban telik az óvodánk közösségével.

Hogyan tudott kialakított az intézményvezető az intézményen belül – a megosztott vezetésre épülő – együttműködést, hatékony csapatmunkát a kollégák között? Hogyan koordinálja az együttműködést?

- Munkaközösségeket, és intézményen belüli önértékelő csoportot működtettem.
- Szükség szerint részt vettem a különböző teamek munkájában, pályázatok írásában.
- Kezdeményeztem, szerveztem és ösztönöztem az intézményen belüli együttműködéseket, nyitott vezetési módszerrel.
- Minden előttünk álló feladatot megbeszéltünk – felelősök, időhatár, eszközök pl.: (Farsangi alapítványi bál) és más egyéb rendezvények, bizalomra épülő együttműködés kialakításával.

Hogyan méri fel az intézményvezető a fejlesztési szükségleteket az intézményben? Milyen módon biztosítja és támogatja az érintetteket, a nevelőtestület, az intézmény igényei, elvárásai alapján kollégái szakmai fejlődését?

-Tudtam és átláttam, hogy az intézménynek milyen szakmai, módszertani tudásra van szüksége.

- Az intézményi szükségleteket, valamint a munkatársak szakmai karriertervét is figyelembe véve készítettem el a beiskolázási tervet.

- Szakmai napok és belső továbbképzések szervezésével biztosítom a pedagógusok szakmai fejlődését. Az intézmény a nevelési és tanulási eredményességről szóló információk alapján, különös tekintettel a kiemelt figyelmet igénylő gyermekek ellátására és a fenntartó által elvárt feladatok megvalósítása alapján biztosítottam és támogattam az érintetteket.

Hogyan gazdálkodik a rendelkezésre álló humánerőforrással, hogyan kezeli a szükséges változásokat (bővítés, leépítés, átszervezés)?

Az óvónőhiány a mi intézményünkben is gond, azonban még meg tudtuk oldani a fennálló létszámhiányokat. Igyekeztem olyan elvárásokat támasztani, ami a gyermekek óvodai életére vonatkozott.

A gyermekekkel való szeretetteljes (ölelés, simogatás, meghallgatás, közös játszás) együttlét volt a legfontosabb. Igyekeztem az adminisztrációval kapcsolatos terheket levenni, a szakmai színvonal megtartásával és a törvények, előírások betartásával (pandémia). Arányos és egyenletes feladatelosztás biztosítása volt a feladat ebben az évben is. Ki miben erős, önérvényesítés lehetőségeinek biztosítása a feladatok elosztása során, önállóság biztosításával. Kiemelten figyelmet fordítottam azon kollégák számára, akik valamilyen területen kiemelkedő szakmai tudással rendelkeznek.

Hogyan vonja be a vezető az intézményi döntéshozatali folyamatba a pedagógusokat?

- Körültekintően hoztam meg döntéseimet.

- A döntések előtt az SZMSZ-ben megfogalmazott döntési, véleményezési jogkör figyelembevételével, tanácsot, véleményt kértem a nevelőtestülettől az értekezleteken.

- Mások szempontjait, eltérő nézeteit és érdekeit figyelembe véve hoztam meg döntéseket, a kialakult problémákat és konfliktusokat kooperatív technikákkal segítve oldottam meg.

- A döntéshozatal előtt konzultáltam vezető társaimmal, és ezután hoztuk meg a közös döntést.

Mit tesz a nyugodt, munkavégzésre alkalmas, pozitív klíma és támogató kultúra megteremtése érdekében?

- Ismerem személyesen munkatársaim, erősségeit és gyengeségeit.

- Konfliktushelyzetek megoldására vannak ismereteim a konfliktuskezelői módszerek területéről.

- A kialakított szabály- és szokásrendszer ismeretét és betartását egyformán megkövetelem mindenkitől.

- Támogattam és ösztönöztem az innovációt és a kreatív gondolkodást.

- Szeretetteljes, gondoskodó, segítőkész vezetői munkával igyekeztem támogatni kolléganőimet.

Működtet-e belső tudásmegosztó fórumokat az egymástól való tanulás és a közös célok elérése érdekében?

„Várlak” foglalkozás egymás közti hospitálásokkal, melyeken a cél: a tudásmegosztás, gyakorlat szerzés és tapasztalat gyűjtés történik, további hagyományának folytatásával. A továbbképzéseken elsajátított szakmai gyakorlatok megosztása a kollégákkal a bemutatók során.

5. Az intézmény stratégiai vezetése és operatív irányítása

Hogyan történik a jogszabályok figyelemmel kísérése?

- Folyamatosan figyelemmel kísértem az intézmény működését befolyásoló jogi szabályozók változásait.
- Az óvodapedagógusokat az őket érintő, a munkájukhoz szükséges jogszabályváltozásokról folyamatosan tájékoztattam:
- Folyóiratok – Óvodavezetés – Óvodai Jogfutár, Hírek – internet.
- Intézmény Felügyeleti Iroda tájékoztatása
- Gyáli óvodavezető társaimmal való jó kapcsolat – egymás segítése, támogatása.

Hogyan tesz eleget az intézményvezető a tájékoztatási kötelezettségének?

A tájékoztatásra – igénybe vettem a többféle kommunikációs eszközt, csatornát (verbális, nyomtatott, elektronikus, közösségi média stb.) működtettem.

- Ki alakítottam az egységes információátadási rendszer működtetését: megbeszélések, értekezletek vezetése hatékony, szakszerű kommunikáción alapul.
- Helyben szokásos módon. Ovi Híradó – Faliújság. Honlap; Körlevél; Értekezletek. Különböző fórumokon nyilatkozat. Interaktív ovi híradó.

Fejlesztendő: A Gyáli Újságban újra több cikk megjelentetése az életünkről.

Hogyan történik az intézményi erőforrások elemzése, kezelése (emberek, tárgyak és eszközök, fizikai környezet)?

- Törekedtem a dolgozókkal szembeni egyenletes terhelésre.
- Megteremttem a munkavégzéshez szükséges biztonságos környezetet.
- Figyelemmel kísértem a dolgozók aktuális élethelyzetében történt változásokat (pl. betegség), és ennek figyelembevételével osztottam ki a feladatokat.
- Az óvodai eszközöket folyamatosan felmértem, és szükség esetén javítottam, vagy újak beszerzéséről gondoskodtam.
- Vezetői munkám során megtapasztaltam, hogy a kollégák számára erősen motiválók a világos, inspiráló célok, az átlátható, tiszta szervezet, a tudás támogatása, az önálló, felelősségteljes feladatok, a teljesítmény díjazása, elismerése, a személyes példamutatás, illetve az összetartó, jó csapat.

Mit tesz a nyugodt munkavégzésre alkalmas, pozitív klíma és támogató kultúra megteremtése érdekében?

Mások szempontjait, eltérő nézeteit és érdekeit figyelembe véve hozok meg döntéseket, és a kialakult problémákat és konfliktusokat kooperatív technikákkal segítve oldom meg.

- o Problémák, gondok közös megbeszélése, bizalomra épülő munkakapcsolatok.
- o Önállóság biztosítása.

- Mindennapok gondjainak figyelemmel kísérése, kiszámíthatóság, bizonyos dolgokban az állandóság biztosítása. Együttműködési képesség, csoportmunka fejlesztése.

A bizonytalanság kezelése

- Döntéshozatal- alternatívák és hatásaik elemzése
- Személyes felelősségvállalás kérdésköre
- Magatartás, szervezeti viselkedés, attitűd és motiváció
- Hiteles és etikus magatartást tanúsítok és várok el. (Kommunikáció, magatartás a pedagógus etika normáinak megfelelően.)

Hogyan biztosítja az intézményvezető az intézményi működés nyilvánosságát, az intézmény pozitív arculatának kialakítását?

-Az intézményi dokumentumokat a jogszabályoknak megfelelően hoztam nyilvánosságra.
 -A pozitív kép megtartása érdekében a kommunikációs csatornák használatának etikai fontosságára is hívtam fel a dolgozók figyelmét.
 -Megfelelő mértékben, az óvoda érdekeit szem előtt tartva képviseltem az intézmény érdekeit.
 Vezetői fórumokon való részvétel.

Hogyan biztosítja az intézményi folyamatok döntésének átláthatóságát?

-Szabályozással, eljárási rendekkel biztosítottam a folyamatok nyomon követhetőségét, ellenőrizhetőségét (az éves munkaterv részletes elkészítését).
 -Elvártam a szabályos, korrekt dokumentációt: értekezleteken, megbeszéléseken. Kapott, leadott dokumentációkban (naplók, fejlődési naplók). Szóbeli, írásbeli tájékoztatókban.
 - A szervezeti kommunikációs rendszer felépítése, szervezése és működtetése meghatározó szerepet tölt be a szervezetek életében.

Milyen, a célok elérését támogató kapcsolatrendszert alakított ki az intézményvezető?

- Ismerem az intézmény partnereinek igényeit és elégedettségét, személyesen veszek részt a kapcsolattartásban.
- Gondoskodom a fenntartóval való együttműködésről az emberi, pénzügyi és tárgyi erőforrások biztosításával kapcsolatban.
- Hivatallal, Civil szervezetekkel.
- A város intézményeivel.
- Tiszteletteljes, segítőkész kapcsolat a szülőkkel, a szülői szervezet vezetőjével, a bölcsőde vezetőjével, iskolák igazgatójával.
- Személyesen rész veszek a partnerek képviselőivel és a partnereket képviselő szervezetekkel történő kapcsolattartásban.

Gyál, 2020. 09.17.

.....
 Karap Erzsébet

Melléletek:

1. sz. melléklet: Zenei Munkaközösségi beszámoló
2. sz. melléklet: Pszichológiai beszámoló
3. sz. melléklet: Minőségi Munkaközösségi beszámoló
4. sz. melléklet: Logopédiai beszámoló
5. sz. melléklet: Hagyományörző beszámoló

FELHASZNÁLT IRODALOM

20/2012. (VIII.31.) EMMI rendelet *a nevelési-oktatási intézmények működéséről és köznevelési intézmények névhasználatáról*

2011. évi CXCV. törvény *a nemzeti köznevelésről*

Módszertani segédanyaghoz

Országos tanfelügyelet KÉZIKÖNYV ÓVODÁK SZÁMÁRA

Oktatási Hivatal Útmutató a pedagógusok minősítési rendszeréhez

Oktatási Hivatal Kiegészítés az Oktatási Hivatal által kidolgozott Útmutató a pedagógusok minősítési rendszeréhez felhasználói dokumentáció értelmezéséhez Óvodai nevelés

Oktatási Hivatal Országos tanfelügyelet KÉZIKÖNYV ÓVODÁK SZÁMÁRA

Önértékelési kézikönyv ÓVODÁK számára

LEGITIMÁCIÓS ZÁRADÉK

A Gyáli Tátika Óvoda nevelőtestülete: 100 %-os arányban, a 2020. 09.-én kelt nevelőtestületi határozata alapján, a 2019/2020. nevelési év beszámolóját elfogadta.

Gyál, 2020.

.....
Karap Erzsébet

A Gyáli Tátika Óvoda iktatásában a/2020. iktatási számú jegyzőkönyvben található, mely igazolja, hogy a fenntartó megismerte és elfogadta a 2019/2020. nevelési év beszámolóját.

Gyál, 2020.

.....
Pápai Mihály-polgármester
Fenntartó képviselője

Beszámoló a Gyáli Tátika Óvoda

***Zenei munkaközösség 2019/2020 nevelési évben
végzett munkájáról***

2020. 08.31.



Készítette: Sági Illésné

Munkaközösség vezető

Úgy gondolom, hogy a munkaközösségünk aktívan végzi a munkáját, részt vesz az óvoda Helyi Pedagógiai Programjában megtervezett tevékenységek megvalósításában. az

Az évkezdetet követően közösen áttekintettük a munkatervet, s arra az elhatározásra jutottunk, hogy a kitűzött feladatok elegendőek, a sok más intézményi és intézményen kívüli megmértetés mellett.

Több éve hagyomány, hogy a zenei munkaközösség tagjai az éves munkatervet az első alkalommal összeállították, megbeszéltük a napirendi pontokhoz tartozó felelősöket és a határidőket.

Az óvodai fenyőünnepre, meglepetésként műsorral készültünk az óvoda minden óvónőjével és a „**Gingalló**” tehetségígéretet segítő intra – és interperszonális műhelybe járó gyermekekkel együtt.

Ez kiemelt feladatunk volt, a gyerekek nagy örömmel készültek rá. Egyénileg is szerepeltek, egy kislány előadásában több csengővel hallhattuk a „Hull a pelyhes...” című gyermekdalt. Különlegessé az tette a műsort, hogy a zeneiskola igazgatója és növendékei citerán kísérte a dalokat.

Ez több éve hagyomány óvodánkban.

Megnéztük a képességfejlesztés játékosan DVD-t, majd megbeszéltük kinek melyik tetszett, illetve, ki melyiket alkalmazza ebből a mindennapi gyakorlatban. Áttekintettük az egyes elemeket, hogyan lehet a helyi nevelési programban alkalmazni, megvalósítani.

Hangszeres, mozgásos bemutatót tartottam minden óvónő részére, hogy a gyakorlatban is megtapasztalják ezeket.

Tehetséggondozás:

Októbertől heti egy alkalommal zeneovi foglalkozásokat tartottam nagycsoportos óvodás gyermekeink számára.

Az évszakok váltakozását figyelembe véve választottuk ki a dalokat és az énekes játékokat.

A foglalkozásaimat úgy építettem fel, hogy minden alkalommal legyen ritmus – és hallásfejlesztés. Rendszeresen használtuk a ritmus hangszereket, megismertettem a gyermekeket az furulyával, melyet szinte minden alkalommal használtam.

Megtanultuk a ritmus képeket, melyeket előre elkészítettem, ezek alapján tapsoltunk.

Minden közösen megtartott óvodai ünnepségen rendszeresen felléptünk, ahol a többi gyermekkel közösen énekeltünk.

Terveink megvalósításában megakadályozott bennünket a COVID-19 vírus által okozott járvány elterjedése és annak következtében elrendelt karantén.

Köszönöm minden kolléganőmnek a munkáját, amely hozzájárult és az előttünk álló nevelési évben hozzájárul ahhoz, hogy sikereket érjünk el az óvodai ének – zenei nevelés terén.

Mindennapjainkat áthassa a zene és annak szeretete!

Gondolataimat Kodály Zoltán szavaival szeretném zárni:

„ Aki zenével indul az életbe, bearanyozza minden későbbi tevékenységét, az életének olyan kincsét kapja ezzel, amely átsegíti sok bajon. A zene tápláló, vigasztaló elixír, és az élet szépségét, s ami benne érték, azt mind meghatványozza.”

Gyál,2020.

Sági Illésné

2. sz. melléklet: Pszichológiai beszámoló

Éves beszámoló az óvodapszichológusi tevékenységről a 2019/20-as nevelési évben

Gyáli Tátika Óvoda

Készítette: Jeney Andrea pszichológus

2019 szeptemberében a Gyáli Tátika Óvodában 12 óvodai csoportban indult meg a nevelőmunka. A Klapka épületben és a Bartók épületben 6-6 óvodai csoportban kezdtem meg óvodapszichológusi tevékenységemet.

Az óvoda vezetése szakmai munkám minden területén támogatott az elmúlt években megtapasztaltakhoz hasonlóan. Az óvodapedagógus kollegákkal, érzésem szerint bizalomteli, eredményes együttműködést alakítottunk ki.

2019 szeptemberétől Jelinek Zsófia tanácsadó szakpszichológus, a Gyáli Pedagógiai Szakszolgálat szakembere segítette koordinátorként munkámat, csoportos és egyéni konzultációs lehetőségek biztosításával.

A pszichológiai foglalkozásokon ebben a nevelési évben összesen 53 gyermek vett részt, ebből 17 lány és 36 fiú. A nemek százalékos aránya: fiúk 68 %, lányok 32 %.

A pszichológiai foglalkozásokon részt vett gyermekek csoportonkénti megoszlása:

Klapka épület

csoport	létszám	nemek megoszlása	
Süni	2	2 lány	0 fiú
Halacska	5	1 lány	4 fiú
Méhecske	7	3 lány	4 fiú
Katica	5	0 lány	5 fiú
Pillangó	5	4 lány	1 fiú
Micimackó (1)	8	1 lány	7 fiú
Összesen	32	11 lány	21 fiú

Bartók épület

csoport	létszám	nemek megoszlása	
Nyuszi	2	1 lány	1 fiú
Micimackó (2)	5	2 lány	3 fiú
Kisvakond	4	1 lány	3 fiú
Katica	2	1 lány	1 fiú
Napocska	3	1 lány	2 fiú
Csiga	5	0 lány	5 fiú
Összesen	21	6 lány	15 fiú

Ebben az évben is kiemelt figyelmet fordítottam a BTM-es gyerekekre és a 2018 októberében indult ASD csoport gyermekeire. Összesen 19 gyermek fejlődését követtem végig fokozott figyelemmel.

BTM-es és SNI-s gyermekek megoszlása épületenként

Klapkaépület

SNI 10 gyerek

BTM 5 gyerek

Bartóképület

SNI 0 gyerek

BTM 4 gyerek

Az óvodapszichológiai ellátásba kerülés okai a 2019/20 évben

Az óvodapedagógusok ebben a nevelési évben is elsősorban beilleszkedési problémát, a szabálytudat kialakulásának nehézségeit, társakkal szembeni agressziót, valamint túlzott mozgásigényt és a figyelem fenntartásának nehézségeit jelezték az érintett gyermekeknél. Szorongásos tünetek, a gyermek visszahúzódó magatartása továbbra is gyakran áll a szülői és óvónői megkeresések hátterében.

Feltételezett idegrendszeri éretlenség, szenzoros túlérzékenység (hangokra vagy fényekre adott túlzott reakció), és a mozgásfejlődés folyamatának részleges elakadása több gyermeknél fordult elő ebben az évben is. A szülők egymás közötti kapcsolatának megromlása, a nem következetes illetve a túlzottan engedékeny szülői magatartás sokszor áll a gyermek tünetképzésének hátterében.

A pszichológiai tevékenység megoszlása a kontaktórákon

<u>típus</u>	<u>arány</u>
<i>Egyéni foglalkozás</i>	34,9 %
<i>Csoportos foglalkozás</i>	7 %
<i>Pedagógiai konzultáció</i>	27,7 %
<i>Szülői konzultáció</i>	15,8 %
<i>Megfigyelés</i>	10,4 %
<i>Team</i>	4,18 %
<i>Esetkonferencia</i>	0,5 %

A 2020 március 15 és június 25 közötti időszakban elsősorban szülői konzultációkkal tudtam segíteni az otthonukban tartózkodó szülőket és gyermekeket. 33 óvodás gyermek szüleivel folytattam rendszeresen beszélgetést telefonon és e-mail-en.

Kiemelt figyelmet fordítottam mindazokra a családokra, ahol tudomásom volt életeseményekhez kapcsolódó krízis helyzetekről. (Ide tartozik: a gyermek többhetes kórházi tartózkodása a karantént közvetlenül megelőzően, családon belüli haláleset, szülők és nagyszülők súlyos akut vagy krónikus betegsége, addiktív betegségek.)

Tapasztalataimat összefoglalva, úgy látom, a pszichológiai foglalkozáson résztvevő gyerekek és családjaik többsége nyugalomban és biztonságban élték át a március 15 és június 25 közötti 9 hetet. Ezt elősegítette a kertvárosi környezet és az időjárás is. Többen beszámoltak arról, hogy az önkormányzat támogatása, segítsége hozzájárult családjuk biztonságához.

A június 25 után óvodába visszatérő gyermekek többségénél a szülő-gyerek kapcsolat erősödése, gazdagodása volt megfigyelhető a rajzok tanúsága szerint. Néhány gyermek esetében, vélhetően a strukturált óvodai napirend hiányával is összefüggésben, megfigyelhető volt egyfajta elbizonytalanodás. A gyermek rajzok tartalma alapján, digitális eszközök, tablet, TV, okostelefon mellett töltött magányos órákra lehet következtetni. Tapasztalataimat szülői konzultációk keretei között kívánom megosztani a szülőkkel 2020 szeptemberétől.

A 2019/20-as nevelési évben szintén fontos elemeit képezték munkámnak a 3-4 gyermek részvételével megvalósuló csoportfoglalkozások. Ezek tematikáját egyrészt a tavalyi évhez hasonlóan Göbel Orsolya Varázsjátékok című könyve alapján alakítottam ki. A foglalkozásokon mozgásfejlesztő játékok és a képzeletet megmozgató fantáziajátékok egyaránt helyet kaptak. Ezek a játékok az SNI-s gyermekek integrációjában, beszédhibás, dadogó gyermekek szorongásoldó szupportív terápiájában és BTM-es nehézséggel küzdők esetében is hatékonyan alkalmazhatók. Másrészt beépítettem a csoportfoglalkozások tematikájába, a 2019-ben elvégzett Boldogságóra tanfolyam és Gyermejjóga oktató tanfolyam anyagának óvodás életkorhoz leginkább illő elemeit. A testtudatosság fejlesztő, a testséma harmonikus kialakulását segítő gyakorlatok az óvodás életkorú gyermek önismeretének és önbizalmának erősödéséhez is hozzájárul.

A varázsjátékok, és a boldogságóra foglalkozás hatásmechanizmusának talán legfontosabb eleme a relaxáció elsajátítása. A befelé figyelés, a belső képzetáramlásra hangolódás ebben az életkorban lépésről lépésre jön létre.

Az év során kiemelt szerepet kapott munkámban az ASD csoport segítőivel, óvónőkkel, dajkákkal, logopédussal és a gyógypedagógussal folytatott rendszeres eszmecsere, konzultáció. Az SNI-s gyermekek szüleinek a szülőkonzultációk mellett a szülőcsoport keretei között nyújtottam támogatást. A szülőcsoporthoz szervesen kapcsolódtak az önismereti célú művészetterápiás egyéni konzultációk is.

Gyál, 2020. augusztus 27.

Jeney Andrea
Pszichológus

3. sz. melléklet Minőségi Munkaközösségi beszámoló

Mérés – Értékelés Munkaközösség 2019 – 2020 Nevelési Év Évvégi beszámolója

Feladataink voltak:

- Éves feladatok megbeszélése
- Mérési naptár elkészítése
- Mérési feladatokhoz összesítő lapok készítése
- Mérési naptárban megjelölt mérések a megadott időpontig való teljesítése

Az idei nevelési év I. félévének értékelése:

Kiscsoport:

Fejlődési naplók, személyiséglapok megnyitása, vezetése

Középsőcsoport:

Finommotoros koordináció fejlettségének mérése – Emberábrázolás – Goodenough

Nagy csoport:

Kognitív képességek mérése – Rövid differ

Minden csoporttól időben megkaptam a mérési eredményeket.

A következő összesítő táblázatokban a mérési eredmények óvodánként, majd a két óvoda együttes mérési eredményének összesítése figyelhető meg.

Bartó Óvoda 2019 - 2020

EMBER RAJZ ÉRTÉKELÉS GOODENOUGH SZERINT Összesítő

Korcsoport	Kis 4 - 5		Középső 5 - 6		Nagy 6 - 7	
	Százalék	Fő	Százalék	Fő	Százalék	Fő
70%alatti nagyon gyenge			3,7	2		
70-90%gyenge			16,66	9		
90-105% normál			27,77	15		
105%feletti átlag	1,85	1	50	27		
Összesen	1,85	1	98,14	53		

Összesítő: 54 fő

Nagyon gyenge: 2 fő

Gyenge: 9 fő

Normál: 15 fő

Átlag feletti: 27 fő

Bartók Óvoda 2019 - 2021 DIFFER ÖSSZESÍTŐ

Korcsoport: Nagycsoport Vizsgált személy: 49 fő Vizsgálat ideje: 2020.01.

Difer			Írás		
Szint	Százalék	Fő	Szint	Százalék	Fő
Előkészítő	8,16	4	Előkészítő	2,04	1
Kezdő	16,32	8	Kezdő	34,69	17
Haladó	42,85	21	Haladó	38,77	19
Befejező	32,65	16	Befejező	24,48	12
Optimum					
Összesen	100	49	Összesen	100	49

Klapka Óvoda 2019 – 2020.

EMBER RAJZ ÉRTÉKELÉS GOODENOUGH SZERINT

Korcsoport	Kis 4 - 5		Középső 5 - 6		Nagy 6 - 7	
	Százalék	Fő	Százalék	Fő	Százalék	Fő
70%alatti nagyon gyenge			1,8	1		
70-90%gyenge	3,7	2	3,7	2		
90-105% normál	7,5	4	5,6	3		
105%feletti átlag	18,86	10	37,73	20	1,8	1
Összesen	30,18	16	49,05	26	1,8	1

Összesítő: 43 fő

Nagyon gyenge: 1 fő

Gyenge: 4 fő

Normál: 7 fő

Átlag feletti: 31 fő

Klapka Óvoda DIFFER ÖSSZESÍTŐ

Korcsoport: Nagycsoport Vizsgált személy: 44 fő Vizsgálat ideje: 2020.01.

Difer			Írás		
Szint	Százalék	Fő	Szint	Százalék	Fő
Előkészítő	11,36	5	Előkészítő		
Kezdő	4,54	2	Kezdő	29,54	13
Haladó	9,09	4	Haladó	43,18	19
Befejező	31,81	14	Befejező	27,27	12
Optimum	40,9	18			
Összesen	97,72	43	Összesen	100	44

Klapka – Bartók Óvoda 2019 – 2020 Összesítő**DIFFER ÖSSZESÍTŐ**

Korcsoport: Nagycsoport Vizsgált személy: 93 fő Vizsgálat ideje: 2020.01.

Difer			Írás		
Szint	Százalék	Fő	Szint	Százalék	Fő
Előkészítő	9,67	9	Előkészítő	1,07	1
Kezdő	10,75	10	Kezdő	32,25	30
Haladó	26,88	25	Haladó	40,86	38
Befejező	32,25	30	Befejező	25,8	24
Optimum	19,35	18			
Összesen	100	92	Összesen	100	93

Klapka – Bartók Óvoda 2019 – 2020 Összesítő

EMBER RAJZ ÉRTÉKELÉS GOODENOUGH SZERINT

Korcsoport	Kis 4 - 5		Középső 5 - 6		Nagy 6 - 7	
	Százalék	Fő	Százalék	Fő	Százalék	Fő
70%alatti nagyon gyenge			2,8	3		
70-90% gyenge	1,86	2	10,28	11		
90-105% normál	3,73	4	16,82	18		
105%feletti átlag	10,28	11	25,23	27	0,93	1
Összesen	15,88	17	55,14	59	0,93	1

Összesítő: 107 fő

Nagyon gyenge: 3 fő

Gyenge: 13 fő

Normál: 22 fő

Átlag feletti: 39 fő

Kitűzött célunk volt:

- azoknak a gyermekeknek a csökkentése, akik elmaradtak a megfelelő életkori fejlettségi szinttől
- a jól teljesítő gyermekek eredményének megtartása

Fejlesztési feladatok:

- Minden csoportban az óvodapedagógusok a gyerekeknek egyéni fejlesztési tervet készít, amelyekben megjelölték a fejlesztendő területet és a fejlesztési feladatokat, játékokat (ezek a tervek a csoportnaplóban megtalálhatóak)
- A tehetségígéretes gyermekek fejlesztési terve is megjelenik a csoportnaplóban.

Az idei nevelési év II. félévének értékelése:

Sajnos az egész világot érintő korona vírus miatt óvodánk bezárt, így a gyermekek nem jártak óvodába. Home office – ban kaptak oktatást az óvodások a saját csoportjuk zárt facebook oldalán. Ennek a helyzetnek köszönhetően a második félévre betervezett méréseket nem tudtuk elvégezni.

Kelt, Gyál, 2020.06.07.

Buzás Jánosné
munkaközösségvezető

4. sz. melléklet Logopédiai beszámoló

Logopédiai beszámoló

Gyáli Tátika Óvoda

2019-2020

A tanév elején az 5. életévüket betöltött gyerekek kötelező komplex logopédiai szűrővizsgálatán (Szól-e? vizsgálat) összesen **93** tanköteles korú, **nagycsoportos** gyerek vizsgálatára került sor. Ez a diagnosztikai eljárás a beszéd és nyelvi fejlettség megállapítására szolgáló módszer, törvény által előírt, kötelező logopédiai szűrés, ami a beszéd- és nyelvi fejlettségen kívül a gyermek olvasásra, írásra való felkészültségét is méri. Ez alapján szűrjük ki azokat a gyerekeket, akiknek ajánlott a logopédia ellátás, valamint a fejlesztőpedagógiai megsegítés.

Ezen kívül, a 2017. szeptember 01-től hatályba lépő a 15/2013. (II. 26.) EMMI rendelet 25.§ (3) alapján a logopédiai ellátás keretében minden évben el kell végezni a 3. életévüket betöltött gyermekek beszéd- és nyelvi fejlettségének szűrővizsgálatát is. A szűrés a Macarthur-Bates Kommunikatív Fejlődési adattár III. (KOFA-3) elnevezésű teszt felvételét jelenti, amit kérdőíves eljárás formájában a szülők töltenek ki, és a logopédus elemzi, értékeli. Szükség esetén további vizsgálatra tudjuk küldeni a gyerekeket, illetve, ha eltérést tapasztalunk, időben lehet megkezdeni a megkésett ill. akadályozott beszédfejlődés terápiáját. Ennek a törvényi előírásnak eleget téve összesen **81 kiscsoportos** gyerek vizsgálata történt meg 2019 szeptemberében.

A vizsgálatok eredményei alapján az év folyamán 73 gyerekekkel foglalkoztam, ebből: 47 nagycsoportos korú, 8 középsős, 8 kiscsoportos korú, illetve 10 SNI-s.

Összegezve:

Szűrővizsgálaton részt vett: **93** nagycsoportos, tanköteles korú gyerek,

81 kiscsoportos gyerek;

Logopédiai terápiában részesült összesen: **73** gyerek

Ebből: - nagycsoportos: **47** gyerek

- középsős: **8** gyerek

- kiscsoportos: **8** gyerek

- SNI: **10** gyerek (1 középsős, 8 autista, 1 kiscsoportos, aki 1 év felmentést kapott az óvodalátogatás alól).

A beszédhibák típusa szerint a pöszeség volt a leggyakoribb, összesen 47 gyermek részesült pösze terápiaiban (13 gyerek általános pöszeség, 34 gyerek részleges pöszeség miatt). Komplex nyelvi fejlesztésben 5 gyermek részesült, a nyelvi fejlődés súlyos elmaradása miatt. Dadogás+ pösze terápia 3 gyermek, megkészt, akadályozott beszédfejlődés miatt 8 gyermek járt logopédiai foglalkozásra. Komplex gyógypedagógiai-logopédiai fejlesztésben az SNI-s gyermekek részesültek, akiknek a fejlesztése a Tanulási Képességet Vizsgáló Bizottság szakvéleményében megfogalmazott javaslatok betartása alapján történt.

A Klapka épületben lévő Micimackó csoport autista gyermekeinek ellátása, fejlesztése is a feladataim közé tartozott az autizmus specifikus végzettségű gyógypedagógus kolléga munkába lépéséig. 2019 decemberétől már csak a logopédiai ellátásukat végeztem, a szakvéleményben foglaltak alapján.

Az év folyamán két továbbképzésen vettem részt, amit az óvoda szervezett autizmus témában: októberben, illetve januárban. Ezen kívül a Gyáli PMP SZ által megrendezett Autizmus Konferencián is részt vettem 2019. 11. 06-án.

A logopédiára járó gyerekek értékelése:

Beszédhibája megszűnt, tünetmentes: 24 gyerek,

Lényeges javulás tapasztalható: 20 gyereknél;

Részben javult: 1 gyerek;

Keveset javult a beszédhibája (sok hiányzás miatt): 1 gyereknél.

A beszéd javulásának lényeges, elengedhetetlen feltétele az otthoni rendszeres, szisztematikus gyakorlás. A szülővel való rendszeres kapcsolattartás alapja a terápiás munkának. Az év folyamán a kezelt gyermekek esetében 51 szülővel találkoztam személyesen, ami beszédanamnézis felvételét, vagy fogadóóra keretében történő tanácsadást, a gyerekek fejlődésével kapcsolatos beszélgetést jelentett. Ezen kívül, az előjegyzésbe vett gyerekek szülei közül, illetve az óvodába járó kisebb gyerekek szülei közül is többen kerestek meg személyesen, illetve telefonon - tanácsadás céljából. Előzetesen egyeztetett időpontban a tanév során bármikor a szülők rendelkezésére álltam.

A **koronavírus járvány** miatt 2020. március 18-tól bezárt az óvoda, így a gyermekek fejlesztését online módra átvéve a szülővel telefonon egyeztetve próbáltam megszervezni. Ez idő alatt 26 gyerek (mind iskolába készülők) további fejlesztését sikerült folyamatosan megoldanom, emailben küldött személyre szabott feladatokkal, amiket instrukciókkal ellátva küldtem el, visszajelzéseket kérve.

Az óvoda megnyitását követően újra kiscsoportos keretek között foglalkoztam tovább a gyerekekkel egészen július közepéig. Néhány szülő csak a logopédiai foglalkozásra hozta be gyermekét az óvodába, amiket velük egyeztetett időpontban tartottam meg. Néhány esetben olyan szülői kérést is figyelembe kellett vennem a fertőzés veszélyének félelméből adódóan, hogy csak egyéni formában foglalkozzak gyermekükkel. Úgy gondolom, hogy minden kérést sikerült teljesítenem, és a szülők egy része is együttműködően segítette munkámat.

Az eddigiekben megszokott módon jó munkakapcsolatban működtem együtt az óvoda munkatársaival, óvodavezetővel, óvónőkkel. Megbeszéltük az aktuális kérdéseket, egyeztettük a tennivalókat, konzultáltunk. Logopédiai munkámat ebben a tanévben is kiegyensúlyozott, együttműködő, bizalomteljes légkörben tudtam végezni.

Gyál, 2020. augusztus 12.

Dr. Arányiné Mócsán Mária

logopédus

5. sz. melléklet Hagyományörző beszámoló

BESZÁMOLÓ

a 2019 – 2020 – as tanév Néphagyományörző munkaközösségének munkájáról

Munkaközösségünk egyik célja a néphagyományok nevelőmunkánkban való megjelenítése, a gyerekeknek élményszerű átadása, hogy minél jobban megismerjék és megszeressék.

Sajnos a pandémia miatt kialakult helyzetben a tanévet korábban kellett befejeznünk, így a tavaszi jeles napok megismerése, gyerekek általi gyakorlati megismertetése elmaradt.

Kis csapatunk lelkesen működött együtt annak érdekében, hogy csoportjainkban is jelen legyenek , tovább éljenek néphagyományaink, természetesen oly módon, hogy az ő életkori sajátosságaiknak megfeleljen és befogadhatóvá váljon. Az adott jeles napokhoz kapcsolódóan bővült mese és ének gyűjteményünk. Értékes és a gyerekek számára élvezhető népzenevel (Kolompos együttes CD – i).

Csoportjainkban mindig is nagy szerepet játszott a népzene szeretete, melyet a gyerekekkel is sikerült elfogadtatnunk.

Mindennapjainkat átszövi : ének foglalkozásainkon heti rendszerességgel használjuk, mellette a gyerekek életkori sajátosságainak megfelelő táncmozdulatokkal is megismertetjük őket. Mozgásos játékainkhoz szintén alkalmazzuk. Évzáró műsorainkat rendszerint néptáncos betétekkel színesítjük. Rengeteg területet fejleszt a zene: ritmusérzéket, téri orientációt, térbeli tájékozódást, mozgáskoordinációt, testtartást.

Készítette :

Tóthné Fadgyas Melinda

munkaközösség vezető

Tárgy: Javaslat a Gyáli Liliom Óvoda 2019/2020. évi beszámolójának elfogadására

Tisztelt Képviselő-testület!

A *nemzeti köznevelésről* szóló 2011. évi CXCV. törvény 85.§ (2) bekezdése értelmében „A fenntartó tanévenként legfeljebb egy alkalommal kötelezheti az intézményvezetőt arra, hogy az intézmény tevékenységéről átfogó módon beszámoljon”.

A Gyáli Liliom Óvoda intézményvezetője által elkészített beszámoló *(1.sz.melléklet)* a 2019/2020. nevelési évre – 2019. szeptember 1. napján – készített munkatervvel összhangban van, a munkatervben leírt célok és tervek megvalósultak.

Gyál Város Önkormányzatának Képviselő-testülete 213/2019. (XI.28.) sz. határozatával elfogadott 2020. évi munkaterve alapján a 2020. októberi ülésen tárgyalja és dönt a helyi óvodák 2019/2020. nevelési évről szóló átfogó beszámolójának elfogadásáról.

Kérem a Tisztelt Képviselő-testületet, hogy a melléklet alapján hozza meg döntését.

Határozati javaslat:

Gyál Város Önkormányzatának Képviselő-testülete a Gyáli Liliom Óvoda 2019/2020. évi beszámolóját elfogadja.

Határidő: azonnal

Felelős: Polgármester

A határozati javaslat elfogadása egyszerű szótöbbséget igényel.

Az előterjesztést tárgyalta: Oktatási és Kulturális Bizottság

Az előterjesztést készítette: Pap Krisztina aljegyző

G y á l, 2020. szeptember 21.

Nagy József Elek
alpolgármester

ÓVODAVEZETŐI BESZÁMOLÓ
2019/2020. NEVELÉSI ÉVRE VONATKOZÓAN

Intézmény neve: Gyáli Liliom Óvoda

Címe: 2360 Gyál, Liliom utca 13-15.

OM azonosítója: 032 993

Nevelőtestületi elfogadás határozatszám: *288/2020*

Nevelőtestület egy tagjának aláírása:

Juhász Tünde

Véleményezési jogot gyakorlók aláírása:

Székely Orsi

Rendelkezés a hatályáról és hatálybalépésnek időpontja:

Dokumentum jellege: nyilvános

Dokumentum megtalálható: (honlap)

Készült: (példány száma) *2*

Iktatószám: *312/2/2020*

Dátum: Gyál, 2020. augusztus 31.

Készítette: (intézményvezető, aláírása, bélyegzőlenyomat)



I. Pedagógiai folyamatok

Tervezés

A stratégiai és operatív tervezés megvalósításának intézményi gyakorlata (PP. továbbképzési program, beiskolázási terv, intézményi éves munkaterv, munkaközösségi tervek elkészítése)

Elvárás	Az éves munkaterv összhangban van a stratégiai dokumentumokkal és a munkaközösségek terveivel.
2019/2020. nevelési évben az alábbiak szerint valósult meg	<p>Az óvodavezető programom terveiben már érezhető volt hogy nagy változásokkal néz szembe a köznevelés. Ebben megfogalmazásra került a törvényi módosításoknak, óvodai vonatkozásainak megvalósítása. Különös tekintettel kell lennünk az országos tanfelügyeleti, önértékelési, minősítési kézikönyvek folyamatos változtatásainak nyomon követésére. A továbbképzési program és a beiskolázási terv a kiemelt feladatinknak megfelelően készült. Ennek tükrében vettek részt a kollégák a továbbképzéseken.</p> <p>Óvodánkat a Pedagógiai Programunk és az Éves Munkaterv alapján irányítottam.</p> <p>Az irányításhoz szükséges tervek elkészítése a nevelőtestület bevonásával történt.</p> <p>Az Éves Munkaterv összhangban van a stratégiai dokumentumainkkal, pedagógiai közösségünk terveivel. Az Éves munkatervben a kiemelt feladatokat a munkaterv a 5,11- oldaltól tartalmazza. A nevelési év feladatai közé tartozott:</p> <ol style="list-style-type: none">1,A Környezettudatos magatartás, a Zöld Óvoda kritérium rendszerének folyamatos gyakorlati alkalmazása,3. alkalommal Zöld Óvodai címért pályázat benyújtása, amelyet sikeresen elnyertünk.2,Mozgáskotta komplex személyiség fejlesztő eszköz, Jó gyakorlatának óvodán belüli átadása, tudásmegosztás.3,Az Önértékelési feladatok folyamatos elvégzése, rögzítése az Oktatási Hivatal által működtetett felületre.4,Minősítési folyamatok koordinálása, folyamatos segítségnyújtás.5,Folyamatos felkészülés a Tanfelügyeleti ellenőrzésre.6,Városi rendezvényeken való részvétel. <p>A Nevelési Év során megvalósított programjainkat az eseménynaptár részletesen tartalmazza.</p> <p>A mellékletben megtalálhatóak a munkaközösségek beszámolóit.</p> <p>Pedagógus 2 fokozat eléréséért 1 fő jelentkezett, aki sikeresen teljesített.</p> <p>1, Dudásné Kiss Anita – Minősítési eljárás (Ped.2)</p> <p>Tanfelügyelet ellenőrzésre került sor az intézményünkbe. Intézményi és vezetői tanfelügyeleti ellenőrzést végeztek.</p>

Megvalósítás

Az intézmény működését irányító éves tervek és beszámolók viszonya

Elvárás	A nevelési év végi beszámoló megállapításai alapján történik a következő nevelési év tervezése.
2019/2020. nevelési évben az alábbiak szerint valósult meg	<p>A Beszámoló az Éves tervben vállalt feladatok teljesítését igazolja. Az Országos pedagógiai-szakmai ellenőrzés kapcsán bevezetett intézményi önértékelési, tanfelügyeleti rendszerhez illeszkedik a beszámoló megváltozott forma és szempontrendszere. Harmadik alkalommal készíttem el ebben a formában a beszámolómat.</p> <p>A tudatosan, tervszerűen tervezett, felépített nevelőmunka biztosítja számunkra a munkánk hatékonyságát, sikerességét.</p> <p>Az adott nevelési évre jelölt kiemelt feladatok, mind az óvodapedagógusok beszámolóit, munkaközösségi csoportok értékelései, az óvodavezetői beszámoló után fogalmazódtak meg.</p> <p>Az óvodapedagógusok a Pedagógiai Program tükrében, a munkatervben meghatározott feladatokkal (Programok, kirándulások, ünnepek figyelembevételével) kiegészítve készítették el a csoportok éves, tematikus és heti tevékenységi terveit, ütemezve a teljes évi pedagógiai folyamatot. A tervezésnél hangsúlyt kapott az egyéni bánásmód és a differenciálás elvének alkalmazása.</p>

Értékelés

A pedagógiai programban meghatározott gyermeki értékelés működése a gyakorlatban

Elvárás	A pedagógiai programnak és az egyéni fejlesztési terveknek megfelelően történik az egyénre szabott értékelés, amely az értékelő naplóban (feljegyzésekben) nyomon követhető. A gyermekek eredményeiről fejlesztő céllal folyamatosan visszacsatolnak szüleinek/gondviselőjének és az életkornak, fejlettségi szintnek megfelelő formában gyermeknek.
2019/2020. nevelési évben az alábbiak szerint valósult meg	<p>Az óvodában folyó nevelőmunka alapjaként a gyermekek adottságainak, képességeinek megismerésére mérési rendszer működik a mérési naptár alapján. A gyermeki teljesítményeket folyamatosan követjük, dokumentáljuk, elemezzük és az egyes évek értékelési eredményeit összekapcsoljuk, szükség szerint fejlesztési tervet készítünk. A gyermekek eredményeiről a szülők tájékoztatást kapnak fogadó óra keretében. A fejlődési napló, megfigyelési dokumentáció, a 20/2012.EMMIrendelet 63§ figyelembe vételével készült. A tanulási eredményeket folyamatosan nyomon követjük, elemzés után szükség esetén korrigáljuk.</p>

	<p>A bemenettel (óvodába kerülés) kezdődően rendszeresen megfigyeljük és elemezzük a gyermekek fejlődését. Az a megállapítás nyert megfogalmazást, hogy bemenetkor néhány gyermek esetében alacsony a gyermekek szociális érettsége, viselkedés kultúrája, neveltségi szintje, finommotorikus képessége. Fontos kiemelni, hogy egyre több a beszédhibás gyermek, ezért nagy hangsúlyt fektetünk az anyanyelvi nevelésre, Mozgáskotta módszer alkalmazására. Szükség esetén az óvoda logopédusának a bevonása. A 3éves gyermekek (Kofa-teszt) és az 5éves gyermekek (Szól-e teszt) szűrését ő végzi az intézményben. Differ-tesztet használjuk az iskolaérettség megállapításához. Az idei nevelési évben 194 gyermek vizsgálatát végezte el a logopédus. 51 gyermek részesült logopédiai ellátásban. Nagy segítség az óvoda számára, hogy az Önkormányzat logopédus, pszichológus számára státuszt biztosít. A második félévben a mérések elmaradtak a koronavírus járvány miatt</p>
--	--

I. Személyiség- és közösségfejlesztés

Személyiségfejlesztés

A gyermekek szociális hátrányainak enyhítésének gyakorlata

Elvárás	Az intézmény vezetése és érintett pedagógusa információkkal rendelkezik minden gyermek szociális helyzetéről.
<p>2019/2020. nevelési évben az alábbiak szerint valósult meg</p>	<ol style="list-style-type: none"> 1. A közalkalmazotti Tanács bevonásával közösségfejlesztő programokat terveztünk, amelyek a Nevelési év során megvalósultak. (Kirándulás, karácsonyi vacsora. 2. Az óvoda bekapcsolódott az „Óvodai” szociális segítő tevékenység projectbe, mint a Gyáli Kertvárosi Családsegítő központ partnere, így az egyéni és közösségi feladatok a hátrányos és halmozottan hátrányos helyzetű gyermekek családjainak prevenciós folyamatai alapján valósultak meg. <p>Óvodánkba járó minden gyermek szociális helyzetével kapcsolatban megfelelő információval rendelkezünk. Az óvodai élet megkezdése előtt az óvodapedagógusok otthonukban látogatják meg a gyermekeket családlátogatás során. Minden pedagógus és óvodai dolgozó munkaköri kötelessége a rábízott gyermekek védelme, pedagógiai eszközökkel való segítése. Előítéletektől mentes” el-és befogadó” magatartás szükséges ahhoz, hogy intézményünkben egyetlen óvodás se érezze magát peremhelyzetűnek. Megszervezzük a felzárkóztatást. Különféle segítséget nyújtunk,(ruhacsomag, játék, az Együtt a Liliom Óvodáért Alapítvány támogatásával színházjegy</p>

	vásárlása, egy doboznyi figyelem..) Jó kapcsolatot tartunk fenn-óvodánk gyermekvédelmi felelősén keresztül a gyermekvédelem rendszerében érintett szervekkel, személyekkel. Nagy segítséget jelent a családoknak, hogy ingyenessé vált az óvodai étkezés.
--	---

Közösségfejlesztés

Intézményi közösségépítő tevékenységek

Elvárás	A szülők a megfelelő kereteken belül részt vesznek a közösségfejlesztésben
2019/2020. nevelési évben az alábbiak szerint valósult meg	<p>Az Országos Óvodai Alapprogram, az óvodánk Pedagógiai Programja is tartalmazza a közösségfejlesztésre vonatkozó feladatokat.</p> <p>A szülők bevonásával, részvételével a következő programokat szerveztük Óvodai szinten:</p> <ul style="list-style-type: none"> - Szülői szervezet ülése, Szülői értekezletek minden csoportnak - TÖK project, tök faragás, kiállítás csoportonként, lámpás készítés, felvonulás - Papírgyűjtés - Csoport kirándulások szülőkkel - Ovi foci gála (szülőkkel, a sportpályán) - Karácsonyi vásár az óvodában, szülők bevonásával ajándék készítés - Liliomos Nap, Szülők-Nevelők bálja, Anyák napi, Apák napi köszöntés amin a szülők is részt vesznek, a korona vírus járvány miatt sajnos elmaradt. - Óvodai búcsúzás, ballagás. A ballagás napján enyhítettek a járványügyi intézkedéseken, ezért a szülők is részt tudtak venni a Ballagási ünnepségen amit sikerült színvonalasan megvalósítani. <p>Működnek a közösségi oldalak zárt csoportjai az óvodai csoportoknál, ezen keresztül osztottunk meg információkat a szülők számára.</p> <p>Az óvoda több olyan városi rendezvényen is részt vesz, amely alkalmakkor a szülőnek lehetősége adódik elkísérni a gyermeküket.</p> <p>A családi nevelést egészíti ki az óvoda a maga nevelési eszközeivel, lehetőségeivel.</p> <p>Továbbra is fontos újszerű lehetőségek keresése az óvoda-szülő kapcsolat ápolása céljából. A mai fiatal szülő generáció nagy részének pszichés megsegítésére is szüksége van és gyakorlati, praktikus tanácsokra is a gyermeknevelés a családi élet egybentartása miatt. sokféle a hagyományostól eltérő családdal találkozunk és ezekben mindben érik, nevelődik fejlődik egy-egy új élet.</p> <p>Fontos óvodapedagógusaink, dajkáink rendezettsége, megfontolt, példamutató magatartása, hiszen csak akkor lehet hiteles személy a szülők életében.</p>

	<p>A szülők elfogadják és kéri többségében a pedagógusok szakmai és anyai véleményét a nevelésben, testvér születéskor, esetleges lemaradásokhoz fejlesztésben.</p> <p>Tanfelügyeleti ellenőrzés során az óvoda csoportjainak SZMK-s szüleivel interjút készítettek az Oktatási Hivatal által delegált tanfelügyelők, büszkén írhatom le, hogy negatív kritika nem érkezett az intézményre vonatkozóan, a szülők elégedettségüket fejezték ki az intézmény működésére, programokra, fejlesztő foglalkozásokra vonatkozóan.</p>
--	--

II. Eredmények

Az eredményességi mutatók az intézményben? (elégedettségmérés eredményei: szülő, pedagógus, pedagógiai munkát segítők)

<p style="text-align: center;">Elvárás</p>	<p>Nyilvántartják és elemzik az intézményi eredményeket: helyben szokásos megfigyelésen, vagy más alapon megszervezett mérések eredményei 6 éves kor után óvodában maradó mutatók, elégedettségmérés eredményei (szülő, óvodapedagógus, pedagógiai munkát segítők) neveltségi mutatók</p>
<p>2019/2020. nevelési évben az alábbiak szerint valósult meg</p>	<p>A tanfelügyeleti ellenőrzés az intézményvezető, is az intézményre terjedt ki. Melyre öt évente kerül sor az OH által kiadott tanfelügyeleti kézikönyv óvodák számára megjelölt kompetenciák és az abban foglalt indikátorok alapján.</p> <p>Módszerei:</p> <ul style="list-style-type: none"> - dokumentum elemzés (P, P, SZMSZ, munkaterv, beszámoló, beiskolázási terv, mérési eredmények) - interjúk (fenntartó képviselővel, vezetővel, óvodapedagógusokkal, szülőkkel) <p>A szakértői dokumentumot mellékeltem.</p> <p>Pedagógiai programunkban világosan megfogalmazódnak az óvodáskor végére elérendő elvárt jellemzők. A gyermekek fejlődését a programban megfogalmazottak szerint folyamatosan nyomon követtük a szükséges területeken fejlesztettük. Néhány esetben nem volt egyértelmű a gyermek iskolaérettsége, az óvodapedagógus kérte a nevelési tanácsadó segítségét a gyermek fejlettségének megállapításában.</p> <p>Az itt elkészült szakvéleményeket rögzítettük az informatikai rendszerben 2020. jan. 15-ig. Így egyetlen gyermeket sem küldtünk iskolába, aki nem érte el a megfelelő iskolaérettségi szintet. (A vizsgálatkéréseket a szülő-óvodapedagógus fogadóórán egyeztetett vélemény alapján kértük.) A neveléshez kapcsolódó eredményesség a gyermekek egyénileg vezetett fejlődési naplójában tükröződik. Az intézményben a mérések a mérési naptár alapján történnek.</p>

	<p>A II. félévben a kontrollméréseket nem tudtuk elvégezni a korona vírus járvány miatt. A nevelési feladatrendszer megvalósulásának eredményességét mutatják:</p> <ul style="list-style-type: none"> - A csoportnapolókban megfogalmazott nevelési – értékelési reflexió címszó alatt megfogalmazott pedagógusértékelések - ehhez kapcsolódóan a gyermekek nyomon követési dokumentációjának eredményei.
--	---

III. Belső kapcsolatok, együttműködés

Pedagógus szakmai közösségek működése az intézményben, fő tevékenységek

Elvárás	A pedagógusok szakmai csoportjai maguk alakítják ki működési körüket, önálló munkaterv szerint dolgoznak. A munkatervüket az intézményi célok figyelembe vételével határozzák meg.
2019/2020. nevelési évben az alábbiak szerint valósult meg	<p>A nevelési évnnyitó értekezleten megbeszéltük az éves feladatokat és ennek tükrében készítettem el az Éves Munkatervet. A pedagógusok szakmai csoportjainak kialakítása során működési területeinkkel kapcsolatosan a helyi adottságainkon túl figyelembe vesszük PP. elveit ,az év kiemelt feladatait ill. a pedagógus önértékelések tapasztalatait is. A szakmai munkaközösségek maguk készítik el a munkaterveiket az intézményi elvárásokat figyelembe véve. Ezen szakmai csoportok működésével célunk, hogy új szakmai ismereteket szerezhessünk, bővítsük tudásunkat belső tudásmegosztással és hisszük, hogy a szervezetfejlesztés szempontjából is kiemelkedő fontosságúak ezek a megtartott foglalkozások, látogatások.</p> <p>A jelen nevelés évben működő szakmai munkaközösségek:</p> <ol style="list-style-type: none"> 1,Környezettudatosságra és egészségmegőrzésre nevelés munkaközösség 2,Mérés-értékelés munkaközösség 3,Önértékelést és portfólió készítést támogató munkaközösség <p>A munkaközösségek hatékonyan működtek, nagy hangsúlyt fektettünk a mozgásra, Mozgáskotta módszer alkalmazására, az egészséges életmódra, környezettudatos szemlélet megalapozására. Maximálisan kihasználtuk a jól felszerelt tornaszobánkat ,a gyermeke mozgásfejlődését folyamatosan segítették az Ovi-foci foglalkozások , Kézilabda oktatás, Birkózás, úszás, amik március 18.-a után már nem valósultak meg. A hospitálások, önértékelések folyamatosan megtörténtek ,a munkaközösségi beszámolókból láthatóak az időpontok. Valamennyi rendezvényünk eddig sikeres volt nagy volt az érdeklődés. A munkaközösségek munkáját szeretnénk a következő nevelési évben is folytatni.</p>

Az információátadás az intézményi gyakorlatra

Elvárás	Az intézmény munkatársai számára biztosított a munkájukhoz szükséges információkhoz és ismeretekhez való hozzáférés.
<p>2019/2020. nevelési évben az alábbiak szerint valósult meg</p>	<p>Az intézményben rendszeres, szervezett és hatékony az információáramlás és a kommunikáció. Az intézmény információ forrása a következő:</p> <ul style="list-style-type: none"> - Szóbeli: lehet naponta, hetente, kéthetente - E-mail: folyamatosan - Értekezletek formájában - Körlevelek formájában <p>Intézményünkben hasonlóan más közoktatási intézményekhez a vezetési szintek pontosan hierarhizálódnak. Az információkat utasításokat mindig fentről lefelé közvetítjük, viszont az események összegyűjtése letről felfelé történik. A Szervezeti és Működési szabályzatunkban a hierarchiák tisztázottak. Együtműködésünk hatékonyságának alapfeltétele jó kommunikációs kapcsolat. Belső információs rendszerünk jól működik. Az óvónők, pedagógiai asszisztensek, dajkák az információs füzetten keresztül vagy személyesen a helyettesektől, tőlem kapják meg az információkat. Az általános szakmai kérdéseket a nevelőtestületi értekezleten vitatjuk meg. Az összehangolt nevelőmunka érdekében alapvető fontosságú az információáramlása, a megbeszélések, értekezletek tartása.</p> <ul style="list-style-type: none"> - A járvány ideje alatt messenger csoportot működtettünk. Itt tartottuk a kapcsolatot a dolgozókkal, üzeneteimet az óvodapedagógusok továbbították a szülők felé a zárt facebook csoportokban. Új kihívást jelentett az a kommunikációs csatorna kapcsolata, ami azt vallom, hogy nem helyettesíti a normál emberi kommunikációt. Hiszen többen vissza kérdeztek az üzenetek értelmezésére, vagy olyan eset is volt, hogy az ott leírtakat félre értelmezték. Összeségében minden információ eljutott mind a munkatársak mind pedig a szülők felé.

IV. Az intézmény külső kapcsolatai

A partnerek tájékoztatása az intézmény eredményeiről

Elvárás	Az intézmény a helyben szokásos módon tájékoztatja külső partnereit (az információátadás szóbeli, digitális vagy papíralapú). A partnerek tájékoztatását és véleményezési lehetőségeinek biztosítását folyamatosan felülvizsgálják, visszacsatolják és fejlesztik.
2019/2020. nevelési évben az alábbiak szerint valósult meg	Óvodánk a jogszabályban előírt módon eleget tett tájékoztatási kötelezettségeinek. Külső partnereinkkel a viszonyunk mostanra már kiemelkedően jónak mondható, rengeteget igyekszünk tenni annak érdekében hogy a mindennapokban fenn tartsuk. A lap szemléletünk a kölcsönösség elve és egymás segítése, minden partnerünkkel korrekt módon és aktívan működik, természetesen a gyermekek mindenek felett álló érdekeit szem előtt tartva. A partnereinkkel való együttműködés a legkülönbözőbb csatornákon valósul meg, Gyáli Mi Újság, az óvoda honlapján, a szóbeli tájékoztatáson keresztül ,telefonon, az e-mailben történő megbeszélésen át. A fenntartónk felé a véleményezésre, elfogadásra készült anyagokat digitális és papír formában is megküldjük. Az óvodában hirdető táblákra kifüggesztjük az intézményünkkel kapcsolatos határozatokat.

V. A pedagógiai munka feltételei

Tárgyi, infrastrukturális feltételek

Az infrastruktúra értékelése az intézmény, nevelési, fejlesztési struktúrájának, pedagógiai értékeinek, céljainak tükrében

Elvárás	Az intézmény rendszeresen felméri a pedagógiai program megvalósításához, szükséges infrastruktúra meglétét, jelzi a hiányokat a fenntartó felé.
2019/2020. nevelési évben az alábbiak szerint valósult meg	Fenntartónk az óvoda működéséhez szükséges pénzügyi fedezetet évről-évre biztosítani tudja számunkra. A költségvetésben rendelkezésre álló pénzügyi keretet a 2019/2020-es évben sem léptük túl, takarékosan gazdálkodtunk. Tárgyi feltételeink kiválóan 3-7 éves gyermekek fejlesztéséhez. Csoportszobák, fejlesztő szobák helyiségei elegendőek ahhoz, hogy a csoportok életterein túl az egyéni megsegítések és egyéb programok szervezett keretek között működhessenek. Ha hiányosságot, fejlesztendő területet tapasztalunk, jelezzük a Fenntartó felé .A nagyobb anyagi vonzatú kiadásaink a költségvetésből válnak megvalósíthatóvá .A Fenntartó igyekszik maximálisan támogatni működésünket, színvonalas szakmai munkánkat. Pedagógiai Programunk megvalósításához rendelkezünk a szükséges infrastruktúrával. Igyekszünk a pályázati lehetőségeket folyamatosan felkutatni és a pályázatokon részt venni.

	<p>A játékok és az udvar folyamatos újítása, karbantartása nagyon sok kiadást és időt igényel. A 2 karbantartó az óvodában folyamatosan végzi. Az óvoda épületünk álagának megőrzése is fontos feladat, így az új épület stablon deszkáinak festése aktuális volt.</p> <p>Az SNI-s gyermekek fejlesztése, és fejlődésükhöz szükséges személyi tárgyi feltétel biztosított az intézményben.</p> <p>Személyi feltételként a gyógypedagógus, logopédus, fejlesztő pedagógus, gyógytestnevelésre szakosodott kolléganő, lehetőségén túl a pedagógiai munkát segítő munkakörben alkalmazott pedagógiai asszisztensek nagy segítségünkre vannak.</p>
--	--

Szervezeti feltételek

Elvárás	<p>Az intézmény rendszeresen felméri a szükségleteket, reális képpel rendelkezik a nevelő munka humánerőforrás szükségletéről.</p> <p>A humánerőforrás szükségletben bekövetkező hiányt a felmerült problémákat idejében jelzi a fenntartó számára</p>
2019/2020. nevelési évben az alábbiak szerint valósult meg	<p>A személyi feltételek bővítését engedélyezte a Fenntartó. Humán erőforrás szükségletében +1 fő pedagógiai asszisztens segíti a mindennapi pedagógiai munkát</p> <p>Az 5 határozatlan és 1 határozott idejű pedagógus álláshelyünket, többszöri pályázati kiírás mellett sem tudtuk betölteni.</p> <p>6 óvodai csoportban délelőtt folyamatosan egy óvodapedagógus dolgozott. Az állandó délelőttös óvodapedagógusoknak több adminisztráció, nagyobb leterheltséget jelentett. Helyettesítéssel, plusz feladat vállalással, pedagógiai asszisztensek segítségével oldottuk meg a feladat ellátását.</p>

VI. Alapító okirat szerinti feladatellátás jellemző adatai

Alapító okirat szerint ellátott feladat

Alapító okirat szerint							
Adat	Óvodai nevelésben résztvevő összes (fő)	ebből a többi gyermekkel együtt nevelhető sajátos nevelési igényű gyermekek óvodai nevelése (fő)	Alapító okirat szerinti maximálisan felvehető gyermeklétszám (fő)	Férőhely kihasználtság %	napi nyitva tartás tól-ig	napi nyitva tartási óra	Óvodai csoportok száma
2019.10.01	268	9	300	89 %	6.00 - 18.00	12 óra	10

Feladat-ellátást jellemző adatok, férőhely kihasználtság

Óvodásgyermekek létszám mutatói 2019/2020. nevelési év		
	okt.01.	május 31.
Óvodás gyermekek létszáma (fő)	268	268
Ténylegesen gyermeklétszám alapján meghatározott csoport átlagléttség (fő/csoport)	27	27
SNI-vel felszorozott létszám (fő)	279	279
SNI-vel felszorozott gyermeklétszámmal számított csoport átlagléttség (fő/csoport)	28	28
Étkező gyermekek létszáma (fő)	268	268
Hátrányos helyzetű gyermekek létszáma (fő)	0	0
Halmazottan hátrányos helyzetű (fő)	7	11

A gyermek adatai

Adat	Nem magyar állampolgárságú gyermek létszáma	Nemek aránya	
		Fiúk	Lányok
2019.10.01. adat	3 fő	66 %	33 %
2020.05.31. adat	3 fő	66%	33 %

Óvodai csoportok adatai

Ssz.	Óvodai csoport neve	október 1. létszám (fő)	SNI (fő)
1.	Gomba	27	-
2.	Bambi	27	-
3.	Süni	27	-
4.	Napsugár	28	-
5.	Virág	28	2
6.	Cica	25	3
7.	Katica	27	2
8.	Halacska	26	2
9.	Csibe	26	-
10.	Nyuszi	27	-

Felvételi adatok

Adat	Beiratkozott gyermekek létszáma	Elutasított gyermekek létszáma	A felvételt nyert gyermekek létszáma
A 2019/2020. nevelési évre	95 fő	0 fő	95 fő

A Liliom Óvodába jelentkező gyermekek 100%-ának felvételi kérelmét teljesítették a tavalyi évben. 1 fő kisgyermek szülei éltek a felmentés lehetőségével. A beiratkozott és felvett gyermekek közül 5 fő költözés, vagy egyéb okok miatt visszamondta a felvételi kérelmet még szept. 01. előtt, másik óvodába felvették őket.

Intézményszervezet, vezetési szerkezet, álláshely összetétel

Adat	Engedélyezett álláshelyek száma		Óvodai csoportban foglalkoztatott óvodapedagógusok létszáma (fő)	1 pedagógusra jutó gyermekek létszáma (fő)	Óvodai csoportban foglalkoztatott felsőfokú végzettségű óvodapedagógusok létszáma (fő)		Engedélyezett álláshelyek száma (fő)
	Pedagógus (fő)	Pedagógiai munkát közvetlenül segítő (fő)			Nő	Férfi	
2019. 10.01.	23	21	16	17	16	0	2

Intézményvezetés

Adat	Óvodavezetés (név szerint)	
	Intézményvezető	Intézményvezető-helyettesek
2019.10.01.	Lendvay-Kiss Anita	Juhászné Túri Kinga, Váradai Attiláné

Nem óvodapedagógus munkakörben dolgozók adatai

Adat	Óvoda-titkár	Dajka	Pedagógiai asszisztens	Pszichológus	Logopédus	Fejlesztőpedagógus	Karban-tartó	Gyógypedagógus	Gyógyped-asszisztens
2019. 10.01.	1	16	4	1	1	0	2	-	-

Szakmai munkaközösségek működése, feladatellátása

Adat	Szakmai munkaközösség működés			
	Megnevezése	Munkaközösség tagjainak létszáma	Munkaközösségi foglalkozáson résztvevők létszáma	Intézményen kívüli résztvevők létszáma
1	Környezettudatosságra és egészségmegőrzésre nevelés munkaközösség	5fő	7fő	2fő
2	Mérés-Értékelés munkaközösség	5fő	8fő	3fő
3	Önértékelési támogató csoport és Portfólió Készítő Munkaközösség	5 fő	5fő	0

Az óvodai ünnepek, nevelés nélküli munkanapok, nyílt nap, óvodai rendezvények

Adat	Óvodai ünnepek, rendezvények		
	Program megnevezése	Program felelőse	Megvalósult / Nem valósult meg
SZEPTEMBER	Óvodai SZMK. Szülői értekezlet. 16 ³⁰ óra	intézm.vez. h. óvodapedagógusok.	✓
	Csoportnaplók és mulasztási naplók megnyitása, leadása a vezetőnek.	óvodapedagógusok	✓
	Nemzeti Hulladékgyűjtő Nap. 1. Papírgyűjtés. 2. Semmiből valamit barkácsoljunk. (Hulladék újrahaszn.)	Hrazdyra Henrietta	✓
	Takarítási Világnap. Az óvoda játszóudvarának rendben tartása. (lombseprés, gereblyezés, komposztálás)	Pintér Éva	✓
	Séták, kirándulások tervezése. (Az óvoda belső és külső környezetének megismerése.	óvodapedagógusok	✓
	Tűz- és balesetvédelmi oktatás	int.vez.	✓
	Autómentes Nap	Győriné Eszényi Zsuzsanna	✓
	Népmese Napja. 1. Könyvtárlátogatás. - Mesehallgatás. Minden csoport az óvodán belül beépíti a foglalkozásokba.	Cica csoport Gomba csoport	✓

Adat	Óvodai ünnepek, rendezvények		
	Program megnevezése	Program felelőse	Megvalósult / Nem valósult meg
OKTÓBER	Az óvoda weblapjának áttekintése, aktualizálása.	Pintér Éva	✓
	Papírgyűjtési hét	Kardos Gyula	✓
	Idősek Világnapja. (Nyugdíjas kolléganők meghívása, vendégül látása.)Ajándékkészítés.	Környezettudatosságra És Egészségmegőrzésre Nevelés Munkaköz. T. Csizmadia Jánosné	✓
	Szolgáltatások kezdete. (OVI FOCI, Kézilabda oktatás, Hittan-katolikus, reform.)	Csider Krisztián hitoktató	✓
	Angol, német nyelv - oktatás	Pintér Éva, Karvalics Béláné,	
	Állatok Világnapja. Lehetőségekhez mérten kirándulás szerv.-e egy közeli állatkertbe, ahol egzotikus, érdekes állatokkal ismerkedhetnek meg a gyerekek. Állathangok utánpótlása.	Környezettudatosságra és Egészségmegőrzésre Nevelés Munkaközösség tagjai.	✓
	Mozgáskotta bemutató	Csizmadia Jánosné, Fakán Mihályné, Györiné Eszényi Zsuzsanna, Hrazdyra Henrietta, Juhászné Túri Kinga, Karvalics Béláné, Oláhné Galovicz Tímea, Hálóné Molnár Kinga, Hámori Kitti	✓
	Bábszínházi látogatás Pöttöm Panna	Csibe, cica, Bambi, Virág, Napsugár, Gomba csoportok	✓
	Fényképezés	Óvodapedagógusok, óvodatitkár, dajkák, ped.-i asszisztensek	✓
	Október 23-i ünnep. Az óvoda udvarán, a kis és középső csoportok, a vegyes és nagycsoportok a Kopjafánál.	Oláhné Galovicz Tímea Dudásné-Kiss Anita	✓
Tök jó hét. Töklámpás készítés és felvonulás az óvoda udvarán.	Óvodapedagógusok	✓	

Adat	Óvodai ünnepek, rendezvények		
	Program megnevezése	Program felelőse	Megvalósult / Nem valósult meg
NOVEMBER	Ovifoci bajnokság	Lendvay-Kiss Anita Juhászné Túri Kinga Várad Attiláné	✓
	Videófelvétel készítés. Szülői értekezletek, vegyes és nagy csoportokban.	óvodapedagógusok	✓
	Szülői értekezlet a kis és középső csoportokban.	óvodapedagógusok	✓
	Bábszínház látogatás Frakk	Cica, virág, napsugár, bambi, gomba, nyuszi, csibe csoportok	✓

Adat	Óvodai ünnepek, rendezvények		
	Program megnevezése	Program felelőse	Megvalósult / Nem valósult meg
DECEMBER	Iskolaérettségi vizsgálatok előkészítése, egyeztetés a szülővel.	Érintett óvodapedagógusok, nevelést segítő szakemberek.	✓
	Mikulás várás a csoportban. Kölyökidő Alapítvány. 8 ^o e-11 ^o e-ig Mikulás műsor és fényképezés.	óvodapedagógusok	✓
	Madarak karácsonya. Madáretető készítése, feltöltése az óvoda udvarán. Madáreségről való folyamatos gondoskodás.	A Környezettudatosságra És Egészségmegőrzésre Nevelés Munkaközösség vezetője: Hrazdyra Henrietta	✓
	Rutkai Bori koncert	Roik Szilvia	✓
	Felnőtt karácsony. 17órától	Közalkalmazotti Tanács Elnöke, óvodatitkár	✓
	Karácsonyi Vásár	Pedagógiai asszisztensek	✓
	A zeneiskolások karácsonyi koncertje	Intézményvezető	✓
	Bábszínház látogatás Rémusz Bácsi meséi	Csibe, Nyuszi, Halacska, Napsugár, Cica, Virág csoportok óvodaped.-i	✓

Adat	Óvodai ünnepek, rendezvények		
	Program megnevezése	Program felelőse	Megvalósult / Nem valósult meg
JANUÁR	Magyar Kultúra Napja. Óvó nénik meseelőadása.	Roik Szilvia	✓
	Szülői ért. és fogadóórák az iskolába készülő gyermekek szüleivel.	óvodapedagógusok	✓
	Hagyományos nyílt napok szervezése. (A vegyes és nagy csoportoknak.)	óvodapedagógusok	✓
	Szülői értekezletek, fogadóórák írásos tájékoztató a gyermekek fejlődéséről.	Intézményvezető Érintett óvodapedagógusok	✓
	Mese a Csodaszarvasról. Bábszínházi előadás. az Arany János Közösségi házban	Virág, Napsugár, Cica, Gomba, Bambi, Süni, Katica, Halacska, Csibe, Nyuszi csoportok óvodaped.-i	✓
	Nyílt nap a virág, cica csoportban	Pintér Éva, Karvalics Béláné, Ladányi Ilona Réka	✓

Adat	Óvodai ünnepek, rendezvények		
	Program megnevezése	Program felelőse	Megvalósult / Nem valósult meg
FEBRUÁR	Samy Bűvész előadása	Intézményvezető, pedagógusok	✓
	Cirkuszlátogatás. (6 csoport)	Óvodapedagógusok	✓
	Hagyományos nyílt napok szervezése. (A kis és középső csoportoknak.)	óvodapedagógusok	✓
	Éledő természet. (hajtatás, csíráztatás)	óvodapedagógusok	✓
	Farsangi zenés műsor a gyermekeknek, farsang a csoportokban.	intézményvezető, óvodapedagógusok, csoportdajkák, ped.-i asszisztensek.	✓
	Szülői értekezlet az iskolába menő nagycsoportos gyerekeknek	intézményvezető, ped. asszisztensek.	✓

Adat	Óvodai ünnepek, rendezvények		
	Program megnevezése	Program felelőse	Megvalósult / Nem valósult meg
MÁRCIUS	Videófelvétel készítés. Szülői értekezlet. (A kis és középső csoportoknak.)	óvodapedagógusok, csop.dajkák	✓
	Márc. 15-ei Nemzeti ünnep, megemlékezés: Kopjafánál és az óvoda udvarán.	Dudásné Kiss Anita	✓
	Fogorvos látogatása csoportba.	A Környezettudatosságra És Egészségmegőrzésre Nevelés Munkaközösség Tagjai.	✓
	Fényképezés	Ped. asszisztensek	✓
	Víz Világnapja. Kísérletek, vízzel való takarékoskodás lehetőségei.	Óvodapedagógusok, dajkák	✓

Adat	Óvodai ünnepek, rendezvények		
	Program megnevezése	Program felelőse	Megvalósult / Nem valósult meg
ÁPRILIS	Szülői értekezletek. (A vegyes és nagycsoportosok ahonnan mennek iskolába.)	óvodapedagógusok, csop. dajkák	A KORONAVÍRUS JÁRVÁNY MIATT NEM VALÓSULTAK MEG
	Sportág próbáló Gyáli Zrínyi M. Ált. Isk. szervezésében	Juhászné Túri Kinga	
	Egészség világnapja. Óvónénik mese előadása. Mozgásos játékok a szabadban. Gyümölcsfogyasztás.	Roik Szilvia	
	Egészség hét. Szemészeti vizsgálat Alakuljon ki a gyermekek igénye az egészséges életvitelre. Pozitív énkép formálása, tapasztalatszerzés.	A Környezettudatosságra És Egészségmegőrzésre Nevelés Munkaközösség Tagjai.	
	Mézhét	A Környezettudatosságra És Egészségmegőrzésre Nevelés Munkaközösség Tagjai	
	Költészet napja Versmondás a közösségi házban	Dudásné Kiss Anita, Fakán Mihályné	
	Szakmai nap a PMPSZ Konferenciája	Intvez. helyettesek	
	Föld napja. (ápr. 22.) 1. Játékos vetélkedők. - Szelektív hull. gyűjt.-e. - Föld védelmére, - Víz tisztításra, - Levegő szennyezésre. 2. Fa, virágültetés az óvoda udvarán. Egy gyermek egy palánta.	Paskó Éva Krisztina (Katica csoport)	

	Séták kirándulások. (Az óvoda környezetének megismerése, az óvoda környéke, sétával, ill. járművel elérhető helyszínek.	óvodapedagógusok	
	Papírgyűjtés.	Pallérné Göndör Róza	
	Ovi foci gála	Intézményvezető	

Adat	Óvodai ünnepek, rendezvények		
	Program megnevezése	Program felelőse	Megvalósult / Nem valósult meg
MÁJUS	Anyák napja a csoportokban.	óvodapedagógusok	A KORONAVÍRUS JÁRVÁNY MIATT NEM VALÓSULTAK MEG
	Óvodai beiratkozás.	intézményvezető	
	Anyáknapi köszöntés Közösségi házban időseket	Várad Attiláné, Győrinés Eszényi Zs.	
	Apák napja.	óvodapedagógusok	
	Madarak- Fák napja, udvaronként játékos vetélkedő minden csoportnak. Házi rajzverseny, Kirándulás	A Környezettudatosságra És Egészségmegőrzésre Nevelés Munkaközösség Tagjai	
	Liliomos nap	Tolnai Lilla, Nagy Emőke	
	Nevelői kirándulás. Helyszín: Győr	Közalkalmazotti Tanács	
	Egészségügyi alkalmassági vizsgálat.	intézményvezető, Győriné Dr. Mező Beáta	
	Szülők írásos tájékoztatása a gyermek fejlettségéről.	Minden csoportban óvodapedagógusok, fejlesztőpedagógus	
	Csoport kirándulások:	óvodapedagógusok	
	Látogatás az Ady Endre Általános Iskolába	ped. asszisztensek	

Adat	Óvodai ünnepek, rendezvények		
	Program megnevezése	Program felelőse	Résztevők száma (gyerek) fő
JÚNIUS	Nemzeti összetartozás napja. Az óvoda udvarán.	óvodapedagógusok	✓
	Környezetvédelmi Világnap. Hulladékgyűjtés, Séta, Udvarrendezés	óvodapedagógusok	✓
	Búcsú az óvodától.	A kis és középső csoportok.	✓

Belső ellenőrzés

Adat	Az ellenőrzés típusa	Az ellenőrzés tartalma	Az ellenőrzést végezte	Az ellenőrzött neve	A keletkezett dokumentum megnevezése	Az ellenőrzés eredménye (megfelelő vagy a fejlesztendő terület)
1	csoportlátogatás	Mozgáskotta használatának ellenőrzése	Mezeyné Szennyai Judit, Oláhné Galovicz Timea, Debreczeni Zoltánné, Dudásné-Kiss Anita, Hrazdira Henrietta	Ladányi Ilona Réka Karvalics Béláné		
2	csoportlátogatás		Váradi Atilláné Csizmadia Jánosné Paskó Éva Fakán Mihályné Ladányi Ilona Réka			
3	HAACP ellenőrzés	Konyha és a csoport dajkák ellenőrzése a HAACP szabályok betartásával kapcsolatban	Intézményvez. és helyettesek	Bihariné N. G., Gönczi Sné., Gyenge Bné, Király Jné, Knittel Tné, Langmajer Iné, Lőrincz Iné, Németh A., Szekercés Sné., Szitkó I. Sz., Tóthné T. I., Zsalakó Sné.		

KÜLSŐ ELLENŐRZÉSEK:

1. Tanfelügyeleti ellenőrzést tartott az Oktatási Hivatal

- vezetői tanfelügyelet
- intézményi tanfelügyelet

2.

- Állami számvevőszék 2020 január hónapban tartott ellenőrzést

- Magyar Államkincstár az Önkormányzat és az összes kapcsolódó költségvetési szervének átfogó pénzügyi vizsgálata, amely még folyamatban van.

3.

- Tűzvédelmi Hatósági Ellenőrzés tartott a Pestmegyei Katasztrófavédelmi Igazgatóság, Monor Katasztrófavédelmi Kirendeltsége. A dokumentumokat július 17-ig kellett megküldeni. Az ellenőrzés eredményéről még nem kaptunk tájékoztatást.

- Belső ellenőrzés az intézményi gyermek étkeztetés 2019. évi vonatkozásában. Március 10-ig küldtük be az általunk kitöltött táblázatot.

Pályázati tevékenység

Adat	Pályázat kiírója	A pályázat száma	A pályázat címe	Megpályázott összeg	Elnyert támogatás összege
2	Régió játékbolt	Cd,szinező füzetek	Pályázat óvodásoknak	50.000ft	50.000Ft
3	Dm-Együtt Egyámásért	az óvoda játszóterének felújítása	Nap gyermekei 2019	1.000.000ft	Napkrém, társas játék puzzle, Kb. 50.000ft
4	ORFK-OBB		Biztonságos Óvoda	Folyamatban van a pályázat elbírálása	100.000ft
5	Emberi Erőforrások Minisztériuma		Zöld Óvodai cím elnyerése,3. alkalommal		A megpályázott 3. zöld óvodai címet elnyertük

Továbbképzések (külső, belső). Belső tudásmegosztás

Adat	Akkreditált továbbképzésben résztvevők létszáma	Nem akkreditált továbbképzésben résztvevők létszáma	Tanúsítványok száma	Intézményi belső tudásmegosztás programok száma	Intézményi belső tudásmegosztás programon résztvevők száma	A nevelő-munkát közvetlenül segítők továbbképzésben résztvevők száma pedagógiai asszisztens, dajka, Titákr
7 évenkénti kötelező továbbképzések, továbbképzési terv alapján	6 fő	-----	1 db (covid miatt több tf. elmaradt)			
továbbképzési terv alapján szakvizsgák		2 fő	1db (1db folyamatban van)			
munkavédelmi képviselő továbbkép.	1 fő		1 db			1 fő
HAACP oktatás						16 fő
Tűzvédelmi- és munkavédelmi oktatás		40 fő				
ÁBPE	1		1db			
				Járvány helyzet miatt elmaradt		

Dátum	Továbbképzés megnevezése	Résztvevő	Továbbképzést végző intézmény neve
2019. okt.	Egészséges életmódra nevelés az óvodában mindennapos mozgással, távoktatás	1 fő	Neteducatio Kft.
2020. február	Óvodatitkárok V. Országos Konferenciája	1 fő	Mód-szer Tár
2019. november	Ped. Asszisztensek VI. o. konferenciája	1 fő	Mód-szer Tár
2019. november	Külső világ tevékeny megism., matematika tapasztalatsz. Az óvodában	1 Fő	Neteducatio Kft.
2019. szept.	Egészséges életmódra nevelés az óvodában mindennapos mozgással, távoktatás	1 fő	Neteducatio Kft.
2019. okt.	A szülőkkel való kapcs. Tart. Együttnevelés innovatív formái	1 fő	Neteducatio Kft.
2020. 06. 04.	ÁBPE-továbbképzés II. - telj. Eil.-a kgtvetési szervek vezetői és gazd. Vez részére	1 fő	Nemzeti Adó- és Vámhivatal Képzési

			Egészségügyi és Kulturális Intézete
2019.10.06	"Pillangó hatás"	1 fő	Pektor Gabriella
2020.03.27	Munkavédelmi képviselő	1fő	Kukucska István tűz és munkavédelmi szakmenedzser
2017.09.01-2020.06.30	óvodapedagógus főiskolai alapfokú képzés levelező tagozat	1fő	Gál Ferenc Főiskola pedagógiai kar
2019.02.01.- 2021.06.30	Mentorpedagógus szakvizsga	1fő	Kodolányi János Egyetem

Intézményi dokumentumok

Ssz.	A dokumentum megnevezése	Elő-terjesztő	Véleményezők köre	A dokumentum elfogadásának dátuma	Hatályba lépés ideje	Ikt. szám
1	Alapító okirat	Gyál Város. Önk.	Gyál Város Önk. KT-nek Oktatási és Kulturális Biz.	2016.08.10.	2016.08.10.	K/726/2016
2	Szervezeti és Működési Szabályzat	óv. vez.	Gyáli Liliom Óvoda Szülői Szervezete	2019.08.31.	2019.09.01.	
3	Házirend	óv. vez.	Gyáli Liliom Óvoda Szülői Szervezete	2019.09.03.	2019.09.01.	254/2018
4	Pandémiás terv	óv. vez.	Gyáli Liliom Óvoda dolgozói	2020.02.27.	2020.03.13.	
5.	Intézkedési terv Pandémia esetén	óv. vez.	Gyáli Liliom Óvoda dolgozói	2020.03.20.	2020.03.20.	
6.	Tűzvédelmi Szabályzat	Tűzvéd tanácsadó		2020.02.21.	2020.02.21	

A gyermeki fejlődés nyomon követése

Sorszám	A gyermeki fejlődés nyomon követése az alábbi dokumentáció szerint a 2019/2020. nevelési évben	A dokumentáció tartalma	A dokumentáció készítésében résztvevők köre
1	fejlődési napló		óvodapedagógusok
2	egyéni fejlesztési napló		logopédus/pszichológus

A szülőkkel, szülő szervezettel való kapcsolattartás

Adat	Tevékenység	Tartalom	Felelős	A résztvevők létszáma szülő (sz) fő pedagógus (p) fő	A keletkezett dokumentum megnevezése
1.	Szülői értekezletek	gyermekkel, programokkal kapcsolatos információk megosztása	óvodapedagógusok	csoportonként 2 fő ped./ csoportlétszámok szerinti szülői létszám	Szülői ért. jegyzőkönyv
2.	Fogadó órák	gyermekkel kapcsolatos információk megosztása	Óvodapedagógusok	csoportonként 2 fő óvodaped/gyermekenként 2fő szülő	
3.	Óvodai SZMK értekezlet	SZMK választás, aktuális események programok, megvalósult felújítások, beruházások ismertetése	Intézményvezető	32 szülő, intézményvezető,	Jegyzőkönyv
4.					
5.					

Gyermekvédelmi feladatok

Adat	A kapcsolattartás formája	A program felelőse	A programon résztvevők létszáma szülő (sz) fő	A keletkezett dokumentum megnevezése
1.	Év eleji felmérés minden csoportban a veszélyeztetettség felismerésével kapcsolatban	Debreceni Zoltánné	25 fő	Jegyzőkönyv
2.	Szülői értekezlet	Fakán Mihályné	30 fő	Jegyzőkönyv
3.	Egy doboznyi figyelem akcióról tájékoztatás írásban	Fakán Mihályné	268 fő	Hirdetmény
4.	Ruhagyűjtésről tájékoztatás a szülőknek, írásban	Debreceni Zoltánné	268 fő	Hirdetmény
5.	A Hátrányos és Halmozottan hátrányos helyzetű gyermekek számára karácsonyi ajándécsomag átadás.	Fakán Mihályné	11 fő	Átvételi elismervény

Külső-belső információáramlás

Adat	Az információ áramlás formája	Felelőse	Tartalma
1.	Írásban	Tolnai Lilla	Új információk közlése
2.	Szóban	Lendvay-Kiss Anita	Értekezlet
3.	e-mail	Pintér Évi	Aktualitások
4.	Honlapon, facebookon	Pallérné Göndör Róza	Események, Programok
5.	Messenger csoportot hoztunk létre a dolgozóknak	- Juhászné T. Kinga - Lendvay-Kiss Anita - Baranyai Krisztina - Pallérné G. Róza	Napi változások, létszám adatok beírása, az információáramlás gyorsabb eljárása érdekében

A belső önértékelési rendszer

Adat	Az önértékelés formája	Felelős	Tartalma	A keletkezett dokumentum megnevezése
1	Szóban és Írásban	Váradai Attiláné	Foglalkozás látogatás	Önértékelési jegyzőkönyv
2	Szóban és Írásban	Váradai Attiláné	Foglalkozás látogatás	Önértékelési jegyzőkönyv
3	Szóban és Írásban	Váradai Attiláné	Foglalkozás látogatás	Önértékelési jegyzőkönyv
4	Szóban és Írásban	Váradai Attiláné	Foglalkozás látogatás	Önértékelési jegyzőkönyv

Az óvoda-iskola átmenet támogatása

Adat	A formája	Tartalom	Felelős	Létszám szülő (sz) fő gyerek (gy) fő
1.	Nyílt foglalkozás	Leendő első osztályos tanító nénik látogatása az óvodában	Lendvay-Kiss Anita (int.vez.)	75 szülő, 75 gyermek, 6 fő tanító,
2.	Réteg-szülői értekezlet	Tájékoztató az iskolai beiratkozásról, Tanító nénik bemutatkozása, Gyál Város Általános Iskoláinak bemutatása	Lendvay-Kiss Anita (int.vez.)	70 szülő, 7 tanítónő, 1 fő iskola igazgató
3.	Iskolalátogatás	Az Ady Endre Általános Iskola fogadta leendő első osztályos tanulóit.	Lendvay-Kiss Anita int.vez.	30 fő gyermek, 2 fő óvodapedagógus, 1 fő pedagógiai asszisztens, 3 fő tanítónő

Külső kapcsolatok

Adat	Külső partner	A kapcsolat formája	Felelős	Részt vevők létszáma
1.	Gyál Város Önkormányzata	-szóbeli (személyes, telefon) -írásbeli (email, postai levél, beszámolók, tervek, jegyzőkönyvek)	Lendvay-Kiss Anita, Baranyai Krisztina, Pallérné G. Róza	3fő
2.	Gyál Város oktatási intézményei	-szóbeli (személyes,(rendezvények, versenyek), telefon) -írásbeli (email, postai levél)	Lendvay-Kiss Anita, Juhászné T. Kinga, Várad Attiláné Baranyai Krisztina, Pallérné G. Róza	5 fő
3.	Gyáli Bóbita Bölcsőde	-szóbeli (személyes,(rendezvények, versenyek), telefon) -írásbeli (email, postai levél)	Lendvay-Kiss Anita, Juhászné T. Kinga, Várad Attiláné Baranyai Krisztina, Pallérné G. Róza	5fő
4.	Pest Megyei Pedagógiai Szakszolgálat	-szóbeli (személyes, telefon) -írásbeli (email, postai levél)	Lendvay-Kiss Anita, óvodapedagógusok	17fő
5.	Arany János Közösségi Ház és Városi Könyvtár	-szóbeli (személyes,(rendezvények), telefon) -írásbeli (email, postai levél)	Lendvay-Kiss Anita, Baranyai Krisztina, Pallérné G. Róza	3fő
6.	Intézményt támogató szervezetek	-szóbeli (személyes, telefon) -írásbeli (email, postai levél)	Lendvay-Kiss Anita, Juhászné T. Kinga, Várad Attiláné	3fő
7.	Városfejlesztési és Városüzemeltetési Nonprofit Kft.-vel	-szóbeli (személyes, telefon) -írásbeli (email, postai levél)	Lendvay-Kiss Anita, Baranyai Krisztina, Pallérné G. Róza	3fő

Tárgyi eszközfejlesztés (Eszköz és felszerelésjegyzéknek való megfelelés)

Ssz.	Az eszközfejlesztés helyszíne	Eszköz megnevezése	Darabszáma	Értéke/nettó
1.	Udvar	Homokozók felújítása	6	1.200.000,- (Költségvetés) Ft
2.	Mosókonyha	Mosógép	1	100.000,-
3.	Konyhai vegyszer raktár	Vegyszertároló szekrény	1	190.000,-
4.	Óvoda udvar	Kerti pad	7	49.530/db Összesen: 346.710ft Költségvetés
5.	Csoportszobák	Padlószőnyeg	10	280.000,-

Tehetséggondozó programok, tevékenység

Adat	Tevékenység	Tartalom	Felelős	A résztvevők létszáma szülő (sz) fő pedagógus (p) fő gyermek (gy) fő
1.	Ovi-foci	Mozgásfejlesztés	Juhászné-Túri Kinga, Váradi Attiláné, Ladányi Ilona Réka	Gyermek: 60fő Szülő: 60 fő Pedagógus: 6 fő
2.	Birkózás	Mozgásfejlesztés	Lendvay-Kiss Anita Bácsi Péter	Gyermek: 30fő
3.	Kézilabda	Mozgásfejlesztés	Lendvay-Kiss Anita	Gyermek: 30fő
4.	Rajzpályázatokon való részvétel	Finommotorika finomkoordináció fejlesztése	Karvalics Béláné	Gyermek: 25fő
5.				

Az egészséges életmódra neveléssel kapcsolatos programok, tevékenység

Adat	Tevékenység	Tartalom	Felelős	A résztvevők létszáma szülő (sz) fő pedagógus (p) fő gyermek (gy) fő	Értékelés (megfelelő vagy fejlesztendő terület . .)
1.	Tök projekt	Mozgásos játékok az aulában, egész héten át tartó foglalkozások a tök felhasználásával kapcsolatban ,tök faragás, kiállítás szervezése az óvoda udvarán, felvonulás az elkészített lámpással.	Óvodapedagógusok	300 szülő, 240 gyermek, 18 óvodapedagógus, 12fő dajka, 3fő pedagógiai asszisztens,2 Járőrautóval Kísérte a felvonulást, biztosította a helyszínt a Gyáli Fegy .	Szervezett keretek között történt az esemény. Fejlesztendő terület: A következő alkalommal később kell kezdenünk a felvonulást, mert nem volt elég sötét.
2.	Kirándulás az almáskertbe	Almaszedés ,mozgásos játékok. Komplex tevékenységi forma,az óvodában a közösen leszedett almából gyümölcssaláta ,alma kompót készítés.	Óvodapedagógusok	90 gyermek,6 fő óvodapedagógus,3fő dajka	A kirándulás megszervezése, a napi program, busz szervezés megfelelő volt.
3.	Méz-hét	A méz készítés folyamatainak a megismerése. A méhek élete 1 percben vetítés, méz kóstolás. Interaktív játékok ,méh kaptár keresése.	Lendvay-Kiss Anita (int.vez.) Óvodapedagógusok Méhész	300 gyermek 16 fő óvodapedagógus 4 fő pedagógiai asszisztens,100 szülő	A gyermekek életkori sajátosságainak megfelelően történt a méz hét kidolgozása. Interaktív hét volt. Nagyon sok új ismerettel gazdagodhattak a gyermekek.

A környezettudatos magatartásra neveléssel kapcsolatos programok, tevékenység

Adat	Tevékenység	Tartalom	Felelős	A résztvevők létszáma szülő (sz) fő pedagógus (p) fő gyermek (gy) fő
1.	Takarítási Világnap	Az óvoda játszó udvarának rendben tartása.	Karvalics Béláné	250 gyermek,15 pedagógus
2	Nemzeti Hulladékgyűjtő nap	Papírgyűjtés, Semmiből valamit barkácsolás, hulladék újra hasznosítás	Hrazdyra Henrietta	250 gyermek,250 szülő,15 pedagógus
3	Papírgyűjtés		Pallérné Göndör Róza	270 gyermek,270 szülő
4.	Állatok Világnapja	Kutyabemutató az óvoda udvarán	Karvalics Béláné	270 gyermek,40 felnőtt
5	Víz Világnapja	Kísérletek a vízzel, vízzel való takarékoskodás lehetőségei.	Csizmadia Jánosné	270 gyermek,
6	Népmese napja	Könyvtár látogatás, mese hallgatás. Minden óvodai csoport beépíti a foglalkozásokba.	Karvalics Béláné	270 gyermek,60 gyermek könyvtár látogatás
7	Madarak karácsonya	Madáretető készítése, feltöltése az óvoda udvarán. Madáreleségről való folyamatos gondoskodás.	Hrazdyra Henrietta	270 gyermek
8	Magyar Kultúra napja	Meseelőadás	Roik Szilvia	270 gyermek,30 felnőtt
9	Madarak fák napja	Udvaronként játékos vetélkedő, kirándulás	Györiné Eszényi Zsuzsanna	270 gyermek,30 felnőtt
10	Környezetvédelmi világnap	Hulladék gyűjtés, Séta, kirándulás	Paskó Éva Krisztina	270 gyermek,30 felnőtt
11	Kirándulás a Peremvárosi horgásztóhoz	Hal telepítés folyamatának megtekintése, csónakázás, új ismeretek bővítése a tó élővilágáról.	Juhászné Túri Kinga	30 gyermek, 4 felnőtt

A gyermekek rendszeres egészségügyi vizsgálatának megszervezése

Adat	Tevékenység	Felelős	A résztvevők létszáma	Értékelés (megfelelő vagy fejlesztendő terület)
1.	Tisztasági ellenőrzés	Baranyai Krisztina, Gyál város védőnői	Az óvoda mind a 10 csoportja részt vett az ellenőrzés során.	Szervezett keretek között történt.
2.	Fejtetvesség vizsgálat	Pallérné Göndör Róza, védőnők	Az óvoda mind a 10 csoportja részt vett.	Fejtetvesség megállapítása során, több alkalommal kell vissza küldenünk a gyermeket ellenőrzésre míg a szülő teljesen meg nem szünteti a problémát.
3.	Látásvizsgálat	Lendvay-Kiss Anita, Kristály Virág Optika	60 gyermek vett részt a szemvizsgálaton az óvoda orvosi szobájában, 2 fő aki a látás vizsgálatot végezte.	A vizsgálat lehetőségét a szülők pozitívan fogadták, a szervezés össze hangolt volt nem volt várakozási idő a gyermekeknek.

VII. Az 5 éves vezetői stratégia megvalósításának időszakos értékelése

1. A nevelési-, tanulási-, fejlesztési folyamat stratégiai vezetése és operatív irányítása

Milyen módon biztosítja, hogy a nevelés/tanulás a gyermeki fejlődést eredményezze?

Folyamatosan nyomon követem a törvényi változásokat, az intézményünkbe járó gyermekek családok jellemzőit.(tehetséggondozás, felzárkóztatás..)A megváltozott világunkban a családok elképzeléseit, elvárásait, figyelembe vettük és ezek függvényében dolgoztuk ki a Nevelőtestülettel a szükséges változtatásokat, amelyeket a Fenntartóval egyeztettem.(Játékos angol nyelvoktatás, birkózás sport foglalkozás , óvodapedagógusok szakvizsgát adó képzése)

Hogyan biztosítja a mérési, értékelési eredmények beépítését a nevelési/tanulási folyamatba?

A nevelés szervezésében és irányításában alapdokumentum az ÓNAP. A gyermekek képességmérése a mérési naptár alapján történik. A kollégákkal megosztom a nevelés-oktatás eredményességéről szóló információkat. A mérések óvodai összesítését a Mérés-Értékelés Munkaközösség végzi. Az összesített eredményeket tanévnyitó értekezlet alkalmával ismerteti a munkaközösség vezetője, az itt elhangzott tapasztalatokat megvitatjuk. A következő nevelési év kiemelt feladataként építjük be az Éves Munkatervbe. A mérések elvégzésén túl a fejlődési naplók vezetése folyamatos, bejegyzés készül a gyermekekről, amelyben megjelennek az egyes egyéni eltérések, sajátosságok, fejlesztendő területek melyek a továbbiakban a fejlesztési tervek alapját képezik.

Hogyan biztosítja a fejlesztő célú értékelést, visszajelzést, reflektivitás az intézmény napi gyakorlatában?

Önértékelések során látogatok a pedagógusok foglalkozásait, melyet részletes megbeszélés követ. A napi gyakorlatban a fejlesztő szándékú értékelést részesítem előnyben, építő jelleggel, segítem a munkafolyamatok megvalósítását a napi gyakorlatban.

Hogyan gondoskodik az intézményvezető arról, hogy az éves nevelési, tanulási ütemterv, a tevékenységi terv, az alkalmazott módszerek a gyermeki igényeknek megfeleljenek, és hozzájáruljanak a fejlődéshez?

A jogszabályi lehetőségeken belül a pedagógiai programot, az Óvodai Nevelés Országos Alapprogramjára alapozva, az intézmény sajátosságaihoz igazítom.
Irányítom az éves nevelési/tanulási/tevékenységi/tematikus terv és az éves tervezés egyéb dokumentumainak kidolgozását és összehangolását annak érdekében, hogy lehetővé tegyék a pedagógiai program teljesítését valamennyi gyermek számára.
Az évnitő értekezleten felhívtam a pedagógusok figyelmét a szükséges dokumentumok elkészítésére, azokban a gyermekek életkori és egyéni sajátosságait figyelembe vételének fontosságára.
Kijelölöm és betartom a határidőket, ellenőrzöm az elkészült dokumentációt.
Esetmegbeszéléseket tartunk, az óvoda logopédusa, pszichológusa is jelen van, nagy segítséget jelentenek az intézményünknek.
A gyermekek szakvéleményeit megbeszéljük, egyeztetjük és kijelöljük a szükséges fejlesztési területeket, módszereket.
A csoportnaplók ellenőrzésével a dokumentálást is nyomon követem. Javaslatokat tanácsokat adok ha szükséges.
Csoportlátogatásokat is végzek ahol a beszoktatás folyamatát, a Pedagógiai Program gyakorlati megvalósítását ellenőrzöm.

Hogyan működik a differenciálás és az adaptív nevelés az intézményben és saját nevelési/tanítási gyakorlatában?

Irányítom a differenciáló, az egyéni nevelési/tanulási utak kialakítását célzó nevelés/tanulást támogató eljárásokat, a hatékony gyermeki egyéni fejlesztést.
Gondoskodom róla hogy a kiemelt figyelmet igénylő gyermekek (tehetséggondozást, felzárkóztatást igénylők) speciális támogatást kapjanak.
Az óvoda logopédusa látja el a beszéd fogyatékos gyermekeket. Folyamatos a megbeszélés velem és az óvodapedagógusokkal. A Kofa tesztek és a Szól-e tesztek eredményeit is megosztja a pedagógusokkal.
Igazi kihívást jelentett számomra az autista gyermekek mellé speciális szakember alkalmazása aki hatékony munkát végzett. Az ő alkalmazását a Fenntartó lehetővé tette.
Az óvodánk pszichológusa látja el azokat a gyermekeket akik pszichés megsegítést igényelnek, valamint a sajátos nevelési igényű gyermekek számára előírt fejlesztést biztosítja.
A Beilleszkedési Tanulási és magatartási zavarral küzdő gyermekeket a Pest Megyei Pedagógiai Szakszolgálat Gyáli Tagintézményéből jár ki fejleszteni hozzánk, nagyban segíti a munkánkat.
A tehetséggondozás keretein belül Ovi-foci foglalkozás működik, de a csoportokban is hangsúlyos terület, a kiemelkedő képességgel rendelkező gyermekek munkáit rajzpályázatra küldjük.
A differenciálás az intézmény működésében a szakemberek bevonásán kívül a pedagógiai asszisztensek munkájával, az óvodapedagógusok tervezői-nevelői, tanítási munkájában a mérési-értékelési módszerek alkalmazásával működik.
Az adaptív oktatás-nevelés megvalósítása szempontjából mind az óvodának, mind a pedagógusoknak kulcsszerepe van. Fontos, hogy az intézmény mint szervezet figyeljen a környezeti változásokra, innovatívan reagáljon az új kihívásokra, és együttesen tudja kezelni a társadalmi elvárásokat és a gyermekek igényeit.

Hogyan kapcsolódik be az intézményvezető az intézmény innovációs tevékenységébe?

Alaposan feltérképezve az óvoda saját lehetőségeit, illetve erőforrásait valamint számba véve a Fenntartói támogatást és a hozzánk járó gyermekek egyéni sajátosságait. Igyekszünk folyamatosan fejleszteni intézményünket mind a humán erőforrás mind a tárgyi feltételek tekintetében.(pl : Mozgáskotta eszköz megvásárlása, beépítése a mindennapi gyakorlatba.)

2. A változások stratégiai vezetése és operatív irányítása

Hogyan történik az intézmény jövőképe kialakítása?

A jövőkép megfogalmazása során figyelembe vesszük az intézmény külső és belső környezetét, a folyamatban lévő és várható változásokat. A felmerülő igényeket beépítjük a pedagógiai munkánkba, alkalmazkodva a gyermekek és családok igényeihez. Szervezzük és irányítjuk az intézmény jövőképe, értékrendjének, pedagógiai és nevelési elveinek megismerését és a nevelési folyamatokba épülését. Folyamatos megbeszélések, egyeztetések zajlanak. Az intézmény jövőképét úgy alakítom, formálom, hogy a Pedagógiai Program alapelveivel, célrendszerével és a Vezetői Pályázatban megfogalmazott jövőkép összhangban legyen. A stratégiai terveimet a Vezetői Pályázatban részletesen kidolgoztam.

Milyen viszonyban van az intézményi jövőkép a vezetői pályázatban megfogalmazott célokkal? Az intézményvezető hogyan alakítja ki és hogyan kommunikálja az intézmény közös értékeken alapuló vezetői jövőképét, céljait?

2000 Augusztus 16-tól végzem a munkám a Gyáli Liliom Óvodában, a Vezetői Pályázatom megírása előtt is rendelkeztem konkrét ismeretekkel az intézményünkről. Így az Intézmény jövőképe szoros összhangban áll a Vezetői Pályázatomban megfogalmazottakkal. A jövőkép kialakításában részt vesznek az óvodapedagógusok is.

Hogyan, mi alapján alakítja, módosítja, változtatja a képzési struktúrát, képzési specialitásokat? Hogyan képes reagálni az intézményt érő kihívásokra?

Figyelemmel kísérem az aktuális külső és belső változásokat, hatékonyan reagálok rájuk, utána nézek a változások szükségességének okainak, felmérem az ok-okozati összefüggéseket. A változtatást annak szükségességét és folyamatát, valamint a kockázatot és annak elkerülési módját megosztom kollégáimmal, a felmerülő kérdésekre választ adok. Képes vagyok a változások folyamatát hatékonyan megtervezni, értékelni és végrehajtani. Nyitott vagyok az új dolgok iránt. Pozitív énképpel rendelkezem. Az új kihívásokkal kapcsolatos továbbképzéseken szívesen részt veszek, a kollégáimat igyekszem felkészíteni a minősítési, tanfelügyeleti ellenőrzésekre. Belső továbbképzést is szervezek szakértőket, előadókat hívok meg, hogy minél több pedagógus hallja az innovatív módszereket, információkat.

Milyen stratégiai lépéseket tesz az intézményvezető az óvoda céljainak elérése érdekében?

Feltérképezzük az aktuális helyzetképet, a külső és belső változásokat.
Partnereinkkel az egyeztetés és az együttműködés folyamatos.
A szükségessé vált változások érdekében szakmai munkacsoportokban történő egyeztetések történnek a célok azonosítása érdekében.
A megfogalmazott és magunk elé kitűzött céljainkat megvalósítjuk, ennek a működéséhez a kimagaslóan jó partneri kapcsolatok ápolása az alapfeltétele.

Hogyan azonosítja azokat a területeket, amelyek stratégiai és operatív szempontból fejlesztésre szorulnak?
Mi történik ezekkel?

Igyekszem megfelelően irányítani az intézmény hosszú, közép és rövid távú terveinek a lebontását összehangolni, biztosítani a tervek megvalósítását, értékelését, tovább fejlesztését.
A Fenntartóval közösen megvalósítható tervek továbbítását, igyekszem továbbítani és egyeztetni.
A végrehajtásra váró feladatok közül az általam elvégezhetőket végrehajtom, és igyekszem a testület minden tagjáról is a lehető legnagyobb mértékben levenni az ilyen jellegű terheket.

Hogyan segíti a nevelőtestület tagjait az óvodapedagógiában megjelenő változások értelmezésében, megközelítésében?

Tájékoztatom őket a folyamatosan változó jogszabályokról, figyelembe véve a folyamatos változásokat, felhívom a figyelmüket, hogy a dokumentuminkat ezeknek megfelelően kell módosítani.
A szükséges lépéseket együtt beszéljük meg.
Értekezleteken, Nevelés nélküli munkanapokon témaként szerepel az előttünk álló feladatok értelmezése.
Team munkában végezzük el az elemzéseket.

Hogyan teremt a környezete felé és a változásokra nyitott szervezetet?

Ismerem a közoktatás jogi és tanügy-igazgatási környezetét, igyekszem naprakészen követni az intézményt érintő változásokat.
Folyamatosan informálok a kollégákat és az intézmény partnereit a megjelenő változásokról. A változások szükségességét, szakmailag megalapozottan közvetítem.
A Nevelőtestületünk szakmai tevékenysége során a módszertani szabadságuk tiszteletben tartásával, fejlesztem a nevelés eredményességét, biztosítom a zavartalan működést.
Szívesen veszem a kollégáim innovációs ötleteit, kezdeményezéseit, fejlesztési javaslatait, amelyek a nevelés-oktatás eredményesebbé tételére irányulnak.
A tájékoztatás és az információk átadása mellett, személyes példamutatással igyekszem a változásokra nyitott szervezetet teremteni.

3. Önmaga stratégiai vezetése és operatív irányítása

Hogyan, milyen témákban történik az intézményvezető önreflexiója, erősségeinek és fejlesztendő területek meghatározása?

Tudatos vagyok a saját vezetési stílusom érvényesítésében, ismerem erősségeimet és korlátaimat. Önértékelés során szigorú vagyok magammal szemben, erősségeimmel igyekszem jól élni, hibáimat elismerem, a tanulási folyamat részeként kezelem. Vezetői munkámmal kapcsolatban számítok a kollégák véleményére.

Fejlesztí-e önmagát folyamatosan az intézményvezető? Ha igen, hogyan és milyen témákban? Hogyan tartja naprakészen szakmai tudását, vezetői kompetenciáit az intézményvezető a szervezeti célok elérése érdekében?

Önmagam fejlesztésére nyitott vagyok. Online tanügy igazgatási konferenciák folyamatos résztvevője vagyok. (Folyamatos jogszabályi változások nyomán követése, portfólió , tanfelügyeleti témákban)

Mennyire hatékony, eredményes az intézményvezető kommunikációja?

Többféle kommunikációs eszközt, csatornát működtetek hatékonyan. Az információ átadás szóbeli, írásbeli, digitális eszközeinek működtetésének lehetőségével élek.
Verbálisforma: vezetői értekezletek, munkatársi értekezletek, szakmai megbeszélések.
Nyomatott forma: fali újság, információs füzet, elektronikus e-mail, fogadó óra, egyéni megbeszélések.
Az értekezletek során hatékonyan, felkészülten kommunikálok a munkatársaimmal.

Milyen mértékű elkötelezettséget mutat a gyermek, a nevelőtestület tagjai és önmaga képzése és fejlesztése iránt?

Nagymértékű elkötelezettséget érzek a hivatásom iránt. Ezért igyekszem minden lehetőséget megragadni a gyermekek fejlesztése érdekében. Nyitott vagyok az innovatív törekvések megvalósításában, fontosnak tartom az egy életen át tartó tanulást. Ezt a szemléletet közvetítem a Nevelőtestület tagjai felé is.

Időarányosan hogyan teljesülnek a vezetői pályázatban leírt célok, feladatok? Mi indokolja az esetleges változásokat, átütemezéseket?

A Vezetői pályázatomban megfogalmazott célokat igyekszem követni. Elkötelezettnek érzem magam a szervezet fejlesztés és a folyamatos megújulás terén.

Fejlesztési koncepcióm volt az 5 évre megfogalmazott időszakra:

Hosszútávú stratégiai feladataim	Középtávú stratégiai feladataim	Rövidtávú stratégiai feladataim
A közoktatást és az intézmény működését meghatározó törvényi, jogszabályi elvárásoknak való megfelelés	Tanfelügyeleti ellenőrzésre támogatás	Az új belső önértékelési rendszer kidolgozása, működtetése
Pedagógiai Programunk sokszínűségének fejlesztése	Fejlesztőjátékok folyamatos fejlesztése, bővítése	Pedagógus portfólió készítésre, minősítésre való felkészülés támogatása
Zöld Óvodai Programhoz Tanösvény kialakítása	A kritérium rendszernek megfelelő eszközök beszerzése	A tanösvény kialakításához támogatók, alapítvány, kapcsolatrendszer bevonása.
Korszerű, hatékony partnerközpontú, intézményi működtetés	Pályázatokon való részvétel, támogatók keresése.	Az óvodai információáramlás, valamint a kommunikáció erősítése.
Udvari játékeszközök bővítése.	Alapítvány működtetésének hatékonyabbá tétele	Óvodánk új épületének berendezése, esztétikus környezet kialakítása
Zöld Óvoda cím elnyerése	Zöld Óvoda cím elnyeréséhez a kritérium rendszer biztosítása	Zöld Óvoda továbbképzéseken való részvétel
Korszerű mozgásfejlesztő eszközbeszerzés (Mozgáskotta fejlesztőeszközök) napi gyakorlatba beépítés	Szakmai innovációk menedzselése	Az új pedagógiai módszerek elsajátítási lehetőségek biztosítása (továbbképzés, önképzés).

Jelölések:

Megvalósult feladatok

Folyamatosan megvalósuló feladatok

Az éves munkatervben tervezett vezetői feladatok megvalósultak a 2019 szept. 3. - 2020 aug.31:

- Az óvodai munkaterv elkészítése, elfogadtatása a nevelőtestület és a fenntartó által
- Tanév indításához szükséges eszközök beszerzése
- A még hátra maradt felújítási munkák koordinálása
- KIR rendszerben változások beírása
- Induló csoporttal kapcsolatos szervezés
- Logopédiai, fejlesztőpedagógiai felmérés szervezése
- Intézményi statisztika elkészítése
- Bábszínház, úszás, egyéb programok szervezése
- Ünnepek, szülőkkel való programok lebonyolítása, anyagi, tárgyi eszközök biztosítása
- Dokumentumok ki- és átdolgozása az új törvényi előírásoknak megfelelően
- Kötelező dokumentumok ellenőrzése, értékelése
- Csoportlátogatás, elemzés
- Költségvetési terv készítése
- Az óvoda felvétel időpontjának, nevelési évben indítható csoportok számának, meghatározásának elfogadásának előkészítése
- Pedagógusok továbbképzési terve
- Óvodai szakvélemények elkészítése
- Iskolai beiratkozások segítése
- Gyermeknap lebonyolítása
- Nyári felújítások előkészítése
- Kirándulás megszervezése

Értekezletek megtartása:

1. Alkalmazotti értekeztet: 2 alkalom
2. Munkaértekeztet: két hetente 1 alkalom
3. Dajkai munkaértekeztet: Minden hónap utolsó szerdája, havi 1 alkalom
4. Szülői értekeztet: Évente 3 alkalom
5. Szülői szervezet választásának értekeztete: Évi 2 alkalom

4. Mások stratégiai vezetése és operatív irányítása

Hogyan, mi alapján osztja meg a vezetési feladatokat az intézményvezető vezetőtársaival, kollégáival?

A munkaköri leírásokat, mint az SZMSZ fontos részét újra átdolgoztam nagy figyelmet fordítva a felelősségi és hatáskörökre tekintettel. A felelősségi és hatáskörök delegálása a megújult munkaköri leírásokban került megfogalmazásra. Az itt leírtakat igyekszem magam is betartani és másokat is figyelmeztetek szükség esetén a betartására.

Hogyan vesz részt személyesen az intézményvezető a pedagógusok ellenőrzésében és értékelésében?

Aktívan részt veszek a belső ellenőrzési rendszer kialakításában és működtetésében, az Országosan megjelent önértékelési rendszer adaptálásában.

Aktív részt vállalok az óvodapedagógusok tevékenységének látogatásában, megbeszéléseken.

A Becs vezetővel, vezető-helyettesekkel megosztjuk az ilyen jellegű feladatokat és nagy gondot fordítunk a megbeszélésekre, tapasztalatok megvitatására a pozitív fejlődés érdekében.

Az óvodapedagógusok értékelésénél a fejlesztő szemléletű értékelést részesítem előnyben, a pozitív irányú fejlődés miatt. Igyekszem az egyéni erősségekre fókuszálni, mivel meggyőződésem, hogy a pozitívumok kiemelése rendkívül fontos a kollégák önértékelése, önbecsülése, fejlesztése céljából.

Az esetlegesen tapasztalt hiányosságokat, mint véletlen előforduló hibákat igyekszem "feltárni" és minden esetben azonnal kínálok megoldási javaslatokat.

Erősségemnek érzem a gyermekközpontúságot, emberségességet, hiszek a demokratikus intézményi működésben.

Milyen módszerekkel, hogyan inspirálja, motiválja és bátorítja az intézményvezető a munkatársakat és gyermekeket?

Ösztönzőm a Nevelőtestület tagjait önmaguk fejlesztésére illetve önfejlesztésére.

Igyekszem lehetőséget adni az óvodapedagógusoknak a személyes szakmai céljaik megvalósítására, támogatom munkatársaimat terveik, feladataik teljesítésében.

Személyesen koordinálok őket a minősítések, tanfelügyeleti ellenőrzések előtt,

Ötleteiket, elképzeléseiket konstruktívan építem be a mindennapokba.

Hogyan tudott kialakított az intézményvezető az intézményen belül – a megosztott vezetésre épülő – együttműködést, hatékony csapatmunkát a kollégák között? Hogyan koordinálja az együttműködést?

Aktívan működtetem a szakmai munkaközösségeket, az egyéb csoportokat,(Becs) részt veszek a teamek munkájában.

A Munkaközösségek a jelen kor kihívásainak, a Pedagógiai programunkban kiemelt szempontok alapján megfelelően működnek.

Kezdeményezem, szervezem és ösztönzőm az intézményen belüli együttműködések. A tapasztalatok megbeszélése, megosztása, továbbképzéseken szerzett új, hasznosítható ismeretek közkinccsé tétele és az ezekre szervezett megbeszéléseink mostanra már szokássá váltak és a kollégák szívesen fogadják.

Hogyan méri fel az intézményvezető a fejlesztési szükségleteket az intézményben? Milyen módon biztosítja és támogatja az érintetteket, a nevelőtestület, az intézmény igényei, elvárásai alapján kollégái szakmai fejlődését?

A továbbképzési programot, beiskolázási tervet úgy állítom össze, hogy az megfeleljen az intézmény szakmai céljainak, valamint a munkatársak szakmai karrier tervének és nem utolsó sorban a Vezetői pályázatomban leírt és megfogalmazott céloknak.

Az ötéves Továbbképzési terv illetve az évenként elkészített Beiskolázási terv kidolgozásában végig szem előtt tartom az intézmény Pedagógiai programjában megfogalmazott céljaimat, valamint az

önértékelések során feltárt intézményi fejleszthető területeket és a felénk közvetített és megfogalmazott igényeket.
Folyamatosan szorgalmazom a belső tudásmegosztás különböző formáit. A szakmai munkaközösségeket is e köré szerveztem, valamint a továbbképzésen hallottak átadása, megvitatása ,immáron jó gyakorlattá vált.

Hogyan gazdálkodik a rendelkezésre álló humánerőforrással, hogyan kezeli a szükséges változásokat (bővítés, leépítés, átszervezés)?

A kollégáim elkötelezettek a gyermekek és saját maguk szakmai fejlődése iránt, amely fontos számomra a jövőképunk megfogalmazásában.
Nehezíti a helyzetet, az üres álláshelyek betöltése. Az utánpótlás biztosításában is igyekszem részt venni folyamatosan, pedagógiai asszisztensünk óvodapedagógus szakon végzi a főiskolát. Az elmúlt évben 2 fő másodéves óvodapedagógus hallgatót fogadtam az intézményünkben. A Fenntartónktól minden támogatást, segítséget meg kapunk amire szükségünk van.

Hogyan vonja be a vezető az intézményi döntéshozatali folyamatba a pedagógusokat?

Az intézményi folyamatok megvalósítása során megjelenő döntésekbe, döntések előkészítésébe minden esetben igyekszem bevonni az érintett munkatársaimat és partnereimet. A helyi sajátosságokat figyelembe véve hozzuk meg a döntéseket. A döntésekhez szükséges információt, minden csatornán és fórumon igyekszem megosztani az érintettekkel.
Minden esetben nagy figyelmet fordítok az információk megfelelő áramlására.
Mások szempontjait, eltérő nézeteit és érdekeit is figyelembe véve hozom meg döntéseimet, oldom meg a problémákat, konfliktusokat.
A demokratikus elveket szem előtt tartva hozom meg a döntéseket.
A vezetőtársak, Közalkalmazotti Tanács véleményét is kikérem valamennyi ügyben.

Mit tesz a nyugodt, munkavégzésre alkalmas, pozitív klíma és támogató kultúra megteremtése érdekében?

A nyugodt munkavégzéshez nagyon fontosnak ítélem meg a pozitív klíma és támogató kultúra megvalósulását.
Azokat a feltételeket amelyeket mi magunk meg tudunk teremteni saját erőnkől, azokat megvalósítjuk (szervezetfejlesztés céljából csapatépítő tréningeket szervezünk ,a kisebb fejlesztéseket támogatóink, Alapítványunk segítségével, pályázati forrásból valósítjuk meg ,a nagyobb összegű beruházásokhoz kérjük a Fenntartó támogatását)
Igyekszem személyes kapcsolatot tartani az intézmény teljes munkatársi körével, odafigyelni a problémáikra és választ adni a kérdéseikre. Átnézni MÉG!

Működtet-e belső tudásmegosztó fórumokat az egymástól való tanulás és a közös célok elérése érdekében?

A belső tudásmegosztás, az egymástól való tanulás az egyik legkézenfekvőbb és leghatékonyabb tanulási forma.
Az önértékelési folyamat előre haladásával egyre jobban láthatóvá válnak az erősségek és a fejlesztendő területek, ez jó alapot kínál a szakmai munkaközösségek feladatainak megfogalmazásához, illetve a beiskolázási terv elkészítéséhez.

5. Az intézmény stratégiai vezetése és operatív irányítása

Hogyan történik a jogszabályok figyelemmel kísérése?

Szakmai anyagok folyamatos nyomon követésével, online konferenciákon való aktív részvétellel valósítom meg. Az óvodapedagógusokat az őket érintő, a munkájukhoz szükséges jogszabályi változásokról folyamatosan tájékoztatom, illetve a kollégák által szerzett és figyelt forrásokból tájékoztatjuk egymást.

Hogyan tesz eleget az intézményvezető a tájékoztatási kötelezettségének?

Az érintettek tájékoztatására többféle kommunikációs csatornát, eszközt használunk.(elektronikus, nyomtatott, verbális)
A megbeszélések előtt gondosan felépített tematikára alapozom a mondanivalómat, melynek alapja a hatékony és szakszerű kommunikáció.
A kapott és használható információkat e-mailben is igyekszem azonnal továbbítani a megfelelő személyeknek. Sokáig gondot jelentett, hogy a kollégák nem nézik minden nap a leveleiket,de mostanra már megszokták és ez a csatorna is jól működik.

Hogyan történik az intézményi erőforrások elemzése, kezelése (emberek, tárgyak és eszközök, fizikai környezet)?

Hatékony emberi és idő felhasználást igyekszem megvalósítani.
A határozott idejű álláshelyek betöltése, nehéz feladatot jelentenek.
A kollégák esetleges hiányzásai miatt az intézményvezető- helyettesekkel együtt részt veszek a helyettesítések megszervezésében. A túlórák, hiányzások okozta helyettesítések rendjét egységesen kialakítottuk.
Megtörtént az óvoda udvarán lévő játszótéri eszközök, homokozók korszerűsítése a Fenntartó támogatásával. Ennek köszönhetően elkezdődhet a játékok bejelentése a szakhatóságok felé.

Hogyan vonja be a vezető az intézményi döntéshozatali folyamatba a pedagógusokat?

Az óvodánkban dolgozók képességük, szakértelmük szerint javaslatokkal segítik a fejlesztést.
A felmerült ötletekhez pozitívan viszonyulunk, megvizsgáljuk, megbeszéljük azok beilleszthetőségét a fejlesztési folyamatunkba.
A jó gyakorlatok eredményeinek bemutatására, követésére nyitottak vagyunk.
Alkalmazotti közösségünkben az óvodában foglalkoztatott valamennyi közalkalmazott tagja, jogszabályban meghatározott részvételi, véleményezési egyetértési és döntési jog illet meg bennünket.

Mit tesz a nyugodt munkavégzésre alkalmas, pozitív klíma és támogató kultúra megteremtése érdekében?

Az intézményben lévő feladatokat igyekszem arányosan elosztani . Mindenki azon a területen teljesít a legjobban ami érdeklődési köréhez közelebb áll. Az óvoda vezetőjeként személyesen és aktívan részt veszek a szervezeti kultúra fejlesztésében.(közös programok események szervezése)

Hogyan biztosítja az intézményvezető az intézményi működés nyilvánosságát, az intézmény pozitív arculatának kialakítását?

Az intézményi dokumentumokat a jogszabályoknak megfelelően hozom nyilvánosságra.
A pozitív kép és a folyamatos kapcsolat tartás kialakítása érdekében kommunikációs eszközöket, csatornákat működtetek. (honlap, helyi újságban újságcikk írása, hirdető táblák, fali újság...)
Az egységes arculat kialakítása során az egység, biztonság, összetartozás érzete alakul ki.
Zöld Óvoda feltételrendszere, Mozgáskotta módszer alkalmazása, meghatározza az intézmény alapvető értékeit. Óvodai rendezvényeink magas színvonalú megvalósítása szintén hozzájárulnak az óvoda arculatának építéséhez. A rólunk kialakult kép a munkánk eredménye.

Hogyan biztosítja az intézményi folyamatok döntésének átláthatóságát?

A pedagógiai munka ellenőrizhetősége érdekében szabályokat, kötelező betartandó időpontokat vezetünk be, amelyeket a vezető-helyettesekkel, munkaközösség vezetőikkel közösen ellenőrzünk. Elvárom a szabályos, korrekt dokumentációt. A kollégák munkáját segítve, az elvártak pontos betartása érdekében a félévi és tanévnyitói értekezleten sok időt fordítunk az újra és újra megvalósuló feladatok átbeszélésére, hogy a munkáját mindenki a legjobban végezhesse. Az írásos dokumentációk ellenőrzése folyamatosan történik, amelyet az int.vez. helyettesekkel, szakmai munkaközösség vezetőikkel és Becs tagokkal megosztva végzünk.

Milyen, a célok elérését támogató kapcsolatrendszert alakított ki az intézményvezető?

Aktívan és személyesen is részt veszek a partnereinkkel, azok képviselőivel és egyéb szervezetekkel történő kapcsolattartásban. (SZMK)
A kapcsolatrendszerünk kiemelten jól működik, amelyet a kölcsönös megbecsülés jellemez.
A Fenntartóval való kapcsolatunk konstruktív, kiemelkedően jó. Támogatásunk teljes körű, amely segítségével folyamatosan bővíthetjük tárgyi feltételeinket.
Az óvoda udvarának folyamatos karbantartásában, pszichológus, logopédus alkalmazására, szakvizsgás képzések 50%-os finanszírozásában támogatja intézményünket.

A szakmai munka és az eredmények azt igazolják, hogy mind a nevelőtestület, mind a nevelő munkát segítő alkalmazottak felelősség teljesen végzik a munkájukat. Köszönöm Polgármester Úrnak, Alpolgármester Úrnak, Jegyző Úrnak, Aljegyző Asszonynak és az Önkormányzat dolgozóinak, hogy a mindennapi zavartalan működést biztosították A Képviselő testületnek a bizalmat, a fejlesztő elképzeléseink támogatását, intézményünk fejlődésének és anyagi forrásainak a biztosítását...A partner intézmények együttműködését, segítségét. Megköszönöm a szülők hozzáállását, pozitív attitűdjét az intézmény nevelő munkájához .

Tisztelettel kérem a beszámoló elfogadását!

Gyál, 2020. 09. 04.



intézményvezető

LEGITIMÁCIÓS ZÁRADÉK

A Gyáli Liliom Óvoda nevelőtestülete:100 %-os arányban, a 2020. 08.31-én kelt nevelőtestületi határozata alapján, a 2019/2020. nevelési év beszámolóját elfogadta.

Gyál, 2020. 09. 02.



A Gyáli Liliom Óvoda iktatásában a/2020. iktatási számú jegyzőkönyvben található, mely igazolja, hogy a fenntartó megismerte és elfogadta a 2019/2020. nevelési év beszámolóját.

Gyál, 2020. _____

.....
Pápai Mihály-polgármester

Fenntartó képviselője

FELHASZNÁLT IRODALOM

20/2012. (VIII.31.) EMMI rendelet a *nevelési-oktatási intézmények működéséről és köznevelési intézmények névhasználatáról*

2011. évi CXC. törvény a *nemzeti köznevelésről*

Módszertani segédanyaghoz

Országos tanfelügyelet KÉZIKÖNYV ÓVODÁK SZÁMÁRA

Oktatási Hivatal Útmutató a pedagógusok minősítési rendszeréhez

Oktatási Hivatal Kiegészítés az Oktatási Hivatal által kidolgozott Útmutató a pedagógusok minősítési rendszeréhez felhasználói dokumentáció értelmezéséhez Óvodai nevelés

Oktatási Hivatal Országos tanfelügyelet KÉZIKÖNYV ÓVODÁK SZÁMÁRA

Önértékelési kézikönyv ÓVODÁK számára

MELLÉKLETEK

1. Képek
2. Vezetői Tanfelügyelet eredménye
3. Környezettudatosságra és Egészségmegőrzésre Nevelés Munkaközösség éves beszámolója
4. Önértékelést Támogató Csoport éves beszámolója
5. Mérés-Értékelés Munkaközösség éves beszámolója
6. Fejlesztőpedagógiai munkaterv értékelése
7. Gyermekvédelmi éves beszámoló
8. Logopédiai éves beszámoló

Megemlékeztünk az 1956-os, október 23-ai forradalom és szabadságharcról.



Az idei nevelési évben a gyermekek postgalambokkal ismerkedhettek meg az állatok világnapja alkalmából.



Nem maradhatott el az idei Tök JÓ Hetünk sem. Minden napra más program várta a gyermekeket az óvodában.





A környezettudatoságra nevelés kiemelt tevékenysége az óvodánkknak, ezért nagy öröm volt számunkra, hogy óvodásaink megívást kaptak Siklólsi Bélától, a Perevárosi tó elnökétől, és részesei lehettek a haltelepítés folyamatának, Elnök Úr által tartott színvonalas előadásnak, és a várva várt csónakázás sem maradt el. Óvodásaink új élményekkel, ismeretekkel gazdagodtak. Tartalmas délelőttöt tölthettek el, a Peremvárosi Horgásztónál.





Mivel a nyáron egyre több gyermek érkezik kerékpárral, rollerrel az óvodába, ezért a gyermekekkel játékos kereteken belül átismételtük a közlekedési szabályokat, táblákat.

Pályázatot nyújtottunk be a Biztonságos Óvoda címre is. Bizakodva várjuk a pályázat elbírálását.



Szerencsére a vírushelyzet ellenére, a 2019/2020-as nevelési évben is színvonalas ünnepséggel búcsúzhattunk nagycsoportosainktól.



Pedagógus neve: Lendvay-Kiss Anita

Folyamatazonosító: WHR1G40GGL_FXM3N

Oktatási azonosító: 71578216471

Eredmény rögzítésének dátuma: 2019.11.23.

Kompetenciák értékelése

1. A tanulás és tanítás stratégiai vezetése és operatív irányítása

Kiemelkedő területek

A pedagógiai program elkészítésében részt vett, a program tartalmazza az alapelveket, célokat és feladatokat. (dokumentumelemzés, interjúk) Elsődleges célja a pedagógiai folyamatok minőségének megismerése, nyomon követése. A gyermekek képességeinek kibontakoztatását várja el a pedagógiai munkában. A tevékenységekben folyamatos a visszacsatolás a munkavégzés minőségéről, mely példaként szolgál az alkalmazotti közösség előtt.

Fejleszthető területek

Nem jelölünk fejlesztendő területet.

2. A változások stratégiai vezetése és operatív irányítása

Kiemelkedő területek

A vezető megfelelően, konstruktívan tervezi az intézmény dokumentumait. Irányítja a tervek megvalósítását, koordinálja a feladatokat, melyek ezáltal pontosan, jól megvalósulnak. A változások szükségességét innovatív módon kezeli, amelynek eredménye az intézmény folyamatainak lehetőségének egyik eljárása lehet.

Fejleszthető területek

Nem jelölünk fejlesztendő területet.

3. Önmaga stratégiai vezetése és operatív irányítása

Kiemelkedő területek

Tudatos vezetői viselkedésével mintaként áll az óvoda dolgozói előtt. Képes változtatni a kitűzött célok megvalósításában, reálisan felmérve az intézmény humán, tárgyi forrásait. Kommunikációja hiteles. Rugalmasan, kellő határozottsággal képes a célok megvalósítását koordinálni. Hivatás tudata meghatározó az intézmény közössége előtt. Kapcsolata a fenntartóval nagyon jó.

Fejleszthető területek

IKT eszközök hatékony további alkalmazása.

4. Irodák stratégiai vezetése és operatív irányítása

Kiemelkedő területek

A vezető személyes kapcsolatot tart az óvoda teljes körével. A vezető nyitott, innovatív az óvodapedagógusok felé. Támogatja az innovatív, kreatív megvalósítás lehetőségeit. Az intézmény szervezeti kultúrája a szabályozott és a kialakított szokásoknak megfelelően működik. Lehetőségekhez mérten az intézmény számára szükséges képzések meghatározása, az igények koordinálása. A humánerőforrás menedzselése. A munkafolyamatok szervezése során az új elméleti és módszertani ismeretek beépítésére törekszik, melyeket munkatársai aktuálisan megszerezhetnek.

Fejleszthető területek

Nem jelölünk fejlesztendő területet.

5. Az intézmény stratégiai vezetése és operatív irányítása

Kiemelkedő területek

A vezető elkötelezett az intézmény fejlesztésében, ennek érdekében a partnerekkel való kapcsolatait jótékonyan használja fel. A fenntartóval való kapcsolat kölcsönösség elvében valósul meg. A partnerekkel való együttműködése garantálja az óvoda jelenlegi innovatív légkörének további mélyítését. Az erőforrások biztosítását reálisan kezeli, egyéb lehetséges forrásokat (pályázatok) felhasznál céljai megvalósításához. Törekszik a pozitív intézménykép kialakítására, és fenntartására és ezt minden fórumon, ahol megjelenik, képviseli.

Fejleszthető területek

Nem jelölünk fejlesztendő területet.

Pedagógus neve: Lendvay-Kiss Anita

Folyamatazonosító: WHR1G40GGL_FXM3N

Oktatási azonosító: 71578216471

Eredmény rögzítésének dátuma: 2019.11.23.

Indikátorok értékelése

1.1. Részt vesz az intézmény pedagógiai programjában megjelenő nevelési alapelvek, célok és feladatok meghatározásában.

Megjegyzés

A pedagógiai programot egy évvel ezelőtt módosították, melynek folyamatát a vezető koordinálta. Ennek eredménye, hogy hangsúlyozottá vált a környezettudatos nevelés, egészségre nevelés. Pedagógiai program,

1.2. Együttműködik munkatársaival, és példát mutat annak érdekében, hogy az intézmény elérje a nevelési/tanulási eredményekre vonatkozó deklarált céljait.

Megjegyzés

Együttműködése, feladattudata példaértékű munkatársai előtt. Az intézmény működési nehézségeinek megoldásában a jól koordinált együttműködő kapcsolatok kialakításának nagy szerepe van. Munkáltatói interjú,

1.3. A gyermekek egyéni készségeinek és képességeinek kibontakoztatására összpontosító nevelő munkát vár el.

Megjegyzés

A gyermekek képességeinek és készségeinek fejlesztéséhez elvárja a minőségi munkát. Szakemberek segítik a sokoldalú személyiségfejlesztés megvalósítását.

1.4. Az intézményi működést befolyásoló azonosított, összegyűjtött, értelmezett mérési adatokat, eredményeket felhasználja a stratégiai dokumentumok elkészítésében, az intézmény jelenlegi és jövőbeli helyzetének megítélésében, különösen a nevelés/tanulás szervezésében és irányításában.

Megjegyzés

A méréseket az egyéni fejlődési mérőeszközök alapján végzik csoportonként, minden kisgyermekről. Az eredmények alapján egyéni fejlesztési tervet készítenek. Egyéni fejlődési naplók,

1.5. A kollégákkal megosztja a nevelési/tanulási eredményességről szóló információkat.

Megjegyzés

A rendszeresen tartott értekezleteken értékeli a nevelőmunka eredményességét, a spontán beszélgetések alkalmait kihasználva is átadja az információkat. Vezetői interjú, vezető társ interjú,

1.6. Beszámolót kér a gyermek megfigyelésén, és a helyben szokásos méréseken alapuló egyéni fejlődés változásáról és elvárja, hogy a tapasztalatokat felhasználják a gyermek fejlesztése érdekében.

Megjegyzés

A beszámolókat megadott szempontok alapján meghatározott időben kéri az óvodapedagógusoktól. Vezetői interjú,

1.7. Irányításával az intézményben kialakítják a gyermekek értékelésének közös alapelveit, melyekben hangsúlyosan megjelenik a fejlesztő jelleg.

Megjegyzés

A gyermekekről készül nyomon követési dokumentáció, melynek eredményei alapján a gyermekek fejlesztése megtörténik. Egyéni fejlődés dokumentumok,

1.8. Irányításával az intézményben a fejlesztő célú visszajelzés beépül a pedagógiai kultúrába.

Megjegyzés

Vezetői tevékenysége során folyamatosan visszacsatol munkatársai számára a munkavégzés minőségéről, mely példaként szolgál az alkalmazotti közösség előtt. Vezető társ interjú, beszámoló,

1.9. A jogszabályi lehetőségeken belül a pedagógiai programot, az Óvodai nevelés országos alapprogramjára (ONAP) alapozva, az intézmény sajátosságaihoz igazítja.

Megjegyzés

Ez teljes mértékben megvalósul a pedagógiai programban. Megjelennek a helyi sajátosságok. Pedagógiai program,

1.10. Irányítja az éves nevelési, az éves tanulási/tevékenységi/projekt/tematikus terv, és az éves tervezés egyéb dokumentumainak kidolgozását és összehangolását annak érdekében, hogy azok lehetővé tegyék a pedagógiai program teljesítését valamennyi gyermek számára.

Megjegyzés

Saját pedagógiai program alapján végzik a szakmai munkát. A nevelési tervek kidolgozottak, koherensek az intézmény dokumentumaival. Az óvodavezető irányítja a tervek elkészítését, ellenőrzi a tartalmakat, melynek alapján végzik a mindennapi pedagógiai munkát. Csoportnaplót az intézmény dokumentumainak megfelelően készítette el, melyet az óvodapedagógusok vezetnek. Csoportnapló, vezetői interjú,

1.11. Irányítja a differenciálót, az egyéni nevelési/tanulási utak kialakítását célzó nevelés/tanulástámogató eljárásokat, a hatékony gyermeki egyéni fejlesztést.

Megjegyzés

A differenciált bánásmód megjelenik a napi óvodai gyakorlatban. A gyermekek nyomon követése megjelenik a dokumentumokban. Csoportnapló,

1.12. Gondoskodik róla, hogy a kiemelt figyelmet igénylő gyermekek (tehetség gondozást, illetve felzárkóztatást igénylők) speciális támogatást kapjanak.

Megjegyzés

A kiemelt figyelmet érdemlő gyermekek az intézmény pedagógiai programjában meghatározottak szerint megtörténik. A feladatok ellátását szakemberek segítik amennyiben szükséges. Vezetői interjú,

1.13. Nyilvántartja a kötelező óvodai nevelésből távolmaradás kockázatának kitett gyermekeket, és aktív irányítói magatartást tanúsít a távolmaradás megelőzése érdekében.

Megjegyzés

Az óvodában a férőhelyek tekintetében megfelelő a kihasználtság. Vezetői interjú,

2.1. A jövőkép megfogalmazása során figyelembe veszi az intézmény külső és belső környezetét, a folyamatban lévő és várható változásokat.

Megjegyzés

A vezető 2016-ban pályázott a vezetői feladatok ellátására, de az intézményben már sokkal régebben dolgozott óvodapedagógusként, ismeri az intézmény sajátosságait. Vezetői pályázat,

2.2. Szervezi és irányítja az intézmény jövőképe, értékrendjének, pedagógiai és nevelési elveinek megismerését és nevelési/tanulási-tanítási folyamatokba épülését.

Megjegyzés

A vezető reálisan látja az intézmény jövőképét. Az intézményvezető az intézményi folyamatokban törekszik az óvoda értékeinek erősítésére és azok közvetítésére a minőségi szakmai munkában.

2.3. Az intézményi jövőkép és a pedagógiai program alapelvei, célrendszere a vezetői pályázatában megfogalmazott jövőképpel fejlesztő összhangban vannak.

Megjegyzés

A vezetői pályázatban megjelenő jövőbeni elképzelések nagyban már meg is valósultak. A továbbiakban új távlati célokat tervez. Vezetői interjú,

2.4. Figyelemmel kíséri az aktuális külső és belső változásokat, konstruktívan reagál rájuk, ismeri a

változtatások szükségességének okait.

Megjegyzés



Teljes rálátással kezeli a az óvodát érintő változásokat, melyeket átgondolva terjeszti a vezetőtársak elé. Vezetőtárs interjú,

2.5. A változtatást, annak szükségességét és folyamatát, valamint a kockázatokat és azok elkerülési módját megosztja kollégáival, a felmerülő kérdésekre választ ad.

Megjegyzés



Az intézmény vezetőjeként törekszik az együttműködésre. A felmerülő változásokat konstruktívan kezeli, munkatársaival megosztja az információt erre vonatkozólag. Vezetői interjú, munkáltatói interjú

2.6. Képes a változtatás folyamatát hatékonyan megtervezni, értékelni és végrehajtani.

Megjegyzés



A helyzetnek megfelelően tervezi a folyamatokat. Vezetői interjú, Minden tanévben meghatározásra kerülnek az adott év hangsúlyos feladatai. A megfelelő ellátás érdekében egyértelmű és világos megoldási javaslatok születnek. Éves munkaterv, beszámolók

2.7. Folyamatosan nyomon követi a célok megvalósulását.

Megjegyzés



Aktívan jelen van az óvodai mindennapokban. A célok megvalósítását folyamatosan végigkíséri. Vezetői interjú,

2.8. Rendszeresen meghatározza az intézmény erősségeit és gyengeségeit (a fejlesztési területeket), ehhez felhasználja a belső és a külső intézményértékelés eredményét.

Megjegyzés



A dokumentumokban megjelennek az intézmény erősségei, az önértékelés folyamatát végzik, eredményeket felhasználják a jövőbeni célok megvalósításában. Önértékelés dokumentumai,

2.9. Irányítja az intézmény hosszú és rövid távú terveinek lebontását és összehangolását, biztosítja azok megvalósítását, értékelését, továbbfejlesztését.

Megjegyzés



Az intézmény hosszú és rövid távú terveinek lebontását és összehangolását, azok megvalósítását irányítja. Éves munkaterv, vezetői pályázat,

2.10. A stratégiai célok eléréséhez szükséges feladat-meghatározások pontosak, érthetőek, a feladatok végrehajthatók.

Megjegyzés



A tervezési dokumentumok jól átláthatóak, melyekben pontosak a feladatok és azok végrehajtásának eszközei mindenki számára. Éves munkaterv,

2.11. Folyamatosan informálja kollégáit és az intézmény partnereit a megjelenő változásokról, lehetőséget biztosít számukra az önálló információszerezésre (konferenciák, előadások, egyéb források).

Megjegyzés



Vezetői tevékenységének célja az egyénben rejlő lehetőségek kibontakoztatása, a közösségi érzés biztonságának növelése, mely alapja a stratégiai célok elérésnek megteremtéséhez. Vezetői pályázat, vezető társ interjú,

2.12. A vezetés engedi, és szívesen befogadja, a nevelés/tanulás-tanítás eredményesebbé tételére irányuló kezdeményezéseket, innovációkat, fejlesztéseket.

Megjegyzés



Nyitott az új dolgokra, a kollégáktól jövő elképzeléseket lehetőség szerint átgondolja. Vezetői interjú,

3.1. Vezetői munkájával kapcsolatban számít a kollégák véleményére.

Megjegyzés

Munkájában a saját elgondolását tekinti elsődleges szempontnak, melyhez felhasználja a közösség véleményformáló erejét is és adott esetben a változtatásra is hajlandó megfelelő érvelések mellett. Vezetői interjú, vezető társ interjú,

3.2. Tudatos saját vezetési stílusának érvényesítésében, ismeri erősségeit és korlátait.

Megjegyzés

Tisztában van saját vezetési stílusával és személyiségjegyeivel.

3.3. Önértékelése reális, erősségeivel jól él, hibáit elismeri, a tanulási folyamat részeként értékeli.

Megjegyzés

Képes önmagát reálisan értékelni és vezetői tevékenységét továbbképzéssel erősítette meg. Vezetői interjú,

3.4. Az óvodapedagógusi szakma és az intézményvezetés területein keresi és rendelkezik új szakmai információkkal és elsajátítja azokat.

Megjegyzés

Folyamatosan figyelemmel kíséri az oktatásirányítás intézkedéseit, követi a jogszabályi változásokat. Munkáltatói interjú,

3.5. Vezetői hatékonyságát önreflexiója, a külső értékelések, saját és mások tapasztalatai alapján folyamatosan fejleszti.

Megjegyzés

Az önreflexiójában reálisan látja vezetői hatékonyságát, figyelembe véve a nevelőtestület értékelését. A lehetőségek tágabb kihasználása érdekében az IKT eszközök szélesebb felhasználása lehetőséget jelenthet. Önértékelés dokumentumai,

3.6. Hiteles és etikus magatartást tanúsít (kommunikációja és magatartása a pedagógus etika normáinak megfelelnek.)

Megjegyzés

Vezetői magatartása hiteles az intézményben. Nyitott, korrekt viselkedésével a munkahelyi szervezeti kultúra értékét képviseli. Munkáltatói interjú,

3.7. A vezetői programjában leírtakat folyamatosan figyelembe veszi a célok kitűzésében, a tervezésben, a végrehajtásban.

Megjegyzés

Céljainak kitűzése kapcsolódik a jövőképpen megfogalmazott tartalomhoz és a köznevelési rendszer stratégiájához, melyet a normalitás keretein belül az igényeknek megfelelően változtat. Vezetői interjú, vezetői pályázat

3.8. Ha a körülmények változása indokolja a vezetői pályázat tartalmának felülvizsgálatát, ezt világossá teszi a nevelőtestület és valamennyi érintett számára.

Megjegyzés

Vezetői pályázatában kitűzött célok nagy részét sikeresen megvalósította. A továbbiakban az intézményre vonatkozóan vannak elképzelései. Vezetői interjú, vezetői pályázat,

4.1. A munkatársak felelősségét, jogkörét és hatáskörét egyértelműen meghatározza, felhatalmazást ad.

Megjegyzés

Az egész közösség összehangolt munkáját igényli az óvoda zavartalan működése. A felelőségeket, jogköröket egyértelműen tartalmazza az intézmény Szervezeti és Működési Szabályzata. SzmSz,

4.2. A vezetési feladatok egy részét delegálja vezetőtársai munkakörébe, majd a továbbiakban a leadott

döntési- és hatásköri jogokat ő maga is betartja, betartatja.

Megjegyzés

A vezetési feladatok delegálásában két vezető társ vesz részt, munkájukat összehangoltan végzik az intézmény céljainak, feladatainak megfelelően. Vezető társ interjú,

4.3. Irányítja és aktív szerepet játszik a belső intézményi ellenőrzési-értékelési rendszer kialakításában (az országos önértékelési rendszer intézményi adaptálásában) és működtetésében.

Megjegyzés

A belső ellenőrzés kidolgozott elvek alapján történik. A vezetői önértékelést megvalósították, sikeresen feltöltötték az informatikai támogató rendszerbe. A kijelölt feladatok megjelent a munkatervben és az értékelésben is. Dokumentumelemzés, önértékelés dokumentumok,

4.4. Részt vállal az óvodapedagógusok tevékenységének látogatásában, megbeszélésében,

Megjegyzés

A vezető az ellenőrzés hatékonyságát egységes szempontok alapján végzi. Az ellenőrzés szempontjai ismertek, nyilvánosak a dolgozók előtt. Az ellenőrzésről írásos dokumentum készül. Ellenőrzés dokumentumai, beszámolók,

4.5. Az óvodapedagógusok értékelésében a vezetés a fejlesztő szemléletet érvényesíti, az egyének erősségeire fókuszál.

Megjegyzés

A pedagógusok értékelésben a vezetés a fejlesztő szándékát igyekszik megjeleníteni, elvárja a minőségi munkavégzést az óvodai nevelés folyamatában. Vezetői interjú,

4.6. Ösztönzi a nevelőtestület tagjait önmaguk fejlesztésére illetve önfejlesztésére.

Megjegyzés

Igyekszik elősegíteni az óvodapedagógusok szakmai fejlődését, képzését, továbbképzését, hogy minél magasabb színvonalon lássák el feladataikat. Vezetői interjú, éves munkaterv,

4.7. Alkalmat ad az óvodapedagógusoknak személyes szakmai céljaik megvalósítására, támogatja munkatársait terveik és feladataik teljesítésében.

Megjegyzés

Az életpályamodellhez kapcsolódóan a minősítéseket preferálja. A pedagógusok személyes szakmai célkitűzésének megvalósítását a lehetőségeihez mérten támogatja, ugyanakkor igényes munkát vár el. Vezetői interjú,

4.8. Aktívan működteti a munkaközösségeket, az egyéb csoportokat (projektcsoport pl., intézményi önértékelésre), vezetői jelenléte fontosságának tükrében részt vesz a team munkában.

Megjegyzés

Több munkaközösség működik, melyek összhangban vannak az intézmény cél és feladat rendszerével. A vezető koordinálja a megvalósítás folyamatát. Munkaközösség tervek, éves munkaterv,

4.9. Kezdeményezi, szervezi és ösztönzi az intézményen belüli együttműködéseket.

Megjegyzés

Személyes kapcsolatot tart fenn az intézmény teljes munkatársi körével, probléma esetén képes a megoldásokra, alternatív megoldásokra. Vezetői interjú, vezető társ interjú,

4.10. A továbbképzési programot, beiskolázási tervet úgy állítja össze, hogy az megfeleljen az intézmény szakmai céljainak, valamint a munkatársak szakmai karriertervének.

Megjegyzés

Az intézményben tervezik a továbbképzéseket. Lehetőség szerint részt is vehetnek a kollégák továbbképzéseken. Éves munkaterv, vezetői interjú, munkáltatói interjú,

4.11. Szorgalmazza a belső tudásmegosztás különböző formáit.

Megjegyzés



A belső tudásmegosztás a beszámolók, tapasztalatok átadása a tervezett értekezleten megvalósulnak. Vezetői interjú,

4.12. Az intézményi folyamatok megvalósítása során megjelenő döntésekbe, döntések előkészítésébe bevonja az intézmény munkatársait és partnereit.

Megjegyzés



A feladatok, döntések előkészítését a vezető megtervezi, a vezető helyettesekkel. A megbeszélés után részt vállalnak a megvalósításban. Vezetői interjú, munkáltatói interjú,

4.13. A döntésekhez szükséges információkat megosztja az érintettekkel.

Megjegyzés



A vezető az információkat napi szinten folyamatosan megosztja a vezető helyettesekkel, majd a munkatársaknak az értekezleten terjeszti elő. Vezetői interjú, vezető társ interjú,

4.14. Mások szempontjait, eltérő nézeteit és érdekeit figyelembe véve hoz döntéseket, old meg problémákat és konfliktusokat.

Megjegyzés



A vezető a folyamatos jelenlétével biztosítja a visszajelzéseket verbálisan a dolgozók számára, ehhez az egységes ellenőrzési szempontok, az szmsz-ben lefektetett felelősségi körök, jogkörök megfelelő alapot jelentenek. Vezetői interjú, vezető társ interjú,

4.15. Személyes kapcsolatot tart az intézmény teljes munkatársi körével, odafigyel problémáikra és választ ad kérdéseikre.

Megjegyzés



Napi szintű kapcsolatot tart az intézmény munkatársaival. Vezetői interjú,

4.16. Olyan nevelési/tanulási környezetet alakít ki, ahol az intézmény szervezeti és tanulási kultúráját a nevelési/tanulási folyamatot támogató rend jellemzi. (Pl. mindenki által ismert és betartott szokások, szabályok.)

Megjegyzés



Az óvodában megfelelő munkakapcsolat a jellemző. Az óvoda közössége együttesen elkötelezettek a környezet és a szervezeti kultúra jelen formájának megtartásáért.

4.17. Támogatja, ösztönzi az innovációt és a kreatív gondolkodást, az újszerű ötleteket.

Megjegyzés



Korszerű pedagógiai módszerek bevezetését, innovatív szemléletmód kialakítását szorgalmazza. Létrehozták az óvodai tanösvényt. Madárbarát Óvoda címet képviselnek.

5.1. Folyamatosan figyelemmel kíséri az intézmény működését befolyásoló jogi szabályozók változásait.

Megjegyzés



Figyelemmel kíséri az intézmény működését befolyásoló jogi szabályozók változásait Vezetői interjú, A jogszabályi hivatkozások megjelennek az intézményi dokumentumokban. Dokumentumok elemzése,

5.2. Az óvodapedagógusokat az őket érintő, a munkájukhoz szükséges jogszabály-változásokról folyamatosan tájékoztatja.

Megjegyzés



A munkatársakat érintő jogszabály-változásokról időben ad tájékoztatást. (interjúk)

5.3. Az érintettek tájékoztatására többféle kommunikációs eszközt, csatornát (verbális, nyomtatott,

elektronikus, közösségi média stb.) működtet.

Megjegyzés

Az alkalmazotti közösségben az igényekhez alkalmazkodva, főként a szóbeli tájékoztatás módszerét alkalmazza, de szükség szerint elektronikus úton is tájékoztat.

5.4. A megbeszélések, értekezletek vezetése hatékony, szakszerű kommunikáción alapul.

Megjegyzés

A munkatervben meghatározottak szerinti a nevelőtestületi, alkalmazotti értekezletek. Szükség esetén az aktualitásnak megfelelően tartott nevelőtestületi értekezletek. A vezető törekszik a szakszerű kommunikáción alapuló értekezleteket megtartására. (beszámoló, interjúk)

5.5. Hatékony idő- és emberi erőforrás felhasználást valósít meg (egyenletes terhelés, túlterhelés elkerülése, stb.).

Megjegyzés

A munkarendet az intézmény jogszerű, zavartalan működésének megfelelően alakítja. Éves Munkaterv,

5.6. Hatáskörének megfelelően megtörténik az intézmény mint létesítmény, és a használt eszközök biztonságos működtetésének megszervezése (pl.: sportlétesítmények eszközei, sószoza, főzőkonyha).

Megjegyzés

Az óvoda épülete a mai modern kornak megfelelő, 2016-ban épült. Ennek megfelelően a vezető az épület fenntarthatóságát a kialakított elvárások szerint igyekszik megóvni.

5.7. Az intézményi dokumentumokat a jogszabályoknak megfelelően hozza nyilvánosságra.

Megjegyzés

Az intézményi dokumentumokat a helyben szokásos módon hozza nyilvánosságra, a szülőket a dokumentumok elérhetőségéről szülői értekezleten tájékoztatja. Vezetői interjú, vezető társ interjú,

5.8. A pozitív kép kialakítása és a folyamatos kapcsolattartás érdekében kommunikációs eszközöket, csatornákat működtet.

Megjegyzés

Többféle információs csatornát működtet, mely biztosítja az intézmény elfogadtatását a partnerekkel. Vezetői interjú,

5.9. Szabályozással biztosítja a folyamatok nyomon követhetőségét, ellenőrizhetőségét.

Megjegyzés

A dokumentumokban megfelelőek a szabályozottak a folyamatok. A munkatervben egyértelmű és világos szabályozás szerepel, mely biztosítja az egyes folyamatok nyomon követhetőségét Éves munkaterv,

5.10. Elvárja a szabályos, korrekt dokumentációt.

Megjegyzés

A dokumentumok vezetését rendszeresen ellenőrzi, melyet szempontok alapján értékeli is. Elvárja a pontos határidőre történő vezetését. Vezetői interjú, Ellenőrzés dokumentumai,

5.11. Személyesen irányítja partnereinek azonosítását, részt vesz a partnerek képviselőivel és a partnereket

képviselő szervezetekkel (például SZMK, óvodaszék) történő kapcsolattartásban.

Megjegyzés



Szakmai kapcsolatait a nyitottság jellemzi, a kapcsolattartás az igényeknek megfelelően történik. (vezetői interjú) A partneri kapcsolatok jól működnek az intézményben. A vezető koordinálja a partneri együttműködés lehetséges formáit. Vezetői interjú, munkáltatói interjú,

5.12. Az intézmény vezetése hatáskörének megfelelően hatékonyan együttműködik a fenntartóval az emberi, pénzügyi és tárgyi erőforrások biztosítása érdekében.

Megjegyzés



A fenntartóval folyamatos, nagyon jól működő a kapcsolat. Rendszerezsek a megbeszélések, szükség esetén eseti megbeszélések formájában is. Kölsönös a bizalom, a segítségnyújtás. Munkáltatói interjú

A vibrant photograph of a sunflower field under a clear blue sky. The sunflowers are in full bloom, with bright yellow petals and dark brown centers. The background is slightly blurred, creating a sense of depth.

Gyáli Liliom Óvoda

2360, Gyál, Liliom utca 13-15.

***KÖRNYEZETTUDATOSSÁGRA ÉS EGÉSZSÉGMEGŐRZÉSRE
NEVELÉS MUNKAKÖZÖSSÉG***

2019/2020. NEVELÉSI ÉV BESZÁMOLÓJA

Karvalics Béláné

Munkaközösség vezető

Gyál, 2020, június 12

Az óvoda hagyománya alapján a környezettudatos magatartás, az egészséges életmód kialakítására helyeztük a hangsúlyt ebben az évben is. Feladatunk volt, hogy megtapasztalják óvodásaink az őket körülvevő környezetet, teremtsenek kapcsolatot a körülöttük lévő világgal, ismerkedjenek az egészséges életmód szokásaival és a mozgás váljon igényükké.

A Zöld óvodai Tanösvényt és a Madárbarát Kertben, a nevelési év elején, a csoportok beosztásával lehetőséget teremtettünk a gyerekeknek, hogy folyamatosan ismerkedjenek az itt található környezeti és taktilis játékokkal, különleges növényekkel, madáretetővel és itatóval. A Tanösvényen kiemelt feladat volt a csoportoknak az avargyűjtés, gyermek kerti szerszámokkal, télen madarak etetése, tavasszal pedig a növények gondozása, öntözése. Fontosnak tartottuk, hogy a gyermekeket körülvevő környezet óvása, gondozása életük részévé váljon.

- Több csoportunk is felfedezte a Gyál környéki természeti környezetet. Voltunk kertet nézni, halastavat megfigyelni. A Gyáli parkokban játszottunk, Milleneumi park jellegzetességeit megismertük.

A jeles napokról és a környezetvédelmi világnapokról megemlékeztünk, szervezett módon, közös programokkal:

- Az Állatok Világnapján galamb bemutatót szerveztünk, melyhez segítséget egy Gyáli, Galambásztól kaptunk.
- Több csoport is szervezett állatkertekbe kirándulást.
- Az Egészség hét keretében a méhek életével és fontosságával, a méhészmunkájával ismerkedhettek meg egy méhészmunkás szakember segítségével, játékos formában a gyerekek. A szülők délutánonként mézféleségeket, mézből készült termékeket vásárolhattak.

• Az óvoda hagyománya lett; a „Tök jó” hét, melyet minden csoport egységesen dolgozott fel és a hét lezárásaként délelőtti mozgásos feladatokkal játszhattak a gyerekek, délután pedig a szülőkkel együtt lámpást készítettünk és felvonulással zártuk a programot. A rendezvényre a belépő egy otthon, szülőkkel közösen készített, faragott tök volt, melyből kiállítás is rendeztünk. A szülőktől a pozitív visszajelzések és a magas számú részvételi arány is azt bizonyította hogy sikeres volt a program.

Ebben a nevelési évben is volt tervezett papír-, és PET palackgyűjtés, ahol a csoportok közötti „verseny” kiírásával és a szülők aktív gyűjtőmunkájával valósult meg. Sajnos ezt csak összesen tudtuk megszervezni a kialakult helyzet miatt.

A csoportok figyeltek évközben is az újrahasznosításra, rengeteg alkotás díszítette a csoportok falújságát, illetve az összegyűjtött anyagokból terepasztalt készítettek a gyerekek.

Az Aulában továbbra is a kialakított Zöld sarokban az afrikai csigák életét, mozgását, táplálkozását figyelhették meg a gyerekek, a szülők pedig aktuális „zöld híreket” olvashattak a falújságon.

Az Aula többi faliújságán folyamatosan szerveztünk házi rajzpályázatokat, egy-egy környezeti témával kapcsolatban (kedvenc állatom, meseillusztráció, közös élmény feldolgozás) .

Idén a Zöld óvoda cím újbóli elnyerésére p

ályáztunk amit el is nyertünk , 3 év múlva tudunk az örökös címre pályázni.

A csoportok udvarán elhelyezett esőgyűjtőkből öntöttük a növényeinket.

Gyál Város Önkormányzata által kihelyezett kupakgyűjtő tárolóba továbbra is gyűjtöttük a kupakokat az óvoda aulájában.

A GYÖSZ által szervezett szemétszedő akcióban óvodánk dolgozói, szülői közössége, és óvodásaink aktívan résztvettek.

A munkaközösségünk a kitűzött célokat részben tudta megvalósítani a programok, események koordinálását mint munkaközösség vezető végeztem, a tagok a jeles napok megvalósításában aktívan szerepet vállalták. Sajnos a tanév második felében kialakult pandémiás helyzet miatt több fontos program és kitűzött feladat nem tudott megvalósulni.

Minden dolgozónk nagy figyelmet szentelt és aktívan részt vett a környezetünk alakításában, tisztán tartásában, gondozásában.

Az intézményünk adottságát kihasználtuk a nevelési célok megvalósításában. A tanösvény, a madárbarátkert, mezítlás park maradéktalanul lehetővé tette a gyerekek számára az optimális tanulási környezetet.

A környezettudatos magatartást és az újrahasznosítás lehetőségét erősítettük, hogy "szemétből" díszeket, ajándékot, játékokat készítettünk.

A következő tanév feladata lehet a kertünk bővítése :meteorológiai állomás kialakításával. Az aulában akvárium vagy florárium kialakításával, a zöld faliújság újra tervezésével, továbbra is a pályázatok figyelése és a pályázat nyújtotta lehetőség kihasználása. Az internet nyújtotta lehetőség kihasználásával különleges kirándulási helyek felfedezése, ismeretterjesztő anyagok levetítése a gyerekeknek, az újrahasznosításhoz ötletgyűjtésével.

- A közvetlen környezetünk szépítése és a feladatok újra gondolása lehet a következő tanév célja;pl:új évelő növények telepítése, fák ültetése, továbbképzésen való részvétel.

2020.06.12.

Karvalics Béláné

óvodapedagógus



MÉRÉS-ÉRTÉKELÉS MUNKAKÖZÖSSÉG

2019-2020.

ÉVES

BESZÁMOLÓ

Intézményünkben a 2019-2020-as nevelési évben ellátott gyermekek száma:.....²⁶⁷.....fő

Sajátos nevelési igényű gyermek.....¹⁰.....fő

Beilleszkedési, magatartási zavarral küzdő gyermek.....¹³.....fő

HH gyermek.....~~1~~.....fő

HHH gyermek⁸.....fő

Veszélyeztetett.....~~1~~.....fő

Óvodánkban biztosított volt a gyermekek napközbeni ellátása a szülők igényeihez igazodva.

Az óvodai nevelés során nagyon fontos feladatunknak tartottuk a családi nevelés kiegészítését, a szülők segítségét a gyermekük nevezésében.

Biztosított az esélyegyenlőség, a szociálisan hátrányos helyzetű és halmozottan hátrányos helyzetű, etnikai származású és különleges bánásmódban részesülő gyermekek számára.

Az intézmény alkalmazotti közösségének munkáját együttműködés magas szintű belső igényesség hatékonyság jellemezte.

Az éves munkatervben tervezettek megvalósítását a munkatársak egyéni képességük, szakértelmük, érdeklődési körük szerint javaslatokkal segítették a fejlesztést, a megvalósítást.

Az éves munkaterv segítette a csoportban dolgozó óvodapedagógusok munkáját. Megtalálható volt benne az óvodapedagógusok konkrét feladata, dokumentumok elkészítésének határideje.

A befogadás időszakát mindenki tudatosan tervezte az új kiscsoportos és a más csoportból érkező gyermekek vonatkozásában.

A családlátogatások alkalmával az óvodapedagógusok megismerték a gyermekek szociális helyzetét, személyes kapcsolatot alakítottak ki a gyerekekkel szülőkkel.

Az intézményben a gyermekek komplex állapotfelmérésén alapuló mérési rendszer működik, mely a nevelő fejlesztő munka kiindulópontját képezi. A gyermekek képességeinek alakulását folyamatosan nyomon követtük, szükség esetén egymásra épülő fejlesztési tervet készítettünk.

az egyénre szabott értékelés a pedagógiai programunk és az egyéni fejlesztési tervnek megfelelően történt, mely az egyéni fejlődési naplóban nyomon követhető.

A Difer méréssel a tankötelessé váló gyerekeknél ősszel elvégeztük az állapot mérést.

Amely területen az elmaradást tapasztaltunk, arra a területre készítettük el a fejlesztési tervet.

Korcsoportonkénti mérés során a kiscsoportosoknál az anamnézis felvétele megtörtént. KOFA 3 teszt mérése után a bemeneti vizsgálati lap kitöltése.

Középső csoportban értékeltük a finom koordinációs fejlettséget. (Goodenough családrajz)

Az eredményekről a szülőket tájékoztattuk.

a kimeneti mérés pandémiás helyzet miatt elmaradt. Óvodánk 2020 március 18-án bezárt.

Nyitás után pedig már a gyermekek többsége nem jött, így a mérés nem lett kivitelezhető.

Beszámoló 2019/2020. nevelési év I. félévi mérései

Beszámolót készítette: Dudásné Kiss Anita óvodapedagógus

TARTALOMJEGYZÉK

20/ 2012.(VIII.31.) EMMI rendelet

DIFER

20/ 2012.(VIII.31.) EMMI rendelet

AZ ÓVODÁS GYERMEK FEJLŐDÉSÉNEK FIGYELEMMEL KÍSÉRÉSE, A TANULÓ TELJESÍTMÉNYÉNEK MÉRÉSE, ÉRTÉKELÉSE

23. Az óvodás gyermek fejlődésének figyelemmel kíséréssel kapcsolatos szabályok
63. § (1) Az óvoda az óvodás gyermekek fejlődését folyamatosan nyomon követi és írásban rögzíti. Az óvodás gyermek fejlődéséről a szülőt folyamatosan tájékoztatni kell.

(2) Ha a gyermeket nevelő óvodapedagógus a gyermek iskolába lépéshez szükséges fejlettségének elérése érdekében indokoltan tartja, az óvoda vezetője tájékoztatja a szülőt az Nkt. 72. § (1) bekezdés a) pontjában foglalt köteleességekről, továbbá a köteleességek nem megfelelő teljesítéséből eredő következményekről, valamint az Nkt. 72. § (4) bekezdésében foglalt jogokról.

(3) Amennyiben a szülő az óvoda döntésében foglaltaknak önként nem tesz eleget, az óvoda vezetője az Nkt. 72. § (1) bekezdés a) pontjában, valamint (4) bekezdésében foglaltak alapján a szülői egyet nem értést alátámasztó nyilatkozat megküldésével értesíti a gyermek lakóhelye szerint illetékes kormányhivatalt.

(4) Az óvoda a gyermek értelmi, beszéd-, hallás-, látás-, mozgásfejlődésének eredményét - szükség szerint, de legalább félévenként - rögzíti. Rögzíteni kell a gyermek fejlődését szolgáló intézkedéseket, megállapításokat, javaslatokat.

A mérések eredménye a DIFER-index, amely átfogó képet mutat a gyermek általános, aktuális fejlettségéről.

Diagnosztizálja a hiányosságokat és kiemelkedő fejlettségű területeket. Ezeket elemezve, kiértékelve készítjük el a gyermek egyénre szabott fejlesztési feladatait, amelyeket szintén a gyermekek egyéni fejlődési naplójában rögzítünk és értékelünk.

A szülőket folyamatosan tájékoztatjuk a gyermek fejlődéséről, így nem történhet meg, hogy iskolába lépés előtt találkoznak a gyermekük fejlődési lemaradásaival.

A hiányosságok mértékétől, illetve súlyosságától függően a gyermek fejlesztése szükség esetén külső speciális szakemberek bevonásával történik.

Célunk volt a fejlődésben és az érési folyamatban meglévő hiányosságok, hátrányok, lemaradások, zavarok felismerése, megelőzése, minimálisra való csökkentése. Felvállaltuk olyan gyermekek fejlesztését is, akik további egy évre még óvodai nevelésben részesültek. Minden gyermek képességét önmagához, a saját lehetőségeihez viszonyítva igyekeztünk

fejleszteni. Törekedtünk arra, hogy jó közérzetben, érzelmileg motiváltan vegyenek részt a gyermekek a fejlesztő tevékenységekben.

A nyugodt, derűs légkör mellett szükségesnek tartjuk a megfelelő hely, idő, eszköz biztosítását.

Hangsúlyoztuk a személyes kapcsolatban a pozitív megerősítést, a folyamatos értékelést, az érzelmi biztonságot segítő non-verbális jelzések alkalmazását.

Lényegesnek tartjuk, hogy a gyermekek a játékos tevékenységével, cselekvő formálójá legyen a saját fejlesztésének. Játékos tevékenységek rendszerével segítettük a környezet pontos érzékelésének, észlelésének, megtapasztalásának folyamatát.

A fejlesztő pedagógiai munkánk alapelve az egyéni differenciált bánásmód, a játékoság, aktivitás, komplexitás, fokozatosság, együttműködés, tudatosság, tervszerűség.

A széleskörű pedagógiai ráhatással és a rendszeresen, folyamatosan, ismétlődő, újra gyakorlott fejlesztő játékok alkalmazásával megerősödött a gyermekek önbizalma, önértékelése, várni tudásuk, szabálytudatuk, együttműködésük és kitartásuk.

Érzelmi motiváltságukat eredményesen fokozta az életkor-specifikus tevékenységekre alapozó fejlesztő játékok összessége és egymásra épülő komplex rendszere. A képességfejlesztő eljárások alkalmazásával fokoztuk az egyéni képességekre irányuló differenciált fejlesztő hatás mértékét, amely a részképességek működésének hatékonyságát segítette a gyermekeknél.

2018/2019 – es nevelési évben, alapítványi rendezvény által szereztük be a Magyar Gábor által kidolgozott Mozgáskotta módszer és eszközrendszert. A Mozgáskotta módszer jól illeszkedik a kompetencia alapú óvodai nevelésbe is. Kiemelt fontosságú nevelő munkánkban a mozgás megszerettetése, a mozgásigény kielégítése, a természetes mozgáskedv fenntartása. Minél több gyakorlási lehetőség biztosításával, a testi képességek fejlesztése a célunk. Igyekszünk kihasználni a mozgásban lévő sokoldalú fejlesztési lehetőségeket.

A módszer gyakorlatában az érzelmek, az ismeretek, a figyelem, a gondolkodás, a számolási készség fejlődése, s az emlékezet fejlesztése legalább akkora jelentőséggel bírnak, mint maga a mozgás kivitelezése.

A Mozgáskotta módszer nem csupán a mozgások térbeli és időbeli szerkezetére és a teljesítményekre koncentrálnak, hanem a mozgásos tevékenységet megvalósító gyermek személyiségének komplex fejlesztése ugyanolyan hangsúlyt kap, mint maga a konkrét mozgásteljesítmény.

Mérések

Az óvodáskorú gyermekeknél a képességek vizsgálata különböző mérésekkel, és azok feladatrendszerével történik. A mérések pontos képet adnak a gyermekek fejlettségi szintjéről. Két különböző időben végzett azonos típusú mérés megmutatja, az eltelt időszak alatt, a gyermekek fejlődésének mértékét. A mérések segítségével, biztonsággal megmutatkoznak a lemaradások is a különböző képességterületeken. A lemaradásokat az egyéni fejlesztések során fel lehet hozni a gyermekeknél a megfelelő szintre. a.) DIFER mérés Diagnosztikus fejlődésvizsgáló rendszer 4-8 évesek számára. A Fejlődési mutató füzetben minden gyermeket minden nevelési év elején felmérünk. A hét készség (melyeket felmérünk) fejlődése nem független egymástól, ezért a fejlődés egyetlen számértékkel jellemezhető, melyet DIFER – indexnek nevezünk. A hét terület százalékpontban kifejezett globális mutatóinak átlaga adja. A DIFER – index olyan mutató, mely a gyermekek általános aktuális fejlettségét, fejlődési

folyamatát mutatja. Segítségével mi is nyomon követhetjük a gyermekek fejlődését évről évre.

A képességterületek a következők:

- Írásmozgás koordináció
- Beszédhanghallás
- Relációs szókinés

Elemi számolási készség

- Tapasztalati következtetés
- Tapasztalati összefüggés-megértés
- Szocialitás

Ezen képességek megléte elengedhetetlenül fontos az iskola első osztályában az alapvető tantárgyak (írás, olvasás, számolás) sikeres elsajátításához. A DIFER mérést évente egyszer kell elvégezni, egészen a gyermek 8 éves koráig. Az eltelt egy év alatt jól kimutatható a gyermekek fejlődése, esetleges lemaradása. Ezen mérést az iskolában is elvégzik. Így a fejlődés a kezdeti időszaktól a befejező időszakig jól nyomon követhető.

A DIFER eredmények a következők:

Bambi csoport:

Előkészítő szinten van: 0 fő

Kezdő szinten van: 0 fő

Haladó szinten van: 1 fő

Befejező szinten van: 12 fő

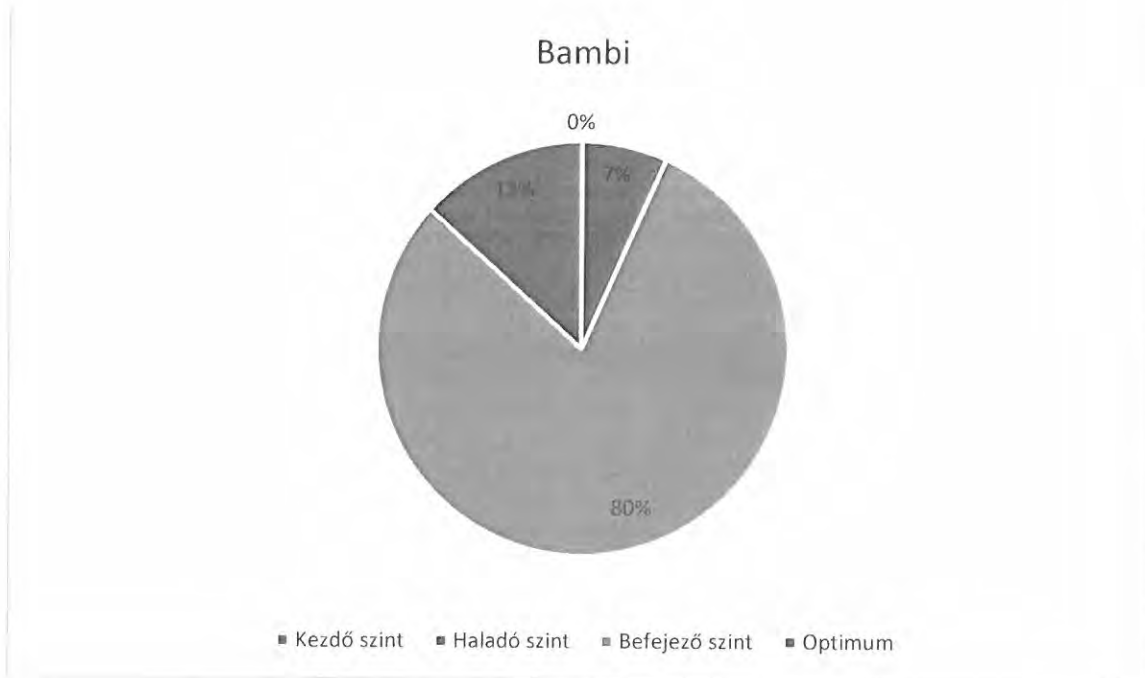

Cica csoport:

Előkészítő szinten van: 0 fő

Kezdő szinten van: 0 fő

Haladó szinten van: 1 fő

Befejező szinten van: 22 fő

Optimális szinten van: 2 fő

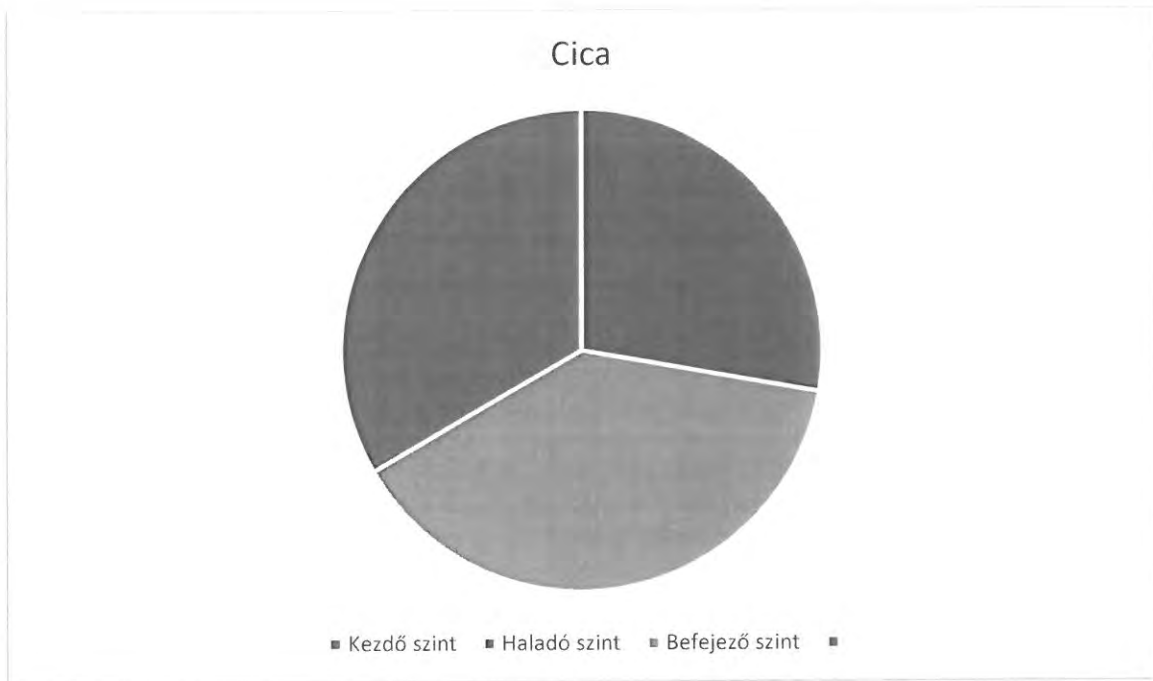

Virág csoport:

Előkészítő szinten van: 0 fő

Kezdő szinten van: 0 fő

Haladó szinten van: 2 fő

Befejező szinten van: 23 fő

Optimális szinten van: 3 fő

Virág

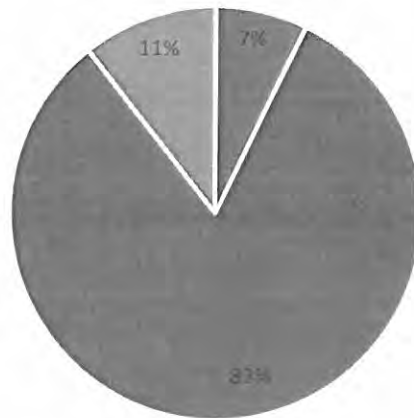

■ Kezdő szint ■ Haladó szint ■ Befejező szint ■

Nyuszi csoport:

Előkészítő szinten van: 0 fő

Kezdő szinten van: 0 fő

Haladó szinten van: 1 fő

Befejező szinten van: 3 fő

Optimális szinten van: 0 fő

Nyuszi

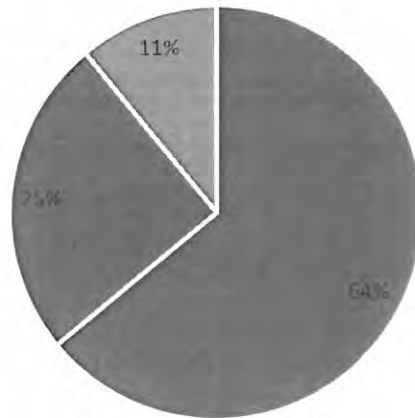

■ Kezdő szint ■ Haladó szint ■ Befejező szint ■

Gomba csoport:

Előkészítő szinten van: 0 fő

Kezdő szinten van: 0 fő

Haladó szinten van: 3 fő

Befejező szinten van: 10 fő

Optimális szinten van: 3 fő

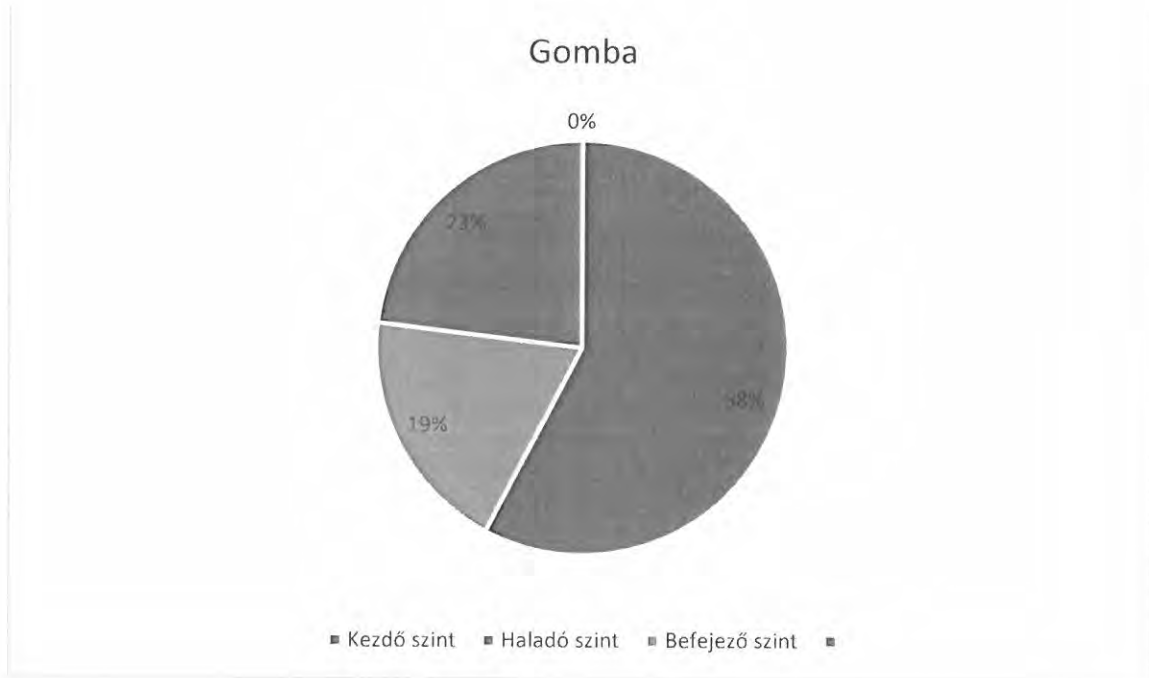

Csibe csoport:

Előkészítő szinten van: 0 fő

Kezdő szinten van: 0 fő

Haladó szinten van: 1 fő

Befejező szinten van: 13 fő

Optimális szinten van: 2 fő

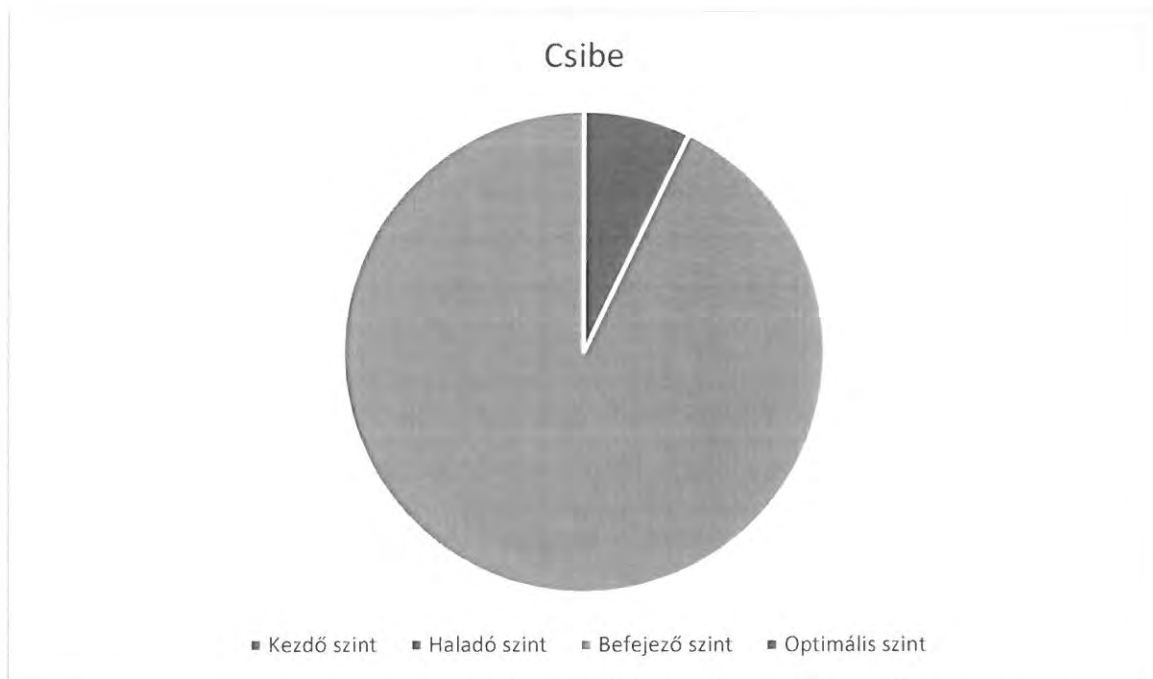

Katica csoport:

Előkészítő szinten van: 0 fő

Kezdő szinten van: 0 fő

Haladó szinten van: 2 fő

Befejező szinten van: 9 fő

Optimális szinten van: 1 fő



Halacska csoport:

Előkészítő szinten van: 0 fő

Kezdő szinten van: 0 fő

Haladó szinten van: 1 fő

Befejező szinten van: 7 fő

Optimális szinten van: 1 fő

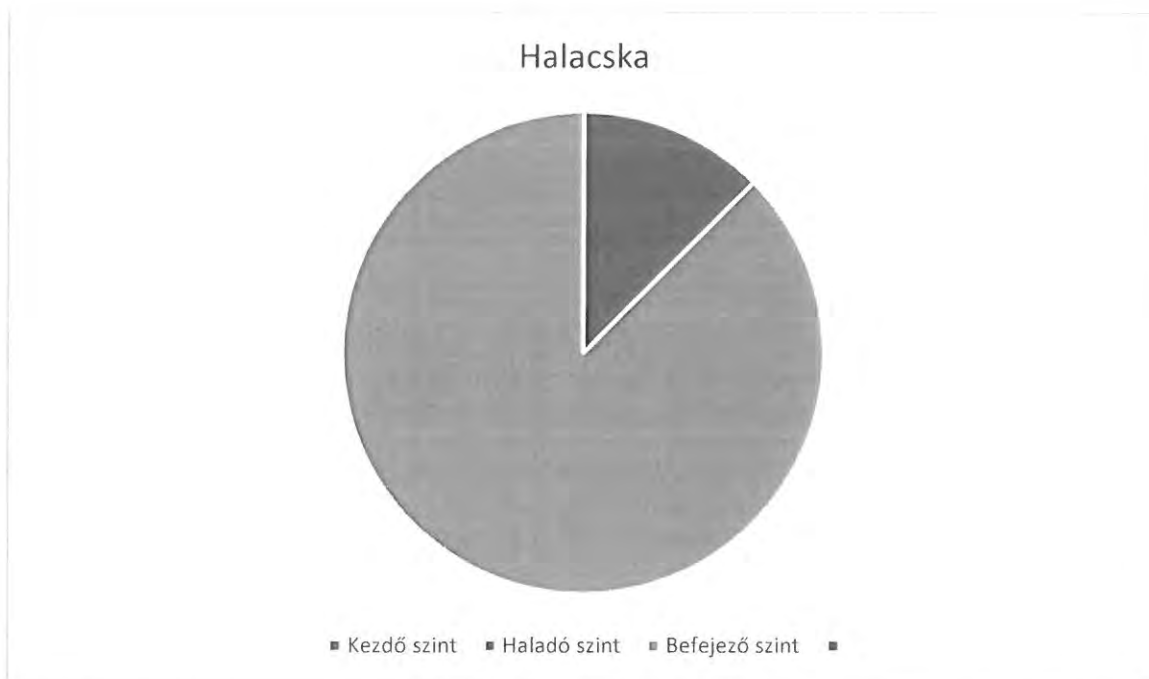

Magyarázat:

Azok a gyermekek, akik a haladó, a befejező és az optimális szinten állnak, azoknál az adott képességek kialakultak. Akik az előkészítő és a kezdő szinten állnak, azok képességei még nem alakultak ki teljes egészében. Képességüket az egyéni fejlesztések során fejleszteni szükséges.

Óvoda szintű mérési eredmények összesítése:

Csoportszint	Előkészítő	Kezdő	Haladó	Befejező	Optimum
Bambi	0	0	1	12	2
Cica	0	0	1	22	2
Virág	0	0	2	23	3
Nyuszi	0	0	1	3	0

Csibe	0	0	1	13	2
Katica	0	0	2	9	1
Gomba	0	0	3	10	3
Halacska	0	0	1	7	1
Összesen	0	0	12	99	14

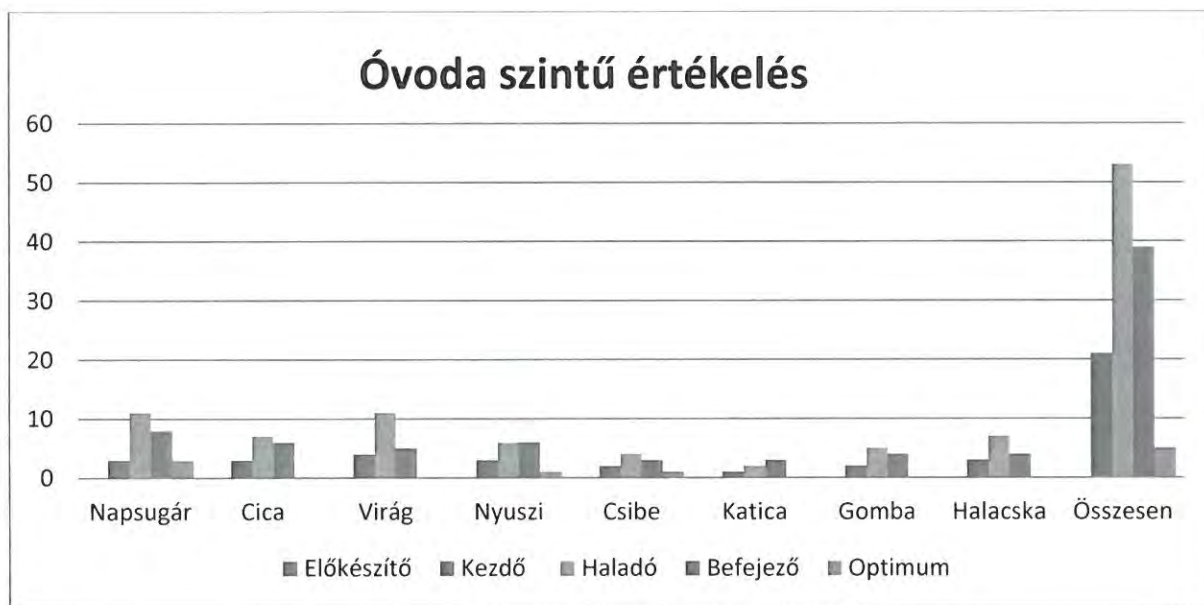

Elemzés:

Nagycsoportban vizsgált gyermekek **38,6 %** - a befejező és optimum szinten teljesített. Kezdő szinten a gyermekek **14,2%**-a teljesített, ez az elvárt eredménytől kicsit elmarad, de tudatos differenciálással ez az eredmény korrigálható!

Fejlesztési feladataink:

- A következő félévben a befejező és optimum szinten 60% -os eredmény elérése.
- Az előkészítő és kezdő szinten teljesített eredmények jelentős javulása. Amit a tudatos, ténylegesen megtervezett és végrehajtott egyéni fejlesztési tervekkel érhetünk el.
- Az előkészítő és kezdő szinten teljesítő gyermekek egyéni és mikro csoportos formában történő fejlesztése a csoportokban és fejlesztő pedagógusi támogatással.
- Az előkészítő és kezdő szinten teljesítő gyermekek kontroll vizsgálatának elvégzése a II. félévben.

Gyál, 2019.11.09.

Dudásné Kiss Anita /óvodapedagógus/

Dudásné Kiss Anita

Fejlesztőpedagógiai munkaterv értékelése

2019-20.

Készítette: Kovács Ágnes konduktor, óvodapedagógus, fejlesztőpedagógus

A nevelési év során tervezett feladatok megvalósulása:

- * Összegyűjtöttem a Gyáli Pedagógiai Szakszolgálat szakértői véleményei alapján BTMN státuszba került gyermekek névsorát, szakértői véleményét. Összeállítottam a hasonló képességprofilal rendelkező, hasonló területeken fejlesztésre szoruló gyermekek mikrocsoportjait. Ezt folyamatosan végeztem, korrigáltam, kiigazítottam. Az újonnan belépő gyermekeket beillesztettem.
- * Befértek a fejlesztési időkeretbe olyan kisgyermekek is, akik jelenleg még nem rendelkeznek BTMN kóddal, de fejlődésük terén lassúbb ütem, esetenként kritikus pontok mutatkoznak. Az ő szűrővizsgálati eredményükről az érintett óvodapedagógusokkal, továbbá az óvoda gyógypedagógusával egyeztetünk, konzultáltunk.
- * A fejlesztések lehetséges időpontjait egyeztettem az óvodavezetővel, óvodapedagógusokkal.
- * Bekértem a szülők hozzájáruló nyilatkozatát, amely alapján megtörténhetett a gyermekek további felmérése, fejlesztése.
- * Elkészítettem a gyermekek egyéni fejlesztési tervét, amelyeket a csoportokkal megosztottam, a gyermekek anyagában lefűztem, s tájékoztatást nyújtottam az induló státusz eredményeiről.
- * Az év folyamán folyamatosan rögzítettem a fejlesztőmunka tapasztalatait, eredményeit – a gyermekek lapjában és a fejlesztési naplókban egyaránt. A gyermekmunkákat portfólióba rendeztem. 3 ízben a szülők számára haza adtam, hogy ők is nyomon követhessék gyermekük fejlődését. Minden foglalkozás végén önreflexiót készítettem a megvalósult foglalkozás pozitív hozadékairól, a támogatásra, erősítésre szoruló képességekről, gyermekekről, s a további fejlesztések anyagait, felépítését ezeknek megfelelően alakítottam.
- * Igyekeztem alapul venni a csoportok szokásrendszerét, programjait, az óvodai eseményeket, ünnepeket. Figyelembe vettem a képességprofilokat, bartáti szálakat is. Ügyeltem arra is, hogy ne zavarjam a csoportok kötöttebb tevékenységeit, az egyes gyermekek elmélyült játékát.

- * Szem előtt tartottam a részképesség-gyengeség, tanulási nehézség szempontjából veszélyeztetett, BTMN-es gyermekek kontrollvizsgálati időpontjait, a vizsgálatkérőkön – együttműködve a csoportos óvónőkkel – jeleztem a fejlesztés tapasztalatait.
- * Az év közben egy játék- és tevékenységgyűjteményt készítettem az egyes részterületek fejlesztéséhez illeszkedően.
- * A gyermekek grafomotoros tevékenysége mindvégig erősítésre szorult. A már állandósult fogásokat nagyon nehéz volt javítani. Több gyermeknél ez sikeres volt, de vannak olyanok is, akik íróeszköz fogása további pontosításra, fejlesztésre szorul.
- * A fejlesztőmunkát 9 gyermekkel kezdtem, a későbbiekben létszámuk 18-ra növekedett.
- * A foglalkoztatott gyermekek közül 3 kiscsoportos, 3 középső csoportos, 12-en pedig nagycsoportos gyermekek. Az iskolába készülők közül 4-en további 1 nevelési évet maradnak, 8-an pedig megkezdik iskolai tanulmányaikat. Az iskolakészültségről a csoportos óvodapedagógusokkal minden esetben konzultáltunk. Szeptemberben elvégeztük a tanköteles korú gyermekek szűrővizsgálatát, amely segítette az iskolakezdés időpontjának feltételezett halasztását.
- * Folyamatos kapcsolatot tartottam az óvoda vezetőjével, érintett szakalkalmazottaival, az egyéb fejlesztésben résztvevő logopédus és gyógypedagógus kollégával. Releváns információkat osztottunk meg egymással.
- * A márciusban kialakult járványügyi helyzet miatt az óvoda bezárt. A BTMN-es gyermekek részére fejlesztő célú játék- és tevékenységajánlást készítettem. Ezeket rendszeresen megküldtem az óvoda honlapját kísérő titkársággal. A heti ajánlásokat egymásra építettem, és igyekeztem szem előtt tartani, hogy mozgásos, kognitív, finommotorika, grafomotorika területén egyaránt hasznos hozadéka legyen.
- * A nevelési év végén munkatervemet értékeltem, a fejlesztés tapasztalatait összegeztem, mind egyénileg, mind csoportosan.

Összegzés:

Ebben a nevelési évben elsősorban azokkal a gyermekekkel foglalkoztam, akik az iskolai tanulás szempontjából veszélyeztetett BTMN-esek csoportjába tartoznak, s akiknek az iskolai élethez, tanuláshoz megfelelő magatartásformák, viselkedésminták kialakulásához, a képességek fejlődéséhez további fejlesztésre, megerősítésre volt szükségük. Heti 2 alkalommal találkozunk. Játékos keretek között, 3-4 fős kiscsoportokban történt a fejlesztés, igazodva az óvoda és a csoportok életéhez, a gyermekek aktuális szükségleteihez, esetenként kívánásaikhoz. Figyelembe vettem az Óvoda nevelési programját, igyekeztem az ott

megfogalmazottakhoz – főleg a külső világ tevékeny megismerése témaköreihez, ünnepköreihez igazodni. A haladási tempó szempontjából figyelembe vettem az életkori sajátosságokat, az egyéni képességeket. A kisebbekkel lassabban haladtunk, a nagyobbakkal több tevékenységet végeztünk, több feladatlapot teljesítettünk.

A fejlesztések általában komplex jelleggel történtek. Felölelték a finommotoros, grafomotoros képességek, térérzékelés, térbeli tájékozódás fejlesztését, az általános tájékozottság, a gondolkodási műveletek magasabb szintre juttatását, valamint a szociális képességek, az együttműködés, munkatempó, feladattudat, feladattartás erősítését is.

Figyeltem arra, hogy ebben az életszakaszban a gyermekek fő tevékenységi formája a játék. Ezért a játékba ágyazott tanulás módszerével igyekeztem olyan tapasztalatokhoz juttatni őket, amelyek a kognitív és szociális képességfejlődés szempontjából előnyösek lehetnek. Szerencsére az idén nagyobb fejlesztőszobában kezdődhetett meg a fejlesztés, így több lehetőség nyílt a mozgásos játékokra. Sokszor ugráltunk, labdázunk, bukfenceztünk, amely egy kicsit megszakította az „ücsörgős” tevékenységeket, és felüdítette a gyermekeket.

A képességek fejlesztéséhez, a szociális kapcsolatok erősítéséhez, az egymás iránti türelem és elfogadó magatartás kialakításához nagyon sokféle társasjátékot használtunk. Mindegyiket több alkalommal játszottuk, hogy a hiányzók is megismerhessék, fejlesztő céllal használhassák. Minden foglalkozás alatt, de karácsonyt megelőzően teljes mértékben, lehetőséget biztosítottam a gyermekeknek a szabad választásra is. Játszottunk gyümölcsképes és állatos Dominóval, dobókockás Helló Kitty, Ki nevet a végén?, Állatkerti séta társasjátékkal, Színkígyó, Tündérek és Karácsony párosító kártyákkal, Solo, Uno egyszerű stratégiai kártyával, a gyors reagálóképességet igénylő Dobble kártyával, többféle számképegyeztető társasjátékkal. Megismerkedtünk a Bohóc-barkochba, a Ki kicsoda?, az Egyeztesd a kockák hangjait! érzékelő játékkal, a főfogalmi rendszerekkel megismertető mátrixjátékkal, Set vizuális illesztő kártyával, a Majmok a pálmafán ügyességi játékkal és a térlátást és a stratégiaalkotást fejlesztő Labirintus társasjátékkal, az egyéni képességeknek megfelelő puzzle-játékokkal, valamint a mindenki által kedvelt többféle egyeztető technikát igénylő Ne ébreszd fel a papát! társasjátékkal.

Emellett őszi gyümölcsöket, zöldségeket, állatokat, önarcképet rajzoltunk, színeztünk vagy festettünk, vágunk, varrtunk.

Használtunk feladatlapokat is, amelyek segítették a síkban való tájékozódást, a jelölő viszonyfogalmak használatát. Sokat és sokféleképpen közelítettünk a szám- és mennyiségfogalom fejlesztéséhez, pontosításához, állandósulásához. Sokféle szempont szerint képeztünk halmazokat, kiválogattunk, szétválogattunk. A halmazokat

összehasonlítottuk számosságuk szerint, az elemeket megszámoztuk, a több-kevesebb-ugyanannyi fogalmakat mélyítettük. Kiegészítettünk, pótoztunk. Ugyanezt tettük a társasjátékok befejeztével. A „Hány kártyát gyűjtöttél? Kinek van a legtöbb? Ki az első? Ki volt a leggyorsabb? stb.” kérdések és válaszok ugyanezeket célozták.

Kedvelték a vizuális észlelés, megfigyelés, figyelem, differenciálás fejlesztésre szolgáló alakhátter feladatlapokat, a kiválasztós, soralkotós, másolós feladatokat is.

Szerették a Történetmondás, a Fejezd be a mondatot!, a Mesélj a képről! a Mi történik a képeken! feladatokat is.

Az egyéni képességeket, szükségleteket, az egyéni haladási tempót igyekeztem szem előtt tartani, és ha mód volt rá, már a kiscsoport alakításánál mindig figyelembe vettem. Egy-egy esetben előfordult az is, hogy a gyermekek csoport-sétán, óvodai farsangi mulatságon, bábszínház-programon vettek részt. Így az ő fejlesztésük ez esetben elmaradt, más keretek között valósult meg.

Igyekeztem reális értékelést nyújtani a foglalkozások során nyújtott gyermeki teljesítményekről. Biztattam, bátorítottam őket a még jobb teljesítmény elérésére, s reményeim szerint a mikrocsoportokban szervezett játékok által hozzájárultam önbizalmuk erősítéséhez, szociális kompetenciáik fejlődéséhez.

Az év folyamán a gyermekek fejlődtek – természetesen köszönhetően az óvónők mindennapi nevelőmunkájának, a család támogató hozzáállásának és az egyéni fejlesztésnek is.

Sajnos, az év lezárása nem történt meg a szokásos módon, nem tudtunk egymástól elbúcsúzni – a koronavírus-helyzetre való tekintettel sokan távolmaradtak az óvodától az utolsó napokban. A digitális oktatás program június 15-ig tartott, addig tevékenységajánlásokkal próbáltam a fejlesztési munkát végrehajtani. Az otthon maradás, az esetleges munkahely elvesztése, az egész családi élet összehangolásának nagy nehézséget jelentett minden család számára, így a fejlesztőpedagógiai munkáról való folyamatos visszajelzések elmaradtak.

Az óvoda honlapján visszamenőlegesen megtalálható mind a 13 hét Tevékenységajánlásai.

2020. 06.15.

Kovács Ágnes fejl.ped.



Gyermekvédelmi
2019-2020-as nevelési év
beszámoló

Az intézményünkbe beíratott gyermek száma 2019-2020-as nevelési évre: 74 fő.

Ebből sajátos nevelési igényű: 10 fő

Beilleszkedési magatartási zavarral küzdő 13 fő

HH gyermek 0 fő

HHH gyermek 8 fő

Veszélyeztetett: 0 fő

Ingyen étkezők száma: 201 fő

Intézményünkben biztosított a gyermekek napközbeni ellátása a szülők igényeihez igazodva. Biztosított az esélyegyenlőség, a szociálisan hátrányos helyzetű és halmozottan hátrányos helyzetű, etnikai származású, különleges bánásmódban részesülő gyermekek számára.

Törekedtünk a gyermekek szükségleteinek kielégítésére, emberi jogainak érvényesítésére.

A gyermekvédelmi tevékenységet a gyermekvédelmi felelősök koordinálták.

Az óvodapedagógusoktól jelzés nem érkezett, a hiányzások oka rendszerint betegség volt, amit a szülők orvosi igazolással alátámasztottak.

Karácsony előtt tartottunk ruhabörzét, ahol a rászoruló szülők ingyenesen válogathattak igény szerint a behozott és felajánlott ruhából, cipőkből.

A halmozottan hátrányos helyzetű gyermekeknek az óvoda apró ajándékkal kedveskedett karácsonyra.

A színházlátogatások során a halmozottan hátrányos helyzetű gyermekeket elvittük, ezzel is biztosítva az élményhez juttatást.

Óvodánkba a gyerekek tisztán, ápoltan jártak, így ezzel kapcsolatos teendők sem volt.

A gyermekek testi-lelki egészségének fejlesztése, megóvása érdekében mindent megtettünk, mind az óvodapedagógus kollégák, mind a gyermekvédelmi felelősök.

A kialakult vírushelyzet miatt óvodánk is március 18-tól bezárt. Az államilag kiadott törvénynek megfelelően a jogszabályokat betartottuk.

Az engedélyezett nyitást pedig a szülők igényeihez mérten újra indítottuk.

Debreceni Toltauna

2019/2020

ÉVES LOGOPÉDIAI BESZÁMOLÓ

GYÁLI LILIOM ÓVODA
2360 GYÁL, LILIOM U. 13-15.

A 2019-es óvodai nevelési év a logopédiai beszédszűrő vizsgálatokkal kezdődött. Az 5. életévét betöltött gyermekeket a Szól-e? teszttel; a 3. életévét betöltött gyermekeket a KOFA3 teszttel mértem. Az intézménybe járó összes megvizsgált, öt és három éves, gyermek 201 főre tehető. Ebből 5 éves 122 fő; 3 éves pedig 79 fő.

Az 5 évesek közt a beszédhibások száma 64 főre, a nem beszédhibások száma pedig 58 főre tehető.

A 3 évesek közt 33 főnél tapasztalható valamilyen beszédbeli gyengeség. Ebből szókincsbeli elmaradás 16 főnél, mondatalkotásbeli elmaradás 9 főnél, nyelvhasználatbeli elmaradás pedig 8 főnél tapasztalható. Ebből 5 gyermek minden területen elmaradást mutatott.

A beszédhibás gyerekek súlyossági kategória szerint 5 csoportba sorolhatóak:

- SNI-s gyerekek:	6+1 (4 éves) fő
- Megkésett beszédfejlődésű gyerekek:	5 fő
- Általános pösze gyerekek:	11 fő
- Részleges pösze gyerekek:	47 fő
- Egyéb: (anyanyelvi elmaradás):	4 fő

Az évről-évre egyre növekvő beszédhibások magas számának következtében, általában a legsúlyosabb beszédproblémával rendelkező gyerekek élveznek elsőbrendű jogot a logopédiai ellátásban. A nem ellátottak, de beszédhibával rendelkező gyerekek mind a várólistára, előjegyzésbe kerültek, valamint idén is home-training ellátásban részesültek a nem súlyos esetek. Ebben a nevelési évben a várólistások száma fél évben 21 főre volt tehető, év végére 18 főre csökkent. Home-traininget végző gyermekek száma 10 fő volt.

A Liliom Óvoda a 2019/2020-es óvodai évben összesen 40 főt tudott logopédiai ellátásban részesíteni. Home-trainingben szintén 10 főt.

Heti 3-szor járt logopédiai terápiára összesen:	4 fő
Heti 2-alkalommal:	21 fő
Hetente 1-alkalommal:	15 fő

Voltak olyan gyerekek, akiknek beszédproblémájuk differenciált és egyéni irányultsága lehetővé tette, hogy csak hetente egyszer vegyenek részt logopédiai terápián. Ily' módon több férőhelyet tudtunk biztosítani a súlyosabb és komplex problémával rendelkező beszédhibás gyermekek számára. A terápiás órák 45 percesnek minősülnek, azonban az életkor figyelmi időtartama miatt bontva, 25 percben voltak megtartva. Egy logopédiai foglalkozáson egyszerre maximum 3 gyermek vett részt.

Ősszel szülői értekezletet tartottam a logopédiára járó gyermekek szülei számára, melyben tájékoztattam őket arról, miért fontos a beszédhangok kijavítása; valamint arról, hogyan és milyen rendszerességgel szükséges gyakorolni gyermekükkel az otthonra haza küldött házi feladatokat, mely hatékonyan elősegíti gyermekeik hangtisztulását. Emellett az iskolaérettségről is tájékoztatást nyújtottam.

A 2020-as vírus helyzet miatt a második félévben home-trainingre váltottunk, s a gyermekek fejlesztését ily' módon is megvalósítottuk.

Az idei évet sikeresen zárhatjuk, mely szerint az 40 ellátott gyermekből, az alábbi állapot javulások mutathatóak ki:

- Tünetmentes:	15 fő
- Lényegesen javult:	13 fő
- Részben javult:	7 fő
- Keveset javult:	1 fő
- Nem javult:	4 fő

Az év folyamán rendszeres konzultációt folytattam az óvodapedagógusokkal a gyermekek haladásáról, továbbá a szülőknek fogadóórát adtam tájékoztatván őket gyermekük aktuális fejlődési állapotáról.

Gyál, 2020. június 15.

Tolnai Lilla

Gyógypedagógus - Logopédus

Gyáli Liliom Óvoda
 OM: 032993
 2360 Gyál, Liliom u. 13-15.

ÓVODAVEZETŐI BESZÁMOLÓ
 2019/2020-AS NEVELÉSI ÉVE VONATKOZÓAN 2020. 08.31.
 Tartalmát megismertem, tudomásul vettem. _

sorsz.	Név	beosztás	aláírás
1.	Baranyai Krisztina	Óvoda titkár	Baranyai Krisztina
2.	Bihariné N. Gizella	dajka	Bihariné N. Gizella
3.	Buda Éva	dajka	Buda Éva
4.	Csizmadia Jánosné	óvodaped.	Csizmadia Jánosné
5.	Debreceni Zoltánné	óvodaped.	Debreceni Zoltánné
6.	Dudásné Kiss Anita	óvodaped.	Dudásné Kiss Anita
7.	Fakán Mihályné	óvodaped.	Fakán Mihályné
8.	Geriné Nyámándi Letícia	dajka	Geriné Nyámándi Letícia
9.	Gyenge Béláné	dajka	Gyenge Béláné
10.	Győriné Eszényi Zsuzsanna	óvodaped.	Győriné Eszényi Zsuzsanna
11.	Hízó Piroska	dajka	Hízó Piroska
12.	Hrazdyra Henrietta	óvodaped.	Hrazdyra Henrietta
13.	Juhászné Túri Kinga	intvez. Helyettes	Juhászné Túri Kinga
14.	Kardos Gyula	karbantartó	Kardos Gyula
15.	Karvalics Béláné	óvodaped.	Karvalics Béláné
16.	Katona Csilla	ped. Assziszt.	Katona Csilla
17.	Király Jánosné	dajka	Király Jánosné
18.	Knittel Tamásné	dajka	Knittel Tamásné
19.	Ladányi Ilona Réka	óvodaped.	Ladányi Ilona Réka
20.	Langmajer Istvánné	dajka	Langmajer Istvánné
21.	Lendvay-Kiss Anita	intézményvez.	Lendvay-Kiss Anita
22.	Lőrincz Istvánné	dajka	Lőrincz Istvánné
23.	Madarász Zsófia MADAR	dajka	Madarász Zsófia
24.	Mezeyné Sz. Judit	óvodaped.	Mezeyné Sz. Judit
25.	Molnárné Márk Istvánné	Óvodaped.	Molnárné Márk Istvánné
26.	Kiss Kinga	pszichológus	Kiss Kinga
27.	Németh Andrea	dajka	Németh Andrea
28.	Oláhné Galovicz Tímea	óvodaped.	Oláhné Galovicz Tímea
29.	Pallérné Göndör Róza	ped. Assziszt.	Pallérné Göndör Róza
30.	Papp-Kiss Judit	ped. Assziszt.	Papp-Kiss Judit
31.	Paskó Éva	óvodaped.	Paskó Éva
32.	Pintér Éva	óvodaped.	Pintér Éva
33.	Oláh Annamária	ped. Assziszt.	Oláh Annamária
34.	Ruttersmidt József	karbantartó	Ruttersmidt József
35.	Szekercés Sándorné	dajka	Szekercés Sándorné
36.	Szitkó Ida Száva	dajka	Szitkó Ida Száva
37.	Tolnai Lilla	Logopédus	Tolnai Lilla
38.	Tóthné T. Ilona	dajka	Tóthné T. Ilona
39.	Várad Attiláné	óvodaped.	Várad Attiláné
40.	Baranyi Dorottya	óvodaped.	Baranyi Dorottya
41.	Wrábelné Mráz Margit	dajka	Wrábelné Mráz Margit
42.	Zsalakó Sándorné	dajka	Zsalakó Sándorné
43.	LANGMAJER KRISZTINA	dajka	Langmajer Krisztina

Önértékelést Támogató Csoport

2019/2020-as évi beszámoló

Tagok:

Debreceni Zoltánné

Oláhné Galovicz Tímea

Győriné Eszényi Zsuzsanna

Váradi Attiláné

Juhászné Túri Kinga

Célunk volt:

- Rendszerlátás támogatása, összefüggések megismertetése
- Az intézményi elvárások teljesülésének értékelése alapján a kiemelkedő és a fejleszthető területek meghatározása. Erre építve önfejlesztések tervezése.
- Gyors és naprakész információ az elvégezendő feladatokhoz
- Mozgáskotta további alkalmazása a gyakorlatban

Feladatunk volt:

- Törvényi háttér folyamatos figyelemmel kísérése
- Egy fő minősítése: portfólió elkészítésében való segítségnyújtás: tájékoztatás a minősítési rendszerről, a pedagógiai e-portfólió tartalmi elemeinek összegyűjtése, rendszerezése, feltöltése az informatikai rendszerbe. A minősítési rendszer figyelemmel kísérése.
- Éves Önértékelési Terv elkészítése a 2019-2020. nevelési évre.
- Felkészülés a tanfelügyeleti ellenőrzésekre
- Az érintett pedagógusok folyamatos tájékoztatása
- Dokumentumok biztosítása, kiadása, begyűjtése, ellenőrzése, összegzése
- Egymás látogatása, egymástól való tanulás
- Kérdőívek kiadása, begyűjtése
- Az Oktatási Hivatal Informatikai támogató felületének kezelése a rendszer feltöltése

- Projektmódszer részletesebb kidolgozása
- Folyamatos tájékoztatás, naprakész dokumentáció

Ami megvalósult:

- Rendszerlátás támogatása, összefüggések megismertetése
- Törvényi háttér figyelemmel kísérése
- Egy fő minősítése: portfólió elkészítésében való segítségnyújtás: tájékoztatás a minősítési rendszerről, a pedagógiai e-portfólió tartalmi elemeinek összegyűjtése, rendszerezése, feltöltése az informatikai rendszerbe. A minősítési rendszer figyelemmel kísérése.
- Éves Önértékelési Terv elkészítése a 2019-2020-as nevelési évre
- Felkészülés a tanfelügyeleti ellenőrzésre
- Az érintett pedagógusok folyamatos tájékoztatása
- Dokumentumok kiadása, begyűjtése, ellenőrzése, értékelése
- Egymás látogatása, egymástól való tanulás
- Kérdőívek kiadása, begyűjtése
- Folyamatos tájékoztatás, naprakész dokumentáció

További feladataink:

- Az óvodai dokumentumok felülvizsgálata (Ped.program, Házirend, SZMSZ, 5 éves önértékelési terv elkészítése
- Az Oktatási Hivatal Informatikai támogató felületének kezelése, a rendszer feltöltése.

- Projektmódszer részletesebb kidolgozása
- A Munkaközösségen belül a feladatok egyenlőbb elosztása

Az előző évekhez hasonlóan a 2019-2020-as nevelési évben is látogattuk egymást.

November 21.: Karvalics Béláné, Pintér Éva

Mindegyik pedagógus lelkiismeretesen felkészült a bemutató látogatásra. Az aznapi tevékenységek végén megbeszéltük a tapasztalatokat, a felmerülő problémákat, ötleteket, módszereket. A mozgáskotta gyakorlati bemutatása segítségnyújtásként, ötletként szolgált a pedagógusok számára. Ebben a tanévben a mozgáskotta gyakorlati alkalmazását nyílt nap keretében megtekinthették az általános iskolai tanító nének is. Az önértékelési folyamatokban egyre felkészültebben végzik munkájukat az óvodapedagógusok.

A kialakult járványhelyzet miatt több kolléga bemutató foglalkozása elmaradt, amit a következő tanévben igyekszünk pótolni.

A jövőre nézve, szeretnénk a mozgáskotta elemeit folyamatosan kiegészítve és továbbfejlesztve a csoportbeli, mindennapos kezdeményezésekhez beépíteni. A mozgáskotta gyakorlati alkalmazásának tapasztalatait, eredményességét, további ötleteket átadni egymásnak.

Ez a folyamat a tanfelügyeleti ellenőrzésekre való felkészülést is elősegíti.

Egy fő sikeres minősítése történt meg ebben a nevelési évben. A minősítések előtt team munkában dolgoztunk. Legnagyobb segítséget a ppt elkészítésében nyújtottunk munkatársainknak.

Dudásné Kiss Anita óvodapedagógus : ped1-> ped 2

Lendvai-Kiss Anita óvodavezető, óvodapedagógus részére :
intézményi és vezetői tanfelügyeleti ellenőrzés történt

Továbbra is segíteni kívánjuk gyakornokaink és óvodapedagógusaink minősítési eljárásait, tanfelügyeleti eljárásra való felkészüléseiket

Erősségünk:

- Egymás támogatása, segítése a minősítési eljárások előtt
- Szakmai felkészültség
- Közösségünk nyitott az innovációkra
- Egymás bemutató foglalkozásainak látogatása során a tapasztalatcserék által segítjük minden kolléga szakmai fejlődését, ezért elmondható, hogy óvodánkban kiemelkedő a pedagógiai munka színvonala

Gyengeségünk:

- Az információs felületre történő adatrögzítések
- IKT eszközök professzionális használata

Váradi Anikó
művelődési vezető

Tárgy: Javaslat a Gyáli Tulipán Óvoda 2019/2020. évi beszámolójának elfogadására

Tisztelt Képviselő-testület!

A *nemzeti köznevelésről* szóló 2011. évi CXCV. törvény 85.§ (2) bekezdése értelmében „A fenntartó tanévenként legfeljebb egy alkalommal kötelezheti az intézményvezetőt arra, hogy az intézmény tevékenységéről átfogó módon beszámoljon”.

A Gyáli Tulipán Óvoda intézményvezetője által elkészített beszámoló (*1.sz.melléklet*) a 2019/2020. nevelési évre – 2019. szeptember 1. napján – készített munkatervvel összhangban van, a munkatervben leírt célok és tervek megvalósultak.

Gyál Város Önkormányzatának Képviselő-testülete 213/2019. (XI.28.) sz. határozatával elfogadott 2020. évi munkaterve alapján a 2020. októberi ülésen tárgyalja és dönt a helyi óvodák 2019/2020. nevelési évről szóló átfogó beszámolójának elfogadásáról.

Kérem a Tisztelt Képviselő-testületet, hogy a melléklet alapján hozza meg döntését.

Határozati javaslat:

Gyál Város Önkormányzatának Képviselő-testülete a Gyáli Tulipán Óvoda 2019/2020. évi beszámolóját elfogadja.

Határidő: azonnal
Felelős: Polgármester

A határozati javaslat elfogadása egyszerű szótöbbséget igényel.

Az előterjesztést tárgyalta: Oktatási és Kulturális Bizottság
Az előterjesztést készítette: Pap Krisztina aljegyző

G y á l, 2020. szeptember 21.

Nagy József Elek
alpolgármester

ÓVODAVEZETŐI BESZÁMOLÓ
2019/2020. NEVELÉSI ÉVRE VONATKOZÓAN

Intézmény neve: Gyáli Tulipán Óvoda

Címe: 2360 Gyál, Tulipán utca 23.

OM azonosítója: 200 771



Nevelőtestületi elfogadás határozatszám: 4/2020.

Nevelőtestület egy tagjának aláírása: *Kedonc Alpréd*

Véleményezési jogot gyakorlók aláírása: *Balogh-Fehér Lili*

Rendelkezés a hatályáról és hatálybalépésnek időpontja: 2020.09.22

Dokumentum jellege: nyilvános

Dokumentum megtalálható: www.tulipanovoda.hu

Készült: 2 példányban

Iktatószám: 418/2020.

Dátum: 2020. szeptember. 22

Készítette: *Tófalvi Baló Anikó*
Intézményvezető



Tartalomjegyzék

Bevezetés.....	2
I. Pedagógiai folyamatok	4
II. Személyiség- és közösségfejlesztés	6
III. Eredmények.....	8
IV. Belső kapcsolatok, együttműködés	9
V. Az intézmény külső kapcsolatai	10
VI. A pedagógiai munka feltételei.....	11
VII. Alapító okirat szerinti feladatellátás jellemző adatai	13
VIII. Az 5 éves vezetői stratégia megvalósításának időszakos értékelése	30
1. A nevelési-, tanulási-, fejlesztési folyamat stratégiai vezetése és operatív irányítása	30
2. A változások stratégiai vezetése és operatív irányítása	32
3. Önmaga stratégiai vezetése és operatív irányítása	34
4. Mások stratégiai vezetése és operatív irányítása.....	35
5. Az intézmény stratégiai vezetése és operatív irányítása.....	37
LEGITIMÁCIÓS ZÁRADÉK.....	40
FELHASZNÁLT IRODALOM	41
Mellékletek	42
1.sz.melléklet.....	42
Volt óvodásaink fejlődésének nyomon követése az általános iskola első osztályában a 2019/2020-es tanév első félévében.....	42

Bevezetés

Elsődleges célom és feladatomból volt a gyermekek mindenekfelett álló érdekeinek tiszteletben tartása, a nyugodt, kiegyensúlyozott légkör biztosítása és intézményünk törvényes működése.

További feladatomból tekintetem, hogy a kollégákban belső igényként jelenjen meg az önértékelés és a továbbképzéseken való részvétel, valamint tájékozottság a köznevelést meghatározó információkban. Intézményvezetőként felelős vagyok a szakszerű, törvényes működésért, a takarékos gazdálkodásért, az intézmény gazdálkodási feladatainak megszervezésért, a tervezési, beszámolási, információszolgáltatási kötelezettség teljesítésért.

Fontosnak tartom a szabályszerű, átlátható gazdálkodást.

Beszámolómból elkészítéséhez felhasználtam a 2019/2020-es nevelési év munkatervét, a KIR statisztikát, a Pedagógiai Programunk cél és feladatrendszerét, illetve a nevelési év eseményei alapján gyűjtött tapasztalatokat. Ezek a dokumentumok határozták meg a nevelés céljait és a cél eléréséhez szükséges feladatokat.

Ez a nevelési év különleges módon zajlott le a márciusban bekövetkezett világvárvány következtében. Új helyzet elé állított mindenkit az intézmény rendkívüli bezárása, de azt gondolom, és úgy hiszem, hogy a higgadt és következetes kommunikáció mind a fenntartó, mind az intézmény részéről próbálta áthidalni az ezzel járó bizonytalanságot. Megmutatkozott az eredményes együttműködés a fenntartóval, a szülőkkel, a munkatársakkal.

A rendkívüli szünet alatt is sikeres kommunikációs csatornák működtek minden szinten. A pedagógus kollégákkal sikerült kialakítani egy olyan rendszert, amiben a szülők felé közvetítették a nevelési feladatokat és a szülők partnerek is voltak ebben, és sorra küldték vissza a megoldott feladatokról, az elkészült művekről a képeket. A dajka néni otthonukba varrtak, hímeztek, készítettek a csoportszobái, óvodai terek díszzeit, még a karbantartó munkatársak pedig az óvoda udvarát, épületét rendezték továbbra is.

Az újra nyitáskor pedig még inkább felkészülten kezdtünk neki a nevelési év folytatásához, a nyári életre való felkészülésre.

A folyamatos fertőtlenítés, amit február óta kiemelt figyelemmel végeztek a kollégáim egy percig sem lankadt, egymást segítve végezték és végzik a mai napig is.

A szülők örültek az óvoda kinyitásának, és teljes mértékben partnerek voltak az első perctől kezdve, a kialakított, új belépési módhoz. Mindenki maszkban és kézfertőtlenítés után léphet be, és az intézmény minden dolgozója is maszkot visel a reggeli és délutáni időszakban.

Minden nehézség és kihívás ellenére új lendülettel és erővel vágunk bele majd a következő nevelési évnék, hiszen egy olyan támogató háttérrel rendelkezem, ami a bajban is megmutatkozott, hogy képesek vagyunk egymást segíteni, a másikat biztatni és elismerni azt a munkát amit minden nap végzek a munkatársaimmal közösen.

Itt is szeretném megköszönni a fenntartó és a képviselőtestület segítségét, együttműködését.

Tofalviné Szabó Anikó
Tofalviné Szabó Anikó
Intézményvezető

I. Pedagógiai folyamatok

Tervezés

A stratégiai és operatív tervezés megvalósításának intézményi gyakorlata (PP. továbbképzési program, beiskolázási terv, intézményi éves munkaterv, munkaközösségi tervek elkészítése)

Elvárás	Az éves munkaterv összhangban van a stratégiai dokumentumokkal és a munkaközösségek terveivel.
2019/2020. nevelési évben az alábbiak szerint valósult meg	<p>Az intézményvezető irányítja az intézmény stratégiai és operatív dokumentumainak kialakítását.</p> <p>Az intézmény törvényes és biztonságos működésének meghatározó alapküldetése a Szervezeti és Működési Szabályzat, melynek előírásaimindenkire nézve kötelező érvényűek.</p> <p>A munkaterv és munkaközösség tervei céljai és feladatai koherensek a pedagógiai programunkban meghatározott célokkal és feladatokkal.</p> <p>A Pedagógiai Programunkbankijelölt célok megvalósítása érdekében foglaltuk meg kiemelt feladatainkat, illetve meghatároztuk a végrehajtandó feladatokat, határidőket, felelősöket.</p> <p>Az éves munkaterv elkészítésénél bevonásra kerültek a vezető helyettesek, a munkaközösség-vezetők valamint a nevelőtestület tagjai.</p> <p>Az intézmény munkatársainak felkészítése a feladatokra időben megtörtént. Egész nevelési évben biztosítjuk a nevelőtestület tagjai közötti egyenlő terhelést, feladatok megosztását, határidők betartását.</p> <p>Azönértékelésiciklustlezáróintézkedésitervés a stratégiaiésoperatívtervezésdokumentumainakösszehangolása megtörténik.</p> <p>Azévesmunkatervösszhangban van a stratégiaidokumentumokkalés a munkaközösségekterveivel.</p> <p>Erősségeinknek gondoljuk az egészséges életmódra nevelést, a környezettudatos nevelést, valamint a néphagyományaink ápolását, ezen belül is a néptánc világába való bevezetést.</p>

Megvalósítás

Az intézmény működését irányító éves tervek és beszámolók viszonya

Elvárás	A nevelési év végi beszámoló megállapításai alapján történik a következő nevelési év tervezése.
2019/2020. nevelési évben az alábbiak szerint valósult meg	<p>A stratégiai tervek megvalósítását nevelési évekre bontjuk, melyben megjelennek a stratégiai célok eleme. Az éves tervek és beszámolók mindig egymásra épülnek. Minden nevelési év végén nevelőtestületi értekezlet keretében minden óvodai csoportban dolgozó óvodapedagógus elmondja, felvázolja az elmúlt évnek a sikereit, nehézségeit, mit és hogyan tudott megvalósítani az előre megtervezett pedagógiai munkából, projektekből.</p> <p>A beszámolószempontjaiilleszkednekazintézményönértékelésirendszerhez.</p> <p>A nevelési év végi beszámoló megállapításai alapján történik a következő nevelési év pedagógiai tervezése.</p> <p>Mit tartunk erősségünknek, ill. gyengeségünknek. Az év végi mérés-</p>

	<p>értékelés intézményi összegző eredmények meghatározzák a következő év kiemelt személyiségfejlesztő feladatait intézményi szinten.</p> <p>2019/2020. nevelési évben kiemelt fejlesztési feladatként tűztük ki:</p> <ul style="list-style-type: none"> • a családokkal való jó együttműködés megőrzése és erősítése • a nemzeti identitástudat, a keresztény kulturális értékek, a hazaszeretet, a szülőföldre és családhoz való kötődés erősítése • kiemelt célunk között szerepel a környezeti szépségek felfedezése, a fenntarthatóságra való nevelés.
--	---

Értékelés

A pedagógiai programban meghatározott gyermeki értékelés működése a gyakorlatban

Elvárás	<p>A pedagógiai programnak és az egyéni fejlesztési terveknek megfelelően történik az egyénre szabott értékelés, amely az értékelő naplóban (feljegyzésekben) nyomon követhető.</p> <p>A gyermekek eredményeiről fejlesztő céllal folyamatosan visszacsatolnak szüleinek/gondviselőjének és az életkornak, fejlettségi szintnek megfelelő formában gyermeknek.</p>
2019/2020. nevelési évben az alábbiak szerint valósult meg	<p>Óvodánkban folyó nevelésimunka alapjaként a gyermekek adottságainak, képességeinek megismerésére vonatkozó megfigyelési, mérési rendszer működik.</p> <p>A gyermekek értékelése az intézmény alapdokumentumaiban elfogadott, közösalapelvek és követelmények (értékelési rendszer) alapján történik. A gyermek fejlődését folyamatosan követik, a gyermeki fejlődést dokumentálják, elemzik, és az egyes évek értékelési eredményeit összekapcsolják, szükség esetén fejlesztési tervet készítenek.</p> <p><u>Fejlesztés során:</u></p> <ul style="list-style-type: none"> - mérésre és megfigyelésre alapozzuk a hátránycsökkentést - egyéni bánásmód, ill. differenciálás során, erősítjük a feladatban résztvevők feladatait - az eredményesség érdekében a szülő, család bevonása nélkülözhetetlen - különböző területű szakemberek hatékony együttműködése szükséges <p><u>A gyermekek fejlődésének nyomon követése:</u></p> <p>A tevékenységek tervezését, a fejlődés nyomon követését, mérését és értékelését a csoportnaplóban és a gyermek fejlődését nyomon követő dokumentációban vezetik az óvodapedagógusok az alábbiaknak megfelelően:</p> <ul style="list-style-type: none"> - családlátogatás - anamnézis

	<ul style="list-style-type: none"> – befogadás, megfigyelések – befogadás értékelése – a gyermek fejlődésével kapcsolatos megfigyelések – egyéb lényeges megfigyelések (felzárkóztatás, tehetséggondozás) – nevelés értékelése – összesítő táblázatok elkészítése az egyes gyermek és a csoport fejlettségi szintjéről – gyermekek fejlődésének mérése <p>Az óvodapedagógusok a gyermekek eredményeiről, fejlettségi szintjéről fejlesztő céllal fogadóóra keretében folyamatosan, ill. háromhavonta visszacsatolnak szüleinek/gondviselőjének és az életkornak, fejlettségi szintnek megfelelő formában a gyermekeknek. A pedagógiai programnak és az egyéni fejlesztési terveknek megfelelően történik az egyénre szabott értékelés, amely a csoportok éves beszámolójában nyomon követhető.</p> <p>Az óvodapedagógusok nyomon követik a gyermekek fejlődését az első osztályban, melynek eredményeit beépítik fejlesztő munkájukba.</p>
--	---

II. Személyiség- és közösségfejlesztés

Személyiségfejlesztés

A gyermekek szociális hátrányainak

Már a jelentkezés időszakában fókuszálunk a veszélyeztetett, hátrányos helyzetű, ill. bármilyen szempontból támogatásra szoruló gyermekek felvételére, az esélyegyenlőség biztosítására. Kapcsolatban állunk a védőnőkkel, házi gyermekorvosokkal, a jelzőrendszer érintett tagjaival.

Az óvodai nevelőmunka eredményeként a különböző szociokulturális háttérrel és különböző fejlettséggel rendelkező gyerekek befogadása, együttműködése valósult meg az egyéni, differenciált, képességszintre épülő fejlesztésük mellett (megfigyelés, mérés, nyomon követés). Folyamatszempléltű pedagógiáinkkal segítjük a gyermekek személyiségének sokoldalú és harmonikus fejlődését egyéni különbségeik tolerálásával, az ehhez igazodó tevékenységek biztosításával. Nagy hangsúlyt fektetünk a folyamatos játék lehetőségének biztosítására, amit a napirendek is tükröznek.

Elvárás	Az intézmény vezetése és érintett pedagógusa információkkal rendelkezik minden gyermek szociális helyzetéről.
2019/2020. nevelési évben az alábbi	<p>Az intézmény vezetése és érintett óvodapedagógusai információkkal rendelkezik minden gyermek szociális helyzetéről, hiszen minden óvodás gyermekhez az óvoda megkezdése előtt kimennek az óvodapedagógusok családlátogatásra.</p> <p>Ez nagyban segíti a pedagógusok rálátását, hogy milyen szociális háttérből, közegeből érkezik hozzánk a gyermek.</p>

k szerint valósult meg	<p>Ezen kívül a védőnői hálózat tagjaival szoros kapcsolatot tartunk fenn az információ jobb áramlása érdekében.</p> <p>Az óvodapedagógusok a gyermekvédelmi jelzőrendszer tagjaként rendszeres kapcsolatot tartanak intézményünk gyermekvédelmi felelősével, ill. az intézményvezetővel.</p> <p>Kiemelt óvodapedagógusi feladat a hátrányos helyzetű gyermek esetén:</p> <ul style="list-style-type: none"> - szorgalmazzák a rendszeres óvodalátogatást - együttműködés kialakítása a családdal - egyéni fejlesztés - szociális kapcsolatfejlesztés <p>A nevelési év során többször kapcsolatba kerültem a Gyáli Gyermekjóléti Szolgálattal és megállapodásunk szerint egész évben sikeresen dolgoztunk együtt a gyermekek érdekeit szem előtt tartva.</p>
------------------------	--

Közösségfejlesztés

Intézményi közösségépítő tevékenységek

Elvárás	A szülők a megfelelő kereteken belül részt vesznek a közösségfejlesztésben.
2019/2020. nevelési évben az alábbiak szerint valósult meg	<p>Az intézmény közösségi programokat szervez. Ezek megszervezésébe bevonjuk a gyermekeket, a szülőket és az intézmény dolgozóit a szervezeti, nevelési és tanulási kultúrát fejlesztő intézkedések meghozatalába.</p> <p>Október hónapban évek óta nagy siker a szülők és a gyermekek között az állatok világnapjára újrahasznosított anyagból otthon elkészített mű, melyeket az aulában ki is állítunk.</p> <p>November végén, adventi munkadélutánon vesznek részt a szülők, ahol karácsonyra készítenek előre megbeszélte ajándékot a gyermekeiknek. Hagyomány nálunk, hogy aktív, rávehető apukákat szervezünk be Téliapónak, akik körbe járnak a csoportokat és kiosszák a Mikulás csomagokat, elmondva, hogy kinél mit látott a nagy távcsővében. Az óvónénik egész listát készítenek a sok jó tulajdonságaikról a gyermekeknek, persze egy-egy odafigyelni valóra.</p> <p>Minden nevelési évben két alkalommal tartunk szombati napokon családi napot –összel és tavasszal-, amikor a szülők a gyermekeikkel közösen tölthetnek el egy programokkal teli délelőttöt.</p> <p>A részvétellel, az intézményműködésébe való bevonódással a gyermekek és a szülők is elégedettek.</p> <p>A nevelési év végén minden csoportban szülői kirándulást szerveznek a csoport pedagógusai a szülői munkaközösség tagjaival közösen, ami remek közösségkovácsoló és évzáró esemény egyben.</p>

III. Eredmények

Az eredményességi mutatók az intézményben? (elégedettségmérés eredményei: szülő, pedagógus, pedagógiai munkát segítők)

Elvárás	Nyilvántartják és elemzik az intézményi eredményeket: helyben szokásos megfigyelésen, vagy más alapon megszervezett mérések eredményei 6 éves kor után óvodában maradó mutatók, elégedettségmérés eredményei (szülő, óvodapedagógus, pedagógiai munkát segítők) neveltségi mutatók
2019/2020. nevelési évben az alábbiak szerint valósult meg	<p>Az eredmények elemzése és a szükségesszakmaitanulások levonása és visszacsatolása nevelőtestületi feladat.</p> <p>A belső és külső mérési eredmények felhasználásra kerülnek az intézményi önértékelés eljárásában.</p> <p>2016 óta minden nevelési év elején felvesszük az iskolába elment gyermekek iskolájával a kapcsolatot és az első fél év végén a kiküldött és visszakapott kérdőívekről tájékozódhatunk volt ovisaink teljesítményéről.</p> <p>A visszakapott eredményekből is levonjuk a konzekvenciát, hogy milyen fejlesztési területet jelöljünk ki a következő nevelési évre.</p> <p>1. sz. melléklet</p> <p>Az őszi nevelési időszakban két kollégánk tett sikeres pedagógus II minősítő vizsgát:</p> <ul style="list-style-type: none">- Katona Ágnes- Tóth Anna. <p>2019. november 25.-éig három pedagógus töltötte fel portfólióját.</p> <p>2020 februárjában még sikeres pedagógus II minősítő vizsgát tett Adamecz-Tóth Annamária, viszont a márciusra tervezett vizsgát és a három pedagógus kollégánál kijelölt tanfelügyeletet a kialakult járványveszély miatt 2020 őszére helyezték át a 2020/2021-es nevelési évre.</p>

IV. Belső kapcsolatok, együttműködés

Pedagógus szakmai közösségek működése az intézményben, fő tevékenységek

Elvárás	A pedagógusok szakmai csoportjai maguk alakítják ki működési körüket, önálló munkaterv szerint dolgoznak. A munkatervüket az intézményi célok figyelembe vételével határozzák meg.
2019/2020. nevelési évben az alábbiak szerint valósult meg	<p>Az alakuló nevelőtestületi értekezleten beszéljük meg, hogy a nevelési évben mely területekrefektetünk nagy hangsúlyt és az évi munkatervben határozzuk meg a szakmai munkaközösségeket.</p> <p>A szakmai közösségek vezetőinek hatás- és jogköre tisztázott.</p> <p>A 2019/2020-as nevelési évben is két munkaközösség folytatta munkáját,</p> <ul style="list-style-type: none"> - Matematikai munkaközösség - Zöld óvoda munkaközössége <p>A nevelési évünk története a kialakult járványügyi helyzet és az elmaradt munkaközösségi foglalkozásokat a következő nevelési évben szeretnénk bepótolni.</p> <p>A munkaközösségi bemutató foglalkozások során csoportok közötti együttműködésre is sor kerül az intézményben, amely tervezett és szervezett formában zajlik. Az intézmény vezetői támogatja, ösztönzi az intézményen belüli együttműködéseket, és az intézmény céljainak elérése érdekében támaszkodik a munkájukra.</p> <p>A munkaközösségek bevonásával történik a pedagógiai folyamatok megvalósításának ellenőrzése, értékelése.</p> <p>Az építő jellegűen megfogalmazott kritikák, az egymás munkájának tisztelete és megbecsülése, jó munkaközösségi kapcsolat alakított ki a dolgozók között. Számíthatunk egymásra!</p>

Az információátadás az intézményi gyakorlatra

Elvárás	Az intézmény munkatársai számára biztosított a munkájukhoz szükséges információkhoz és ismeretekhez való hozzáférés.
2019/2020. nevelési évben az alábbiak szerint valósult meg	<p>Kétirányú információáramlást támogató kommunikációs rendszert (eljárásrendet) alakítottunk ki.</p> <p>Az intézményben rendszeres, szervezett és hatékony az információáramlás és a kommunikáció.</p> <p>Az intézmény él az információátadás szóbeli, digitális és papíralapú eszközeivel.</p> <ul style="list-style-type: none"> - Minden hónap első hétfőjén a pedagógusoknak, keddjén pedig a pedagógiai munkát közvetlen segítőknek tartok értekezletet, az abban a hónapban esedékes programokról, az eltelt hónap tapasztalatairól. - Üzemeltetünk egy közös e-mail címet, melyre a pedagógusok dokumentumokat, pályázatokat, továbbképzési lehetőségeket küldünk.

	<ul style="list-style-type: none"> - A nevelői szobában egy nagy álló mágnes táblára kiírásra kerülnek az aktuális dolgok. - A közlekedő folyosón parafatáblára kerülnek kitűzésre a munkatársakat érintő események. - A márciusban bekövetkezett járványhelyzet, veszélyhelyzet miatt létrehoztam kétmessengercsoportot, egyet a pedagógusoknak, egyet pedig a többi munkatárs számára. Így hatékonyan tudtam kapcsolatot tartani a kollégáimmal és ők is velem.
--	--

V. Az intézmény külső kapcsolatai

A partnerek tájékoztatása az intézmény eredményeiről

Elvárás	Az intézmény a helyben szokásos módon tájékoztatja külső partnereit (az információátadás szóbeli, digitális vagy papíralapú). A partnerek tájékoztatását és véleményezési lehetőségeinek biztosítását folyamatosan felülvizsgálják, visszacsatolják és fejlesztik.
2019/2020. nevelési évben az alábbiak szerint valósult meg	<p>Az intézményvezetése a jogszabályban előírt módon eleget tesz tájékoztatási kötelezettségeinek.</p> <p>Hatékonyan működtem együtt a fenntartóval, az intézményfelügyeleti irodával, a pénzügyi osztállyal a szakmai, az emberi és tárgyi erőforrások biztosítása érdekében. Intézményvezetői munkámat rendkívül mód segítette ez a jó kapcsolat, amit ez úton is köszönök.</p> <p>Sikerrel alakítottam ki kapcsolatot azokkal az intézményekkel, amelyek az óvodába lépés előtt -bölcsőde, az óvodai élet során- pedagógiai szakszolgálat intézményeivel, gyermekjóléti szolgálattal, egészségügyi, illetve közművelődési intézménnyel- és az óvodai élet után- ált. iskolák-kal-melyek meghatározó szerepet töltenek be a gyermek életében.</p> <p>Első ízben sikerült olyan szülői értekezletet tartanunk, ahol a leendő első osztályos tanítókkal is találkozhattak a szülők, és tőlük kaphattak tájékoztatást az iskolák arculatáról.</p> <p>Az óvodavezető társakkal az első perctől kezdve jó kapcsolatot ápolunk, ami nagyban segítette és segíti mindennapi munkámat.</p> <p>A kapcsolattartás formái, módszerei alkalmazkodtak a feladatokhoz és a szükséglethez.</p> <p>A kapcsolattartás folyamatos volt szóbeli, digitális és papíralapon is.</p>

VI. A pedagógiai munka feltételei

Tárgyi, infrastrukturális feltételek

Az infrastruktúra értékelése az intézmény, nevelési, fejlesztési struktúrájának, pedagógiai értékeinek, céljainak tükrében

Elvárás	Az intézmény rendszeresen felméri a pedagógiai program megvalósításához, szükséges infrastruktúra meglétét, jelzi a hiányokat a fenntartó felé.
2019/2020. nevelési évben az alábbiak szerint valósult meg	<p>Az intézmény rendelkezik a belső infrastruktúra fejlesztésére vonatkozó tervvel, amely figyelembe veszi az intézmény nevelési struktúráját, a nevelőmunka feltételeit és pedagógiai céljait.</p> <p>Vezetői, illetve nevelőtestületi értekezletek alkalmával innovációként, más óvodákban tapasztalatszerzés esetén próbálunk a saját óvodánk pedagógiai programjára új dolgokat bevezetni, kipróbálni.</p> <p>Pedagógiai programunk megvalósításához rendelkezünk a szükséges infrastruktúrával, tárgyi feltételeink megfelelőek a 3-6 éves életkorú gyermekek fejlesztéséhez.</p> <p>Szobáink, kiegészítő helyiségeink elegendőek ahhoz, hogy a csoportok életterein túl az egyéni megsegítések és egyéb programok is működhessenek. Közös nagy terünk, az aula, ahol közös programok lebonyolításához be tudja fogadni a gyermekeket.</p> <p>Az óvoda otthonos, biztonságot sugárzó csoportszobái harmonikus hangulatot árasztanak, tükrözik a pedagógiai programunk sajátosságait, az óvodapedagógusok igényességét, kreativitását, sokoldalúságát, az óvodai csoport attitűdjét.</p> <p>Az óvodapedagógusok elvégezték a csoportszobák, öltözők, aula esztétikus, évszaknak megfelelő dekorálását.</p> <p>Udvarunk játékaik lehetőséget nyújtanak a mozgásfejlesztésre, munkatevékenységre.</p> <p>Eszközrendszerünk fejlesztésére célzottan törekszünk.</p> <p>Karbantartási feladatok elvégzésével tárgyi feltételek meglétét, állaguk megőrzését megvalósítottuk - nyári tisztasági festés, az udvari játékok javítása, lefestése, szaletli csere.</p> <p>A környezet kialakításában a környezettudatosságot, környezetvédelmet érvényesítettük pl. szelektív hulladékgyűjtés, komposztálás.</p>

Szervezeti feltételek

<p>Elvárás</p>	<p>Az intézmény rendszeresen felméri a szükségleteket, reális képpel rendelkezik a nevelő munka humánerőforrás szükségletéről. A humánerőforrás szükségletben bekövetkező hiányt, a felmerült problémákat idejében jelzi a fenntartó számára.</p>
<p>2019/2020. nevelési évben az alábbiak szerint valósult meg</p>	<p>A pedagógiai munkamegszervezésében, a feladatelosztásában a szakértelemesazegyenletesterheléskiemelthangsúlytkap. A fenntartóval folyamatos kapcsolattartás során tájékoztatjuk intézményünk humán erőforrás helyzetéről. 2019 szeptemberében három fő óvodapedagógusi végzettségű pedagógust sikerült felvennem. Egy óvodapedagógusunk anyai örömök elé nézett, így őt októbertől eseti helyettesítéssel helyettesítettük, majd december hónapban egy fő óvodapedagógust tudtam felvenni nagy örömünkre. Nevelőtestületünk tudásának legjavát segítő, elfogadó, támogató attitűd jellemezte, míg a szakmai munkáját az igényesség, tudatos tervezettség, sokszínűség, ötletesség és kreativitás. A nevelőmunkát közvetlen segítő alkalmazottak nagyban segítettek az óvodapedagógusok munkáját. Ismerik és látják is szerepüket a nevelőmunka folyamatában, eredményesen végezték munkájukat.</p> <p>1 fő fejlesztőpedagógusunk, szaktudásával nagyban hozzájárult az intézmény nevelőmunkájának hatékonyságához, ahogy a félállású pszichológusunk is, bár őt is 2020. januártól nélkülöznünk kellett, hiszen ő is anyai örömök elé nézett. Logopédiai ellátásunkat a Pest Megyei Pedagógiai Szakszolgálat Gyáli Tagintézménye biztosította számunkra, sajnos nem tudjuk betölteni logopédiai státuszunkat szakemberhiány miatt. Az SNI szakértői véleménnyel rendelkező gyermekünket pedig a Gyáli Liliom Óvoda logopédusa biztosította számunkra (ezzel is tükrözve a jó szakmai együttműködést).</p> <p>Intézményünk a CXC 2011. köznevelési törvény 62§ (2) bekezdése alapján elkészítette a 2018-2023 vonatkozó továbbképzési tervét, melyet a fenntartó hagyott jóvá. A tervben megfogalmazott elvek alapján évekre lebontva beiskolázási terv alapján történt ebben a nevelési évben is a kollégák továbbképzése.</p> <p>A folyamatos fejlesztés érdekében kiemelt figyelmet fordítottunk a 2019/2020-es nevelési évben a nyugodt, biztonságot árasztó légkör megteremtésére, melyet a nyitott, kötetlen megbeszélések, a folyamatos információáramlás, a működést szabályozó dokumentumokban megfogalmazottak betartása alapozott meg.</p>

VII. Alapító okirat szerinti feladatellátás jellemző adatai

Alapító okirat szerint ellátott feladat

Alapító okirat szerint							
Adat	Óvodai nevelésben résztvevő összes (fő)	Ebből a többi gyermekkel együtt nevelhető sajátos nevelési igényű gyermekek óvodai nevelése (fő)	Alapító okirat szerinti maximálisan felvehető gyermeklétszám (fő)	Férőhely kihasználtság °(%)	napi nyitva tartás tól-ig	napi nyitva tartási óra	Óvodai csoportok száma
2019.10.01	262	3	300	87 %	6.00 - 18.00	12 óra	10

Feladat-ellátást jellemző adatok, férőhely kihasználtság

Óvodásgyermekek létszám mutatói 2019/2020. nevelési év		
	okt.01.	május 31.
Óvodás gyermekek létszáma (fő)	262	271
Ténylegesen gyermeklétszám alapján meghatározott csoport átlagléttség (fő/csoport)	26	27
SNI-vel felszorozott létszám (fő)	264	274
SNI-vel felszorozott gyermeklétszámmal számított csoport átlagléttség (fő/csoport)	26,4	27
Étkező gyermekek létszáma (fő)	215	271
Hátrányos helyzetű gyermekek létszáma (fő)	0	0
Halmozottan hátrányos helyzetű (fő)	6	6

A gyermek adatai

Adat	Nem magyar állampolgárságú gyermek létszáma (fő)	Nemek aránya	
		Fiúk	Lányok
2019.10.01. adat	5	0 %	100 %
2020.05.31. adat	5	0%	100%

Óvodai csoportok adatai

Ssz.	Óvodai csoport neve	október 1. létszám	SNI (fő)
1.	Méhecske	27	-
2.	Napocska	25	-
3.	Napraforgó	27	-
4.	Katica	22	-
5.	Ózike	27	-
6.	Halacska	26	1
7.	Csillag	26	-
8.	Maci	27	-
9.	Delfin	28	-
10.	Virág	28	1

Felvételi adatok

Adat	Beiratkozott gyermek létszáma	Elutasított gyermek létszáma	A felvételt nyert gyermek létszáma
A 2019/2020. nevelési évre	121 fő	15 fő	105 fő

A Tulipán Óvodába jelentkező gyermekek több mint 90%-ának felvételi kérelmét teljesítették a tavalyi évben. 15 fő elutasított kisgyermekből 4 fő még nem volt óvodaköteles, a 11 fő óvodaköteles kisgyermek közül 8 fő nyert felvételt a Liliom-, míg 3 fő a Tátika Óvodába nyert felvételt.

Intézményszervezet, vezetési szerkezet, álláshely összetétel

Adat	Engedélyezett álláshelyek száma		Ténylegesen foglalkoztatott óvodapedagógusok létszáma (fő)	1 fő pedagógusra jutó gyermekek létszáma	Óvodai csoportban foglalkoztatott felsőfokú végzettségű óvodapedagógusok létszáma (fő)		Engedélyezett álláshelyek száma
	Pedagógus (fő)	Pedagógiai munkát közvetlenül segítő (fő)			Nő	Férfi	
2019.10.01.	24	21	18	15	18	0	2

Intézményvezetés

Adat	Óvodavezetés (név szerint)	
	Intézményvezető	Intézményvezető-helyettesek
2019.10.01	Tofalviné Szabó Anikó	Duró Margit Katona Ágnes

Nem óvodapedagógus munkakörben dolgozók adatai

Adat	Óvodatitkár (fő)	Dajka (fő)	Ped.asszisztens (fő)	Pszichológus (fő)	Logopédus (fő)	Fejlesztőpedagógus (fő)	Karbantartó (fő)	Gyógypedagógus	Gyógyped-asszisztens
2019.10.01.	1	16	4	0,5	0	1	2	-	-

Szakmai munkaközösségek működése, feladatellátása

Adat	Szakmai munkaközösség működés			
	Megnevezése	Munkaközösség tagjainak létszáma	Munkaközösségi foglalkozáson résztvevők létszáma	Intézményen kívüli résztvevők létszáma
2019.10.01	Matematika munkaközösség	18 fő	18 fő	-
2019.10.01	Zöld óvoda munkaközösség	18 fő	18 fő	-

Az óvodai ünnepek, nevelés nélküli munkanapok, nyílt nap, óvodai rendezvények

Adat	Óvodai ünnepek, rendezvények			
	Program megnevezése	Program felelőse	Résztevők száma (gyerek) fő	Résztevők száma (szülő) fő
2019.09.15.	Aula őszi dekorálása	Delfin, Méhecske	-	-
2019.09.15.	Takarítási világnap	óvodapedagógusok	37 fő	35
2019.09.19-26.	Őszi papírgyűjtés	S. Gyuláné, T. Anna	10 csoport	-
2019.09.19-26.	Őszi kirándulás az almáskertbe	óvodapedagógusok	7 csoport	7
2019.09.21.	SZMK értekezlet	T.Sz.Anikó	-	17
2019.09.27-től 10.12-ig	Állatok Világ napja kiállítás az aulában 	T.Sz. Anikó, K. Anna,	10 csoport	-
2019.10.01.	Zene és népmese világnapja 	Zenekuckó tagok	10 csoport	-
2020.10-2021.03 között	Bábszínház előadások az Arany János Művelődési házba	óvodapedagógusok	7 csoport	
2019.10.05	Őszi családi nap 	F.Imréné, K.Ágnes	10 csoport	
2019.10.08.	Egyéni fényképezés	óvodapedagógusok	10 csoport	-
2019.10.19.	Nemzeti Ünnepe (Október 23.)	T. Ferencné	10 csoport	-
2010.11.09.	Nyílt nap Delfin, Maci	óvodapedagógusok	48 fő	41

2019.11.14.	Nyílt nap Katica, Halacska	óvodapedagógusok	38 fő	35
2019.11.15.	Nyílt nap Napraforgó	óvodapedagógusok	25	24
2019.11.23	Néptánc fellépés a II.Székely Bálon 	Néphagyomány tehetséggondozó műhely	26	40
2019.11.26.	Adventi munkadélután Maci, Napocska	óvodapedagógusok	-	42
2019.11.27.	Adventi munkadélután Csillag, Napraforgó	óvodapedagógusok	-	48
2019.11.28.	Adventi munkadélután Katica, Halacska	óvodapedagógusok	-	44
2019.11.29.	Adventi munkadélután Virág, Méhecske	óvodapedagógusok	-	43
2019.12.03.	Adventi munkadélután Őzike, Delfin	óvodapedagógusok	-	46
2019.12.06	Mikulás ünnepség 	Cs. Fanni Sz. Tamásné	10 csoport	3 édesapa
2019.12.14	Kertbarátok ünnepsége fellépés	Virág csoport	16	10
2019.12.17.	Karácsonyfa állítás az aulában	Dadusok, karbantartók	10 csoport	-
2019.12.17 -től	Karácsonyfa díszítés gyermekmunkákkal	óvodapedagógusok	10 csoport	-
2019.12.19.	Gyermek-karácsony	P. Klaudia	10 csoport	-
2020.02.08.	Farsangi mulatság	D.Zsuzsanna, S. Gyuláné	10 csoport	-
2020.02.13.	Bemutató az elsős tanító néniknek-Katica csoport	Katica csoport óvodapedagógusai	23 gyermek	-

2020.02.15	<p>Kézmosás helyes technikájának tanítása</p> 	óvodapedagógusok	10 csoport	
------------	---	------------------	------------	--

A járványveszély miatt a többi tavaszi programunk elmaradt.

Legnagyobb örömünkre 2020.június hó végén, csoport szinten meg tudtuk tartani a ballagó gyermekeink óvodai búcsúját.



Belső ellenőrzés

A - da t	Az ellenőrzés típusa	Az ellenőrzés tartalma	Az ellenőrzést végezte	Az ellenőrzött neve	A keletkezett dokumentummegnevezése	Az ellenőrzés eredménye (megfelelő/fejlesztendő terület)
		Felvételi és Mulasztási napló vezetése	Int.vez., Vez. helyettesek	Minden óvodapedagógus	Belső feljegyzés	Megfelelő
		Csoportnapló tartalmi és formai megfelelősége. Műveltség tartalmak nevelési célok, feladatok megfogalmazása	Vez. helyettesek	Minden óvodapedagógus	Belső feljegyzés	Megfelelő
		Befogadás formái, egészséges életmód szokásainak alakítása	Int.vez. Vez. helyettesek	K.-né F.Anna, B.Gáborné, S.Gyuláné	Belső feljegyzés	Megfelelő
		Gyermekek személyiségének fejlesztése, egyéni bánásmód érvényesülése vezetői értekezleten megbeszélte időpontokban	Int.vez., Vez. helyettesek	Minden óvodapedagógus	Belső feljegyzés	Megfelelő
		Logopédiai felmérés	Int.vez.	Logopédus	Szakmai beszélgetés	Megfelelő
		Minősítési eljárás	Int.vez. helyettes	Katona Ágnes	Látogatási adatlap	Megfelelő
		Minősítési eljárás	Int.vez. helyettes	Tóth Anna	Látogatási adatlap	Megfelelő
		Nagycsoportos gyermekek iskolai életmódra való alkalmassága,	Int.Vez., Vez. helyettesek, fejlesztőped.	Nagycsoportok, vegyes életkorú csoportok	Belső feljegyzés	Megfelelő

	személyiségfejlődés értékelése, egyéni fejlesztési tervek elemzése értékelése		nagy-csoportosai, óvodapedagógusai		
	Gyermekvédelmi feladatok ellátása: Dokumentáció, kapcsolattartás Családokkal, Családvédelmi Szolgálattal. HHH gyermekek fejlődésének mutatói	Int.Vez.,gyermek-védelmifelelős	Minden óvodapedagógus	Belső feljegyzés	Megfelelő
	Környezettudatosság, környezettudatos magatartásformálás alakítása jeles napokon, udvari tevékenységekben	Munkaközvez.	Minden óvodapedagógus	Belső feljegyzés	Megfelelő

Pályázati tevékenység

Adat	Pályázat kiírója	A pályázat száma	A pályázat címe	Megpályázott összeg	Elnyert támogatás összege
	KEDD Országos Rajzpályázat	1 db.	Bogyó és Babóca Rajzolj a tündérkártyákért!		
	EMMI	1 db.	Kincses Kultúróvodai cím elnyerése		
	Nemzetstratégiai Kutatóintézet	1 db.	Magyar zászló és címer ÖSSZETARTOZUNK rajzpályázat		
	Füvészkert	1 db.	Mesélő kertésznaptár		
	Jobb Veled a Világ Alapítvány	1 db.	Boldog Óvoda		
	Földművelésügyi Minisztérium és az EMMI	1 db.	Örökös zöld óvoda cím pályázat		
	Dm	1 db.	Nappályázat		
	Agrárminisztérium	1 db.	Föld Napja alkalmából		

Továbbképzések (külső, belső). Belső tudásmegosztás

Adat	Akkrediált továbbképzésben résztvevők létszáma	Nem akkrediált továbbképzésben résztvevők létszáma	Tanúsítványok száma	Intézményi belső tudásmegosztás programok száma	Intézményi belső tudásmegosztás programon résztvevők száma	A nevelőmunkát közvetlenül segítők továbbképzésben résztvevők száma pedagógiai asszisztens, dajka
	1 fő	-	1 db.	8 munkaközösségi foglalkozás	18 fő	10 fő
A járványveszély miatt a többi programunk elmaradt.						

Intézményi dokumentumok

Ssz.	A dokumentum megnevezése	Elő-terjesztő	Elő-terjesztés ideje Véleményezők köre	A dokumentu- melfogadás- ának dátuma	Hatályba- lépés ideje	Ikt.szám
1.	Alapító okirat	Gyál Város. Önk.	Gyál Város Önk. KT-nek Oktatási és Kulturális Biz.	2015.06.25.	2015.06.25.	3714-16/2015
2.	Szervezeti és Működési Szabályzat	óv. vez.	Gyáli Tulipán Óvoda Szülői Közössége	2019.09.01.	2019.09.01.	462/2019
3.	Házirend	óv. vez.	Óvodai Szülői Szervezet	2019.08.24.	2019.09.01.	460/2019
4.	Pedagógiai program.	óv. vez.	Gyáli Tulipán Óvoda Szülői Közössége	2019.08.24.	2019.09.01.	461/2019
5.	Munkaterv	óv. vez.	Gyáli Tulipán Óvoda Nevelőtestület	2019.08.25.	2019.09.01.	463/2019

A gyermeki fejlődés nyomon követése

Sorszám	A gyermeki fejlődés nyomon követése az alábbi dokumentáció szerint a 2019/2020. nevelési évben	A dokumentáció tartalma	A dokumentáció készítésében résztvevők köre
	Óvodás gyermekek fejlődésének nyomon követése	3-4,4-5,5-7 évesek fejlődésének nyomon követése	minden óvodapedagógus
	Csoportnapló	Egyéni fejlesztési tervek.	Csoportonként 2-5 gyermekről készítik az óvodapedagógusok egyéni fejlesztési programot.
	Szülők tájékoztatása a gyermeki fejlődés nyomon követő dokumentáció alapján	A gyermekek fejlődéséről a nyomon követő dokumentáció alapján háromhavonta az óvodapedagógusok tájékoztatják a szülőket. A tájékoztatás tényét a szülők aláírásukkal igazolják.	minden óvodapedagógus

A szülőkkel, szülői szervezettel való kapcsolattartás

Adat	Tevékenység	Tartalom	Felelős	A résztvevők létszáma szülő (sz) fő pedagógus (p) fő	A keletkezett dokumentum megnevezése
2019.09. 21	SZMK értekezlet		Int.vez.	4ped. 13 szülő	Jegyző-könyv
2019.09. 05-13	Csoportos szülői ért.		Óvodapedagógusok	csoportos óvodapedagógusok	Jegyző-könyv
2020.01. 14	Tanköteles korú gyermekek szüleinek szülői ért.		Int.vezető	csoportos óvodapedagógusok 48 szülő	Jegyző-könyv
2020.01. 21-23	Csoportos szülői ért.		Óvodapedagógusok	csoportos óvodapedagógusok	Jegyző-könyv
A járványveszély miatt a többi programunk elmaradt.					

Külső-belső információáramlás

Adat	Az információ áramlás formája	Felelőse	Tartalma	A keletkezett dokumentum megnevezése	A keletkezett dokumentum iktatószáma
	Szóban	Int.vez.			
	Papír alapon	Int.vez.			
	IKT. eszköz segítségével	Int.vez.			
	Honlap	Int.vez.			

A belső önértékelési rendszer

Adat	Az önértékelés formája	Felelős	Tartalma	A keletkezett dokumentum megnevezése
	Óvodapedagógusi	D.Margit, F. Imréné K.Ágnes T.Anna	S.Gyuláné önértékelési foglalkozás látogatása	Önértékelési dokumentum
	Óvodapedagógusi	D.Margit, F. Imréné K.Ágnes T.Anna	F.-né S. Erzsébet önértékelési foglalkozás látogatása	Önértékelési dokumentum
A járványveszély miatt a többi programunk elmaradt.				

Az óvoda-iskola átmenet támogatása

Adat	A formája	Tartalom	Felelős	Létszám szülő (sz) fő gyerek (gy) fő
	Tanköteles korú gyermek szüleinek szülői értekezlet tartása	Iskolaérettség kritériumai, iskolaválasztás előtti felzárkóztatás	Int.vez	8ped. sz
	Iskolalátogatás a leendő első osztályos nagycsoportosokkal	A rendkívüli szünet elrendelése miatt ez a tavaszi programunk is elmaradt.		

Külső kapcsolatok

Adat	Külső partner	A kapcsolat formája	Felelős	Résztevők létszáma
	Pedagógiai Szakszolgálat	Személyes	Int. vezető, fejlesztőpedagógus	
	Védőnői hálózat	Személyes	Int. vezető	
	Pest Megyei Szakértői Bizottság	Elektronikus és telefonos kapcsolattartás	Int. vezető, fejlesztő pedagógus	
	Gyermekjóléti Szolgálat	Elektronikus és személyes	Int. vezető, gyermekvédelmi felelős	
	Gyermekorvosi szolgálat	Elektronikus kapcsolattartás	Int.vez.	

Tárgyi eszközfejlesztés (Eszköz és felszerelésjegyzéknek való megfelelés)

Ssz.	Az eszközfejlesztés helyszíne	Eszköz megnevezése	Darabszáma	Értéke/nettó
	nevelőtestületi szoba	asztali számítógép+win.10 op.rendszer	2 db.	178.900
	vezetői iroda	Canon színes nyomtató	1 db.	101.260
	iroda	router	1 db.	11.900
	aula	fali szekrény	3 db.	297.600
	szélfogó	autonóm beléptető	1 db.	42.000
	szélfogó	beléptető kártya a dolgozóknak	50 db.	25.300
	Csillag, halacska csoportmosdó	Grogethermoelem - vízbekeverő	2 db.	196.205
	kazánház	légtechnika vezérlő panel	1 db.	766.000

Gyermekvédelmi feladatok

Adat	Tevékenység	Tartalom	Felelős	A résztvevők létszáma szülő (sz) fő pedagógus (p) fő	A keletkezett dokumentum megnevezése
A jelzőrendszer működésének minden óvodapedagógus a tagja			Csikós Fanni	18 fő pedagógus	
2019.09-2020.03 közötti időszakban 22 db. Pedagógiai véleményt adott ki intézményünk.					
2019.10.	Szakmaközi ért.	Időskori ellátás	Ped.Szolgálat	4 fő pedagógus	
2019.11.	Szakmaközi ért.	Autizmus	Ped.Szolgálat	6 fő pedagógus	
2020.02.	Szakmaközi ért.	Jelzőrendszer éves működése és értékelése	Ped.Szolgálat	5 fő pedagógus	
A járványveszély miatt a többi értekezlet elmaradt.					

Sajátos nevelési igényű gyermekek ellátása(2019.10.01.)

A gyermek monogramja	Fejlesztendő terület	Felelősök
I.Ö	Komplex-Kognitív funkciók fejlesztése, grafomotorika, mozgásfejlesztés, beszédfejlesztés.	int.vez., fejlesztőped.
R.S	Komplex-Kognitív funkciók fejlesztése, grafomotorika, mozgásfejlesztés, beszédfejlesztés.	int.vez., fejlesztőped.

PR, marketing feladatok ellátása (intézménymenedzselés, képviselet)

Adat	Tevékenység	Tartalom	Felelős	A résztvevők létszáma
	Honlap		Int.vez.	
	Őszelő nap - ősszel	Családokkal való kapcsolattartás, együttműködés, új gyermekek és családjuk jobban megismerése	Int.vez.	
	Városi ünnepeken való részvétel	Megemlékezések	Int.vez.	

Tehetséggondozó programok, tevékenység

Adat	Tevékenység	Tartalom	Felelős	A résztvevők létszáma szülő (sz) fő pedagógus (p) fő gyermek (gy) fő
	Néphagyományörzés, néptánc	A néphagyományok megismertetése, továbbvitele a következő nemzedéknek.	F.Imréné	23 gyermek 2 ped.
	Ügyes kezek- vizuális tehetséggondozó műhely	A jó kézügyességgel, finommotorikával rendelkező gyermekek fejlesztése, különleges technikák megismertetése.	B.Gáborné	14 gyermek 2 ped.
	Zenekuckó	A szépen, tisztán éneklő, ritmusérzékkel rendelkező gyermekeknek létrehozott műhely.Zeneiskolába ajánljuk a gyermekeket.	Cs.Fanni	14 gyermek 3 ped.

	Bozsik foci	Mozgás szeretetére, foci alapszabályaival való ismerkedés	F.S.Erzsébet	16 gyermek 1 ped.
--	-------------	---	--------------	----------------------

Az egészséges életmódra neveléssel kapcsolatos programok, tevékenység

A-dat	Tevékenység	Tartalom	Felelős	A résztvevők létszáma szülő (sz) fő pedagógus (p) fő gyermek (gy) fő	Értékelés (megfelelő vagy fejlesztendő terület...)
	Vitamin-hét	Agyermek megismerkedhetnek a nyers zöldségek ízével, gyümölcsökből salátákat készítenek.	minden óvodapedagógus	10 csoport	Megfelelő
	Őszi kirándulás az almás kertbe	Állóképesség javítása, mindenki maga szedheti le az almát a fáról, amit haza is vihet	F.Imréné minden óvodapedagógus	7 csoport minden óvodapedagógus	Megfelelő
	Őszelő nap	Családokkal való kapcsolattartás, együttműködés, új gyermekek és családjuk jobban megismerése	F.Imréné, K.Ágnes, D.Zsuzsanna	10 csoport minden óvodapedagógus	Megfelelő
	Bozsik Program	Mozgás szeretetére való nevelés	F.S. Erzsébet	10 csoport minden óvodapedagógus	Megfelelő
A járványveszély miatt a többi programunk elmaradt.					

A környezettudatos magatartásra neveléssel kapcsolatos programok, tevékenység

Adat	Tevékeny- ség	Tartalom	Felelős	A résztvevők létszáma szülő (sz) fő pedagógus (p) fő gyermek (gy) fő
		Minden csoportszobában szelektíven gyűjtik a gyermekek a szemetet.	minden óvodapedagógus	10 csoport
	Takarítási Világnap	Az óvoda udvarának megtisztítása	minden óvodapedagógus	10 csoport
	Őszi kirándulás az almáskertbe	Állóképesség javítása, mindenki maga szedheti le az almát a fáról, amit haza is vihet	minden óvodapedagógus	7 csoport
	Őszi papírgyűjtés	Szelektív hulladékgyűjtésre való ösztönzés	S. Gyuláné, T. Anna	10 csoport
	Állatok Világnapja	Kiállítás szervezése az aulába, saját készítésű művekkel	T.Sz.Anikó K.F.Anna	10 csoport
	Madarak téli etetése	Madáreleséggel való feltöltése a madáretetőknél	minden óvodapedagógus	10 csoport
A járványveszély miatt a többi programunk elmaradt				

A gyermekek rendszeres egészségügyi vizsgálatának megszervezése

Adat	Tevékenység	Felelős	A résztvevők létszáma	Értékelés (megfelelő vagy fejlesztendő terület)
	Védőnői ellenőrzés	int.vez	10 csoport	

VIII. Az 5 éves vezetői stratégia megvalósításának időszakos értékelése

1. A nevelési-, tanulási-, fejlesztési folyamat stratégiai vezetése és operatív irányítása

Milyen módon biztosítja, hogy a nevelés/tanulás a gyermeki fejlődést eredményezze?

Folyamatosan figyelemmel kísérem a törvényi változásokat, az intézményeinkbe járó gyermekek, családok jellemzőit (felzárkóztatás, tehetséggondozás).

Folyamatos látogatások, egyeztetések alkalmával igyekszünk feltárni erősségeinket, fejlesztendő területeinket, erőt és energiát adva, példát mutatva a kollégák számára folyamatos dicsérettel és a nevelőtestületben felmerült problémák megfelelő helyen történő tolmácsolásával, azok megoldásával.

A differenciált tervezés és a szintén differenciált egyéni bánásmód megvalósulásának ellenőrzése, értékelése folyamatos.

Hogyan biztosítja a mérési, értékelési eredmények beépítését a nevelési/tanulási folyamatba?

Beszámolót kérek a gyermekek megfigyelésén és mérésén alapuló egyéni teljesítmények összehasonlításáról, változásáról.

A gyermekek fejlődésének nyomon követésére ezt a kis füzetet használjuk:



A tapasztalatokat felhasználják a gyermekek fejlesztése érdekében. A gyermekek mérését, értékelését a Pedagógiai Programban meghatározott módszerekkel, valamint a gyermekek megfigyelése rendszerén keresztül intézményi szinten értékeljük, ezek eredményének figyelembe vételével jelöljük ki a fejlesztésicélokot.

Hogyan biztosítja a fejlesztő célú értékelést, visszajelzést, reflektivitás az intézmény napi gyakorlatában?

Fejlesztő célú értékelés a pedagógusok önértékelési rendszerén belül működik.

Az önértékelési szempontok alapján történik a pedagógusok értékelése. Az intézményvezetői látogatás az óvodapedagógusoknál megtörtént, amelyeknek a közös megbeszélése, eredmények és tapasztalatok levonása és összegzése is elkészült.

Az intézményvezető a gyermekek megismerését és fejlesztését szolgáló intézményi és pedagógiai alapelvek és dokumentumok segítségével nyomonkövesse, irányítsa, tekintse át és értékelje a fejlesztő munkát.

Hogyan gondoskodik az intézményvezető arról, hogy az éves nevelési, tanulási ütemterv, a tevékenységi terv, az alkalmazott módszerek a gyermeki igényeknek megfeleljenek, és hozzájáruljanak a fejlődéshez?

Az éves munkatervet úgy állítjuk össze, hogy az előző évi beszámolóra épüljön, és vegye figyelembe az adott tanév gyermekközösségének és az óvodapedagógusok összetételét.

Az óvodapedagógusfeladatokban hospitálásokon, belső továbbképzéseken keresztül az önképzés, az élethosszig tartó tanulás folyamatos szorgalmazása mellett.

Az idei nevelési évben is hasznos tanácsokat kaptunk szaktanácsadótól.

Lehetőség szerint minden kolléga vegyen részt a minősítési eljárásban, amikor már lehetséges számára, hiszen a részvétel folyamata egy tudatosabb, strukturáltabb pedagógiai munkát eredményez. A 2019/2020-as nevelési évben 2 óvodapedagógusunk issikeresen teljesítette a Ped. II minősítésifokozatot.

Hogyan működik a differenciálás és az adaptív nevelés az intézményben és saját nevelési/tanítási gyakorlatában?

Az Alapprogram, és a Pedagógiai Program érvényesülésével. Minden pedagógus számára kötelező-e két dokumentum pedagógiai elvei kitűzött céljai, feladati mentén felépíteni a pedagógiai munkát. Ezen megvalósulások, koherenciák vizsgálata, elemzése történik az önértékelésben, a minősítési folyamatban. Ez pedig feltételezi a differenciált látásmód meglétét a pedagógusok pedagógiai kultúrájában, az adaptivitást / alkalmazkodás meglétét / a képességek kibontakoztatásának lehetőségét a tevékenységeken keresztül a tevékenységek által. Ezen túl a gyerekek egyéni fejlődésmenetének elkészítése és értékelése maga után vonja az egyéni megsegítést, mely a képességek fejlesztésén keresztül valósul meg.

Az intézményvezető próbál gondoskodni arról, hogy a kiemelt figyelmet igénylő gyermekek a lehetőségekhez mérten minden támogatást megkapjanak -logopédus, fejlesztőpedagógus, utazó gyógypedagógus, pszichológus – bár olyan mértékű a szakemberhiány, hogy ez néha a csodával határos.

Valamint figyelemmel kell kísérni a hiányzásokat és a törvényi előírásoknak megfelelően eljárni.

Hogyan kapcsolódik be az intézményvezető az intézmény innovációs tevékenységébe?

Az intézmény innovációs törekvései többoldalúak. Az intézményvezető stratégiai céljaihoz illeszkedve a pedagógusoknak motiválnak kell lennie az új befogadására.

Innovációs törekvések:

- tehetségprogram további fenntartása, működtetése, új tehetségakkreditáció elindítása,
- minősítési rendszer további folytatása, ebben egymás szakmai segítése,
- zöld óvodai cím további megtartása,
- közlekedési kis kresz pályánk felrajzolása és használása

2. A változások stratégiai vezetése és operatív irányítása

Hogyan történik az intézmény jövőképek kialakítása?

Megújulás nélkül nem lehetséges a fennmaradás. Az intézmény jövőképek kialakításában, mindig figyelembe kell venni a külső és belső feltételeket. Atársadalmi, gazdasági, politikai változások ösztönzik arra az embert, hogy a változásokat kezelje, azokkal meg tanuljon együtt élni, életének részeként tekintsen rá. A jövőképhez az ország oktatási stratégiai változásait követni kell.

Milyen viszonyban van az intézményi jövőkép a vezetői pályázatban megfogalmazott célokkal? Az intézményvezető hogyan alakítja ki és hogyan kommunikálja az intézmény közös értékeken alapuló vezetői jövőképét, céljait?

A vezetői pályázatomban megfogalmazott jövőkép az intézményi jövőkép további alapja, mely az éves munkatervben fogalmazódik meg. Véleményem szerint nem elrugaszkodott a valóságtól, a helyi értékek és lehetőségek figyelembevételével, a meglévő humán erőforrás értékeire és tárgyi ellátottságára figyelemmel készül el, és működik.

Egy vezetőnek szervezni és irányítani kell az intézmény jövőképek, értékrendjének, pedagógiai és nevelési elveinek megismerését és tanulási-tanítási folyamatokba épülését. Közös akkor lesznek az értékek, ha azok közösen kerülnek megfogalmazásra.

A gyermekek nevelésében alkalmazott közös értékrendszer, szokás - szabályrendszer továbbvitele a nevelőtestület és alkalmazotti közösség nélkül nem tud létrejönni.

Ennek alapja a közösség véleményének megkérdezése és meghallgatása. Közös álláspontok kialakítása, és ezek együttes betartása, majd az elemző munka után a korrekciók közös megtétele.

Csak így érhető el színvonalas, egységesen magas szintű óvoda nevelés.

Hogyan, mi alapján alakítja, módosítja, változtatja a képzési struktúrát, képzési specialitásokat? Hogyan képes reagálni az intézményt érő kihívásokra?

A képzési struktúra hosszú távon egyértelmű. Az innovációk, a társadalmi változások okozta célkitűzések az éves beiskolázási tervben változnak, illetve itt kerülnek kialakításra. Nyitottak kell legyünk a változásokra, és ezt megfelelően közvetítenünk is kell a pedagógusok felé, ismertetve ezek szükségességét és kockázatait is. Abban indul minden kollégaa képzésekre, amiben erős, amit tovább kíván fejleszteni, illetve ami az óvodai nevelési programunkhoz elengedhetetlen. A korszerű pedagógiai ismeretek mindenki számára szükségesek, így ezeket a képzéseket igyekszem a kollektíva nagyobb részére biztosítani.

Milyen stratégiai lépéseket tesz az intézményvezető az óvoda céljainak elérése érdekében?

A célok megfogalmazásában fontos, hogy egyértelmű, jól értelmezhető, megvalósítható célokattűzön ki az intézményvezető. Az Alapprogram céljai, a Pedagógiai Programban céljaiösszhangban vannak, ezekre épülnek az éves munkaterv célkitűzései, melyek már sokkalkonkrétabbak, rövid távúak. A kitűzött célokhoz meg kell fogalmazni a feladatokat, azokat elkell végezni, a végén pedig értékelni kell, és meg kell fogalmazni az újabb célokat. ezt afolyamatot az éves munkaterv konkrétan is tartalmazza.

Hogyan azonosítja azokat a területeket, amelyek stratégiai és operatív szempontból fejlesztésre szorulnak? Mi történik ezekkel?

A célok szem előtt tartása mellett, legyünk tisztában az intézmény erősségeivel és gyengeségeivel. Az önértékelésekből, illetve a dokumentum elemzésből, látogatásokból is láthatóak a fejlesztendő területek, valamint a munkaközösségek, fejlesztő pedagógusok, egyéb teamek éves beszámolóiból. Az azonosítás, és a megfogalmazása a problémáknak döntő jelentőségű a stratégiák a további lépések kialakításához. Fő dokumentum az éves beszámoló, mely épül a csoportos és a munkaközösségi, tehetséggondozó és a fejl. pedagógus logopédus, pszichológus éves beszámolóira. Következő év munkatervébe beépíti a fejlesztendő területeket.

Hogyan segíti a nevelőtestület tagjait az óvodapedagógiában megjelenő változások értelmezésében, megközelítésében?

Ez nem lehetcsak ez az intézményvezető feladata. Segítségemre vannak, különösen az intézményvezető-helyettesek és amunkaközösségvezetők. Az óvodapedagógusok elemező képessége,önreflektivitása megfelelő, képesek következtetéseket levonni. Jellemző, az önálló gondolkodás, önálló megoldások keresése a pedagógusok körében. Ezenkívül pedig segíték nekik az országos köznevelési

változásokat figyelésében, tájékoztatom őket a változásokról.

Önállóan viszont nem döntünk, konszenzust alakítunk ki, melyben több oldalról megvizsgálunk egy - egy helyzetet.

Valamint segítem kollégáimat az önálló információszerezésre, biztosítom a továbbképzésen, szakmai konferencián, szakmai napokon való részvételt.

Hogyan teremt a környezete felé és a változásokra nyitott szervezetet?

Személyes példamutatással, a feladatok, felelőségek egyértelműségével. A hatáskörök tisztázása megteremti a feltételeit egy nyitott, változásokra rugalmasan reagáló intézménynek. Az intézményvezető saját példája, munkamorál, az új típusú feladatokhoz való pozitív viszony, a fennmaradó értékek védelme segíti a változásokra nyitott szervezet fennmaradását.

3. Önmaga stratégiai vezetése és operatív irányítása

Hogyan, milyen témákban történik az intézményvezető önreflexiója, erősségeinek és fejleszthető területek meghatározása?

A tanfelügyeleti rendszerben a következő nevelési évben az intézményi tanfelügyeletet megelőzi majd a vezetői önértékelés. Itt meg lesz a reagálás lehetősége minden intézményi szereplő számára.

Azt gondolom, hogy vezetői munkámban mindig adok a kollégáim véleményére, fontos számomra az ő meglátásuk.

Fejleszti-e önmagát folyamatosan az intézményvezető? Ha igen, hogyan és milyen témákban? Hogyan tartja naprakészen szakmai tudását, vezetői kompetenciáit az intézményvezető a szervezeti célok elérése érdekében?

Az intézményvezetőknél nagyon fontos, a lényeges kiszűrésének képessége a lényegtelentől. Ebben a dolgozóim észrevételeit, javaslatait, hírforrásait is bele kell érteni. Több oldalról kell megközelíteni egy-egy kérdést, majd csak az után kell döntéseket meghozni,

A témák amiben mindig fejleszteni kell magunkat:

- oktatáspolitikai kérdésekben;
- törvényi, kormányrendeleti egyéb változások nyomán követésében,
- óvodapedagógiai, módszertani kérdésekben.

Viszont az internet folyamatos lehetőséget ad a tájékozódásra, on-line előadások megtekintésére.

Mennyire hatékony, eredményes az intézményvezető kommunikációja?

Kommunikációs csatornák: email, honlap, messenger, tájékoztató, értekezlet.

A hatékonyság, és eredményesség záloga a kommunikációs csatornák használatának arányossága. A téma, a tartalom, amit kommunikál a vezető meghatározza a módját a kommunikációnak.

Milyen mértékű elkötelezettséget mutat a gyermek, a nevelőtestület tagjai és önmaga képzése és fejlesztése iránt?

Folyamatosan fejlessze egy vezető a felkészültségét, vezetői képességeit, kompetenciáit. A képzések iránt elkötelezett vagyok, viszont ebben is fontos a helyes arány megtalálása. A képzések sokasága nem mehet az intézményi szakmai munka rovására.

Időarányosan hogyan teljesülnek a vezetői pályázatban leírt célok, feladatok? Mi indokolja az esetleges változásokat, átütemezéseket?

Próbálom szem előtt tartani a vezetői programjában megfogalmazott célokat, feladatokat, de a koronavírus világjárvány hatással lesz a benne levőkre.

4. Mások stratégiai vezetése és operatív irányítása

Hogyan, mi alapján osztja meg a vezetési feladatokat az intézményvezető vezetőtársaival, kollégáival?

Egyértelműen meg van határozva a vezetőtársai jog- és feladatkör, melyeket munkaköri leírásokban szabályoztunk.
Az SZMSZ tartalmazza vezetők közötti feladatmegosztásokat.

Hogyan vesz részt személyesen az intézményvezető a pedagógusok ellenőrzésében és értékelésében?

Az önértékelés folyamatában az önellenőrzési tervben a látogatásban minden alkalommal, a dokumentumelemzésben is, az önfejlesztési terv megbeszélése és javaslattetelek egyértelműen a vezető feladata.
Pedagógus portfóliók értékelése alatt. Az éves munkaterv szerinti vezetői ellenőrzésekben. Az értékelésében fő szempontom, a támogató értékelés, mely épít a pedagógus erősségeire, a fejlesztendő területek meghatározásában.
A látogatásában részt vállalva, értékelésnél az erősségek kiemelésével határozom meg a fejlesztés irányát.

Milyen módszerekkel, hogyan inspirálja, motiválja és bátorítja az intézményvezető a munkatársakat és gyermekeket?

Személyes példamutatással (heti kötelező óra, pontos munkakezdés, naprakész felkészültség, stb..)
Meggyőzés, beszélgetés, mások eredményeinek kiemelése, saját erősségeinek további erősítésével.
Támogatom az új kezdeményezéseket, ösztönzöm a továbbtanulást.
Egyéni tulajdonságokat kell erősíteni.

Hogyan tudott kialakított az intézményvezető az intézményen belül – a megosztott vezetésre épülő – együttműködést, hatékony csapatmunkát a kollégák között? Hogyan koordinálja az együttműködést?

Hatékony csapatmunka csak hatékony csapattagokból adódik össze. A kollégák folyamatos erősítése pedagógiai hitvallásukban, pedagógus önértékelésük reális kialakítása, erősségeik kiemelése, a fejlesztendő területeik konkrét, egyértelmű megnevezése, és az abban való fejlődési lehetőség biztosításával.
Ezt segítik elő a munkaközösségek, és intézményen belüli önértékelő csoportok működése.

**Hogyan méri fel az intézményvezető a fejlesztési szükségleteket az intézményben?
Milyen módon biztosítja és támogatja az érintetteket, a nevelőtestület, az intézmény
igényei, elvárásai alapján kollégái szakmai fejlődését?**

Abban a szerencsés helyzetben vagyok, hogy ismerem az intézmény nevelőtestületének milyen szakmai, és módszertani tudásra van szüksége.

Az intézményi szükségleteket, valamint a munkatársak szakmai karriertervét is figyelembe véve készítettük el a beiskolázási tervet.

Szakmai napok és belső továbbképzések szervezésével biztosítom a pedagógusok szakmai fejlődését.

Hogyan gazdálkodik a rendelkezésreálló humánerőforrással, hogyan kezeli a szükséges változásokat (bővítés, leépítés, átszervezés)?

Egész nevelési évben biztosítjuk a nevelőtestület tagjai között az egyenlő terhelést, feladatok megosztását, határidők betartását.

Új dolgozó esetén, minden segítséget megadunk neki, hogy elsajátítsa az intézményi értékeinket, felvegye a munkatempónkat, és alkalmazkodjon az új intézményi környezetben. Ebbenmentort is kijelölünk, ha szükséges.

Hogyan vonja be a vezető az intézményi döntéshozatali folyamatba a pedagógusokat?

Azokban a kérdésekben, melyek nevelőtestületi döntést kívánnak, melyek az intézmény stratégiai döntési folyamataiba tartoznak, kikérem a pedagógusok véleményét. A rövid távú terveket egy-egy munkaközösségen belül meghagyom munkaközösség vezetői döntési hatáskörben, az intézményi célokkal való összhangot mindig figyelembe kell venni.

Az intézmény életében bekövetkező változások tekintetében az intézményvezető-helyettesek nélkül döntést ritkán hozok. A döntések azonban nem mindig kedvezhetnek minden kollégaszámára. Az intézményvezető felelőssége rendkívül nagy és nehéz ebben.

Mit tesz a nyugodt, munkavégzésre alkalmas, pozitív klíma és támogató kultúra megteremtése érdekében?

Igyekszem a dolgozók jó munkakörülményeit fenntartani, lehetőség szerint olyan ösztönző lehetőségek után kutatok, melyek a további feladatok elvégzéséhez motiváló erővel hatnak. Ismerem a személyesen munkatársaimat, azok erősségeit és gyengeségeit.

Konfliktushelyzetek megoldására törekszem, különböző konfliktuskezelői módszerekkel, de leginkább a nyugodtabb hangvételű, egyenes beszédet részesítem előnyben.

Fontos számomra, hogy a konfliktusokat nem kerülni kell, hanem megoldani.

Működtet-e belső tudásmegosztó fórumokat az egymástól való tanulás és a közös célok elérése érdekében?

A munkaközösségi látogatások során, illetve továbbképzéseket követően nevelőtestületi értekezlet keretén belül osszák meg egymással az információkat a pedagógusok.

5. Az intézmény stratégiai vezetése és operatív irányítása

Hogyan történik a jogszabályok figyelemmel kísérése?

Folyóiratokon keresztül: Óvodai jogfutár, Óvodavezetés
Interneten keresztül
Az intézményfelügyeleti irodával és vezetőtársaimmal jó kapcsolatot ápolok, segítjük és támogatjuk egymást.

Hogyan tesz eleget az intézményvezető a tájékoztatási kötelezettségének?

Többféle kommunikációs eszközt, csatornát (verbális, nyomtatott, elektronikus, közösségi média stb.) működtetünk.
A megbeszélések, értekezletek vezetése hatékony, szakszerű kommunikáción alapul.
Kommunikációm érthető, világos, a tisztázandó, értelmezendő területeket kiemeli, mindenki számára érthetővé teszi azt.

Hogyan történik az intézményi erőforrások elemzése, kezelése (emberek, tárgyak és eszközök, fizikai környezet)?

Egész nevelési évben biztosítjuk a nevelőtestület tagjai között az egyenlő terhelést, feladatok megosztását, a határidők pontos betartását.
A kollégákmunkájának folyamatos pozitív, építő jellegű megerősítése, fejlesztendő területeik konkrét, egyértelmű megnevezése, abban való fejlődési lehetőségüknek biztosítása jó hangulatot, biztosságot teremt.
A meglévő eszközök, tárgyak állagának minőségének megőrzése fontos feladatunk, illetve a pedagógusokkal együtt dolgozva határozzuk meg a leendő eszközök beszerzését.

Hogyan vonja be a vezető az intézményi döntéshozatali folyamatba a pedagógusokat?

A vezetőtársakkal a munkatervben meghatározott időpontokban, az alkalmazotti közösséggel, pedig minden hónap első hétfőjén ülünk össze, megbeszélni az aktuáliskérdéseket, programokat, teendőket.

Hogyan biztosítja az intézményvezető az intézményi működés nyilvánosságát, az intézmény pozitív arculatának kialakítását?

Az intézményi dokumentumokat a jogszabályoknak megfelelően hozzuk nyilvánosságra. A pozitív kép megtartása érdekében a kommunikációs csatornák rendeltetésszerű használatának etikai fontosságára is hívja fel a dolgozók és a szülők figyelmét.

Hogyan biztosítja az intézményi folyamatok döntésének átláthatóságát?

Szabályozással, eljárásrendekkel.

A szervezeti kommunikációs rendszer felépítése és működtetése meghatározó a kommunikációban, az információáramlásban.

Milyen, a célok elérését támogató kapcsolatrendszert alakított ki az intézményvezető?

Aktívan és személyesen részt veszek a partnereinkkel, azok képviselőivel és egyéb szervezetekkel (például SZMK) történő kapcsolattartásban.

A kapcsolatrendszerünk kiemelkedően jól működik, amelyet a kölcsönös megbecsülés jellemez.

A Fenntartóval való kapcsolatunk jó.

Gyál, 2020. 09. 20.



Tofalviné Szabó Anikó - intézményvezető

LEGITIMÁCIÓS ZÁRADÉK

A Gyáli Tulipán Óvoda nevelőtestülete: 100 %-os arányban, a 2020.09.22-én kelt nevelőtestületi határozata alapján, a 2019/2020. nevelési év beszámolóját elfogadta.

Gyál, 2020.09.22



Tofalviné Szabó Anikó
Intézményvezető

A Gyáli Tulipán Óvoda iktatásában a 415 /2020. iktatási számú jegyzőkönyvben található, mely igazolja, hogy a fenntartó megismerte és elfogadta a 2019/2020. nevelési év beszámolóját.

Gyál, 2020.09.22

.....
Pápai Mihály-polgármester
Fenntartó képviselője

FELHASZNÁLT IRODALOM

20/2012. (VIII.31.) EMMI rendelet *a nevelési-oktatási intézmények működéséről és köznevelési intézmények névhasználatáról*

2011. évi CXCV. törvény *a nemzeti köznevelésről*

Módszertani segédanyaghoz

Országos tanfelügyelet KÉZIKÖNYV ÓVODÁK SZÁMÁRA

Oktatási Hivatal Útmutató a pedagógusok minősítési rendszeréhez

Oktatási Hivatal Kiegészítés az Oktatási Hivatal által kidolgozott Útmutató a pedagógusok minősítési rendszeréhez felhasználói dokumentáció értelmezéséhez Óvodai nevelés

Oktatási Hivatal Országos tanfelügyelet KÉZIKÖNYV ÓVODÁK SZÁMÁRA

Önértékelési kézikönyv ÓVODÁK számára

Mellékletek

1.sz.melléklet

Gyáli Tulipán Óvoda

Volt óvodásaink fejlődésének nyomon követése az általános iskola első osztályában a 2019/2020-es tanév első félévében



Készítette: Tóth Anna

2020.

Mozgásfejlődés

A. Nagymozgások:

1. Mozgásos feladatok kivitelezésének összképe

Mozgása összerendezett, pontos, biztos,	Mozgása összerendezetlen, pontatlan, bizonytalan	Mozgása változó
70%	6%	24%

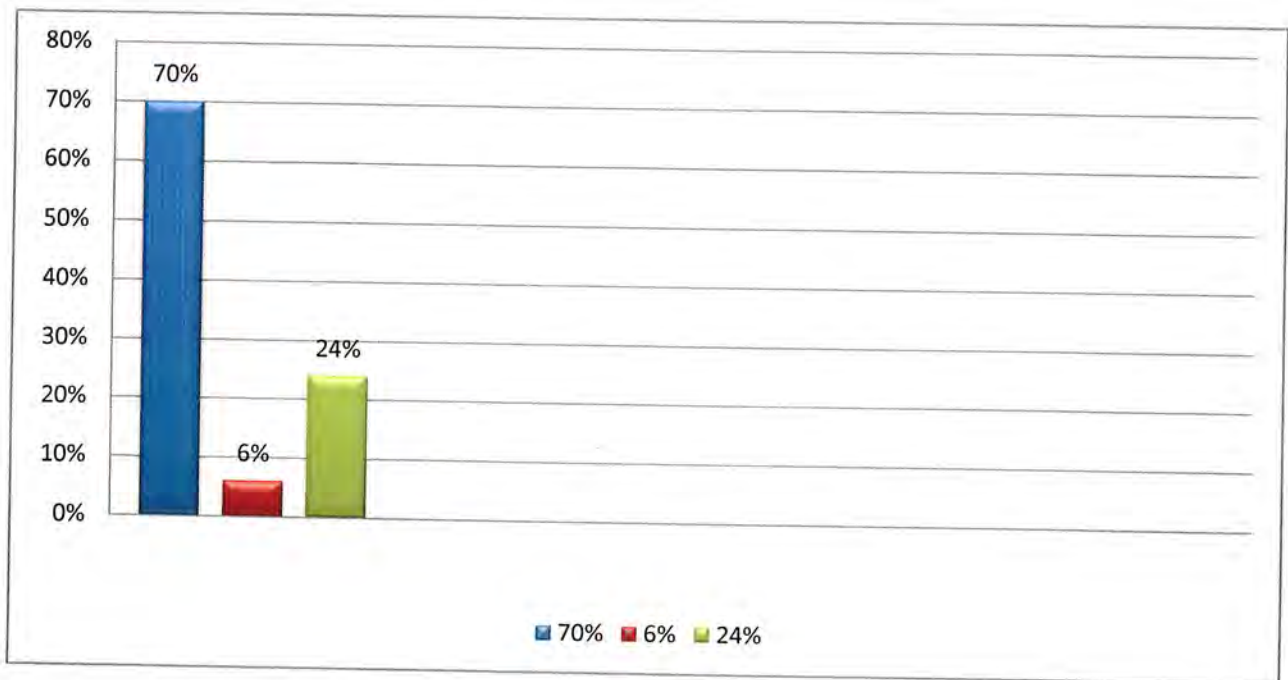

2. Mozgástempója

Korának megfelelő	Gyors	Lassú	Változó
76%	12%	9%	3%

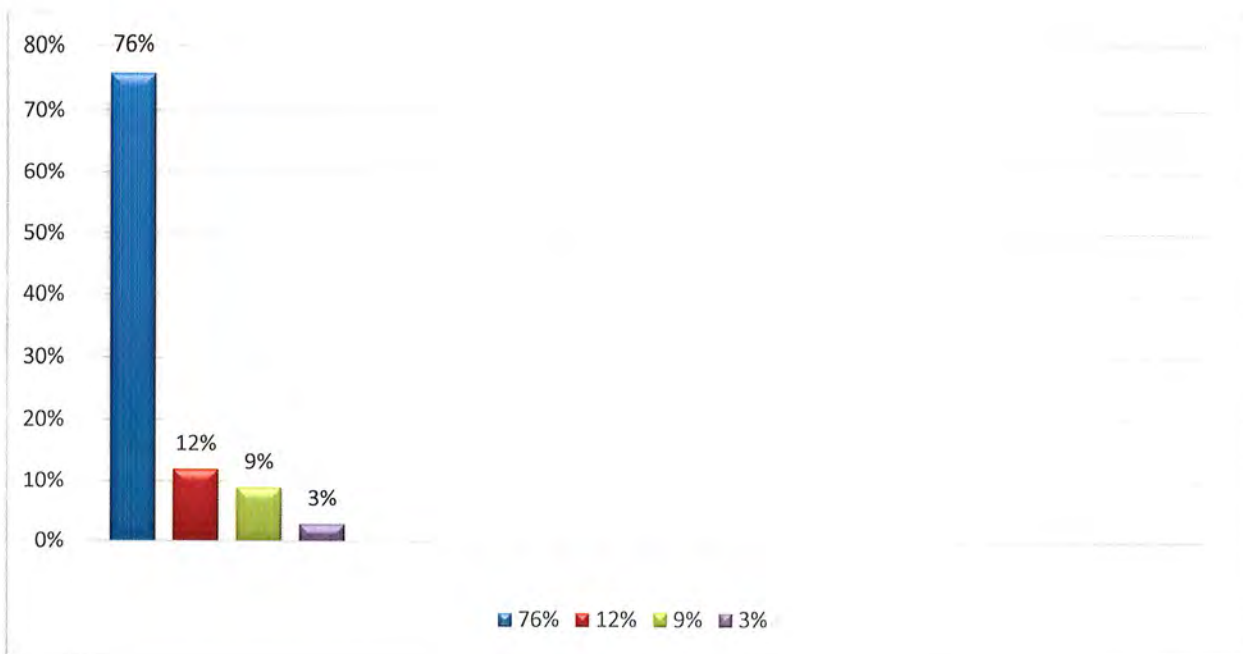

3. Mozgáskoordinációja

Egyensúlyérzéke jó	Egyensúlyérzéke nem jó	Változó
76%	9%	15%

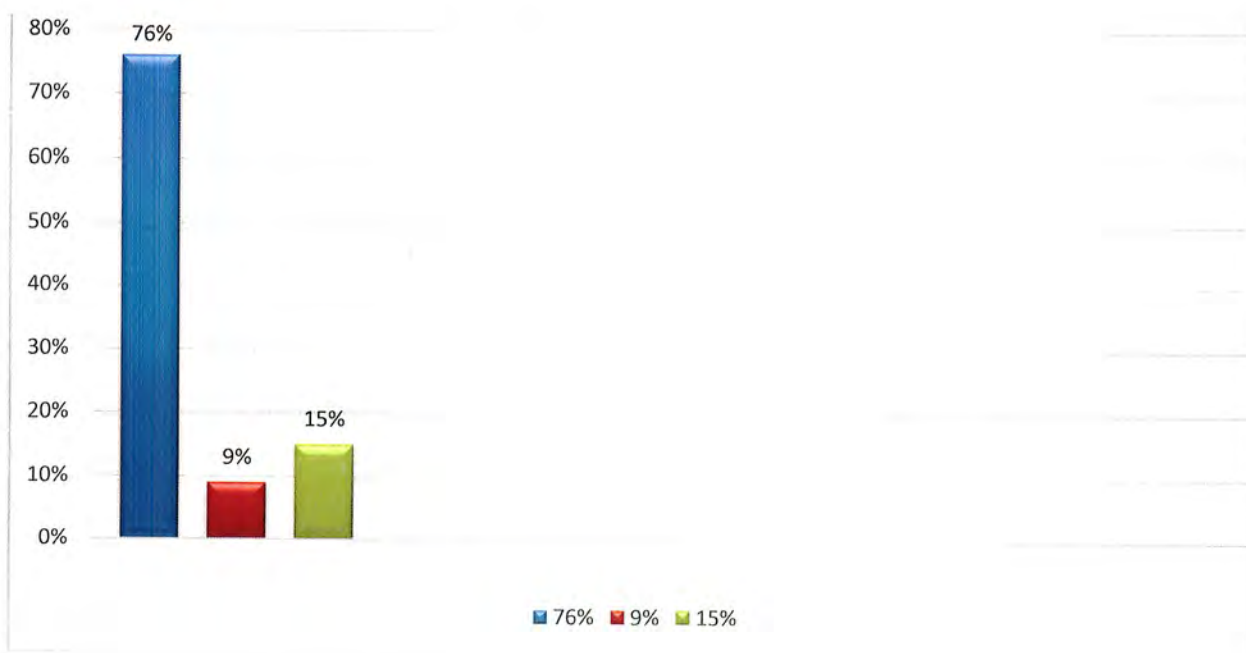

4. Mozgásos téri tájékozódása

Követi az utasított irányt	Irányt téveszt	Képtelen a tájékozódásra	Változó
76%	21%	0%	3%

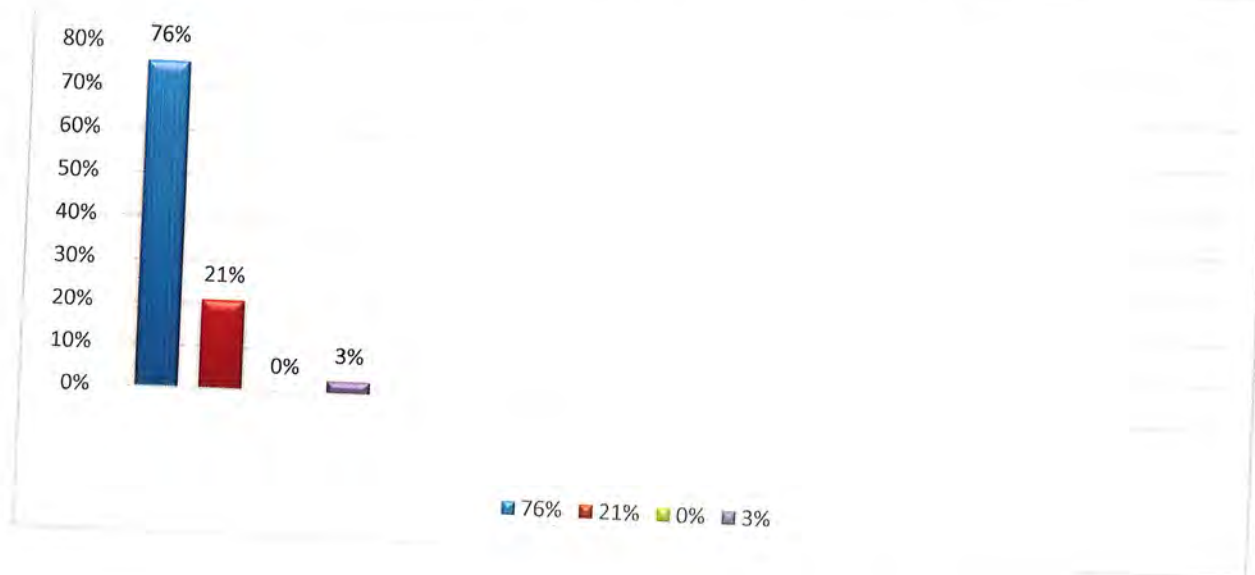

B. Finommozgások:

1. Ceruzafogása

Biztos	Bizonytalan	Változó
67%	21%	12%

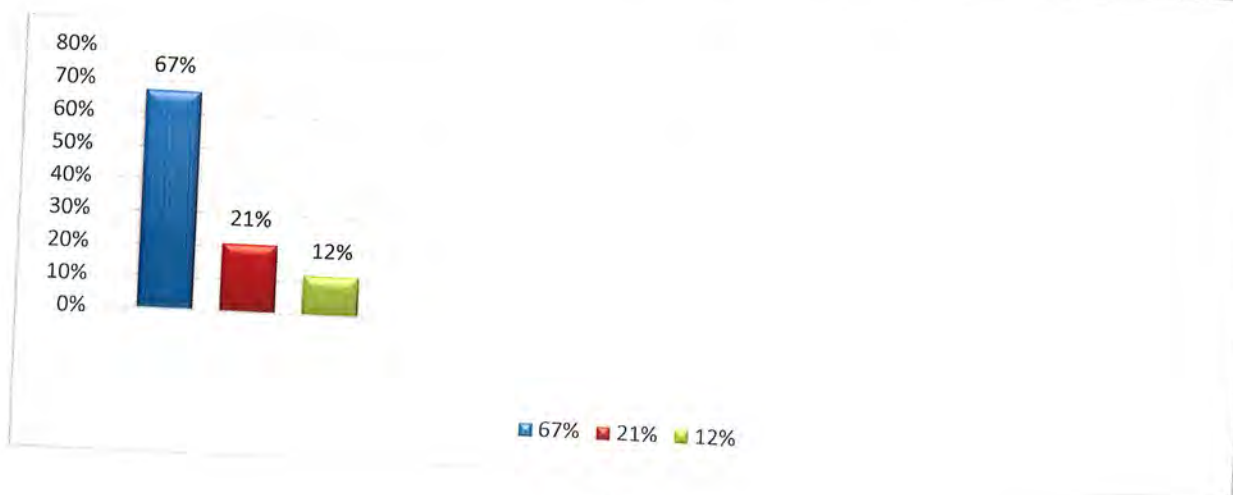

2. Írása

Egyenletes, rendezett	Kusza, rendezetlen	Változó
55%	21%	24%

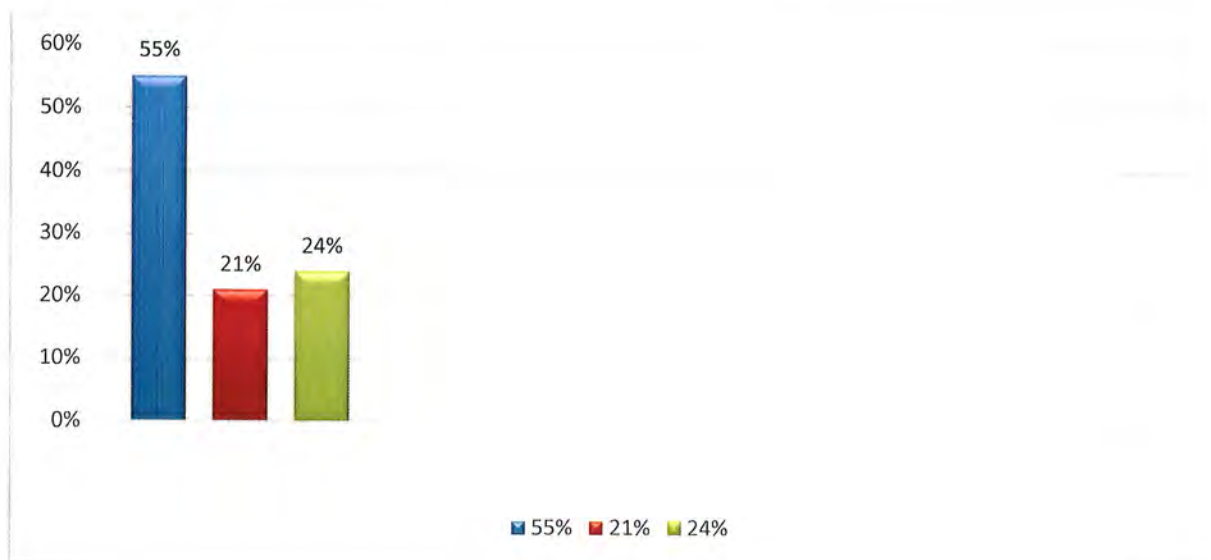

3. Füzete

Tiszta, rendezett	Maszatos, rendezetlen	Változó
67%	12%	21%

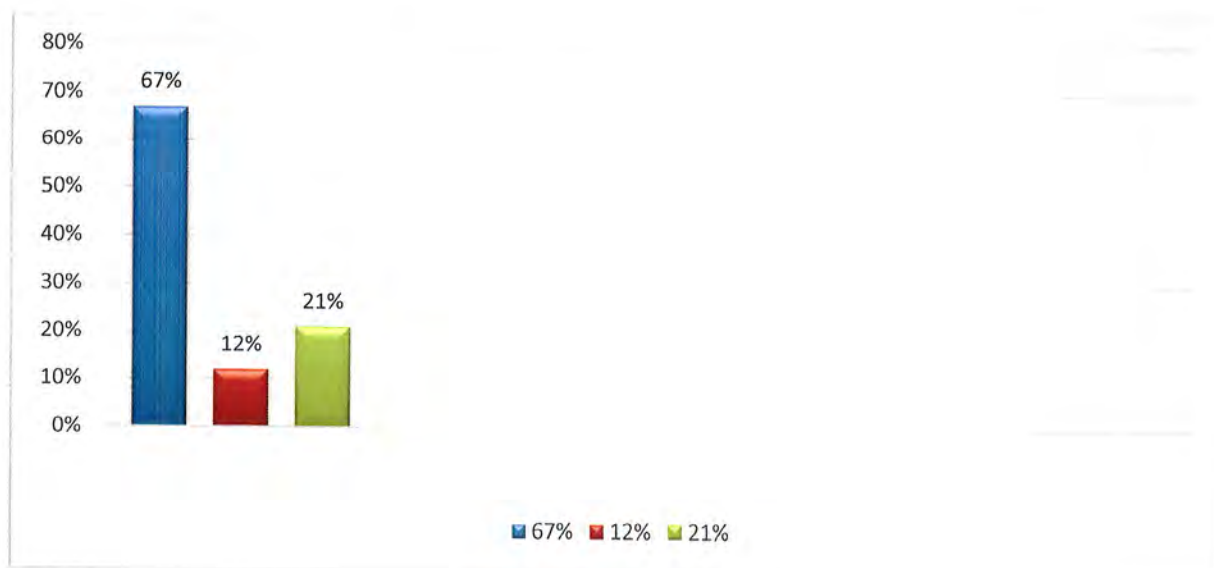

Értelmi fejlődés

A. Figyelem

1. Jellemzői

Kitartóan figyel, a feladatot megérti, önállóan teljesíti, jól oldja meg	Változóan figyel, a feladatot segítséggel teljesíti, kevés hibával oldja meg	Nem figyel, a feladatot nem érti meg, nem teljesíti, sok hibát ejt
58%	36%	6%

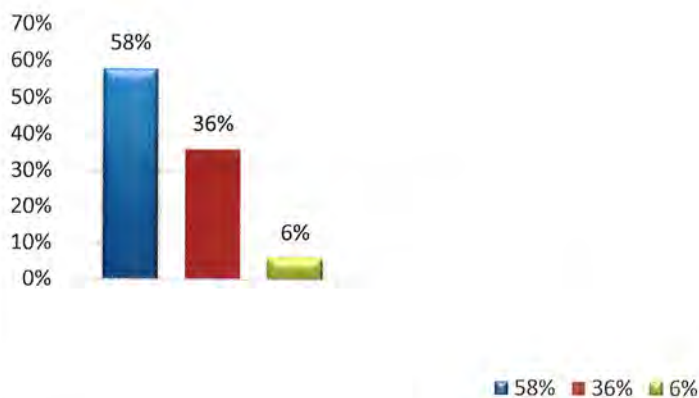

2. Kérdésre

Azonnal válaszol	Késve válaszol	Tudja a kérdést, de nem válaszol	Nem a kérdésre válaszol	Nem válaszol
64%	27%	6%	0%	3%

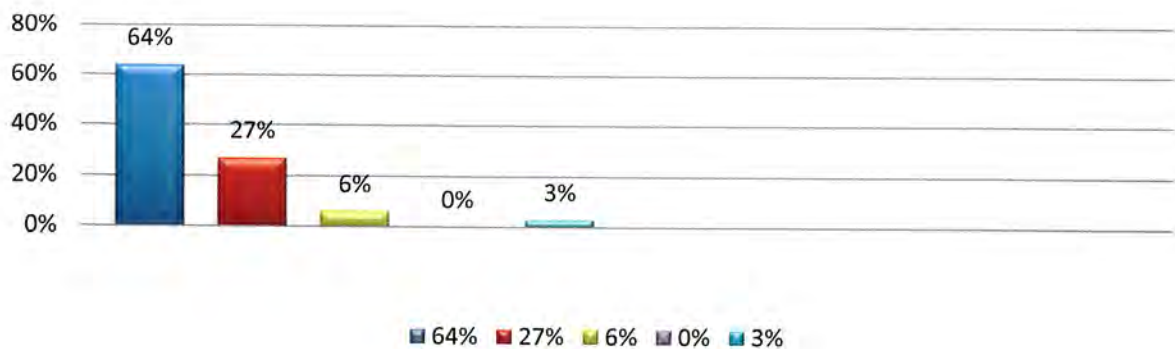

3. Munkatempója

Gyors	Átlagos	Lassú
3%	76%	21%

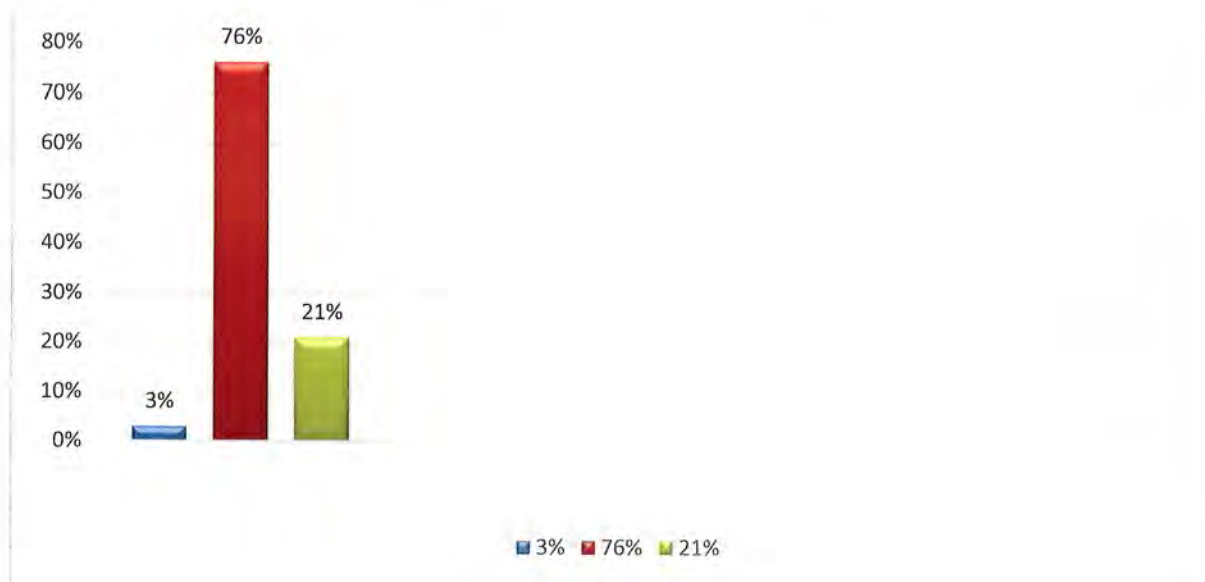

B. Emlékezet

1 Emlékezete

Megbízható, olvasott szöveget értelemszerűen elmond	Változó, olvasott szöveget segítséggel elmond	Megbízhatatlan, olvasott szöveget nem tudja elmondani
46%	48%	6%

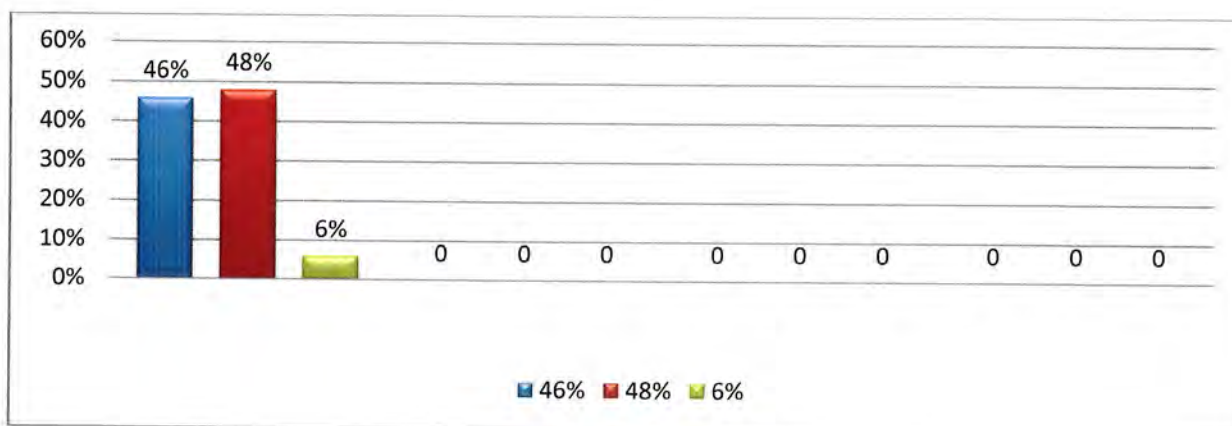

C. Beszéd

1. Artikulációja

Tiszta, érthető	Rosszul artikulál	Beszédhibás
70%	15%	15%

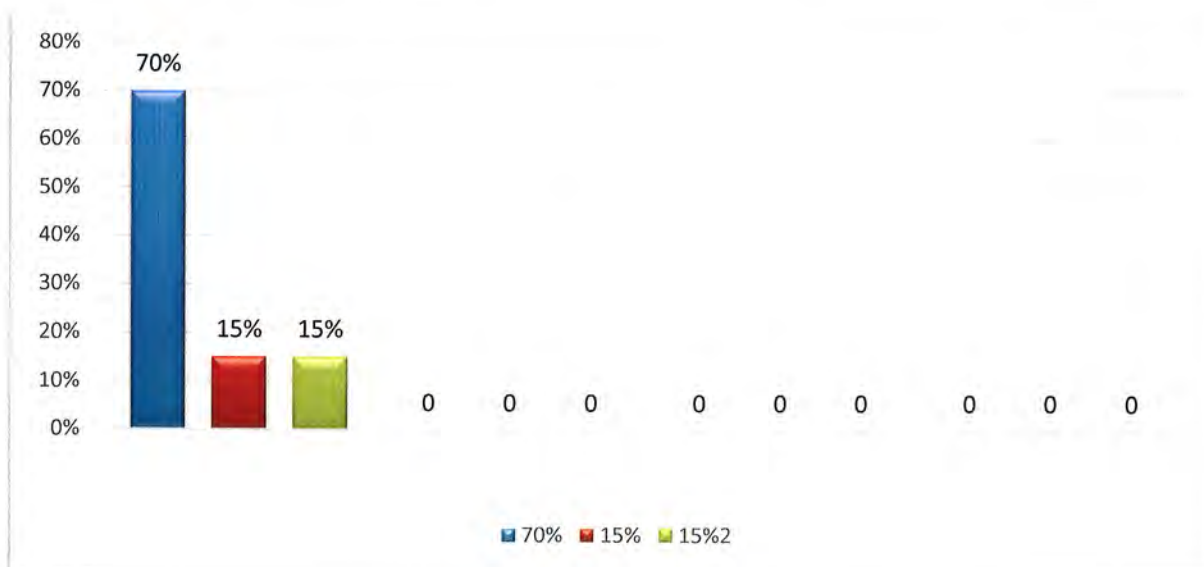

2. Kérdésre

Szavakban válaszol	Tőmondatban válaszol	Egész mondatban válaszol
12%	18%	70%

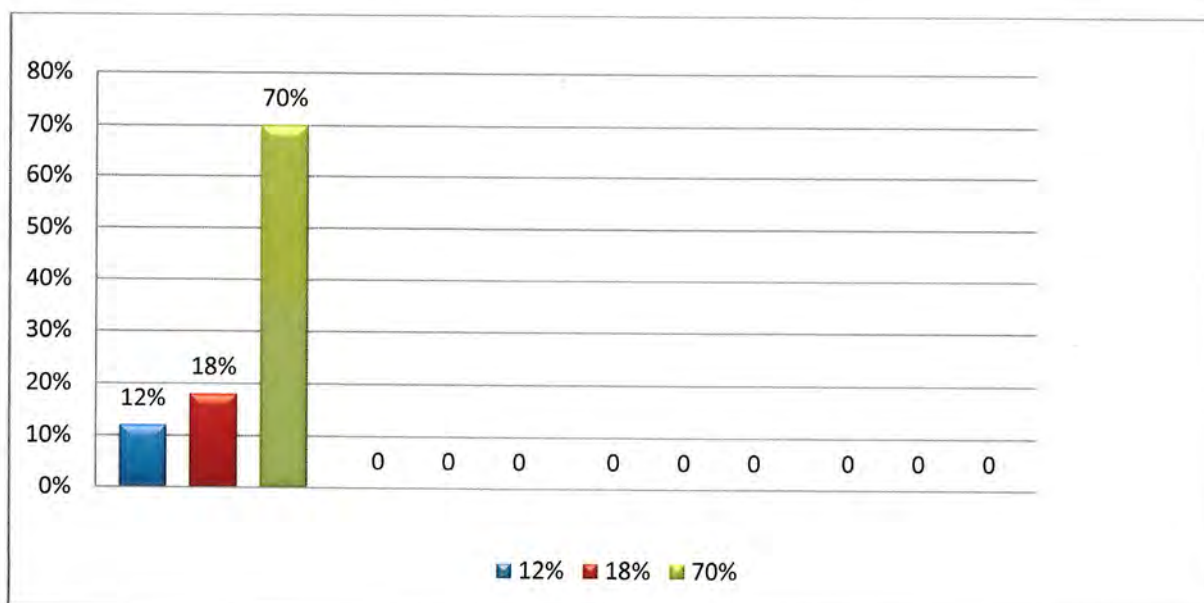

3 Képolvasás, szövegmondás

Önállóan, összefüggéseket felismerő, részletekre kiterjedő, részletező, alapos	Kevés segítséggel, az összefüggéseket felismerő, a lényeget megértő	Segítséggel sem, összefüggéseket, lényeget nem ismer fel, nem mond el
36%	58%	6%

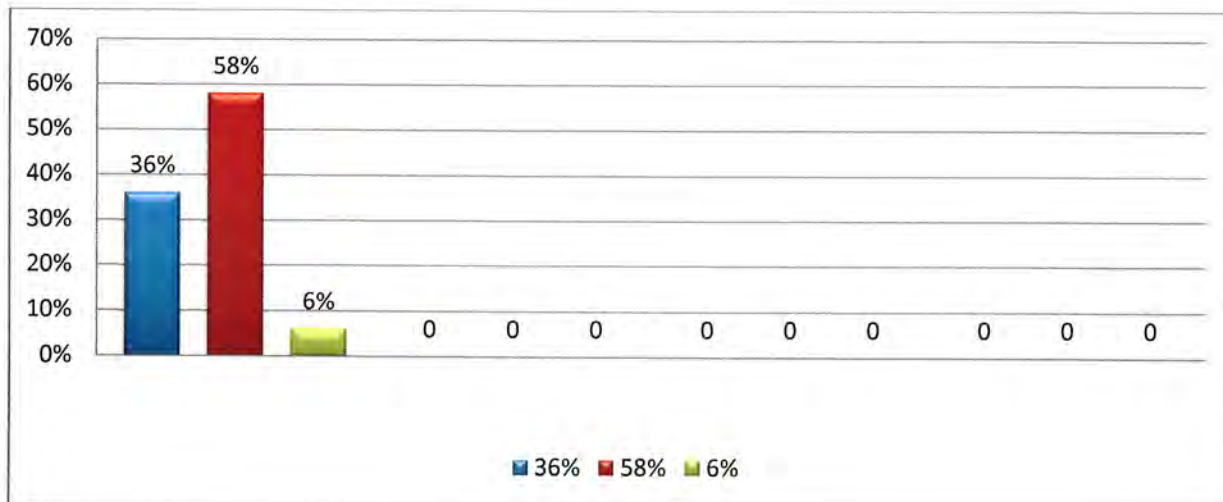

D. Olvasás, betűfelismerés

Minden betűt és szót felismer	Csak egyes betűket, betűelemeket ismer fel	Nem ismeri fel a betűket, felcseréli a betűket
85%	15%	0%

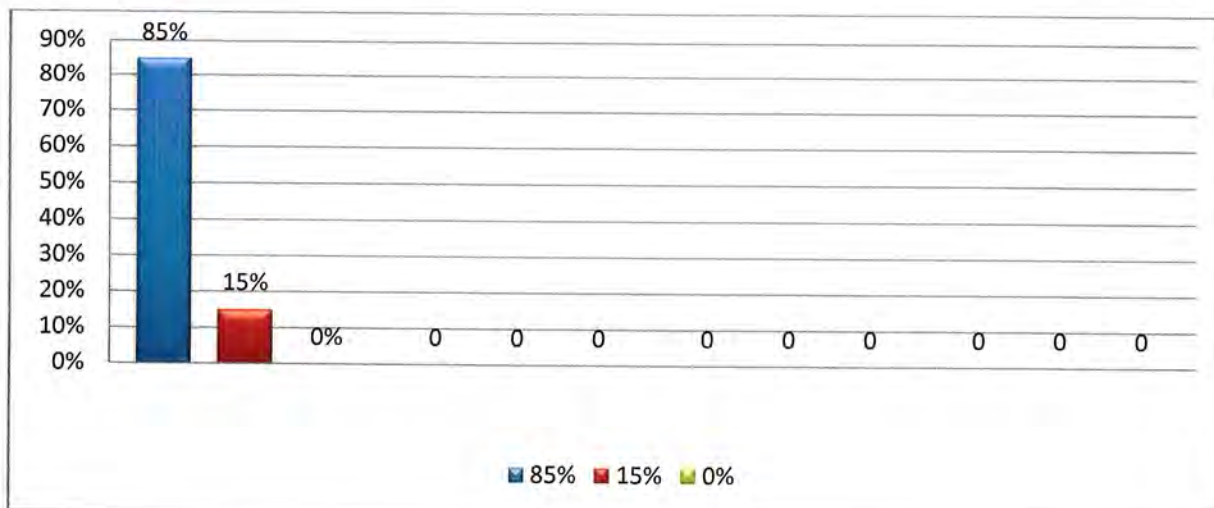

Szociális fejlődés

A. Társas kapcsolatok

1. Felnőttel

Kezdeményező	Elfogadó	Elutasító
70%	30%	0%



2. Társakkal

Kezdeményező	Elfogadó	Elutasító
58%	42%	0%

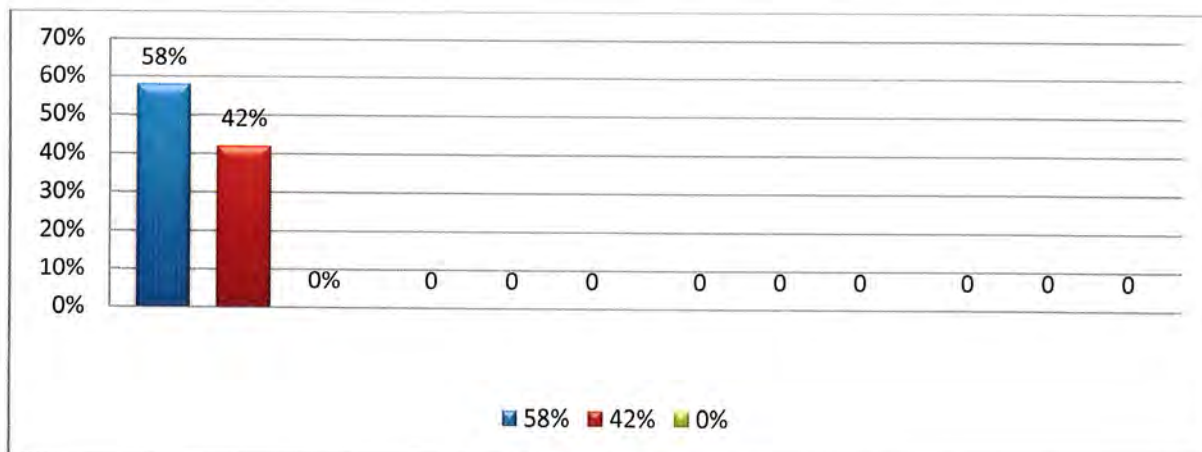

3. Helyzete

Vezető, irányító	Egyenrangú	Alárendelt	Peremhelyzetű
18%	73%	6%	3%

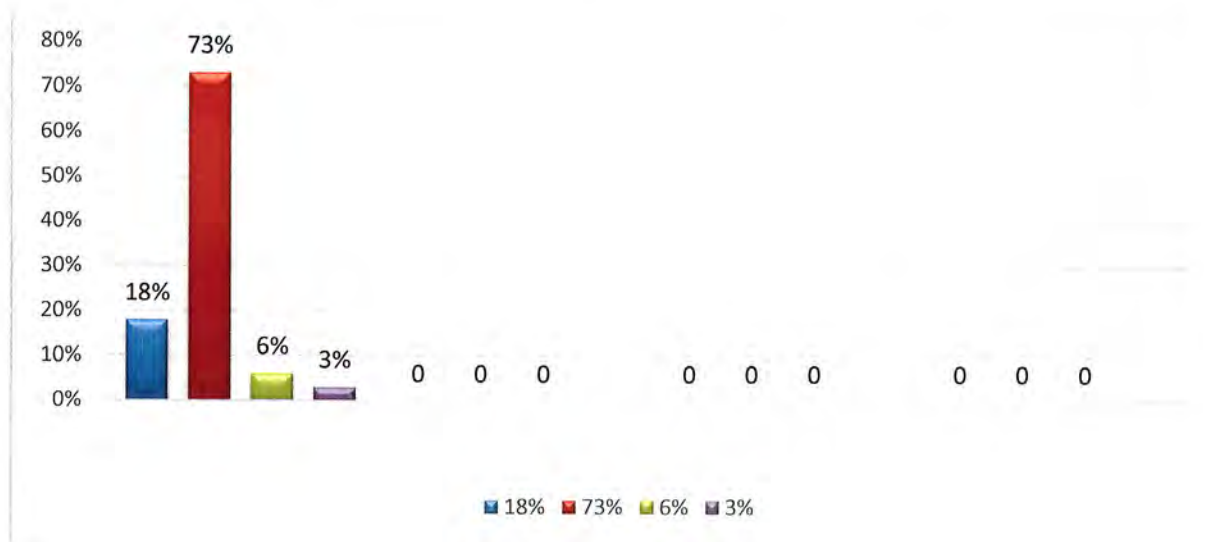

B. Magatartás

1. Önértékelés

Túlzott	Reális	Negatív
3%	88%	9%

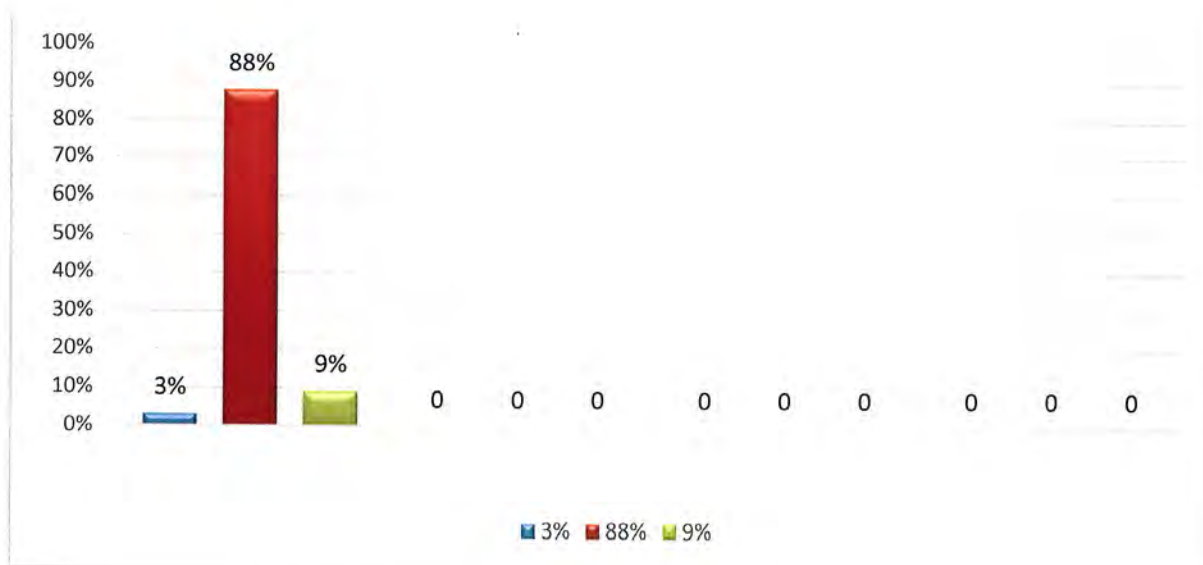

3. Jellemzői

Nyugodt, kiegyensúlyozott	Nyugtalan	Változó	Egyéb (dacos, zárkózott, merev, szorongó, csendes, közönyös)
67%	9%	21%	3%

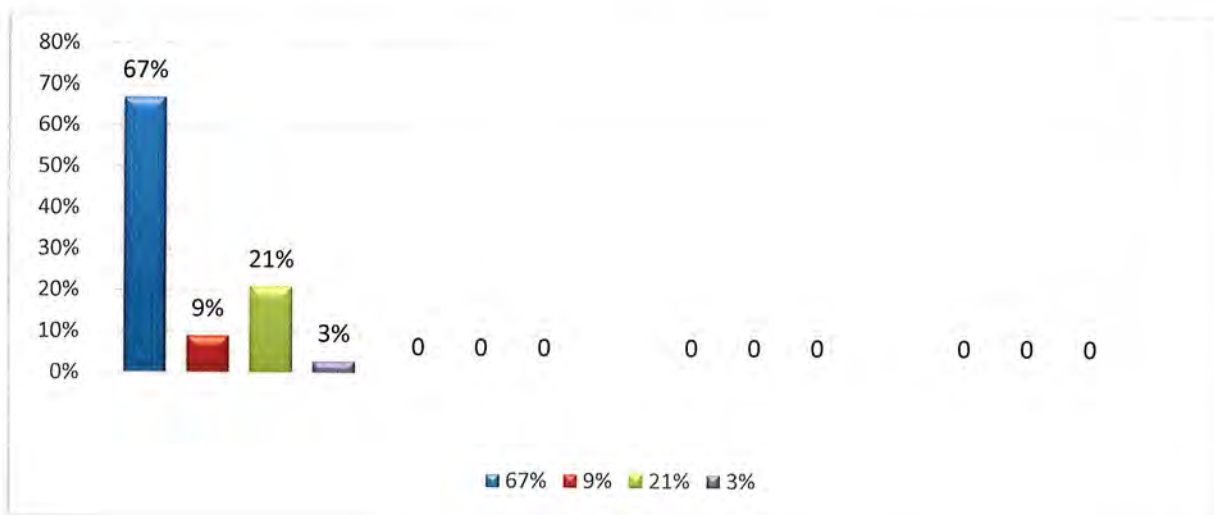

C. Tanuláshoz való viszonya

1. Motiváltsága

Szeret tanulni	Változó	Nem tanul szívesen	Passzív, közömbös
73%	24%	3%	0%

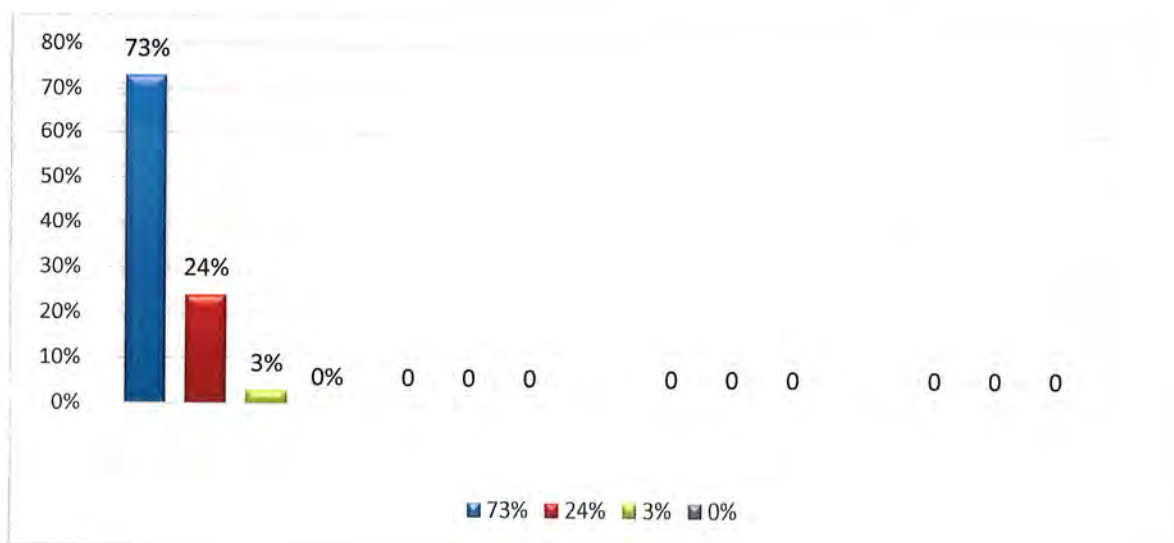

2. Sikertelenséget

Elviseli	Bezárkózik	Agresszivitással válaszol	Sírással válaszol	Feladja	Jobb teljesítményre ösztönzi
40%	3%	0%	6%	3%	48%

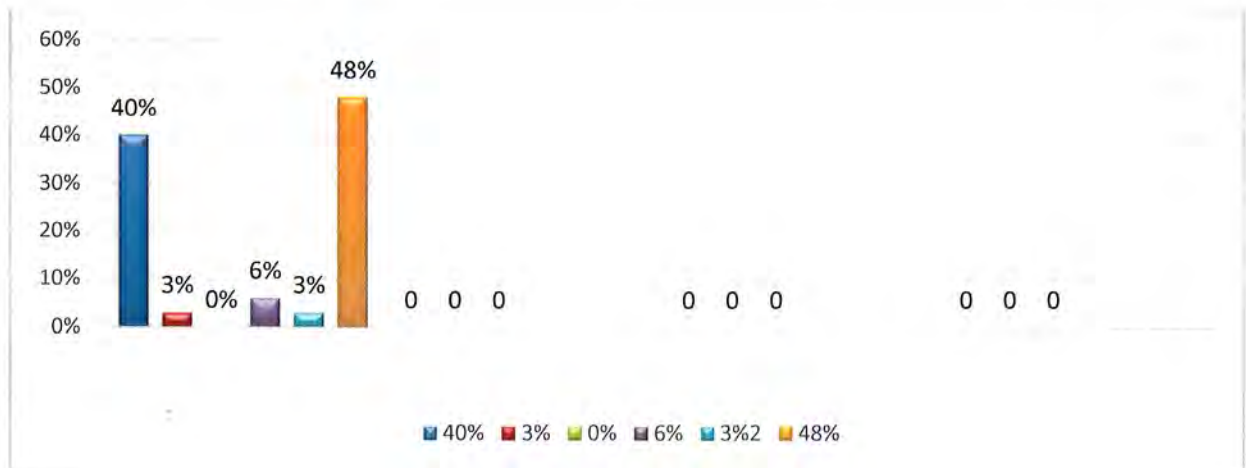

3. Teljesítmény

Minden tárgyból egyenletesen teljesít	Néhány tárgyból lemaradt, gyengén teljesít	Több tárgyból lemaradt, nagyon gyengén teljesít	Kiemelkedően jól teljesít
73%	18%	6%	3%

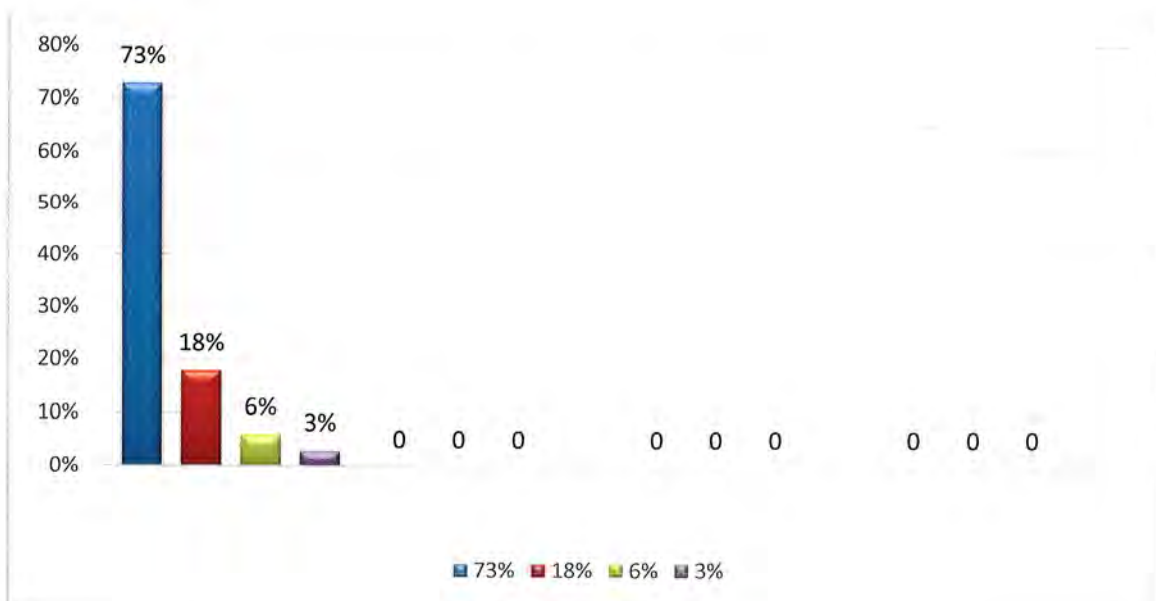

A 2019/2020 tanév első félévét követően 38 kérdőívet küldtünk el az általános iskolákba, ahol volt nagycsoportosaink 2019 őszén megkezdtek tanulmányaikat. Ezek közül kitöltve 33 érkezett vissza. A kérdőívek, feldolgozása után az eredmények azt mutatják, hogy a gyermekek **76%-ka** megfelelően teljesít. Ezek közül **3%** kiemelkedő eredményt ért el. A gyermekek **24%-ka** azonban nem tudott minden téren megfelelni a követelményeknek, vannak, akik egy-két, vagy több tárgyból is lemaradtak. Az adatok szerint **6%** a több tárgyból gyengén teljesítő.

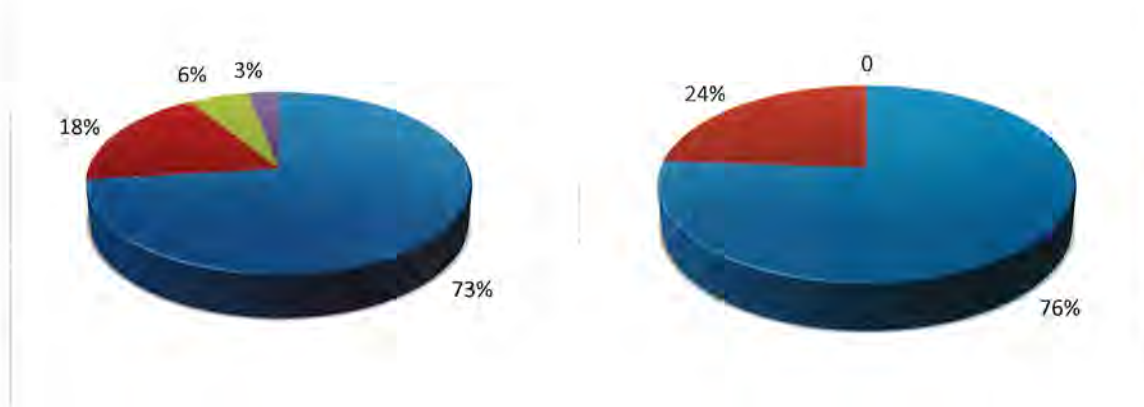

Megjegyzés:

Az adatok alapján az tapasztalható, hogy ebben a tanévben olyan gyermekek kerültek iskolába, akik szociálisan érettebben távoztak az óvodából. Kiegyensúlyozottabbak, szeretnek tanulni, a sikertelenség jobb teljesítményre ösztönzi őket, nem szegi kedvüket. Ez tapasztalható a magabiztosabb mozgás és tájékozódás terén is. Jobbak az adatok a beszédfejltség területén, a képolvasás, a mondatalkotás, valamint a betűfelismerés terén is Gyengébbek viszont a ceruzafogás és írás eredményei. Azt már néhány éve tapasztaljuk, hogy a gyermekek finommotorikája, emberábrázolása, vonalvezetése lassabban, nehezkesebben fejlődik. Bár három éves kortól figyelemmel kísérjük a gyermekek ceruzafogásának alakulását, azt tapasztaljuk, hogy az utóbbi években sok gyereknél igen nehezen alakítható, korrigálható, hosszabb időt vesz igénybe a helyes eszközfogás megtanulása. Elmondható, hogy nem minden gyermek esetében elegendő, ha csupán három-négy éves korban találkozunk olyan eszközökkel, melyekkel való manipulálás ezeket a területeket, erősítik, fejlesztik.

Javaslatok:

Nagyon fontos lenne, hogy már a korábbi életszakaszokban változatos eszközökkel manipulálhassanak a kisgyermekek. Tudatosabban válasszanak a szülők is játékot gyermekeik számára. Tőlünk továbbra is kiemelt figyelmet kíván a finommotorika fejlesztése. Visszatekintve az előző évek adataira, ezek mellett, az emlékezet fejlesztése, a beszéd, az összefüggések felismertetése, a lényeg kiemelésének képessége, matematikai tapasztalatok szerzésének biztosítása.

2020. május 15.

Tárgy Javaslat új védőnői körzet kialakításához kapcsolódó döntések meghozatalára

Tisztelt Képviselő-testület!

Gyálon a védőnői körzetek kialakítására a 2000-es években került sor, jelenleg hét védőnői körzet működik településünkön. A *területi védőnői ellátásról* szóló 49/2004. (V.21.) ESzCsM rendelet (a továbbiakban: Rendelet) 5. § (1) bek. alapján „**egy védőnői körzetben** a védőnő által ellátható nők (várandós, gyermekágyas anyák), gyermekek (újszülött kortól a tanulói jogviszony megkezdéséig) és az oktatási intézménybe nem járó otthon gondozott tanköteles korú gyermekek száma összesen **legfeljebb 250 fő lehet.**”

A Városi Egészségügyi Központ (a továbbiakban: VEK) 2019. évi tevékenységéről szóló beszámolót (*1.sz. melléklet*) a tavaszi veszélyhelyzetre tekintettel a Polgármester fogadta el 64/2020. (III.26.) sz. határozatával. A beszámoló 7-8. oldalán olvasható a védőnők tevékenységéről szóló tájékoztatás. A 2019. évi adatok alapján a hét védőnői praxisra 1 887 fő ellátott jutott, az egy praxisra jutó ellátottak átlagos száma 270 fő. A beszámoló szerint öt praxisban az ellátottak száma jóval meghaladja a 250 főt. Az intézményvezetői beszámoló tartalmazza, hogy a Kőrösi ú 136. szám alatt található új védőnői épület úgy került kialakításra, hogy nyolc védőnő elhelyezhető benne.

A védőnői tevékenység szakmai felügyeletét az illetékes Járási Hivatal Népegészségügyi Osztálya, Gyál esetében a Dabasi Járási Hivatal (a továbbiakban: Járási Hivatal) látja el. A Járási Hivatal a Nemzeti Népegészségügyi Központ (a továbbiakban: NNK) éves munkaterve alapján szakfelügyeleti vizsgálat keretében vizsgálta a gyáli védőnői körzetekben az ellátottak számát a 2020. május 31-ei létszámadatoknak megfelelően. Az erről szóló PE-04/NEO/2197-7/2020. ügyiratszámú tájékoztatás (*2.sz.melléklet*) rámutat arra, hogy az ellátott gondozottak létszáma három körzetben megfelelő, míg négy körzetben lényegesen meghaladja a Rendeletben meghatározott ellátható létszámot. A Járási Hivatal indokoltan tartja a 8. védőnői körzet létrehozását.

2020. október 8. napján lekértük a 0-7 évesek listáját a 2020. szeptember 30-ai állapotnak megfelelően. A lekért adatok szerint 1 930 fő a 0-7 éves korosztály létszáma. Ez a létszám hét védőnői körzetben átlagosan 275 fő ellátottat jelent, míg nyolc körzet esetén 241 főt.

Fentiek alapján mindenképpen indokolt a 8. védőnői praxis létrehozása. Az újabb védőnői körzet létesítése kapcsán több teendő is felmerül. Egyrészt a VEK közalkalmazotti álláshelyeinek számát 1 fő védőnői álláshellyel szükséges felemelni, másrészt az *egészségügyi alapellátásról* szóló 2015. évi CXXIII. törvény (a továbbiakban: Eütv.) 6. § (1)-(2) bek. értelmében az egészségügyi alapellátások körzeteit a Képviselő-testület rendeletben állapítja meg, és a védőnői körzetek kialakítása során szükséges az országos tisztifőorvos, és az egészségügyi államigazgatási szerv (Járási Hivatal) véleményének kikérése is. Tekintettel arra, hogy az alapellátási körzetek kialakításáról szóló 14/2011. (VII.1.) önkormányzati rendelet nem rendelkezik a védőnői körzetek meghatározásáról, szükséges erről is önkormányzati rendeletet alkotni.

Kérem a T. Képviselő-testületet a fentiek megvitatására, és a határozati javaslat támogatására!

Határozati javaslat:

Gyál Város Önkormányzatának Képviselő-testülete

- 1. megállapítja**, hogy a védőnői körzetekben a megnövekedett lakosságszámra tekintettel indokolt egy új, 8. védőnői körzet kialakítása,
- 2. úgy dönt** – tekintettel a kialakítandó, 8. védőnői körzetre – hogy a Városi Egészségügyi Központban az engedélyezett álláshelyek számát + 1 fővel megemeli **2021. április 1. napjától, így a Városi Egészségügyi Központban az engedélyezett közalkalmazotti álláshelyek számát 19 főben (15 fő teljes + 4 fő részmunkaidős álláshely) határozza meg**, melynek fedezetét a 2021. évi költségvetésben biztosítja,
- 3. felkéri** a Polgármestert, hogy a védőnői körzetek módosítására, és az új, 8. védőnői körzet kialakítására a tervezetet **készítse el**, a szükséges szakértői véleményeket **szerezze be** az országos tisztifőorvostól, és a Dabasi Járási Hivatal Népegészségügyi Osztályától, és a védőnői körzetek kialakításáról szóló rendelettervezetét **készítse el, és terjessze elő**,
- 4. felkéri** az intézményvezetőt, hogy az új védőnői álláshely pályázati eljárásnak lefolytatásáról **gondoskodjon**, és a 8. védőnői körzet működési feltételeit vizsgálja meg, annak finanszírozását a 2021. évi intézményi költségvetés készítésekor **vegye figyelembe**.

Határidő: 1-2. és 4. pont: 2021. március 31.
3. pont: 2020. december 31.
Felelős: 1-3. pont Polgármester
4. pont Intézményvezető

A határozati javaslat elfogadása egyszerű szótöbbséget igényel.

Az előterjesztést tárgyalta: Szociális és Egészségügyi Bizottság

Az előterjesztést készítette: Pap Krisztina aljegyző, irodavezető

Gyál, 2020. október 9.

Pápai Mihály
polgármester

Városi Egészségügyi Központ



2019. évi

Szakmai beszámoló

Gyál, 2020. március 03.

Feladatellátás általánosságokban

A Városi Egészségügyi Központban felnőtt és gyermek háziorvosi ellátás, fogorvosi alapellátás, járóbeteg szakrendelés és 24 órás háziorvosi ügyelet működik. A háziorvosi szolgálatot 8 felnőtt és 4 gyermekorvos látja el. A háziorvosok rendelési ideje napi 4 (3) óra, a területi (lakáson történő) betegellátás további 4 órában történik. A fogorvosaink 4 praxisban, napi 6 óra rendelési idővel látják el a betegeket, hárman az Egészségügyi Központban, egy fogorvos külön magánrendelőben rendel.

Az alapellátás orvosai vállalkozóként dolgoznak az Önkormányzattal kötött szerződés alapján. A finanszírozás az OEP-el kötött finanszírozási szerződés útján valósul meg. Az alapellátás minden orvosa saját maga biztosítja a feltételeket a praxis működtetéséhez, kivéve a rendelőket, melyek az önkormányzati tulajdonban vannak. A betegek gyógyító-megelőző ellátása, a gondozás, megelőzés, kötelező továbbképzések a napi munka feladatai.

Az ügyeleti ellátás az Internationale Ambulance Mentőszolgálattal kötött megbízási szerződés keretében történik. Az ügyelet ún. vegyes ügyelet, azaz a felnőtteket és gyermekeket egyaránt ellátja napi 24 órában, ezzel nappal jelentősen tehermentesíti orvosainkat a nap közben érkező sürgős hívások tekintetében.

Az alapellátáshoz tartozó védőnői és iskola egészségügyi ellátás külön helyen, a Körösi út 136-ban található. Hét védőnő területi védőnői feladatokat lát el (terhes gondozás, a 0 – 7 éves korosztály ellátása), két védőnő pedig iskola védőnői feladatokkal van megbízva.

A járóbeteg szakellátás a Jahn Ferenc Dél-Pesti Kórház kihelyezett szakrendeléseként üzemel. A 2017-ben történt változások óta (Gyál Város Önkormányzat anyagi támogatása eredményeképpen) a szakrendelések egyre nagyobb óraszámban dolgoznak, az eredeti 112 óra helyett 2019 végére már heti 130 óra szakorvosi ellátást nyújt a kórház. A gégeszet, nőgyógyászat és ultrahang nagyobb óraszámban működik, márciustól újra beindult a bőrgyógyászati rendelés is. Az üzembe állított új korszerű ultrahang már a hét minden napján dolgozik, nagy szükség volt rá. A szakrendelések által ellátott betegek száma 2017 elejétől éves szinten közel 10.000 !! fővel emelkedett.

Prevenációs tevékenységről: 2019. augusztus 05-28 között ismét megrendezésre került a Törökbálinti Tüdőintézet segítségével a tüdőszűrés. Az előző évekhez képest minimálisan kevesebb számban jelentek meg a gyáli lakosok, összesen 2.728 fő (2018-ban 2.856 fő), ez még ugyan mindig jelentős szám, de a csökkenésben nagy szerepet játszik, hogy az aktív korosztálynak a szűrés fizetős, a fizetés rendje bonyolult (postai csekk). Az ortopéd szakorvos kollégával 2019-ben ismét 2 napos ingyenes osteoporózis szűrést illetve a bőrgyógyász doktornővel 2019. májusában 3 napos melanoma (anyajegy) szűrést szerveztünk az Egészségügyi Központban a rendelési idejükön felül. Ezeket 2020-ban tovább folytatjuk.

Ellenőrzések:

Budapest Főváros Kormány Hivatala Dabasi Kistérségi Népegészségügyi Intézete (volt ÁNTSZ) a 2019-ban két szakmai ellenőrzést végzett, egyik a védőnői munkára vonatkozott, a másik a háziorvosi rendelő felszereltségét vizsgálta. A működést a szakmai ellenőrzés mindenhol a jogszabályoknak megfelelőnek, a körülményeket kiválónak találta.

Országos Egészségbiztosítási Pénztár (Nemzeti Egészségbiztosítási Alapkezelő) ellenőrzésünk 2019-ben nem volt.

I. Általános járóbeteg ellátás

1.1.1. Felnőtt háziiorvosi alapellátás

A 8 felnőtt háziiorvosi praxis a Városi Egészségügyi Központ rendelőiben, a jóváhagyott rendelési időben látja el kötelezően Gyál városának 14 év feletti lakosságát, 22.126 főt, ezen túlmenően a beteg lakásán végzik a tevékenységüket. Hatáskörüket a 1997. évi CLIV. Törvény és az Egészségügyi Minisztérium Szakmai protokollja határozza meg. A helyettesítés rendjét az ÁNTSZ engedély és a NEAK szerződés határozza meg. 2019-ben Tóth doktornő felmondott, helyette július 01-től Dr. Jelinek Zsuzsanna rendel.

Statisztikai adatok, praxisok, lakosság, kártyaszám, 2019-ben

Felnőtt háziiorvosi praxisok	lakosság szám (fő)	kártya szám (db)	kártyaszám a lakossághoz viszonyítva	kártyaszám 2018-hoz viszonyítva (fő)
1009	2 399	1 953	81,41%	-668
1010	2 695	2 501	92,80%	445
1011	2 386	3 169	132,82%	27
1012	2 723	2 096	76,97%	31
1013	3 014	2 700	89,58%	30
1014	2 958	2 246	75,93%	24
1447	3 124	2 479	79,35%	-134
1482	2 827	1 514	53,56%	-404
átlag	2 766	2 332	84,33%	-81
Összesen	22 126	18 658	84,33%	-649

Az egy orvosra jutó lakosságszám 2386 és 3124 fő között mozog, az átlag 2766 fő. A leadott kártyaszám, 2332 fő egy praxisra számítva, az előző évihez képest ismét csökkent, 649 fővel. A finanszírozott, azaz tényleges kártyaszám véleményem szerint még egyes praxisoknál 15-25%-al kevesebb, mert az elköltözött, kijelentkezett vagy elhunyt betegeket nem jelentik ki a programban. Ezt mutatja a 1009-es és 1482-es praxis, ahol a szükséges korrekciókat elvégezték és a kártyaszám e miatt csökkent, a valós adatokat mutatja.

Forgalmi adatok a 2019. évi jelentések alapján

felnőtt háziiorvos forgalmi adatok	rendelésen megjelent	lakáson ellátott	összesen	előző évhez változás	1 rendelésre jutó beteg
1009	12 130	275	12 405	203	49
1010	13 400	276	13 676	-224	54
1011	16 593	51	16 644	319	66
1012	10 715	111	10 826	196	43
1013	9 981	683	10 664	455	40
1014	9 120	49	9 169	-178	36
1447	10 970	625	11 595	-643	44
1482	7 904	170	8 074	699	32
átlag	11 352	280	11 632	104	45
összesen	90 813	2 240	93 053	827	45

Felnőtt háziorvosaink Gyál felnőtt lakosságának (22.126 fő) több mint négyszeresét látták el 2019-ben, másképpen fogalmazva minden gyáli felnőtt lakos évente 4 alkalommal fordult háziorvosához. Egy háziorvos naponta átlagosan 45 beteget látott el a tavalyi 44-el szemben.

Szakmai tevékenység praxisonként 2019. évi jelentések alapján

felnőtt háziorvosok szakmai adatok	ellátott betegek	RTG labor	szak-rendelő	kórházba utalt	nővér által ellátott
1009	12 405	1 666	902	58	896
1010	13 676	310	62	30	1303
1011	16 644	3 963	2 175	160	724
1012	10 826	2088	1 157	25	312
1013	10 664	3 332	1 823	27	1164
1014	9 169	2343	1 340	63	110
1447	11 595	6 010	355	26	1081
1482	8 074	989	555	19	189
1 praxis átlag	11 632	2 588	1 046	51	722
ell.beteg.arányában		22%	9%	0,44%	6,21%
összesen	93 053	20 701	8 369	408	5 779

A rendelésen megjelent betegek majd 22 %-ánál kértek RTG vagy labor vizsgálatot és a betegek 9 %-át küldték további szakorvosi vizsgálatra. Fekvőbeteg gyógyintézetbe a betegek 0,4 %-a került. Az adatok szinte megegyeznek az előző évvel. A körzeti ápolók által lakáson ellátott esetek száma 5.779 fő (2018-ban 4.652 fő) mutatja a területi gondozást igénylő betegek növekvő számát, a gondozási tevékenység szélesebb kiterjesztését.

1.1.2. Gyermek háziorvosi alapellátás

A 4 gyermek háziorvosi praxis az Egészségügyi Központ rendelőiben, a jóváhagyott rendelési időben látja el kötelezően Gyál Város 14 év alatti lakosságát, 3.931 főt, ezen túlmenően a beteg lakásán végzik a tevékenységüket. Hatáskörüket a 1997. évi CLIV. Törvény és az Egészségügyi Minisztérium Szakmai protokollja határozza meg. A helyettesítés rendjét az ÁNTSZ engedély és a NEAK szerződés határozza meg.

Statisztikai adatok, praxisok, lakosság, kártyaszám 2019

Gyermek háziorvosi praxisok	lakosság szám, 0-14 évesek (fő)	kártya szám (db)	kártyaszám a lakossághoz viszonyítva	kártyaszám 2018-hoz viszonyítva (fő)
5004	870	849	97,59%	17
5006	1 436	1 233	85,86%	6
5007	746	891	119,44%	8
5008	879	1 457	165,76%	-26
átlag	983	1108	112,69%	1,25
Összesen	3 931	4 430	112,69%	5

Az egy orvosra jutó 0-14 éves lakosságszám 746 és 1436 fő között mozog, az átlag 983 fő. A leadott kártyaszám, (4430) azaz a ténylegesen bejelentkezett betegszám magasabb az ellátandó lakosságszámnál, 1108 fő egy praxisra számítva. Ennek oka, hogy a gyermek háziorvosok felkérésre 18 éves korig láthatják el a hozzájuk bejelentkezetteket. Az adatok két praxisban az átlagnál magasabbak. A számok szinte teljesen egyeznek a tavalyival.

Forgalmi adatok a 2019. évi jelentések alapján

gyermek háziiorvos forgalmi adatok	rendelésen megjelent	lakáson ellátott	összesen	előző évhez változás	1 rendelésre jutó betegszám
5004	5 508	162	5 670	674	22
5006	8 270	19	8 289	-191	33
5007	7 112	2316	9 428	2 081	28
5008	8 361	745	9 106	-793	33
átlag	7 313	745	8 123	443	29
összesen	29 251	3 242	32 493		

Gyermek háziiorvosaink Gyál 0-14 éves lakosságának (3.931 fő) a nyolcszorosát látták el 2019-ben, azaz gyermekkel évente 8 alkalommal fordultak háziiorvoshoz. Ez jelzi az ezen korosztállyal való fokozott gondoskodást. Egy háziiorvos naponta átlagosan 29 beteget lát el (az adatok szórása 22-től 33-ig). Az adatok 2018-hoz képest 8%-os emelkedést mutatnak..

Szakmai tevékenység a 2019. évi jelentések alapján

gyermek háziiorvos szakmai adatok	ellátott betegek	RTG labor	szak-rendelő	kórházba utalt	tanácsadás prevenció
5004	5 670	257	357	18	561
5006	8 289	151	178	11	802
5007	9 428	1 913	185	312	534
5008	9 106	404	425	23	790
1 praxis átlagosan	8 123	681	286	91	672
százalékban		8,39%	3,52%	1,12%	8,27%
összesen	32 493	2 725	1 145	364	2 687

A rendelésen megjelentek 8,27%-nál egészséges tanácsadásra, prevencióra került sor, Rtg vagy laboratóriumba utaltak 8,4 %-ot, szakellátásra 3,5 %, kórházba került a betegek 1,1 %-a. A prevenció számai nem tartalmazzák a védőnői szolgálatok ez irányú tevékenységét.

1.2. Felnőtt és gyermek ügyeleti ellátás

Feladata Gyál közigazgatási területén élő felnőtt és gyermek lakosság ambuláns és kijáró ügyeleti orvosi ellátása, melyet az Internationale Ambulance Service látja el a József A. u.1. szám alatti telephelyen. Testületi döntés következtében ügyeletünk 24 órában biztosítja lakosainknak a folyamatos ellátást, ezzel jelentős terhet vesznek le az egyébként is leterhelt háziiorvosainkról a nappali ügyelet biztosításával.

Forgalmi adatok a 2019. évi jelentések alapján

ügyelet forgalmi adatok	rendelésen megjelent	lakáson ellátott	összes ellátott	kórházba utalt	ebből sürgősséggel
felnőtt	1 603	655	2 258	486	168
gyermek	95	82	177	41	19
összesen	1 698	737	2 435	527	187

A 2019-ben az ellátott betegek száma ismét csökkent, az előző évhez képest 29 %-al, főleg a gyermekek vonatkozásában. Az adatok ismeretében érdemes utána járni, hogy ezt a jelentős csökkenést mi okozta.

II. Fogorvosi járóbeteg ellátás 2019

2.1. Fogorvosi alapellátás - felnőtt és gyermek ellátás

A fogászati alapellátás feladata Gyál Város Önkormányzat által rendeletben meghatározott, a felügyeleti szervekkel egyeztetett területi ellátási kötelezettség alapján Gyál város lakosságának fogászati és fogászati ambuláns orvosi ellátása 4/2000.(II.25.) Eü.M. számú rendelet alapján. A hagyományos kuratív fogpótlási és konzerváló fogászati tevékenységen túl a preventív és szűrőtevékenység is a feladata. Három fogászati praxis a József Attila u. 1. szám alatti rendelőben, egy magánpraxis a Juhász Gyula u. 15. szám alatti rendelőben a jóváhagyott rendelési időben látja el lakosainkat. Hatáskörüket a 1997. évi CLIV. Törvény és az Egészségügyi Minisztérium Szakmai protokollja határozza meg. A helyettesítés rendjét ÁNTSZ engedély és a NEAK szerződés határozza meg.

Forgalmi adatok a 2019. évi jelentések alapján

fogászat forgalmi adatok	ellátandó lakosság	rendelésen megjelent (fő)	elvégzett tevékenység
6163	6732	2918	2244
6164	6604	3351	1812
6165	5789	2047	3665
6273	6932	3864	3044
összesen	26 057	12 180	10 765

A fogászaton az ellátandó lakosság 46,7 %-a jelent meg fogászati panaszok, ellátás miatt. Náluk 10.765 beavatkozás (húzás, tömés, nyálkahártya kezelés, stb.) történt. A számok 15 %-os csökkenést (2018-ban 13.099 tevékenység) mutatnak az előző évhez képest.

Szakmai tevékenység

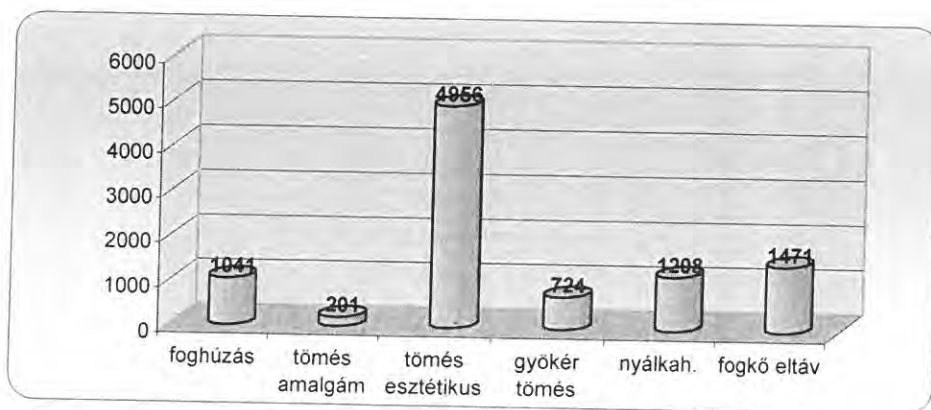

A leggyakoribb beavatkozásoknál láthatjuk, hogy még mindig elég magas a foghúzások száma, az amalgám tömések száma már minimális az esztétikus tömésekkel szemben. Jelentősen nőtt a fogkő eltávolítások száma, mely jelzi, hogy a lakosság is egyre jobban odafigyel fogai állapotára.

III. Betegségmegelőzés, népegészségügyi ellátás

3.1. Család- és nővédelmi egészségügyi gondozás (védőnői ellátás)

A területi védőnői szolgálat feladata a Gyál Város Önkormányzata által rendeletben meghatározott, a felügyeleti szervekkel egyeztetett területi ellátási kötelezettség alapján a gyáli 0-7 éves korosztály jogszabályban meghatározott ellátása, szűrése, gondozása, valamint elvégzik még az óvodai munkát is.

A területi védőnő a házi gyermekorvosi szolgálat mellett működik a 49/2004. (V. 21.) ESzCsM rendelet (a területi védőnői ellátásról) alapján. Munkájukat a vezető védőnő irányítása alatt végzik az illetékes gyermekorvossal együttműködve. Hatáskörüket a 1997. évi CLIV. Törvény és az Egészségügyi Minisztérium Szakmai protokollja határozza meg. A helyettesítés rendjét az ÁNTSZ engedély és a NEAK szerződés határozza meg.

Általános adatok a 2019. évi jelentések alapján

Védőnői praxisok	0-1 éves (fő)	1-3 éves (fő)	3-7 éves (fő)	várandós (fő)	1 védőnőre összesen
7581	40	77	154	22	293
7665	39	77	128	17	261
7662	39	61	105	14	219
7664	27	98	92	13	230
7663	48	116	124	30	318
7666	37	79	103	45	264
7660	32	83	165	22	302
átlag	37	84	124	23	270
Összesen	262	591	871	163	1 887

Az egy területi védőnőre jutó létszámok szinte hasonlóak a 2018-as számokkal, az 1-3 éves korosztálynál és a várandósoknál emelkedés látható. Az egy védőnőre jutó átlag (270) 1 fővel csökkent. A felújított védőnői épületben már 8 védőnő helyezhető el, így felkészültünk a körzetek bővítésére, de új védőnőt idáig nem találtunk.

Szakmai tevékenység

területi védőnő gondozási tev. 2019 év	(fő)	veszélyeztetett egészségügyi ok (fő)	veszélyeztetett környezeti okból (fő)	veszély. össz. (fő)	1 védőnőre jutó vesz. (fő)
várandós	163	34	10	44	6,3
0 - 1 éves	262	24	9	33	4,7
1 - 3 éves	591	42	10	52	7,4
3 - 7 éves	871	74	15	89	12,7
összesen	1 887	174	44	218	31,1

Az előző évek csökkenései után ismét emelkedett a veszélyeztetettek száma, mind az egészségügyi, mind a környezeti okoknál minden korcsoportban, a 2018 évi 134 főről 218 főre, különösen a 3-7 éves korcsoportban. Az emelkedés főleg az egészségügyi okoknál történt.

Családlátogatások és tanácsadás 2019. évi jelentések alapján

területi védőnő praxis	családok száma	Család látogatás/év	szakmai látogatás/év	Tanácsadáson megjelent	Mind összesen
7581	210	1050	1430	588	3 278
7665	210	378	585	604	1 777
7662	197	645	1066	649	2 557
7664	114	411	818	927	2 270
7663	234	640	1014	892	2 780
7666	231	1072	1153	659	3 115
7660	227	990	1291	839	3 347
átlag	203	741	1051	737	2732
Összesen	1 423	5 186	7 357	5 158	19 124

A területi védőnők tevékenységüket a tanácsadóba szervezve végzik, a házi gyermekorvosokkal szorosan együttműködve. A védőnők heti 2 alkalommal önálló tanácsadást tartanak, ebből egyszer két órában a várandósok részére, egyszer három órában az egészségesek részére, amikor a 0-7 éves korosztály kötelező státusz felmérésére és szűrővizsgálatokra kerül sor. A szűrővizsgálatok száma az utóbbi két évben jelentősen kibővült, az újszülött testi és szellemi fejlődésére vonatkozó szűrővizsgálatokat mindenkinél elvégzik 1 – 2 – 3 - 4 – 6 -9 -12 -15 hónapos korban, illetve 2 – 3 – 4 – 5 -6 -7 éves korban. A szűrővizsgálatok ilyen mértékű kiterjesztésével sokkal hamarabb észlelni lehet fejlődési rendellenességekre, betegségekre utaló jeleket, elváltozásokat, melyeket észrevételük után azonnal gyógykezelní is lehet. A tanácsadáson megjelentek száma ismét majdnem 400 fővel (8%) emelkedett (sokat javított a helyzeten a két tanácsadó kialakítása az új épületben, ill. minden állásunk betöltött), az összes találkozások száma 872-el emelkedett (2018-ban 18.252). Ha megnézzük a 2016-os tanácsadásokon megjelentek számát, 2.535 fő volt, 100 %-os az emelkedés a 2019. évi 5.198 fővel szemben. Munkaidejük másik részében családlátogatásokat végeznek. Miközben a családok száma szinte egyezik a 2018-as adattal, mind a család, mind a szakmai látogatások száma 5,6 %-al emelkedett.

3.2. Ifjúság-egészségügyi gondozás (iskola egészségügyi ellátás)

Feladata Gyál Város közigazgatási területén a nevelési-oktatási intézmények 0 – 18 éves korú, a 26/1997. (IX. 3.) NM rendeletben meghatározott ellátása szűrés, megelőzési tevékenység, védőoltások, egészségnevelés, alkalmassági vizsgálatok. Fenti tevékenységet 1 fő állású iskolaorvos helyett a 4 gyermekorvos helyettesítéssel és 2 iskola egészségügyi védőnő végzi

Iskola	tanuló	iskola orvos	iskola védőnő	1 orvosra	1 védőnőre
Bartók Béla Általános iskola	371	dr. Szabó	Földi Katalin	371	718 fő
Zrínyi Miklós Általános iskola	347	dr. Bérces	Földi Katalin	347	
Ady Endre Általános iskola	613	dr. Fábri	Póti Erzsébet	613	824 fő
Eötvös József közgazd.	211	dr.Tarnai	Póti Erzsébet	211	
Összesen	1 542				

A létszámok a 4 iskolában 66 fővel csökkentek 2018 óta.. Az oktatási intézményekben a szűrésre kötelezett korcsoportok szűrése hiánytalanul megtörtént. Ezek a korcsoportok a 2, 4, 6, 8, 10, 12, évfolyam. Az iskolavédőnők felkérésre részt vesznek iskolai egészségnapok szervezésében és lebonyolításában. A többi nevelési-oktatási intézményekben a területi védőnők látják el jogszabályban előírt feladataikat.

Alapellátási adatok összesítve

Alapellátás	Ellátott betegek (fő)
felőtt háziiorvos	93 053
gyermek háziiorvos	32 493
ügyelet	2 435
fogászat	12 180
védőnői ellátás	5 158
összesen	145 319

A felnőtt és gyermek háziiorvosi, a fogászati ellátás és az ügyeleti alapellátás és a védőnői hálózat 2019 évben mindösszesen **145.319** főt látott el. Az arányok a grafikonon jól látszanak. Az adatok szerint az alapellátásban ellátottak száma a 2018 évihez képest mintegy 4 %-al emelkedett. Csak megjegyzem, hogy a védőnői adatok nem tartalmazzák azt a 12.543 család-látogatást, melyet a védőnők 2019 évben elvégeztek, hanem csak a tanácsadóban megjelentek száma szerepel. Az alapellátás Gyál teljes lakosságának (26.057 fő) több mint hatszorosát látta el 2019-ben.

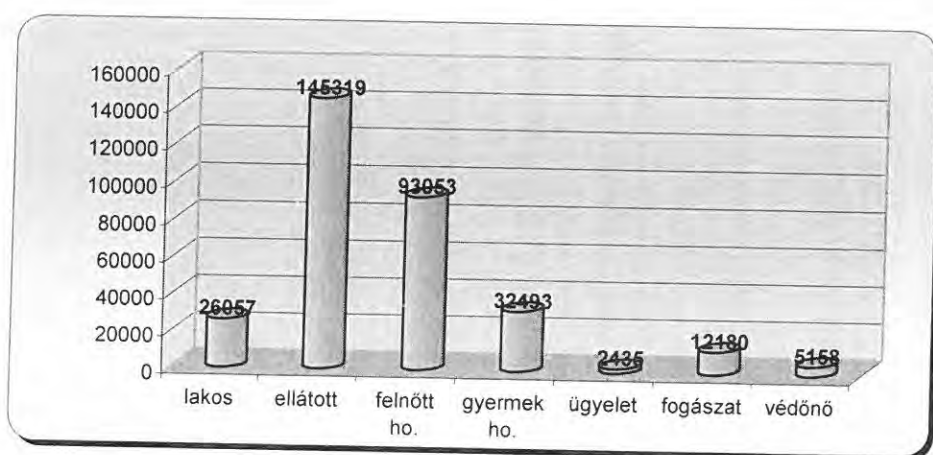

IV. Szakellátás

A járóbeteg szakellátás a Jahn Ferenc Dél-Pesti Kórház kihelyezett szakrendeléseként üzemel, mert a Jahn Ferenc kórház területi ellátási kötelezettségébe tartozik Gyál szakellátása. Mióta Gyál Város Önkormányzata anyagi támogatást nyújt a szakellátásban résztvevő orvosoknak, ennek következtében jelentős javulás következett be. A rendelkezésünkre bocsátott anyagi forrásokból minden szakorvossal külön szerződést kötöttünk. A szakrendelések száma örvendetesen nőtt, a meglévő rendelések pedig óraszámban bővültek (gégészet, nőgyógyászat, ultrahang, urológia). Azóta a szakrendelések száma nemcsak visszaállt a kórházzal kötött szerződésben szereplő óraszámokra, hanem 2018 elejétől meg is haladja azt.

Járóbeteg szakorvosi órák	Szerződött óraszám	Valós heti óraszámok			
		2016	2017	2018	2019
bőrgyógyászat	9	0	0	0	9
diabetológia	10	5	5	10	10
fül-orr-gégészet	9	4	15	15	18
kardiológia	9	8	9	10	10
neuroológia	10	8	9	9	9
nőgyógyászat	15	10	15	15	15
ortopédia	5	0	5	6	6
reumatológia	12	9	12	12	12
sebészet	5	4	4	4	5
szemészet	10	7	10	10	10
ultrahang	9	4	10	10	10
urológia	9	4	9	10	10
psychiatria	0	0	5	6	6
összesen (óra)::	112	63	108	117	130
százalékban	100%	56,3%	96,4%	104,5%	116,1%

A számok önmagukért beszélnek. Ismét el kell mondanom, hogy a nyári szabadságolások kivételével szinte alig maradnak el rendelések, sőt ha valaki nem tud jönni rendelni, az küld maga helyett valakit vagy egy másik időpontban bepótolja (pl. ortopédia) !! 2019. áprilisától hirdetésünkre egy bőrgyógyász kolléga jelentkezett és a rendelés újra indult.

A tényhez tartozik, hogy az orvost nem igénylő szakrendelések (fizikóterápia, gyógytorna) a szerződésben foglaltaknál nagyobb óraszámokban működnek (heti 57 és 40 óra). Jó lenne a gyógytorna idejét duplájára bővíteni, mert nagy igény van rá. Sajnos a gyógymasszázs rendelés szakember hiányában ismét nem működik, valamint a laboratóriumban a kórház a szabadságolások idejére továbbra sem biztosít helyettest, és az egy fő laboros nem tudja ellátni a naponta jelentkező 80-130 beteget. E miatt ideiglenesen korlátozni is kellett a vérvételre jelentkezők létszámán.

Személyi feltételek

A szakorvosok személyéhez (kik Gyálon dolgoznak) nincs sok beleszólásunk, tulajdonképpen azok vannak, kikkel a kórház erre a feladatra szerződést köt. A számunkra (pontosabban lakosságunk számára) nem megfelelő személyek (légyen akár diplomás kolléga is) "kis küzdelem után" már nincsenek a rendelőben, a meglévő kollégák mind szakmailag, mind emberileg alkalmasak a feladat ellátására. A szakellátáshoz tartozó asszisztenciát és laboratóriumi munkát tapasztalt asszisztensek nagy szakértelemmel biztosítják, a fizikóterápia és gyógytorna dolgozói a lakosok megelégedésére végzik munkájukat. A személyi feltételeknél sajnos ismét meg kell említenem, hogy a kórház a nyári szabadságolásnál vagy egyéb távollétnél (betegállomány) a laboratóriumban előírt létszámú 2 fő közül, ha az egyik kiesik, létszám hiányra hivatkozva továbbra sem biztosít helyettesítést, egy fő pedig képtelen ellátni a napi 80- 150 vérvételre várakozó beteget és a hozzá tartozó adminisztrációs feladatokat.

Tárgyi feltételek

A szakrendeléshez az Egészségügyi Központ és az Önkormányzat minden, rendeletben előírt tárgyi eszköz minimum feltételt, sőt azokon felül is segít biztosítani a betegek ellátásához, mely látszik is a gépek, műszerek, eszközök állapotán. 2018-ban ismét egy jelentős szakmai gép- műszer beruházással segítettük a szakorvosok munkáját, egyben jelentősen javítja a gyáli betegek minőségi ellátását. (gégészet, szemészet, ultrahang). A 2018-ban elmaradt apróbb eszközök beszerzését 2019-ben pótoltuk. A 2019-ben újraindult bőrgyógyászati rendelésnek mi szerezzük be az allergiás bőrelváltozások kivizsgáláshoz a teszt segédanyagokat, valamint szemölcsök lefagyasztásához, eltávolításához szüksége folyékony nitrogént. Ugyancsak mi vásárolunk a laboratórium működéséhez szükséges vizeletes mintavételi csöveket már 2018 óta rendszeresen, mert a kórház nem biztosít elegendő a saját laborjának. Szóval a tárgyi feltételek biztosításában a kórháznak lenne még egy-két tennivalója.

2019 évi szakmai tevékenység a számok alapján

szakrendelés	2016	2017	változás	2018	változás	2019	változás
laboratórium	19 779	22 039	2 260	21 493	-546	21 421	-72
fizikóterápia	8 007	7 685	-322	8 556	871	7 466	-1 090
nőgyógyászat	4 317	4 393	76	4 310	-83	4 471	161
gyógytorna	4 627	4 727	100	4 573	-154	4 649	76
orr-fül-gége	1 460	2 975	1 515	3 987	1 012	3 886	-101
szemészet	1 737	1 864	127	1 578	-286	1 710	132
bőrgyógyászat	1 058	0	-1 058	0	0	1 342	1 342
reumatológia	1 784	1 630	-154	1 578	-52	1 565	-13
kardiológia *	1 560	1 570	10	1 325	-245	1 542	217
urológia	1 036	1 787	751	2 210	423	2 245	35
ultrahang	943	1 118	175	2 201	1 083	2 322	121
neurológia	1 212	1 263	51	1 337	74	1 349	12
diabetológia	663	574	-89	1 104	530	1 305	201
sebészet	419	489	70	505	16	565	60
ortopédia	0	1 248	1 248	1 789	541	1 335	-454
psychiatria	0	255	255	762	507	989	227
gyógymasszázs	0	261	261	841	580	0	-841
összesen	48 602	53 878	5 276	58 149	4 271	58 162	13

Az ellátott betegszám **2019-ben 58.162** fő, mely az előző évvel szinte megegyezik, de ha a fizikóterápia 1.090 fős csökkenését figyelembe vesszük, akkor relatíve a szakorvosi ellátás 1000 fős emelkedést mutatna. Különösen nagy az emelkedés, majdnem 10.000 –el több beteg kerül évente szakellátásra ha a 2016 évi számokat is nézzük). Az 58.162-es betegforgalom egyértelműen bizonyítja, hogy Gyálon szükség van szakrendelésre, mintha minden gyáli lakos évente minimum kétszer megfordulna a szakrendelőben. Lényeges várakozási idő (3-4 hét körül) már csak a kardiológián, reumatológián és a hasi ultrahangon van (annak ellenére hogy a pénteki ultrahangos Kolléga kérésünkre többször is besegít a hasi ultrahangra jó pár beteg átvállalásával). Ez a várakozási idő a nyári szabadságolási időszakokban sajnos megnőhet 5-8 hétre is. Azt is el kell mondanom, hogy a várólistától függetlenül !! természetesen a megbeszélte sürgős esetek azonnal, a következő rendeléseken soron kívül ellátásra kerülnek és jogszabály is kötelezi például a táppénzen lévő betegek soron kívüli szakvizsgálatát. Összességében elmondható, hogy a szakrendelések már kívánalmaink szerinti óraszámokban dolgoznak.

V. Egyebek

A múlt évben is érkeztek panaszok a laboratóriumra, amikor szabadságolások idején a kórház nem biztosít helyettest és a betegek hosszú sorokban várakoznak (ilyenkor csak egy fő végzi a vérvételt). Ismét jelezték, hogy hosszú a várakozási idő a Kardiológián, Rheumatológián, jeleztük az érintetteknek (csak a tény kedvéért a Dél-pesti kórházban kétszer több a várakozási idő, de ez nem vigasztal bennünket). A teljesség kedvéért muszáj megjegyezni, hogy ez nagyon kétoldalú dolog, mert a szakorvosok is gyakran jelzik felénk, hogy az előjegyzett betegek egyre nagyobb része, most már 20-30% nem jelenik meg vizsgálaton. Decemberben szólt pl. a reumatológia, hogy az előjegyzett betegek fele !!! nem jelent meg vizsgálaton. A honlapunkon évek óta kérjük, aki máshol hamarabb kap időpontot, az mondja le a gyáli szakrendelésre kapott időpontját, a helyére mindig tudunk előrevenni valakit.

Az ügyeletre az Egészségügyi Központhoz 3 panasz jött, melyeket továbbítottunk az ügyelet vezetőjéhez felé, sajnos a vizsgálat eredményéről nem kaptunk írásos választ, állítólag a panaszosok felé megválaszolták. Itt is szeretném elmondani, hogy csak konkrét panaszokkal lehet foglalkozni (dátum, időpont, pontosan mi történt stb.), olyan hogy azt hallottam, valamikor ez meg az történt, olyanokkal nem tudunk mit kezdeni.. És ezek nem a Facebook-ra való, a Városi Egészségügyi Központ elérhetősége (név, cím, telefon, email) nyilvános, honlapunkon is szerepel.

Kérés érkezett Gyál város vezetéséhez, hogy a gyáli szülőknek helyben is legyen lehetősége babamérlegek kölcsönzésére. A kérésük teljesült, 2019. augusztusától a Városi Egészségügyi Központ védőnői szolgálta 15 db digitális babamérleget kapott, melyeket kaució ellenében ingyenesen vehetnek igénybe a gyáli bejelentett lakcímmel rendelkező családok az Egészségügyi Központtól a védőnők javaslata alapján.

Sokan jelezték, hogy a váróban nyáron nagyon meleg van, télen a bejárati ajtónál, a sorszámosztó mellett viszont meg nagyon hideg. 2019. tavaszán árajánlatokat kértünk be és július elején üzembe helyeztünk a földszinti nagy váróban két nagy teljesítményű klímát, mely jelentősen segítette elviselni a kánikulát, jó pár fokkal csökkentette a magas hőmérsékletet. November elején pedig beszerelték a bejárati automata ajtó fölé egy 2,4 kW-os hőlégfűvőt, mely 1 hét után gyári hiba miatt elromlott, a kivitelező cég 3 hét után garanciában kicserélte, azóta megbízhatóan, hatásosan működött.

Összegzés

Alapellátás	Ellátottak (fő)
felőtt házi orvos	93 053
Gyermek házi orvos	32 493
ügyelet	2 435
fogászat	12 180
védőnői ellátás	5 158
alapellátás össz.	145 319
Szakellátás	58 162
Mindösszesen	203 481

Az Egészségügyi Központban és a védőnői tanácsadókban ellátottak száma az alapellátás területén **145.319** fő, a szakellátással együtt összesen **203.481** fő volt (Előző évben ez a szám 196.073 fő volt).

A Városi Egészségügyi Központ 2019. évben is biztosította az Alapító Okiratában meghatározott feladatainak maradéktalan ellátását. Gyál lakosainak egészségügyi alapellátása az Egészségügyi Központ tevékenysége következtében biztonságos és folyamatos. Ahol tudunk előre lépni folyamatosan próbáljuk a lakossági igényeket kielégíteni.

2019-ben is voltak változások mind az alapellátás, mind a szakellátás területén.

A felnőtt házi orvosi ellátásnál Dr. Tóth Andrea felmondta Gyál Város Önkormányzatával a területi ellátásra vonatkozó szerződését és távozott. Az állást meghirdettük és 2019. július 01-től Dr. Jelinek Zsuzsanna házi orvos szakorvos látja el a körzet betegeit.

Szintén a felnőtt házi orvosi ellátásnál Dr. Bán Éva 2019. májusában váratlanul bejelentette, hogy egészségi állapota megromlása miatt a továbbiakban nem tudja vállalni betegeinek ellátását és szintén felmondott. A Városi Egészségügyi Központ testületi döntés alapján 2019. július 01-től átvette a praxis működtetését, a házi orvosi állást megpályáztattuk, sajnos alkalmas házi orvosi vagy egyéb elfogadható szakvizsgával rendelkező jelölt nem volt, az újabb pályázat kiírásáig Dr. Sugár Katalin házi orvos szakorvos vállalta a helyettesítést. Továbbra is szeretnénk bővíteni a házi orvosi praxisok számát, de nem találunk olyan megfelelő végzettséggel rendelkező házi orvost, aki egy vagy kettő új körzet kialakítása esetén vállalna munkát egy újonnan induló, kártya azaz bejelentkezett beteg nélküli praxisban.

A szakrendelői részben leírtakat figyelembe véve (pl. a bőrgyógyászati rendelés újra indítása) a megkezdett munkát folytatjuk, jól döntött Gyál Városának Önkormányzata a szakellátás támogatásával. Ahol tudjuk, szívesen segítjük a szakellátást mi is, hogy a gyáli lakosok ellátása minél teljesebb körű legyen.

A 2020-as év elindult. Nyakunkon a koronavírus. Lesz munkánk idén is.

Gyál, 2020. március 03.

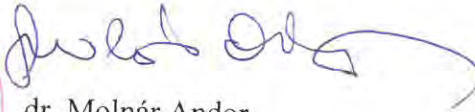

dr. Molnár Andor
egészségügyi menedzser

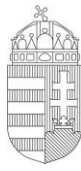

PEST MEGYEI
KORMÁNYHIVATAL
DABASI JÁRÁSI HIVATALA
NÉPEGÉSZSÉGÜGYI OSZTÁLY

Tárgy: Tájékoztatás a területi, iskolai és vegyes körzetekben
ellátott gondozottak létszámának szakfelügyeleti
vizsgálatának eredményéről

Ügyiratszám: PE-04/NEO/2197-7/2020
Hiv. szám: -
Ügyintéző: Dr. Kiss Csaba/Kátai Ferencné
Telefon: 06-29-360-167
Melléklet: 9 db

**Ez a levél kizárólag elektronikusan kerül
megküldésre**

Városi Egészségügyi Központ Gyál

dr. Szécsényi-Nagy Balázs
intézményvezető

S z é k h e l y é n

Tisztelt Intézményvezető Úr!

Tájékoztatom, hogy a Nemzeti Népegészségügyi Központ által meghatározott kiemelt munkatervi feladat „ a területi, az iskolai és a vegyes védőnői körzetekben ellátott gondozottak létszámának szakfelügyeleti vizsgálata normál és fokozott gondozás szerint” a 2020. július 21-én kelt, PE-04/NEO/2197-2/2020 iktatószámú ügyiratnak megfelelően megtörtént.

A visszaküldött, védőnői ellátásnak megfelelő adattáblák szerint megállapítható, hogy a hét területi védőnői körzetből **2020. május 31-ei** állapot szerint az ellátott gondozottak létszáma három körzetben megfelelő, négy körzetben pedig lényegesen meghaladja az ellátható létszámot. „49/2004. (V. 21.) ESZCSM rendelet a területi védőnői ellátásról 5. § (1)²³ Egy védőnői körzetben a védőnő által ellátható nők (várandós, gyermekágyas anyák), gyermekek (újszülött kortól a tanulói jogviszony megkezdéséig) és az oktatási intézménybe nem járó otthon gondozott tanköteles korú gyermekek száma összesen legfeljebb 250 fő lehet.

(4) Az (1)–(3) bekezdés szerinti védőnői körzet kialakításánál figyelembe kell venni a település szerkezetét, a lakosság összetételét, egészségi állapotát, szociális helyzetét és az ellátandó gondozottak számát,

(5) A (2)–(3) bekezdésben meghatározott gondozotti létszám legfeljebb 25%-kal túlléphető akkor, ha a település szerkezete a védőnői ellátás más módon való biztosítását nem teszi lehetővé.”

Tekintettel arra, hogy Gyál város intenzíven fejlődő település, a gondozottak védőnői szolgáltatáshoz való hozzáférési jogának biztosítása érdekében szükséges a körzetek számát bővíteni, 8. területi védőnői körzetet létrehozni a 2015. évi CXXIII. törvényben foglaltaknak megfelelően. *A Törvény 6. § (1) A települési önkormányzat képviselő-testülete – a Kormány által kijelölt praxiskezelő által megadott szempontokat figyelembe véve – rendeletben megállapítja és kialakítja az egészségügyi alapellátások körzeteit. Több településre is kiterjedő ellátás esetén a körzet székhelyét az érintett települési önkormányzatok erre irányuló megállapodásban határozzák meg. (2)³ Az (1) bekezdés szerinti körzetek megállapítása és kialakítása során ki kell kérni az alapellátásért felelős országos módszertani intézet – védőnői ellátás esetén az országos tisztifőorvos –, valamint a működési engedély kiadására hatáskörrel rendelkező egészségügyi államigazgatási szerv véleményét is.*

Kérem szíves intézkedését, hogy a területi védőnői ellátásban a jogszabályok által előírt gondozási események, családlátogatások és szűrővizsgálatok a gondozottak létszámától, korcsoportjától, típusától függően megvalósíthatók legyenek, figyelembe véve az előírt alkalmak számát és az arra fordítandó átlagos időt is.

Kérem szíves tájékoztatását a megtett intézkedésről.

Dabas, 2020. 10. 07.

Tisztelettel:

dr. Pretz Noémi járási hivatalvezető

nevében és megbízásából:

Dr. Kiss Csaba
járási tisztifőorvos

Tárgy: Javaslát feladat-ellátási szerződés módosítására

Tisztelt Képviselő-testület!

Gyál Város Önkormányzata (továbbiakban: Önkormányzat) és a Gyál Városfejlesztési és Városüzemeltetési Nonprofit Kft. (továbbiakban: Kft.) között 2013. november 13. nappal aláírt alapszerződés értelmében a felek az Önkormányzat által a Kft-nek átadott, illetve a későbbiekben átadandó feladatok rendszerét szabályozták. Biztosították a két fél közötti együttműködés kereteit, meghatározva a Kft. – az Önkormányzat megbízásából történő - az egyes tevékenységcsoportokra vonatkozó feladatellátásnak alapjait.

Fenti alapszerződés aktualizálása, II. 2. 1, 2, 3. pontjainak módosítása időközben indokolttá vált, melyet jelen előterjesztésünk mellékletében részletezünk.

Kérem a tisztelt Képviselő-testületet, hogy az előterjesztés megtárgyalását követően hozza meg döntését.

Határozati javaslat:

Gyál Város Önkormányzata Képviselő-testülete úgy dönt, hogy

- a) jóváhagyja az előterjesztés melléklete szerinti tartalommal a Gyál Városfejlesztési és Városüzemeltetési Nonprofit Kft-vel kötött feladat-ellátási szerződés módosítását,
- b) felhatalmazza a Polgármestert a megállapodás aláírására.

Határidő: 2020. október 31.

Felelős: Polgármester

A határozati javaslat elfogadása egyszerű szótöbbséget igényel.

Az előterjesztést tárgyalta: Pénzügyi és Gazdasági Bizottság

Az előterjesztést készítette: Szabó Józsefné irodavezető

G y á l, 2020. október 1.

Rozgonyi Erik
címzetes főjegyző

Melléklet: 1 db szerződés módosítás tervezet

A FELADATELLÁTÁSRÓL SZÓLÓ

SZERZŐDÉS 3.SZ. MÓDOSÍTÁSA

mely létrejött egyrészről Gyál Város Önkormányzata (székhely: 2360 Gyál, Kőrösi út 112-114, adószám: 15730370-2-13, képviselője: Pápai Mihály polgármester – a továbbiakban: Önkormányzat

másrészről

Gyál Városfejlesztési és Városüzemeltetési Nonprofit Kft (székhely: 2360 Gyál, Rákóczi F. u. 44, adószám: 2075499-2-13, cégjegyzékszám: 13-09-124093, képviselőjében: Zsigovits Gábor ügyvezető) – a továbbiakban: Kft,

együttesen a továbbiakban: szerződő felek között a mai napon az alábbi feltételek mellett.

1. Szerződő felek rögzítik, hogy 2013. november 13. napján feladatellátásról szóló szerződést (továbbiakban: Alapszerződés) kötöttek az Önkormányzat által a Kft-nek átadott, illetve átadandó feladatok együttműködési rendszerének meghatározása céljából.

2.Szerződő felek az Alapszerződés II.2.1. pontját az alábbiakra módosítják.

A Kft. köteles a felsorolt alábbi ingatlanok zöldterületeinek gondozására:

047/1	Régi dög konténer céljára használt terület	2360 Gyál, Kőrösi út
048/4	Homokbánya (ASA mögött)	2360 GYÁL, Külterület
0107/57	Temető	2360 Gyál, Némediszőlő
499/5	Beépítetlen terület (uszoda melletti park)	2360 Gyál, Pesti út 82– 84.
1015/2	Játszótér	2360 Gyál, Deák Ferenc utca 97.
1580	Beépítetlen terület	2360 Gyál, Egressy utca
1581	Beépítetlen terület	2360 Gyál, Egressy utca
1636	Beépítetlen terület	2360 Gyál, Egressy utca
2324/2	Beépítetlen földterület	2360 Gyál, KÖRÖSI (Régi buszforduló)
2623	Beépítetlen terület	2360 GYÁL, József Attila utca 7.
2839	Szent István tér	2360 Gyál, Szent István tér
2970	Árpád vezér tere	2360 Gyál, Árpád vezér tere - 706
3407/2	Víztorony melletti terület	2360 Gyál, Arany János utca
3414	Víztoronnyal szembeni terület	2360 Gyál, Széchenyi utca
4148/1	Beépítetlen terület/postai parkolóhely	2360 Gyál, Ady Endre utca
4236	Beépítetlen földterület (Városközpont)	2360 Gyál, Kőrösi út
4266/3	kivett telephely	2360 Gyál, Móra Ferenc utca
4293	Beépítetlen terület (Vasúti Pályatest melletti gödör)	2360 Gyál, Bem József utca

4380/3	Erdő	2360 Gyál, Erdősor utca
4856/6	Erdő	2360 Gyál, Erdősor utca
4856/8	Beépítetlen terület (Eötvös iskola melletti)	2360 Gyál, Erdősor utca 67.
5525	Kálvin tér	2360 Gyál, Kálvin tér
5599	Szabadtéri Kondi	2360 Gyál, Munkácsy utca 92.
5609	Millenniumi parkként használt terület	2360 Gyál, Munkácsy - 856
5610	Millenniumi parkként használt terület	2360 Gyál, Munkácsy- 568
5619	Millenniumi parkként használt terület	2360 Gyál, Munkácsy utca
5620/1	Millenniumi parkként használt terület	2360 Gyál, Munkácsy utca
5620/2	Millenniumi parkként használt terület	2360 Gyál, Munkácsy utca
5627	Millenniumi park parkolója	2360 Gyál, Kolozsvári u. 2 - 575
6473/9	Szántó	2360 Gyál, Könyves Kálmán utca
6474/2	Beépítetlen terület	2360 Gyál, Bartók B. u. 75/A
8103/1	Beépítetlen terület	2360 Gyál, Jálics holdas

3.Szerződő felek az alapszerződés II.2.2 pontját az alábbiakra módosítják:

A Kft köteles az alábbi ingatlanok üzemeltetésére:

2611	Lakóház (3 db lakóház)	2360 Gyál, Somogyi B. u. 1-3.
2654	Iroda	2360 Gyál, Kőrösi út 104.
4150	Lakóház	2360 GYÁL, Kőrösi út 78.
4151	Kivett üzlet	2360 GYÁL, Kőrösi út 76.
4379/9	Beépítetlen terület (Piac melletti üres)	2360 Gyál, Bartók B. u. 146/A.

4.Szerződő felek az Alapszerződés II. 2.3. pontját az alábbiakra módosítják.

A Kft. az alábbi ingatlanok üzemeltetésére köteles és hasznosítására jogosult:

0177/2	Temető	2360 Gyál, Bem József utca
1432	Temető	2360 Gyál, Táncsics Mihály utca- 1123
3373	Főzőkonyha	2360 Gyál, Dobó Katica utca 51– 249.
3386	Irodaépület	2360 Gyál, Rákóczi utca 42-44.
3551/2	Gyáli Ady Endre Általános Iskola tálaló konyha és ebédlő	2360 Gyál, Ady Endre utca 20.
6474/1	Gyáli Bartók Béla Általános Iskola főző-, tálaló konyha és ebédlő	2360 Gyál, Bartók Béla utca 75.
6474/1	Gyáli Bartók Béla Általános Iskola kémény	2360 Gyál, Bartók Béla utca 75.
1167	Gyáli Zrínyi Miklós Általános Iskola tálaló konyha és ebédlő	2360 Gyál, Kossuth L. u. 48-52.

5.

Jelen szerződés 2020. november 1. napján lép hatályba és az Alapszerződés elválaszthatatlan részét képezi, kizárólag azzal együtt hatályos.

Szerződő felek megállapítják, hogy az Alapszerződés minden további rendelkezése változatlan hatályban marad.

Szerződő felek képviselői a jelen szerződést alulírott napon és helyen, mint akaratukkal mindenben megegyezőt jóváhagyólag aláírták.

Gyál, 2020.

Pápai Mihály
polgármester
Gyál Város Önkormányzat

Zsigovits Gábor
ügyvezető
Gyál Városfejlesztési és
Városüzemeltetési Nonprofit Kft.

Tárgy: Javaslat a gyáli 099/127 hrsz.-ú út (Újvilág utca) tulajdonjogának térítésmentes átvételére

Tisztelt Képviselő-testület!

Tóth Tibor Lászlóné (Gyál, Újvilág u. 68.), Gaál Álmos (Gyál, Újvilág u. 68.), Tóth Sándor (Gyál, Kolozsvári u. 15.) és a Hamza Autószervíz Kft. (Gyál, Széchenyi u. 36/1.), a Gyál 099/9 és 099/10 hrsz.-ú ingatlanok telekalakítása során kialakult 099/127 hrsz.-ú, 154 m² területű „*kivett út*” és a 099/132 hrsz.-ú, 578 m² területű „*szántó*” tulajdonosai - a mellékelt megkeresésben foglaltak szerint – tárgyi ingatlanok tulajdonjogát térítésmentesen, anyagi ellentételezés nélkül felajánlották Gyál Város Önkormányzata részére.

A felajánlott 099/127 hrsz.-ú ingatlan az Újvilág utca szélesítése céljára lett kialakítva. A 099/132 hrsz.-ú ingatlan pedig a Szabályozási Terven jelezte út szabályozás, szerviz út létesítése miatt lett leválasztva, de az út tényleges használata csak akkor valósulhat meg, ha minden (az országos úttal határos) érintett teleknél leválasztásra kerül az út céljára kijelölt terület. Az út megvalósulásáig az eredeti művelési ág – jelen esetben szántó – marad, így viszont a termőföld védelméről szóló 2007. évi CXXIX. törvény szabályozása vonatkozik rá.

A *mező- és erdőgazdasági földek forgalmáról* szóló 2013. évi CXXII. törvény 11. § (2) bekezdés c) pontja alapján a föld tulajdonjogát a föld fekvése szerint illetékes települési önkormányzat közfoglalkoztatás, szociális földprogram és településfejlesztés céljára, továbbá ha a föld helyi jelentőségű védett természeti területnek minősül, a földnek a természet védelméről szóló törvényben meghatározott védelme céljából szerezhetheti meg. Tekintettel arra, hogy 099/132 hrsz.-ú ingatlan településfejlesztési célú felhasználása belátható időn belül nem várható, így javaslom, hogy ezen ingatlant ne vegye tulajdonába az Önkormányzat.

Kérjük a Tisztelt Képviselő-testületet, hogy a fentiek ismeretében szíveskedjenek határozatot hozni!

Határozati javaslat:

Gyál Város Önkormányzatának Képviselő –testülete

- a.) Tóth Tibor Lászlóné (Gyál, Újvilág u. 68.), Gaál Álmos (Gyál, Újvilág u. 68.), Tóth Sándor (Gyál, Kolozsvári u. 15.) és Hamza Autószervíz Kft. (Gyál, Széchenyi u. 36/1.) felajánlása alapján a gyáli 099/127 hrsz.-ú, 154 m² területű *kivett út* megnevezésű földrészletet t é r í t é s m e n t e s e n köszönettel tulajdonba veszi.
- b.) a gyáli 099/132 hrsz.-ú, 578 m² területű „*szántó*” megnevezésű földrészlet tulajdonjogát - a *mező- és erdőgazdasági földek forgalmáról* szóló 2013. évi CXXII. törvény 11. § (2) bekezdés c) pontja alapján - nem áll módjában elfogadni.
- c.) felhatalmazza a Polgármestert a gyáli 099/127 hrsz.-ú, 154 m² területű „*kivett út*” megnevezésű földrészletre vonatkozó szerződés megkötésére és aláírására.

Határidő: 2020. december 15.

Felelős: Polgármester

A határozati javaslat elfogadása egyszerű szótöbbséget igényel.

Az előterjesztést tárgyalta: Pénzügyi és Gazdasági Bizottság

Az előterjesztést készítette: Szabóné Kovács Anikó főépítési irodavezető-helyettes

Gyál, 2020. október 07.

Rozgonyi Erik
címzetes főjegyző

Melléklet: 1 pld. kérelem
1 pld. térkép-kivonat
1 pld. tulajdoni lap másolatok

Kérelem 08.05. (Polgármesteri Hivatal Gyál)

11186/1020

Előiratszám:	2020 AUG 06
Előiratszám:	K/15101-1/2020

15101-1/2020

Alulírottak,

Tóth Tibor Lászlóné (

Gaál Álmos (születési nevén: Gaál Álmos, 2360, Gyál, Újvilág u. 68 szám alatti lakos

Hamza Autószervíz Kft. (2360, Gyál Széchenyi u.36/1, Adószám:23041338-2-13 Képviselőtében: Hamza Tamás, :

Tóth Sándor (születési nevén: Tóth Sándor, 2360, Gyál, 2360 Kolozsvári u.15 szám alatti lakos

azzal a kérelemmel fordulunk Gyál Város Önkormányzatához, hogy a félbe maradt ajándékozási szerződést- hivatkozva a 20.105./2006.számú előzményre, a 099/127 hrsz.-ú és 099/132 hrsz.-ú ingatlan vonatkozásában, melynek tulajdonjogát Gyál Város Önkormányzatának részére ingyenesen ajándékoznánk - folytani szeretnénk.

Gyál, 2020. 08.04

Tóth Tibor Lászlóné

Tóth Tibor Lászlóné

Gaál Álmos

Gaál Álmos

Hamza Tamás

Hamza Autószervíz Kft.
2360 Gyál, Széchenyi u. 36/1
asz.: 23041338-2-13

Hamza Autószervíz Kft.

Tóth Sándor

Tóth Sándor

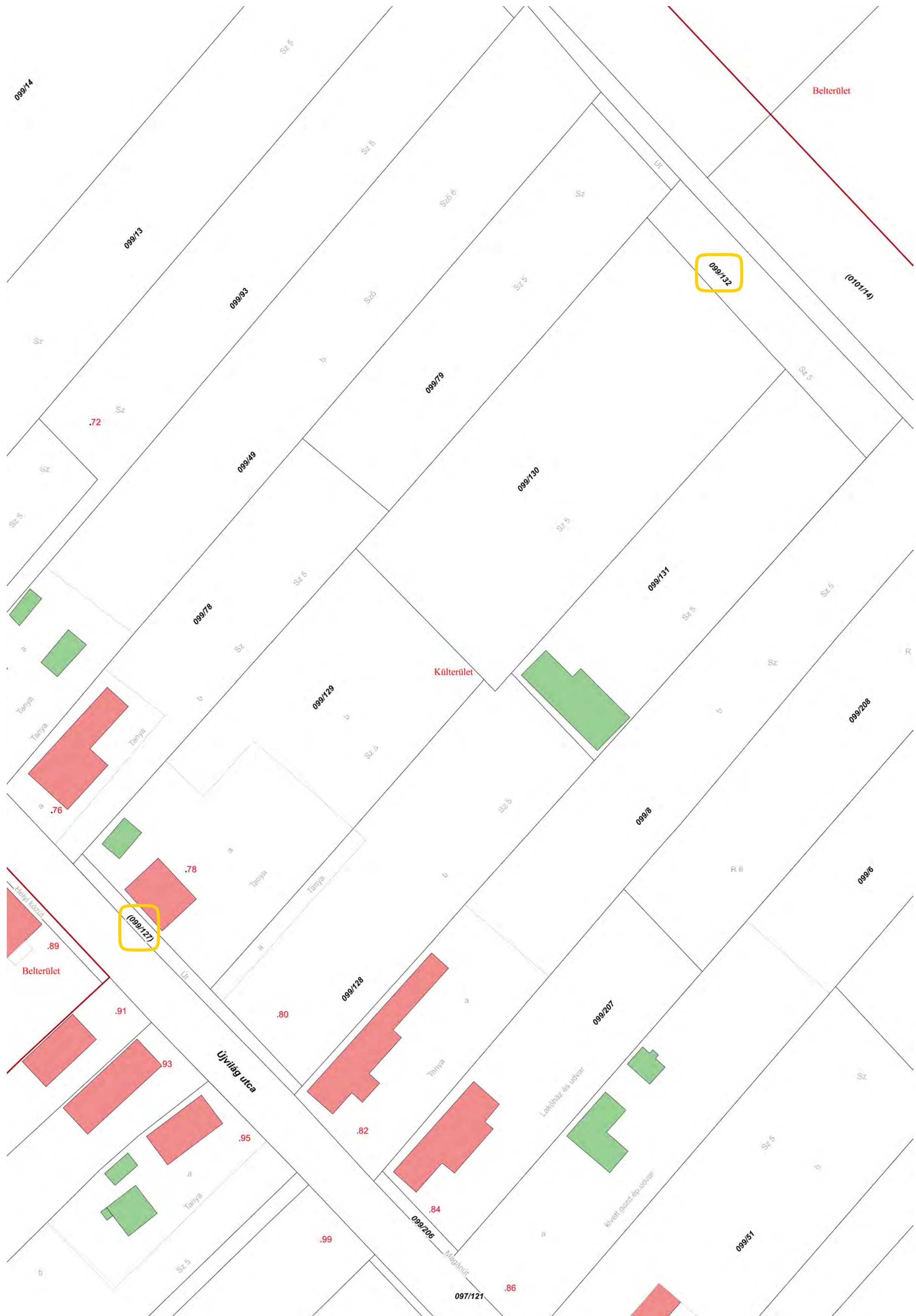

Készült állami alapadatok felhasználásával. A térkép tájékoztató jellegű, másolata semmilyen hivatalos eljárásban nem használható fel! Az ingatlanok közhiteles adatai az ingatlanügyi hatóságok hivatalos honlapján (www.foldhivatal.hu) érhetőek el.

TAKARNET v5.2	Felhasználó:	TAL794 (Kilépés)
---------------	--------------	------------------

Nem hiteles tulajdoni lap

Nem hiteles tulajdoni lap

Nem hiteles tulajdoni lap

Új keresés
Vissza a főmenübe

Nem hiteles tulajdoni lap

Pest Megyei Kormányhivatal

Dabas 2372 Dabas, Bartók Béla u. 52. Pf. 21.

Oldal: 1/2

Nem hiteles tulajdoni lap - Szentle másolat

Megrendelés szám:30005/32653/2020

2020.08.31

GYÁL

Szektor : 6

Külterület 099/127 helyrajzi szám

Nem hiteles tulajdoni lap

A megrendelés
eddig díja:
0 Ft

Súgó

I. RÉSZ					
1. Az ingatlan adatai:	terület	kat.t.jöv.	terület	kat.jöv.	terület
alrészlet adatak	ha m2	k.fíll.	ha m2	k.fíll.	ha m2
művelési ág/kivett megnevezés/	min.o				
. Kivett ág	0		154	0,000	
II. RÉSZ					

1. tulajdoni hányad: 2/8
bejegyző határozat, érkezési idő: 38003/2010.2009.07.08
jogcím: közös tulajdon megszüntetése
jogállás: tulajdonos
név : Tóth Tibor Lászlóné
sz.név: [REDACTED]
szül.: [REDACTED]
a.név: [REDACTED]
cím: [REDACTED]

3. tulajdoni hányad: 2/8
bejegyző határozat, érkezési idő: 38003/2010.2009.07.08
jogcím: közös tulajdon megszüntetése
jogállás: tulajdonos
név : Gaál Álmós
sz.név: [REDACTED]
szül.: [REDACTED]
a.név: [REDACTED]
cím: [REDACTED]

4. tulajdoni hányad: 2/8
bejegyző határozat, érkezési idő: 38003/2010.2009.07.08
jogcím: közös tulajdon megszüntetése
jogállás: tulajdonos
név : Tóth Sándor
sz.név: [REDACTED]
szül.: [REDACTED]
a.név: [REDACTED]
cím: [REDACTED]

8. tulajdoni hányad: 2/8
bejegyző határozat, érkezési idő: 40616/2019.09.10
jogcím: adásvétel
jogállás: tulajdonos
név: HANZA AUTÓSERVÍZ SZOLGÁLTATÓ ÉS KERESKEDELMI KORLÁTOLT FELELŐSSÉGŰ TÁRSASÁG
cím: [REDACTED]
törzsszám: [REDACTED]

III. RÉSZ
Folytatás a következő lapon

Nem hiteles tulajdoni lap

Nem hiteles tulajdoni lap

Nem hiteles tulajdoni lap

Nem hiteles tulajdoni lap

Nem hiteles tulajdoni lap

Nem hiteles tulajdoni lap

Nem hiteles tulajdoni lap

Nem hiteles tulajdoni lap

Nem hiteles tulajdoni lap

Nem hiteles tulajdoni lap

Nem hiteles tulajdoni lap

Pest Megyei Kormányhivatal

Dabas 2372 Dabas, Bartók Béla u. 52 Pf. 21.

Oldal: 2/2

Nem hiteles tulajdoni lap - Szemle másolat

Megrendelés szám:30005/32653/2020

2020.08.31

Szektor : 6

GYÁL

Külterület 099/127 helyrajzi szám

Folytatás az előző lapról
III. RÉSZ

1. bejegyző határozat, érkezési idő: 30003/2010 2009.07.08

Önálló szöveges bejegyzés a 099/9-099/10 hrsz-ú ingatlanok megosztásából keletkezett.

Ez a tulajdoni lap közigazgatási hatósági eljárás céljából kiadásra. Másra nem használható.

TULAJDONI LAP VÉGE

Nem hiteles tulajdoni lap

Nem hiteles tulajdoni lap

Nem hiteles tulajdoni lap

Nem hiteles tulajdoni lap

Nem hiteles tulajdoni lap

Nem hiteles tulajdoni lap

Nem hiteles tulajdoni lap

Nem hiteles tulajdoni lap

TAKARNET v5.2	Felhasználó:	TAL794 (Kilépés)
---------------	--------------	------------------

Az ingatlan-nyilvántartásról szóló 1997. évi CXLI. törvény 68/A. § (1a) bekezdésében foglaltak alkalmazása alapján a földhasználati nyilvántartás adatai szerint a földrészletre nincs bejelentett földhasználó.

Nem hiteles tulajdoni lap

Nem hiteles tulajdoni lap

Nem hiteles tulajdoni lap

Új
keresés
Vissza a
főmenübe

Pest Megyei Kormányhivatal

Dabas 2372 Dabas, Bartók Béla u. 52. Pf. 21.

Oldal: 1/2

Nem hiteles tulajdoni lap - Szemle másolat

Megrendelés szám:30005/32656/2020

2020.08.31

GYÁL

Szektor :

Külterület 099/132 helyrajzi szám

I.RÉSZ

1. Az ingatlan adatai:

alrészlet adatok

művelési ág/kivett megnevezés/

mín.o

terület

ha m2

kat.t.jöv.

k.f.all.

összev. adatok

kat.jöv

ha m2 k.f.all

- számtó

5

578

H.RÉSZ

1. tulajdoni hányad: 2/8

bejegyző határozat, érkezési idő: 38003/2010.2009.07.08

jogcím: közös tulajdon megszüntetése

jogállás: tulajdonos

név : Tóth Tibor Lászlóné

sz.név:

szül.:

a.név:

cím:

2. tulajdoni hányad: 2/8

bejegyző határozat, érkezési idő: 38003/2010.2009.07.08

jogcím: közös tulajdon megszüntetése

jogállás: tulajdonos

név : Gaál Álmos

sz.név:

szül.:

a.név:

cím:

4. tulajdoni hányad: 2/8

bejegyző határozat, érkezési idő: 38003/2010.2009.07.08

jogcím: közös tulajdon megszüntetése

jogállás: tulajdonos

név : Tóth Sándor

sz.név:

szül.:

a.név:

cím:

Folytatás a következő lapon

Nem hiteles tulajdoni lap

Nem hiteles tulajdoni lap

Nem hiteles tulajdoni lap

Nem hiteles tulajdoni lap

Nem hiteles tulajdoni lap

Nem hiteles tulajdoni lap

Nem hiteles tulajdoni lap

Nem hiteles tulajdoni lap

Nem hiteles tulajdoni lap

Nem hiteles tulajdoni lap

Nem hiteles tulajdoni lap

Nem hiteles tulajdoni lap

Nem hiteles tulajdoni lap

Pest Megyei Kormányhivatal
Dabas 2372 Dabas, Bartók Béla u 52 Pf 21.

Oldal: 2/2

Nem hiteles tulajdoni lap - Szemle másolat

Megrendelés szám:30005/32656/2020

2020.08.31

GYÁL
Külterület 099/132 helyrajzi szám

Szektor : 6

Folytatás az előző lapról
II. RÉSZ

6. tulajdoni hányad: 1/8
bejegyző határozat, érkezési idő: 36180/2019.05.10
jogcím: öröklés és egyezség
jogállás: tulajdonos
név : Bécsi István
sz név: [REDACTED]
szül: [REDACTED]
a.név: [REDACTED]
cím: [REDACTED]
jogán

7. tulajdoni hányad: 1/8
bejegyző határozat, érkezési idő: 36180/2019.05.10
jogcím: öröklés és egyezség
jogállás: tulajdonos
név : Bécsi Péter
sz név: [REDACTED]
szül: [REDACTED]
a.név: [REDACTED]
cím: [REDACTED]
jogán

Nem hiteles tulajdoni lap

II. RÉSZ

1. bejegyző határozat, érkezési idő: 36093/2010.2009.07.08

Önálló azöveges bejegyzés a 099/9-05/10 ház- és ingatlanok megosztásából keletkezett.

Ez a tulajdoni lap közzétartási hatósági eljárás céljából került kiadásra. Másra nem használható.

TULAJDONI LAP VÉGE

Nem hiteles tulajdoni lap

Nem hiteles tulajdoni lap

Nem hiteles tulajdoni lap

Nem hiteles tulajdoni lap

Nem hiteles tulajdoni lap

Nem hiteles tulajdoni lap

Nem hiteles tulajdoni lap

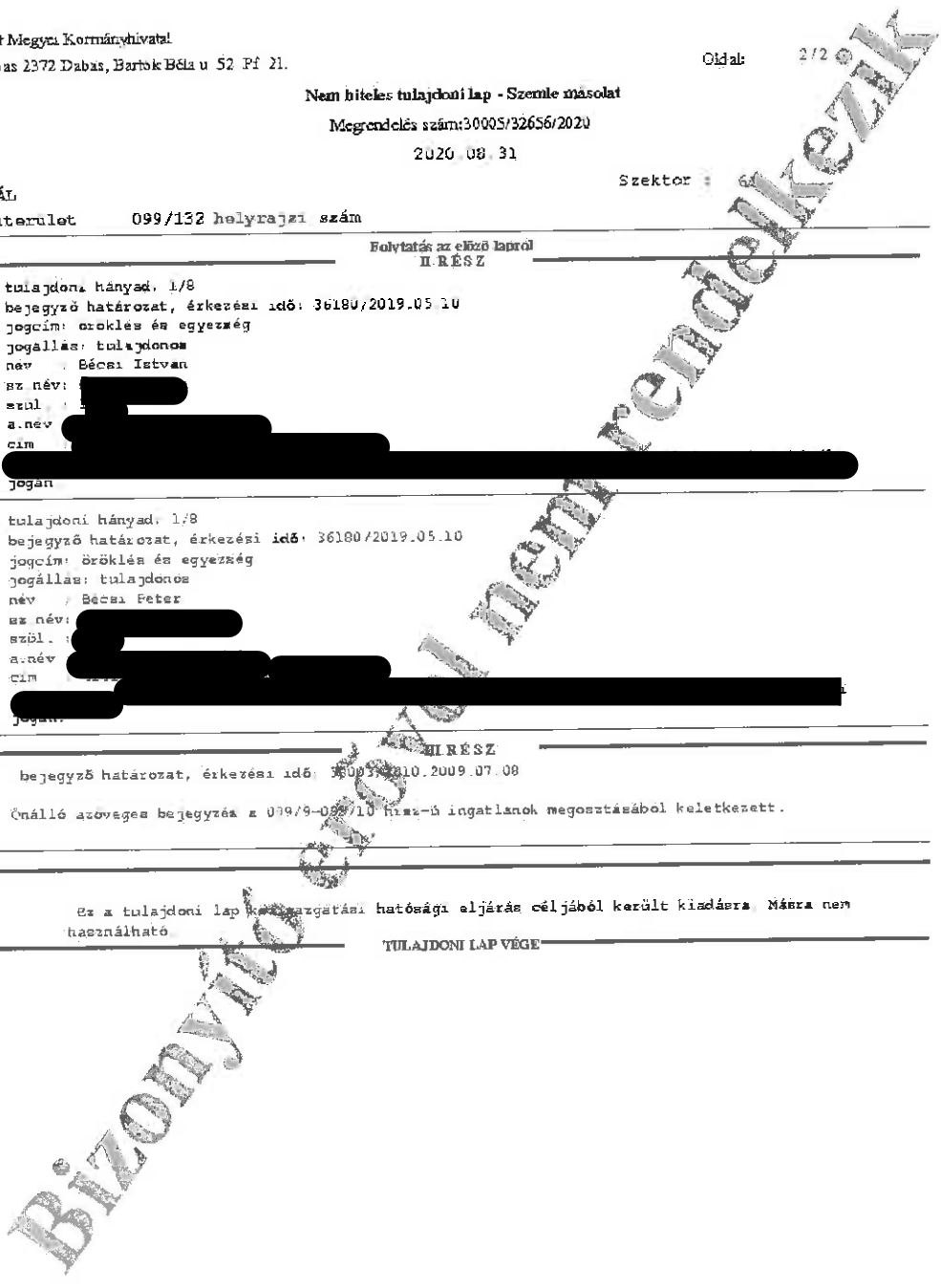

Tárgy: Javaslat a gyáli 099/206 hrsz.-ú út (Újvilág utca) tulajdonjogának térítésmentes átvételére

Tisztelt Képviselő-testület!

Kónya Sándor József (Gyál, Újvilág utca 84.), Tóth Sándor (Gyál, Kolozsvári u. 15.) és Tóth Sándorné (Gyál, Kolozsvári u. 15.) a Gyál 099/7 hrsz.-ú ingatlan telekalakítása során kialakult 099/206 hrsz.-ú, 44 m² területű „*kivett közforgalom elől el nem zárt magánút*” és a 099/209 hrsz.-ú, 202 m² területű „*rét*” művelési ágú földrészletek tulajdonosai - a mellékelt megkeresésben foglaltak szerint – tárgyi ingatlanok tulajdonjogát térítésmentesen, anyagi ellentételezés nélkül felajánlották Gyál Város Önkormányzata részére.

A felajánlott 099/206 hrsz.-ú ingatlan az Újvilág utca szélesítése céljára lett kialakítva. A 099/209 hrsz.-ú ingatlan pedig a Szabályozási Terven jelelt út szabályozás, szerviz út létesítése miatt lett leválasztva, de az út tényleges használata csak akkor valósulhat meg, ha minden (az országos úttal határos) érintett teleknél leválasztásra kerül az út céljára kijelölt terület. Az út megvalósulásáig az eredeti művelési ág – jelen esetben szántó – marad, így viszont a termőföld védelméről szóló 2007. évi CXXIX. törvény szabályozása vonatkozik rá.

A *mező- és erdőgazdasági földek forgalmáról* szóló 2013. évi CXXII. törvény 11. § (2) bekezdés c) pontja alapján a föld tulajdonjogát a föld fekvése szerint illetékes települési önkormányzat közfoglalkoztatás, szociális földprogram és településfejlesztés céljára, továbbá ha a föld helyi jelentőségű védett természeti területnek minősül, a földnek a természet védelméről szóló törvényben meghatározott védelme céljából szerezhetheti meg. Tekintettel arra, hogy 099/209 hrsz.-ú ingatlan településfejlesztési célú felhasználása belátható időn belül nem várható, így javaslom, hogy ezen ingatlant ne vegye tulajdonába az Önkormányzat.

Kérjük a Tisztelt Képviselő-testületet, hogy a fentiek ismeretében szíveskedjenek határozatot hozni!

Határozati javaslat:

Gyál Város Önkormányzatának Képviselő –testülete

- a.) Kónya Sándor József (Gyál, Újvilág utca 84.), Tóth Sándor (Gyál, Kolozsvári u. 15.) és Tóth Sándorné (Gyál, Kolozsvári u. 15.) felajánlása alapján a gyáli 099/206 hrsz.-ú, 44 m² területű „*kivett, közforgalom elől el nem zárt magánút*” megnevezésű földrészletet t é r í t é s m e n t e s e n köszönettel tulajdonba veszi
- b.) a gyáli 099/209 hrsz.-ú, 202 m² területű „*rét*” művelési ágú földrészlet tulajdonjogát - a *mező- és erdőgazdasági földek forgalmáról* szóló 2013. évi CXXII. törvény 11. § (2) bekezdés c) pontja alapján - nem áll módjában elfogadni
- c.) felhatalmazza a Polgármestert a gyáli 099/206 hrsz.-ú, 44 m² területű „*kivett közforgalom elől el nem zárt magánút*” megnevezésű földrészletre vonatkozó szerződés megkötésére és aláírására.

Határidő: 2020. december 15.

Felelős: Polgármester

A határozati javaslat elfogadása egyszerű szótöbbséget igényel.

Az előterjesztést tárgyalta: Pénzügyi és Gazdasági Bizottság

Az előterjesztést készítette: Szabóné Kovács Anikó főépítési irodavezető-helyettes

Gyál, 2020. október 07.

Rozgonyi Erik
címzetes főjegyző

Melléklet: 1 pld. kérelem
1 pld. térkép-kivonat
1 pld. tulajdoni lap másolatok

11884/2020, 08.05. 2200LÉ ALIÚC

Polgármesteri Hivatal Gyál	
Hatvány:	2020 AUG 05
Tárgyszám:	K/15100-1/2020
Előiratszám:	
Melléklet:	Ügyintéző: Sándor K.

Kérelem

Alulírottak,

Kónya Sándor József (születési nevén: **Kónya Sándor József**,

Némedi Szőlő, Ujvilág u.84. szám alatti lakos,

Tóth Sándor (születési nevén: **Tóth Sándor**, szü^l

Gyál, 2360 Kolozsvári u.15 szám alatti lakos

Tóth Sándorné (

Gyál, 2360 Kolozsvári u.15 szám alatti lakos

szeretnénk felajánlani Gyál Város Önkormányzatának a 099/206 és 099/209.hrsz-ú ingatlan tulajdonjogát ellenérték fizetése nélkül, közterület javára, jogtisztán.

Gyál, 2020. 08. 04

Kónya Sándor József

Kónya Sándor József

Tóth Sándor

Tóth Sándor

Tóth Sándorné

Tóth Sándorné

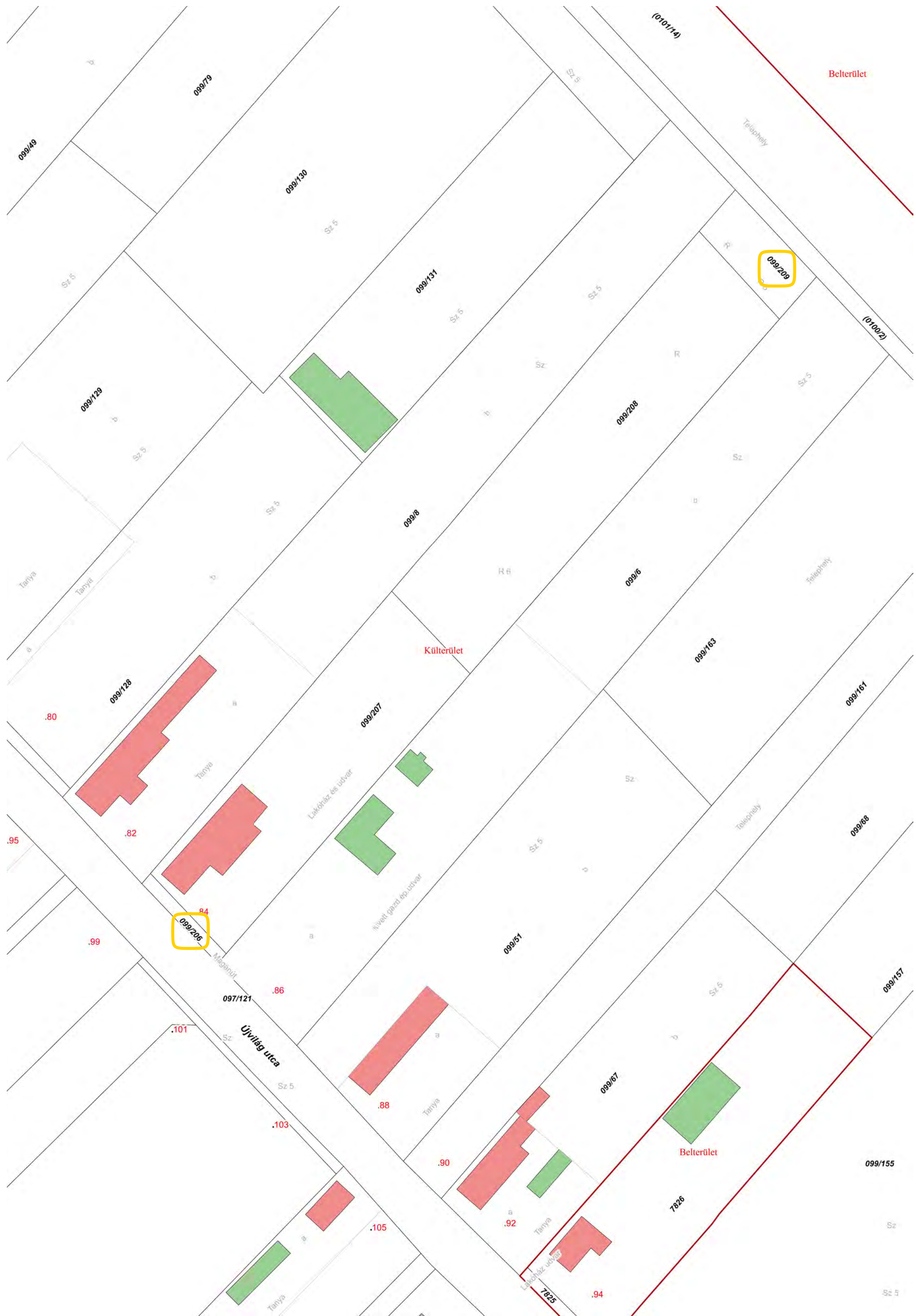

Készült állami alapadatok felhasználásával. A térkép tájékoztató jellegű, másolata semmilyen hivatalos eljárásban nem használható fel! Az ingatlanok közhiteles adatai az ingatlanügyi hatóságok hivatalos honlapján (www.foldhivatal.hu) érhetőek el.

Nem hiteles tulajdoni lap

Nem hiteles tulajdoni lap



Post Megyei Kormányhivatal

Dabas 2372 Dabas, Bartók Béla u. 52. Pf. 21.

Oldal: 1/1

Nem hiteles tulajdoni lap - Szemle másolat

Megrendelés szám: 30005/32659/2020

2020.08.31

GYÁL

Szektor : 61

Külterület 099/206 helyrajzi szám

I. RÉSZ

1. Az ingatlan adatai:

alrészlet adatok

művelési ág/kivett megnevezés/

min.o

terület

ha m2

kat.t.jöv.

k.fill.

alapszám adatok

kat.jöv

ha m2 k.fill

. Kivett közforgalom elől el nem zárt magánbt

0

44

0 00

II. RÉSZ

1. tulajdoni hányad: 1/1

bejegyző határozat, érkezési idő: 33891/2014/2013.12.09

jogcím: közös tulajdon megszüntetése

jogállás: tulajdonos

név : Kónya Sándor József

sz.név:

szül.:

a név:

cím :

III. RÉSZ

1. bejegyző határozat, érkezési idő: 33891/2014/2013.12

Önálló szöveges bejegyzés a 099/7 hrsz-ú ingatlan jogosztásából alakult.

Ez a tulajdoni lap közigazgatási hatósági eljárás céljából került kiadásra. Másra nem használható.

TULAJDONI LAP VÉGE

Nem hiteles tulajdoni lap

Nem hiteles tulajdoni lap

Nem hiteles tulajdoni lap

Nem hiteles tulajdoni lap

Nem hiteles tulajdoni lap

Nem hiteles tulajdoni lap

Nem hiteles tulajdoni lap

Nem hiteles tulajdoni lap

Nem hiteles tulajdoni lap

Nem hiteles tulajdoni lap

Új keresés
Vissza a főmenübe

Nem hiteles tulajdoni lap

Pest Megyei Köormányhivatal

Dabas 2372 Dabas, Bartók Béla u. 52. Pf. 21.

Oldal: 1/1

Nem hiteles tulajdoni lap - Szemle másolat

Megrendelés szám: 30005/32660/2020

2020.08.31

GYÁL

Szektor : 61

Külterület 099/209 helyrajzi szám

I. RÉSZ

1. Az ingatlan adatai:

alrészlet adatok

művelési ág/kivett megnevezés/

min.o

terület kat.t.jöv. ajándék adatok

ha m2

k.fall

kat.jöv

ha m2

k.fall

részlet

6

202

0,11

II. RÉSZ

1. tulajdoni hányad: 1/1

bejegyző határozat, érkezési idő: 33891/2014/2013.12.09

jogcím: közös tulajdon megszüntetése

jogállás: tulajdonos

név: Tóth Sándor

sz.név:

szül. név:

a.név:

cím:

III. RÉSZ

1. bejegyző határozat, érkezési idő: 33891/2014/2013.12

Önálló szöveges bejegyzés a U99/7 hrsz-ú ingatlan megosztásából alakult.

Ez a tulajdoni lap közigazgatási hatósági eljárás céljából került kiadásra. Másra nem használható.

TULAJDONI LAP VÉGE

Nem hiteles tulajdoni lap

Nem hiteles tulajdoni lap

A megrendelés
eddig díja:
0 Ft

Súgó

Nem hiteles tulajdoni lap

Nem hiteles tulajdoni lap

Nem hiteles tulajdoni lap

Nem hiteles tulajdoni lap

Nem hiteles tulajdoni lap

Bizonyító erővel nem rendelkeznek

Tárgy: Javaslat a 1636 hrsz.-ú, Egressy utcai ingatlan elidegenítésre

Tisztelt Képviselő-testület!

Gyál Város Önkormányzatának tulajdonát képezi a gyáli 1636 hrsz.-ú, Egressy utca „*kivett, beépítetlen terület*” megnevezésű 347 m² területű ingatlan, amely önállóan nem beépíthető. A telek mérete: az Egressy utca felőli szélessége kb. 3,60 m, a Károlyi Mihály utca felőli szélessége kb. 2,00 m és a hosszúsága kb. 119 m. Tárgyi – jelenleg gondozott, füves - földterület és a szomszédos 1637 hrsz.-ú ingatlan között nincs kerítés.

2003-as évben a szomszédos 1637 hrsz.-ú ingatlan tulajdonosának (Kisgéczi Sándor Gyál, Egressy u.55.) felajánlottuk tárgyi 1636 hrsz.-ú ingatlant megvásárlásra, de ő nem élt ezzel a lehetőséggel. 2003 óta nem volt változás tárgyi ingatlan használatával és tulajdonjogával kapcsolatban.

Ranyhóczki Tamás, 1134 Budapest, Bulcsú utca 23/B. szám alatti lakos - megbízásából Szentirmai Zoltán - kérelmet nyújtott be hivatalunkhoz, hogy 2.500.000.- forintért szeretné megvásárolni az előterjesztés mellékletét képező térképrészleten ábrázolt 347 m²-es területrészt.

A kérelmező által megrendelt (és finanszírozott), a CPR-Vagyonértékelő Kft. által készített „Ingatlanforgalmi szakvélemény” a 2360 Gyál, belterület 1636 hrsz.-ú kivett beépítetlen terület ingatlanra vonatkozó dokumentum alapján az ingatlan piaci értéke 2.880.000.-Ft, tehát a 347 m²-es területrészt esetében, 8.300. Ft./m².

Gyál Város Helyi Építési Szabályzatának mellékletét képező Szabályozási Terven jelölt szabályozás miatt az érintett ingatlan területéből kb. 8 m² nagyságú földrészletet az Egressy utca szélesítés érdekében le kell választani. Így a 347 m² területből kb. 339 m² marad beépítetlen területként. Kérelmező tudomásul vette, hogy a tervezett telekalakítás során az utcaszélesítés céljára vonatkozó terület az Önkormányzat tulajdonában marad. Fentiek figyelembevételével – a kérelmező felajánlása alapján – az utcaszélesítés után kialakuló földrészlet vételára 7375.-Ft/m² értékre jön ki.

Kérjük a Tisztelt Képviselő-testületet, hogy a fentiek ismeretében szíveskedjenek határozatot hozni!

Határozati javaslat:

Gyál Város Önkormányzata Képviselő-testülete

- a. értékesíteni kívánja a tulajdonában lévő gyáli 1636 hrsz.-ú, 347 m² területű, *kivett, beépítetlen terület* megnevezésű ingatlanát az alábbi feltételekkel,
- b. az ingatlan vételárát az előterjesztés mellékletét képező CPR- Vagyonértékelő Kft. által készített „Ingatlanforgalmi szakvélemény alapján 2.880.000-Ft összegben határozza meg,
- c. a megállapított vételáron az ingatlant megvásárlását ismételt fel kell ajánlani a szomszédos 1637 hrsz.-ú ingatlan tulajdonosának Kisgéczi Sándor Gyál, Egressy út 55. szám alatti lakosnak,
- d. amennyiben Kisgéczi Sándor nem kíván élni a vételi lehetőséggel, abban az esetben a gyáli 1636 hrsz.-ú ingatlant 2.880.000 Ft-, azaz kettőmillió-nyolcszáznyolcvanezer forint vételáron értékesíti Ranyhóczki Tamás, 1134 Budapest, Bulcsú utca 23/B. szám alatti lakosnak;
- e. felhatalmazza a Polgármestert a szükséges intézkedések megtételére és az adásvételi szerződés aláírására.

Határidő: 2020. november 15. (az ügyfelek értesítésére)

Felelős: Polgármester

A határozati javaslat elfogadása egyszerű szótöbbséget igényel.

Az előterjesztést tárgyalta: Pénzügyi és Gazdasági Bizottság

Az előterjesztést készítette: Szabóné Kovács Anikó Főépítész Irodavezető-helyettes

Gyál, 2020. október 09.

Rozgonyi Erik
címzetes főjegyző

Melléklet:

- 1 pld. kérelem
- 1 pld. térképvázlat
- 1 pld 1636 hrsz.-ú ingatlan tulajdoni lap
- 1 pld tervezett telekmegosztási vázrajz
- 1 pld. ingatlan értébecslés
- 1 pld. 2003. évi ingatlan felajánlás

Gyáli Polgármesteri Hivatal
2360 Gyál, Kőrösi út 114.

Pápai Mihály Polgármester Úr részére!

Tisztelt Polgármester Úr!

Hivatalában történt érdeklődésem és az egyeztetések után kapott válaszok alapján vételi szándékot teszek az önkormányzatuk tulajdonában lévő gyáli 1636 helyrajzi számú 347 m² területű beépítetlen ingatlanra.

Az ingatlan vételáraként 2.500.000.- Ft összeget ajánlok meg.

Tájékozódttam a telekalakítási lehetőségekről és annak feltételeiről is. Tudomással rendelkezem arról is, hogy az önkormányzat részére utca szélesítés címszó alatt az ingatlanból egy részt le kell választani és azt át kell adni.

Mindezek figyelembevételével vételi szándékomhoz mellékelem az elgondolt telekalakítást is, melyben megpróbáltuk egy kicsit rendezettebbé tenni ezt a részt.

Vételi szándékom csak a telekalakítás megvalósítása mellett aktuális.

Tisztelettel várom Polgármester Úr válaszát.

Ranyhóczki Tamás
Ász-Szín-Tek Kft
ügyvezető

nevében



Szentirmai Zoltán



Szám: 2950-6/2003.

Kisgéczi Sándor

G y á l

Egressy u. 55.

2 3 6 0

Kérésének megfelelően kérelmét megvizsgáltam, és arról az alábbiakban tájékoztatom.

Gyál Város Helyi Építési Szabályzatáról szóló 18/2002. (IX.27.) Ök.sz rendeletének mellékletét képező Táncsics M. u. –Határ út – Wesselényi M. u. – Dankó P. u. – Akácfa u. – Magyar u. – Deák F. u. által határolt terület szabályozási terve nem ír elő utcanyitást az Egressy utcával párhuzamosan.

Fentiek miatt Gyál Város Önkormányzata nem tervez utcanyitást tárgyi területen.

Felhívom figyelmét viszont az Ön tulajdonát képező 1637 hrsz-ú, valamint az önkormányzati 1636 hrsz-ú ingatlan alábbi lehetséges telekalakítására.

Amennyiben Ön megvásárolná az általunk felkínált ingatlant, a telekegyesítés után, a vonatkozó előírások betartásával lehetséges lenne egy nyúlványos (nyeles) telek kialakítására. /Mellékelt vázrajz alapján./

A gépkocsi közlekedés az Egressy utca felől lenne lehetséges, viszont a Károlyi Mihály utca felőli gyalogos forgalomnak nincs akadálya.

A közművek bekötése szintén megoldható, hiszen a Károlyi M. utca és az Egressy utca is teljes közművel ellátott.

Fenti telekalakítás megoldás lenne az Ön ingatlanának, valamint az önkormányzati ingatlan megnyugtató, mindenki számára előnyös rendezésére.

Kérem fenti javaslatot mérlegelni szíveskedjen, és döntéséről értesítse hivatalunkat.

G y á l, 2003. szeptember 10.



Gyál Önkormányzat Alpolgármestere



CPR-Vagyonértékelő Kft.

H-1085 Budapest,
József körút 69. fsz. 1.
(70) 941-64-93
www.ertekbecslesek.com
info@ertekbecslesek.com
Cégjksz: 01-09-942852
Adósz: 22771393-2-42
Iktatószám: LIQ-337

INGATLANFORGALMI SZAKVÉLEMÉNY

2360 Gyál, belterület



szám alatti

1636 hrsz-ú

kivett beépítetlen terület ingatlanról

Budapest, 2020. augusztus

TARTALOMJEGYZÉK

ÉRTÉKELÉSI BIZONYÍTVÁNY

1. ELŐZMÉNY
2. A SZAKÉRTŐI FELADAT MEGHATÁROZÁSA, AZ ÉRTÉKELÉS CÉLJA
3. A SZAKÉRTŐI VIZSGÁLAT MÓDSZERE
4. AZ INGATLAN ADOTTSÁGAINAK ISMERTETÉSE
5. ÉRTÉKELÉS
6. AZ INGATLAN EGYEZTETETT FORGALMI ÉRTÉKE
7. KORLÁTOZÓ FELTÉTELEK

MELLÉKLETEK

Dokumentumok

Tulajdoni lap fénymásolata	<input checked="" type="checkbox"/>
Térkép melléklet	<input checked="" type="checkbox"/>
Övezeti leírás	<input checked="" type="checkbox"/>
Fényképfelvételek	<input checked="" type="checkbox"/>
Ingatlan elhelyezkedését mutató térkép	<input checked="" type="checkbox"/>

ÉRTÉKELÉSI BIZONYÍTVÁNY**MEGBÍZÓ**

Megbízó neve	: Ranyhóczki Tamás
Megbízó címe	: [REDACTED]

AZ INGATLAN CÍME ÉS AZONOSÍTÁSA

Iktatószám	: LIQ-337
Település (ir. szám, város, kerület)	: 2360 Gyál
Utca, házszám	: belterület
Hrsz:	: 1636
Az ingatlan megnevezése (tul.lap szerint)	: kivett beépítetlen terület
Az ingatlan jelenlegi hasznosítása	: beépítetlen terület

TULAJDONVISZONYOK

Tulajdonos neve, tulajdoni hányad	: GYÁL VÁROS ÖNKORMÁNYZATA 1/1
Forgalomképesség értékelése	: forgalomképes
Értékelt jog	: tulajdonjog
Értékelt tulajdoni hányad	: 1/1
Értékelés célja	: piaci érték meghatározása

AZ INGATLAN FŐBB JELLEMZŐI

A telek mérete	: 347 m ²
Értékelt tul.hányadhoz tartozó telek	: 347 m ²
Övezeti besorolás	: közút
Beépíthetőség	: 5%
Közművesítettség	: nincs

ÉRTÉKELÉS

Értékelés alkalmazott módszere	: piaci összehasonlító módszer
Helyszíni szemle/értékelés fordulónapja	: 2020. augusztus 18.
Értékelés érvényessége	: 180 nap

MEGÁLLAPÍTOTT JELENLEGI TELEK ÉRTÉK

Az ingatlan piaci-forgalmi értéke	: 2 880 000 Ft
	azaz Kettőmillió-nyolcszáznyolcvanezer- Ft .

MEGÁLLAPÍTOTT FAJLAGOS M2 ÁR

Az ingatlan fajlagos m2 ára	: 8 300 Ft
	azaz Nyolcezer-háromszáz Ft .

Készült: 2 db eredeti példányban.

A megállapított érték per-, teher- és igénymentes kiürített állapotra vonatkozik.

Budapest, 2020. augusztus 24.

PR-Vagyonértékelő Kft.
 1085 Budapest, József krt. 69
 Adószám: 22771393-2-12
 www.ertekbecslesek.com

Lakatos Ferenc
 ingatlanvagyon-értékelő
 Nyilvántartási szám: 1398/2006

1. ELŐZMÉNY

Megbízó neve: **Ranyhóczki Tamás**

A Megbízó megbízta a CPR-Vagyonértékelő Kft-t, (1085 Budapest, József körút 69. fsz. 1.) az alábbi ingatlan értékelésével:

2360 Gyál, belterület Hrsz: 1636

2. A SZAKÉRTŐI FELADAT MEGHATÁROZÁSA, AZ ÉRTÉKELÉS CÉLJA

Az értékelés, a Megbízó tájékoztatása szerint, az ingatlan jelenlegi piaci értékének ismerete miatt vált szükségessé. Ennek megfelelően, a Szakértőnek az értékelésbe vont ingatlan piaci forgalmi értékéről kell állást foglalnia. Értékelés célja: piaci érték meghatározása jelen állapot szerint.

3. A SZAKÉRTŐI VIZSGÁLAT MÓDSZERE

Az értékelés folyamán helyszíni szemlét tartottunk, megvizsgáltuk az ingatlannal kapcsolatban rendelkezésünkre álló, a mellékletben felsorolt és jelen értékeléshez csatolt dokumentumokat. Megfelelően alkalmaztuk a TEGOVA (EVS 2012) irányelv és a többszörösen módosított 25/1997. (VIII. 1.) PM rendelet előírásait.

A helyszíni szemlén résztvevők: **Ingatlanvagyon-értékelő**

A helyszínen az ingatlan adottságait, környezetét, az ingatlan állagát, műszaki funkcionális jellemzőit és más értékbecsítő tényezőket vizsgáltunk. Az ingatlan egyes részleteiről fényképfelvételeket készítettünk, melyeket a szakvéleményhez csatolunk.

A helyszíni vizsgálaton túlmenően tájékozódunk az adott típusú és jellegű ingatlanok általános piaci helyzetéről, valamint a környéken kialakult helyi ingatlanpiaci viszonyokról.

4. AZ INGATLAN ADOTTSÁGAINAK ISMERTETÉSE

4.1. Ingatlan-nyilvántartás szerinti állapot bemutatása

Ingatlan címe (tul.lap szerint):	2360 Gyál, belterület
Ingatlan címe (természetbeni):	2360 Gyál, belterület
Helyrajzi száma:	1636
Ingatlan megnevezése (tul.lap szerint):	kivett beépítetlen terület
Jelenlegi hasznosítása:	beépítetlen terület
Tulajdoni lap szerinti mérete :	347 m ²
Értékelt tul.hányadhoz tartozó telek:	347 m ²

Tulajdonviszony: **GYÁL VÁROS ÖNKORMÁNYZATA 1/1**

Széljegy tartalma: **nincs bejegyzés**

Bejegyzett terhek és jogok: **Önálló szöveges bejegyzés a földrészlet kivett megnevezése közterületről – beépítetlen területre változott.**

Megjegyzés:

Tekintettel a tulajdoni lap formátumára az értékbecslés érvényességének feltétele a hiteles tulajdoni lap teljes körű egyezősége a rendelkezésre álló dokumentummal.

4.2. Az ingatlan természetbeni leírása

4.2.1. Az ingatlanpiac rövid ismertetése

Gyál városa dinamikusan fejlődő település. Az idei évben a beruházások erősödnek és a telek értéke is felfelé mozog. Az ingatlanok értéknövekedése infláció feletti, az ipari hasznosítású telkek piaca a gazdasági beruházások növekedésével élénkül. Az eladhatóság feltételezhetően 180 napon belüli. Hosszútávon értéktartás a legvalószínűbb.

4.2.2. Az ingatlan környezete, elhelyezkedése

Gyál Budapesttől délkeletre, közvetlenül a főváros határában található helység. Az autópályák közelsége miatt számos nagyobb üzem, logisztikai központ található a városban. A vizsgált ingatlan Gyál északi városrészén található, az Egressy utcában.

Infrastrukturális ellátottsága településen belül átlagos, a közelben zeneiskola, szakközépiskola, könyvtár, szakosított orvosi rendelő, gyógyszerárak, térségi vízmű, csatornamű és hulladékkezelő vállalat működik.

Tömegközlekedési ellátást a buszjárat biztosít, amely az ingatlantól viszonylag távol kb. 700 m-re helyezkedik el, valamint a Budapest–Lajosmizse–Kecskemét-vasútvonalon közlekedő vonat.

4.2.3. Az ingatlan közművesítettsége, technikai felszereltsége:

Elektromos hálózat:	csak az utcában van
Vezetékes víz közmű:	csak az utcában van
Csatorna:	csak az utcában van
Vezetékes gáz közmű:	csak az utcában van

4.2.4. A telek általános jellemzői

Övezeti besorolása:	közút	Köu
Beépíthetősége:	5%	
Településen belüli elhelyezkedése:	Gyál É-i városrésze, régi temetőhöz közel	
Beépítettség:	oldalhatáron álló	
Tájolás/lejtéviszonyok:	NY-i utcafronti tájolású, sík terep	

Megközelíthetősége:	<input checked="" type="checkbox"/> Személyautó	<input checked="" type="checkbox"/> Autóbusz	<input type="checkbox"/> Villamos
	<input type="checkbox"/> Metró	<input type="checkbox"/> Trolibusz	<input type="checkbox"/> Hév
	<input checked="" type="checkbox"/> Vasút	<input type="checkbox"/> Fogaskerekű	<input type="checkbox"/> Komp

Kerítettség:	részben kerített
Környezetvédelmi kockázat:	nem vélelmezhető

4.2.5. A telek rövid leírása/hasznosíthatósága:

Az ingatlan kivett beépítetlen területként van bejegyezve a tulajdoni lapon, jelenleg a szomszéd ingatlan tulajdonosa használja. Területe sík, gondozott, füves terület. A közművek hozzáférhetőek, de a telken belül nem láthatóak.

A környezet övezeti besorolása Lke-1 Kertvárosias lakóterület, a vizsgált terület övezeti besorolása KÖU, amely közúti közlekedés céljára beépítésre nem szánt övezetű, melynek részletes övezeti leírását a mellékletünkben csatoltuk.

Legjobb és legértékesebb használata, a mellette lévő telekkel összevonása és lakóövezeti hasznosítása.

5. ÉRTÉKELÉS

5.1. Az értékelés módszere

Az értékbecslések a TEGOVA útmutató elvei és módszertani ajánlásai (EVS 2003-2016), a többször módosított 25/1997. (VIII.1.) PM rendeletben és a mindenkor érvényes egyéb jogszabályokban előírtaknak megfelelően készülnek.

Az értékelési szakvélemény készítője az ezen értékelési szakvéleményben megjelenő Megbízó személyes adatait a 2011. évi CXII. törvény az információs önrendelkezési jogról és az információszabadságról, továbbá a 2016/679/EU Rendelet (2016. április 27.) a természetes személyeknek a személyes adatok kezelése tekintetében történő védelméről és az ilyen adatok szabad áramlásáról, valamint a 95/46/EK Rendelet hatályon kívül helyezéséről szóló jogszabályoknak megfelelő módon kezeli.

A piaci érték fogalma (EVS 2016): Az a becsült összeg, amelyért az ingatlan gazdát cserélne a z értékelés időpontjában egy vásárolni szándékozó és egy eladni szándékozó között szokásos piaci feltételek szerint lebonyolított ügyletben, megfelelő marketing után, amelyben a felek tudatosan és körültekintően viselkedtek, anélkül, hogy kényszer alatt álltak volna. (EVS 1)

Az értékelés módszerei két fő kategóriába oszthatók: a piaci érték alapú és a költségalapú értékelések. A piaci viszonyokon alapuló módszerek két fő csoportba, a forgalmi és a hozadéki (vagy más néven hozamszámításon alapuló) értékelések közé sorolhatóak.

5.1.1. Piaci összehasonlító adatok elemzésén alapuló módszer

Olyan eljárás, melynek során az értékelést végrehajtó szakértő az értékelendő ingatlan elemeit összehasonlítja az adott körzetben, a közelmúltban értékesített vagy értékesítésre felajánlott ingatlanok paramétereivel, majd elvégzi az eltérések alapján szükséges kiigazításokat. Minél közvetlenebb összehasonlításra nyílik lehetőség, annál pontosabb a becserék. Olyan ingatlanok értékelésénél használják, amelyeknek van jellemző piaci forgalmuk. Pld.: családi házak, öröklakások, telkek, stb.

Az összehasonlítás alapjául rendszerint a következő tényezők szolgálnak:

- realizált ügylet szerinti ár / kínálati ár
- értékesítési időpont
- elhelyezkedés, megközelíthetőség
- infrastrukturális ellátottság
- méret
- műszaki állapot

Az értéket az ingatlan környezetében fellelhető hasonló típusú ingatlanok adásvételi/kínálati adatainak felhasználásával határoztuk meg.

5.1.2. A hozamszámításon alapuló értékelési módszer

A hozamszámításon alapuló értékelés az ingatlan jövőbeni hasznainak és az ezek megszerzése érdekében felmerülő kiadásoknak a különbségéből (tisza jövedelmek) vezeti le az értéket. Az érték megállapítása azon az elven alapszik, hogy bármely eszköz értéke annyi, mint a belőle származó tiszta jövedelmek jelenértéke.

A hozamszámítás lépései összefoglalva:

1. Az ingatlan lehetséges (alternatív) használati módjainak elemzése.
2. A jövőbeni bevételek és kiadások becslése használati módonként.
3. Jövőbeni pénzfolyamatok felállítása használati módonként.
4. A tőkésítési kamatláb meghatározása: (2 éves magyar állampapír hozama)+ingatlanpiaci kockázat (azon belül ágazati kockázat)+helyi környezeti adottságok+kamatláb kockázat miatti kockázat.
2,5%+1,0-4,5%+1,5%+1,0% = lakások: 6,0-7,0 %, egyéb: 7,0-9,5%. (2020. II. n.év)
5. A pénzfolyamok jelenértékének meghatározása.
6. A legmagasabb jelenérték kiválasztása, mint hozamszámításon alapuló érték.

A hozam elvű érték megállapításánál alkalmazott különleges megkötések:

Az érték meghatározásának folyamatában a piaci érték meghatározásakor, ha a jelenlegi használat nem azonos a leggazdaságosabb és legjobb használattal, a jelenlegi használatot kell figyelembe venni.

5.1.3. Költségalapú érték (nettó pótlási érték) módszer

A költségalapú érték (nettó pótlási érték) -megközelítés lényege, hogy az ingatlan újra-előállítási költségéből le kell vonni az idő múlása miatti avulást, majd ehhez kell hozzáadni a felépítményhez tartozó földterület értékét.

A módszer fő lépései:

1. A telekérték meghatározása piaci összehasonlító adatok alapján.
2. A felépítmény újraépítési vagy pótlási költségének meghatározása.
3. Avulások számítása.
4. Piaci viszonyok miatti módosító tényezők számítása
5. Érték képzés.

Az eljárás általános gyakorlata során első lépésként az ingatlan telkének értékét kell meghatározni üres, fejlesztésre alkalmas állapotot feltételezve. Ezt követően a hasonló jellegű, azonos célra használható épület újraelőállítási (pótlási) értéke kerül megállapításra. Ezt az értékelést végző általában az elmúlt időszakban megépített hasonló funkciójú, volumenű, felszereltségű, ill. más szempontból egyébként összehasonlítható ingatlanok tényleges beruházási költségei, illetve publikus építőipari árgyűjtemények, vagy költségnormatívák alapul vételével állapítja meg.

Az avulás az idő múlása miatti értékcsökkenés. Három fő eleme: a.) fizikai romlás, b.) funkcionális avulás és c.) környezeti avulás. Az avulási elemek lehetnek kijavíthatóak vagy ki nem javíthatóak.

a.) A fizikai romlás esetében figyelembe kell venni az épület fő szerkezeteinek romlását és a szerkezetek arányát az összértékhez viszonyítva. A fizikai avulási számításoknál a felépítmény gazdaságosan hátralévő élettartamát kell figyelembe venni. Általános esetben a következő gazdaságilag hasznos teljes élettartamokat kell használni:

- > városi téglá épületek 60-90 év, > városi, szerelt szerkezetű épületek 40-70 év,
- > családi ház jellegű épületek 50-80 év, > ipari és mezőgazdasági épületek 20-50 év.

b.) A funkcionális avulás a gazdaságtalan, korszerűtlen megoldásokat jelenti. Az értékelőnek mérlegelnie kell azokat a korszerű követelményeket, amelyeket a vizsgált létesítmény képtelen kielégíteni.

c.) A külső avulás az ingatlanon kívüli körülmények miatt áll elő, mint a kereslet hiánya, a terület változó ingatlan felhasználása, vagy az általános nemzetgazdasági körülmények.

Az avulás mértékét a három említett avulási kategóriában, százalékosan kell megadni.

5.2. Az értékelési módszerek kiválasztása

A piaci érték alapú forgalmi értékelés összehasonlító ingatlanpiaci adatok felhasználásával és elemzésével történik. Valós piaci forgalmi értéket leginkább a piaci összehasonlító adatok elemzésén alapuló módszerrel lehet kapni.

A hozamszámításon alapuló értékelés az ingatlan jövőbeni hasznainak és az ezek megszerzése érdekében felmerülő kiadásoknak a különbségéből (tiszta jövedelmek) vezeti le az értéket. A módszert általában a jövedelemtermelő képességgel rendelkező ingatlanok esetében alkalmazzák.

A nettó pótlási költség elvű értékelés a vagyontárgy értékét az ingatlan (vagyontárgy) kalkulált újraelőállítási költsége alapján adja meg. Az újraelőállítási értékből azonban le kell vonni az idő múlása, az elhasználódás, az erkölcsi értékcsökkenés miatti avulás értékét, majd a végeredményhez hozzá kell adni a felépítményhez tartozó földterület értékét. Építés alatt lévő létesítménynél, károsodott létesítménynél, takart műtárgynál, biztosítások esetén, valamint olyan esetekben alkalmazható, ahol (pl.a vizsgált létesítmény különleges rendeltetése miatt) más módszer nem áll rendelkezésre. Lakóingatlanok esetében ez a módszer fejezi ki a legkevésbé tényleges piaci viszonyokat.

5.3 Az ingatlan értékének meghatározása

Piaci összehasonlító adatok elemzésén alapuló módszer

Értékmódosító tényezők megnevezései	értékelt ingatlan	Összehasonlító ingatlan 1.	Összehasonlító ingatlan 2.	Összehasonlító ingatlan 3.
az ingatlan címe:	2360 Gyál, belterület Hrsz: 1636	Gyál, belterület	Gyál, belterület	Gyál, belterület
az ingatlan megnevezése:	beépítetlen terület	telek	telek	telek
ingatlan korr. területe (m ²)	347	720	625	625
kínálat K /ténysl.adásvétel T		K	K	K
kínálati ár /adásvételi ár (Ft)		14 500 000	17 500 000	16 500 000
kínálat / adásvétel ideje (év, hó)		2020	2020	2020
fajlagos alapár (Ft/m ²)		20 139	28 000	26 400
kínálat, ill. eltelt idő korrekció		-10%	-10%	-10%
kínálat ill. idő miatt mód. fajlagos alapár (Ft/m ²)		18 125	25 200	23 760

Összehasonlításhoz vett adatok rövid leírása:

1. adat:	Gyálon, Lke-1 építési övezetű telek, 30% beépíthetőséggel, összközműves nyeles telek. Ingatlan.com/31671407
2. adat:	Gyálon, Gyálligeten, Lke-1 építési övezetű telek, 30% beépíthetőséggel, közművek a telken belül. Ingatlan.com/31695191
3. adat:	Gyálon, Kacsóh Pongrác utcában, Lke-1 építési övezetű telek, 30% beépíthetőséggel, közművek a telken belül. Ingatlan.com/31686732
Adatok forrása, dátuma:	ingatlan.com

Értékmódosító tényezők elemzése:

Értékmódosító tényezők		Összehasonlító ingatlan 1.	Összehasonlító ingatlan 2.	Összehasonlító ingatlan 3.
szempontok	részletezése			
Építészeti szempontok:	meglévő felépítmény	0%	0%	0%
Környezeti szempontok:	elhelyezkedés	0%	-5%	-5%
Telekadottságok:	telek alakja	-10%	-20%	-20%
Telekadottságok:	eltérő méret	5%	5%	5%
Infrastruktúra:	meglévő közművek	-10%	-10%	-10%
Összes korrekció:		-15%	-30%	-30%
Korrigált fajlagos alapár:		15 406	17 640	16 632
Átlagár kerekítve:		16 600		
Egyéb értékbefolyásoló tényező: keskeny közúti övezetű telek			-50%	
Módosított átlagár:			8 300	
Ingatlan értéke kerekítve:		2 880 000 Ft		

Az összehasonlító adatok grafikus megjelenítése korrekció előtt és korrekció után:

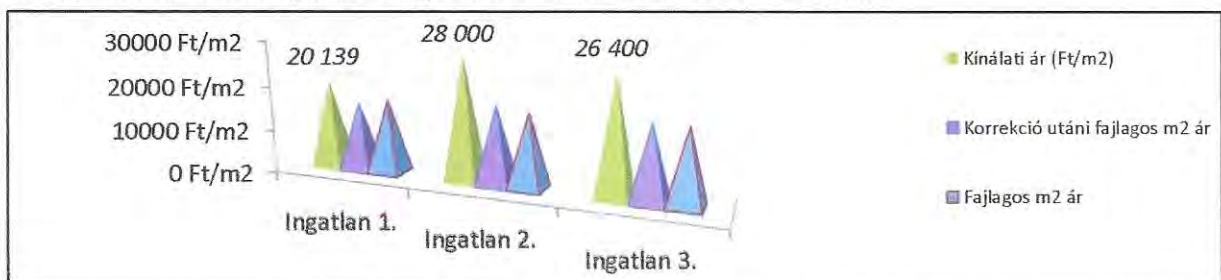

6. AZ INGATLAN EGYEZTETETT FORGALMI ÉRTÉKE

6.1. Módszerek indoklása

A piaci összehasonlító módszert, mint fő számítást alkalmaztuk, mert ez a számítás tükrözi leginkább a piaci viszonyokat. A hasonló ingatlanok bérbeadása nem jellemző, és alulértékelést eredményezhet, ezért ezzel a módszerrel nem számoltunk.

Az alkalmazott módszerek	Módszer	Számított érték [Ft]	Súly [%]	Súlyozott érték [Ft]
Ingatlan értéke piaci összehasonlító módszerrel:	fő módszer	2 880 000 Ft	100%	2 880 000 Ft
Ingatlan értéke maradványelvű módszerrel:	ellenőrző módszer	9 900 000 Ft	0%	0 Ft
Ingatlan értéke hozamalapú módszerrel:	nem alkalmazott	0 Ft	0%	0 Ft
Az ingatlan egyeztetett értéke:				2 880 000 Ft

Az ingatlan egyeztetett értéke (kerekítve):

2 880 000 Ft
azaz **Kettőmillió-nyolcszáznyolcvanezer- Ft .**

7. KORLÁTOZÓ FELTÉTELEK

Az értékbecslő szakvéleményben ismertetett adottságokkal rendelkező ingatlan értékeléséhez a következőket szükséges figyelembe venni:

- 1/ az ingatlanok, mint tiszta tulajdonú forgalomképes és tehermentes ingatlanok tulajdonjoga kerül értékelésre;
- 2/ az átadott iratok tanulmányozásán túlmenően jogi természetű vizsgálatot (jogcím, vagyoni jogok érvényessége, stb.) nem végeztünk. Az ingatlan forgalomképességének jogi eredetű korlátozásáról a tulajdoni lapon bejegyzettek túlmenően nincs tudomásunk, és ezért felelősséget nem vállalunk;
- 3/ az értékelés azon a feltételezésen alapul, hogy az ingatlan jelenlegi és jövőbeni hasznosításával összefüggésben a helyi és országos hatóságoktól és egyéb szervezetektől, személyektől valamennyi szükséges engedély, jóváhagyás és felhatalmazás rendelkezésre áll, illetve ezek beszerezhetők, vagy megújíthatók;
- 4/ a szakvéleményben jellemzett állapotot egyszerű szemrevételezés, a rendelkezésre bocsátott iratok és a Megrendelő képviselőjének szóbeli tájékoztatása alapján mutattuk be, az esetlegesen fennálló, de érzékszervi vizsgálattal nem észlelhető értékbecsülés befolyásoló tényezőkért (pl.: rejtett szerkezeti hibák, felhasznált anyagok, talajfelszín alatti problémák, környezetre ártalmas anyagok jelenléte stb.) nem vállalunk felelősséget;
- 5/ nem vizsgáltuk az értékelt ingatlanhoz szemben esetlegesen fennálló terheket és kötelezettségeket, feltételeztük, hogy a tulajdonjog egy esetleges átruházásának időpontjában az ingatlan használatával közvetlenül összefüggő tartozás (közüzemi díjak, stb.) nem áll fenn;
- 6/ az érték magában foglalja az épületek rendeltetésszerű használatához szükséges épületgépészeti berendezések és felszerelések értékét;
- 7/ a gazdasági, jogi feltételek és piaci viszonyok előre kellő pontossággal nem prognosztizálható változásai módosíthatják, illetve érvényteleníthetik a szakértői vélemény vonatkozó megállapításait, ezért a vagyontárgyak értékét befolyásoló körülményekben beálló lényeges változás esetén szükséges a megadott érték felülvizsgálata;
- 8/ nem vállalunk felelősséget olyan körülmények megléte miatt, amelyek befolyásolhatják az ingatlan értékét, korlátozhatják használhatóságát, azonban az értékelés fordulónapján nem álltak rendelkezésre, és/vagy Megbízó nem bocsátotta rendelkezésre a szakvélemény elkészítéséhez;
- 9/ az általunk meghatározott értékek a fentiekben vázolt feltételeken alapulnak, és csakis jelen szakvéleményben meghatározott célra, Megrendelő által történő felhasználás esetén érvényesek.

TULAJDONI LAP



ÜGYFELSZOLGÁLAT

Telefon: 1818 (1-es menü 7-es menüpont)
Cím: 2043

- Közlekedés
- Szolgáltatások
- Kereskedelmi mód választás
- Kereskedelmi feltétel megadás
- Ingyenes választás
- Példák
- Dokumentum letöltés

Nem hiteles tulajdoni lap

Nem hiteles tulajdoni lap

Nem hiteles tulajdoni lap

Nem hiteles tulajdoni lap

Füzfő Megyei Kormányhivatal
Cím: 2372 Dabas, Buzsák Béla utca 52. Pf. 2/1

Cím: 111

Nem hiteles tulajdoni lap - teljes adatok

Érkezési szám: 10591104/2020
2020. 08. 16.

Gyál		Egyesület		Székhely: 54	
Helyrajzi szám: 2360 Gyál, belterület 1636					
I R T S P					
Földhivatali tulajdoni háttérrel bírók:		147 (62)	10000/2001 10 15		
1. Az ingatlan adatai:					
alajánlott terület		0,0000	0,0000	0,0000	0,0000
rövidített terület megnevezése		0,0000	0,0000	0,0000	0,0000
Kivont beépítetlen terület		0	0,00		
H I R S P					
1. Tulajdoni hányad: 1/1					
bejegyzés határozat, érvényes idő: 10000/2001 10 15					
jegyzék tulajdonos adatai:					
név: GYAL VÁROS ÖNKORM. ELNÖKE					
cím: 2360 GYAL, Kossuth utca 112-110.					
telephely: 20214004					
H I R S P					
1. bejegyzés határozat, érvényes idő: 10000/2001 10 15					
Önálló köztervek bejegyzés a földhivatali kivont megnevezés, közterületi adó beépítetlen területre változott					
TULAJDONI LAP VÉGE					

Nem hiteles tulajdoni lap

Nem hiteles tulajdoni lap

Nem hiteles tulajdoni lap

Nem hiteles tulajdoni lap

Nem hiteles tulajdoni lap

Nem hiteles tulajdoni lap

Nem hiteles tulajdoni lap

Bizonyító erővel nem rendelkezik

HELYSZÍNRAJZ

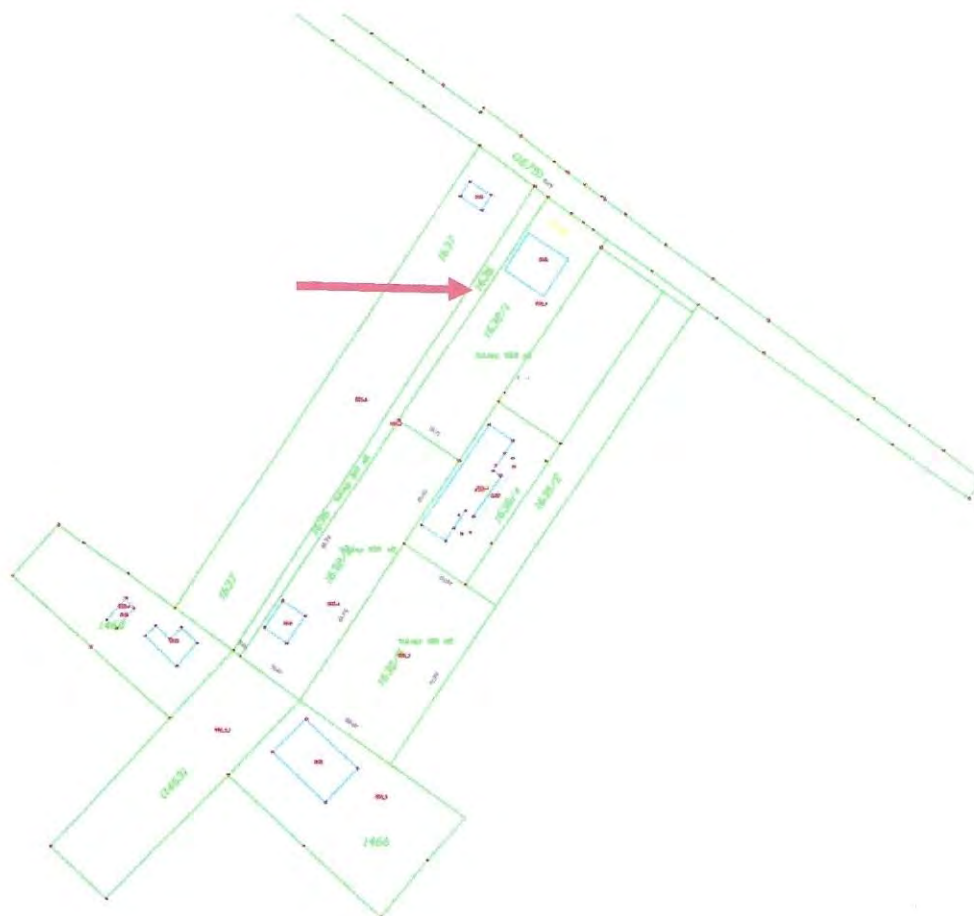

ÖVEZETI TÉRKÉP

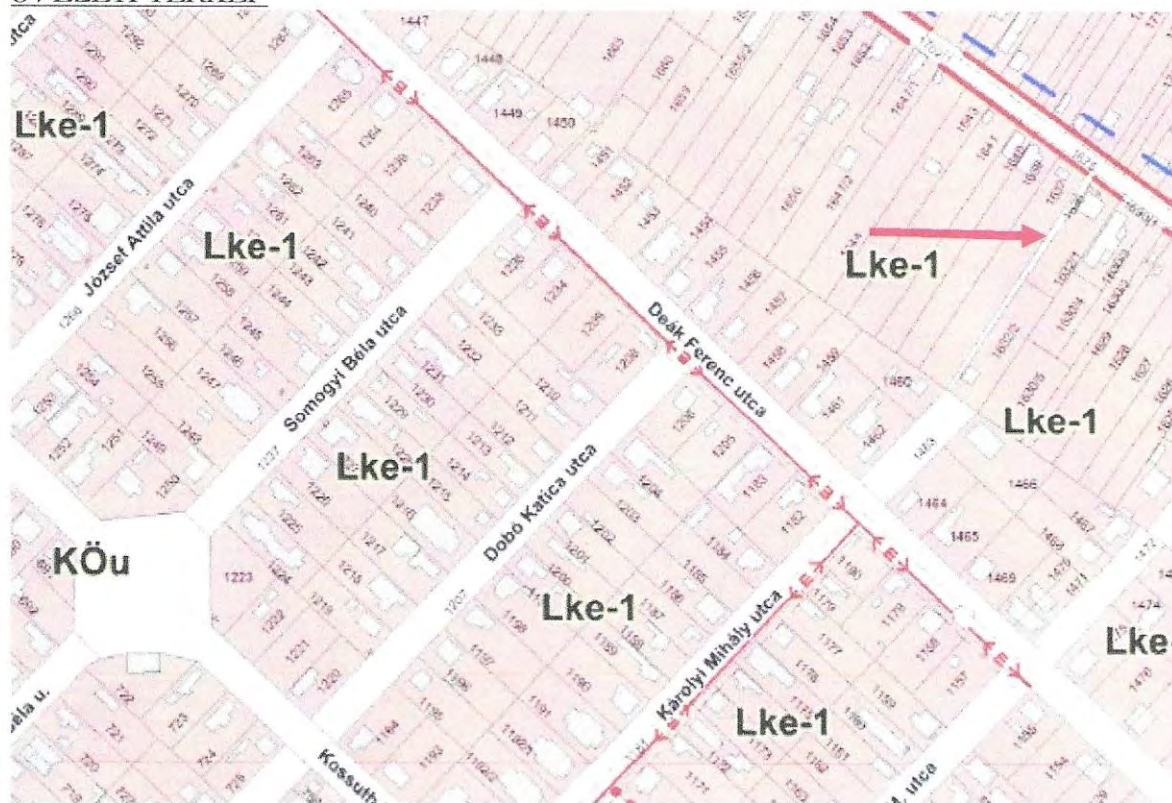

ÖVEZETI LEÍRÁS

XI. FEJEZET
BEÉPÍTÉSRE NEM SZÁNT ÖVEZETEK ELŐÍRÁSAI

37. A (KÖu) jelű közlekedési övezetekre vonatkozó előírások

84. §

- (1) **KÖu** övezet előírásai (közúti közlekedés):
- | | |
|--|--------------|
| a.) Beépítési mód | szabadonálló |
| b.) A beépítésnél alkalmazható legnagyobb beépítettség terepszint felett (%) | 5.0 |
| c.) A beépítésnél alkalmazható legnagyobb építménymagasság (m) | 7.5 |
- (2) A közutak építési (szabályozási) szélességén belül a közlekedési létesítmények, a közművek létesítményei és berendezései, környezetvédelmi létesítmények, utcabútorok helyezhetők el.
- (3) A Bem József u. – Gyáli patak közötti terület közhasználatra megnyitott útjait kétoldali fásítással kell ellátni.

85. §

- (1) **KÖk** övezet előírásai (kötöttpályás közlekedés):
- | | |
|--|--------------|
| a.) Beépítési mód | szabadonálló |
| b.) A beépítésnél alkalmazható legnagyobb beépítettség terepszint felett (%) | 5.0 |
| c.) A beépítésnél alkalmazható legnagyobb építménymagasság (m) | 10 |

TÉRKÉPMÁSOLAT

Pest Megyei Kormányhivatal
Dabas 2372 Dabas, Bartók Béla u. 52. Pf. 21.

Nem hiteles térképmásolat - Teljes másolat

2020.05.19 22:25:13

Helyrajzi szám: GYÁL belterület 1630/5

Megrendelés szám: 618959/4/2020

Méretarány: 1 : 1000

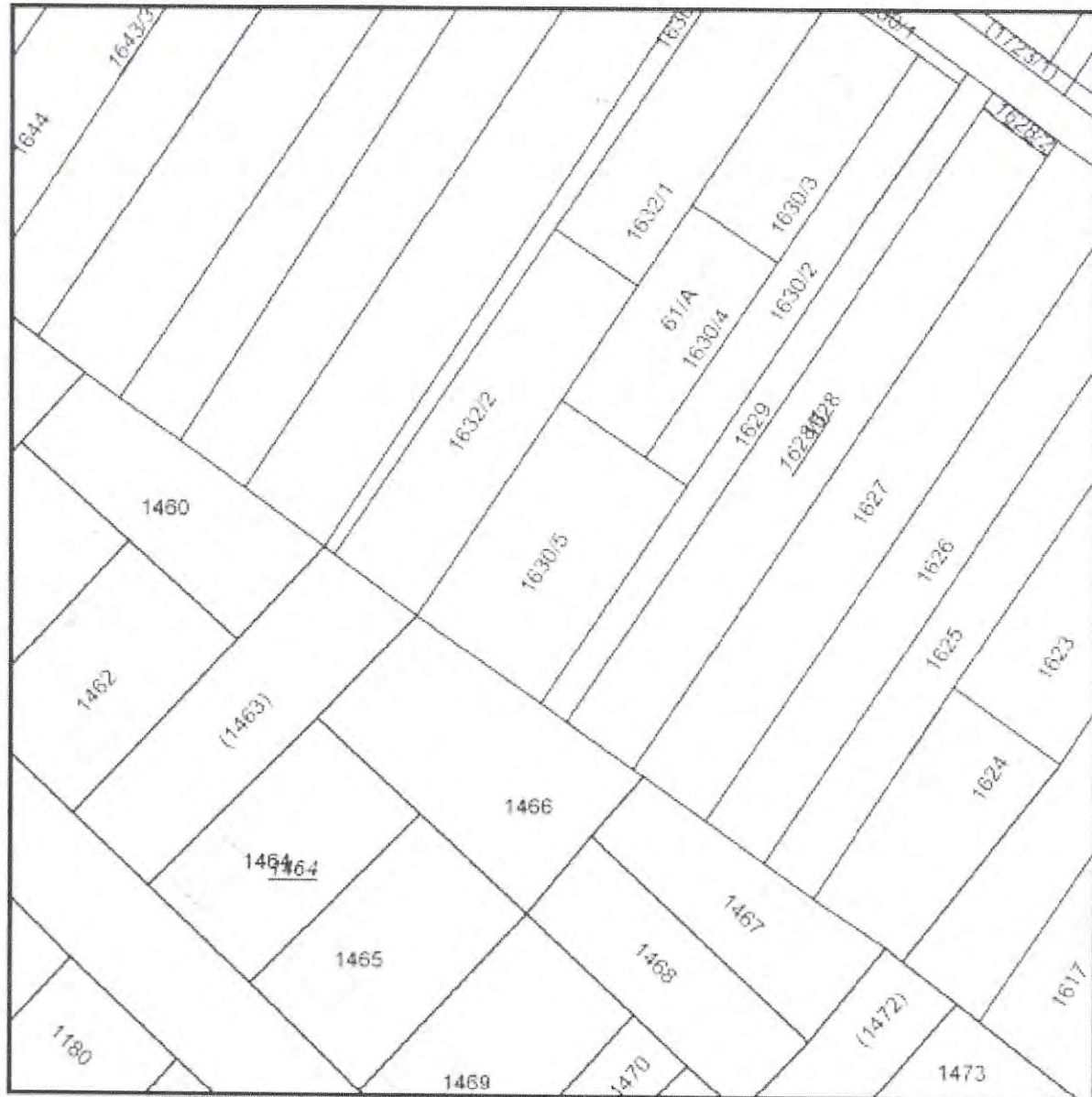

A VIZSGÁLT INGATLAN TÉRKÉPES ELHELYEZKEDÉSE

Egressy út



Zrínyi Miklós u.
Egressy út

A VIZSGÁLT INGATLAN MŰHOLDAS ELHELYEZKEDÉSE



FOTÓDOKUMENTÁCIÓ



01. Egressy út



02. Egressy út



03. utcafront



04. szomszéd ingatlan kerítése



05. vizsgált terület



06. vizsgált terület



07. vizsgált terület



08. vizsgált terület



09. szomszédos ingatlan



10. szomszédos ingatlan





TAKARNET v5.2

Felhasználó:

TAL794 (Külépés)

Nem hiteles tulajdoni lap

Nem hiteles tulajdoni lap

Új
keresés

Vissza a
főmenüb

Nem hiteles tulajdoni lap

Pest Megyei Köormányhivatal
Dabas 2372 Dabas, Bartók Béla u. 52. Pf. 21.

Oldal: 1 / 1

Nem hiteles tulajdoni lap - Szemle másolat

Megrendelés szám: 30005/40144/2020
2020.10.07

GYÁL Szektor : 53
Belterület 1636 helyrajzi szám

Nem hiteles tulajdoni lap

A
megrendel
eddig díja
0 Ft

Súgó

I. RÉSZ

1. Az ingatlan adatai: alrészlet adatok művelési ág/kivett megnevezés/	min.o	terület ha m2	kat.t.jöv. k.fill.	alosztály ter.	adatok kat.jöv k.fill
Kivett beépítetlen terület	0	347	0.00		

II. RÉSZ

1. tulajdoni hányad: 1/1
bejegyző határozat, érkezési idő: 38949/1990.12.28
jogcím: tulajdonba adás
jogállás: tulajdonos
név: GYÁL VÁROS ÖNKORMÁNYZATA
cím: 2360 GYÁL Körösi út 112-114.
törzsszám: 39114000

III. RÉSZ

1. bejegyző határozat, érkezési idő: 41088/2001.10.15
Önálló szöveges bejegyzés a Földrészlet kivett megnevezése közterületről - beépítetlen területre változott.

Ez a tulajdoni lap hagyatéki eljárás céljából került kiadásra. Másra nem használható.

TULAJDONI LAP VÉGE

Nem hiteles tulajdoni lap

Nem hiteles tulajdoni lap

Nem hiteles tulajdoni lap

Nem hiteles tulajdoni lap

Nem hiteles tulajdoni lap

Nem hiteles tulajdoni lap

Gyál térképe - Kataster



Készült állami alapadatok felhasználásával. A térkép tájékoztató jellegű, másolata semmilyen hivatalos eljárásban nem használható fel! Az ingatlanok közhiteles adatai az ingatlanügyi hatóságok hivatalos honlapján (www.foldhivatal.hu) érhetőek el.

M=1:500
2020.10.13

Tárgy: Javaslat a gyáli 8104 hrsz.-ú helyi közút elnevezésére

Tisztelt Képviselő-testület!

Gyál Város Önkormányzatának Képviselő-testülete 134/2020. (IX.24.) számú határozatában döntött, hogy a gyáli 8104 hrsz.-ú közterület délkeleti-északnyugati irányú vonalát, valamint a 8102/1 hrsz.-ú közforgalom elől el nem zárt magánutat az Oktatási és Kulturális Bizottság javaslata alapján Pipacs utcának kívánja elnevezni.

Gyál Város Önkormányzat Képviselő-testületének a közterületek elnevezéséről, valamint az elnevezés megváltoztatására irányuló kezdeményezés és a házszám-megállapítás szabályairól. szóló 12/2013. (V.31.) önkormányzati rendeletének 6.§ értelmében az elnevezésre vonatkozó előterjesztést annak bizottság elé történő benyújtását megelőzően 8 nappal a Polgármesteri Hivatal hirdetőtábláján ki kell függeszteni, illetve ezzel megegyező időtartamra Gyál Város Önkormányzatának hivatalos honlapján is közzé kell tenni.

Az elnevezéssel kapcsolatosan a kifüggesztés és a honlapon történő közzététel megtörtént, a rendeletben előírt időtartam (8 nap) alatt észrevétel, kifogás nem érkezett.

Kérjük a Tisztelt Képviselő-testületet, hogy a fentiek ismeretében szíveskedjenek határozatban az utca elnevezéssel kapcsolatosan a döntését megerősíteni!

Határozati javaslat:

Gyál Város Önkormányzatának Képviselő-testülete

- a) a gyáli 8104 hrsz.-ú közterület délkeleti-északnyugati irányú vonalát, valamint a 8102/1 hrsz.-ú közforgalom elől el nem zárt magánutat Pipacs utcának nevezi el.
- b) utasítja a Polgármestert, hogy a közterület elnevezésre vonatkozóan az ingatlan-nyilvántartásban történő átvezetéshez szükséges intézkedéseket tegye meg.

Határidő: 2020. december 15.

Felelős: Polgármester

A határozati javaslat elfogadása egyszerű szótöbbséget igényel.

Az előterjesztést készítette: Szabóné Kovács Anikó irodavezető-helyettes

Az előterjesztést tárgyalta: Oktatási és Kulturális Bizottság

G y á l, 2020. október 16.

Rozgonyi Erik
címzetes főjegyző

Melléklet: 1 pld. 134/2020. (IX.24.) sz. határozat

Szám: 33719-2/2020.

K I V O N A T

Gyál Város Önkormányzatának Képviselő-testülete 2020. szeptember 24-én megtartott nyílt ülésének jegyzőkönyvéből

“Kihagyva a kihagyandók.”

Gyál Város Önkormányzatának Képviselő-testülete 11 igen - 0 nem szavazattal – 0 tartózkodással az alábbi határozatot hozta:

134/2020.(IX.24.) sz. határozat

Gyál Város Önkormányzatának Képviselő-testülete a gyáli 8104 hrsz.-ú közterület délkeleti-északnyugati irányú vonalát, valamint a 8102/1 hrsz.-ú közforgalom elől el nem zárt magánutat az Oktatási és Kulturális Bizottság javaslata alapján **Pipacs utcának** kívánja elnevezni, melynek véleményezés céljából történő kifüggesztését elrendeli.

Határidő: 2020. szeptember 30.- a javaslat kifüggesztésére

Felelős: Polgármester

K.m.f.

Pápai Mihály s.k.
polgármester

Rozgonyi Erik s.k.
címzetes főjegyző

A kivonat hitelül:
2020. szeptember 25.

Tóth Istvánné
Jegyzőkönyvvezető

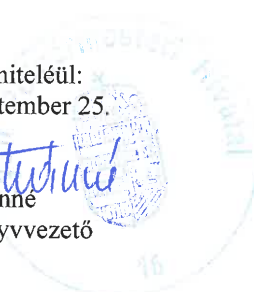

Tárgy: Javaslát a gyáli 4375/20 hrsz.-ú helyi közút elnevezésére

Tisztelt Képviselő-testület!

Gyál Város Önkormányzatának Képviselő-testülete 135/2020. (IX.24.) számú határozatában döntött, hogy a gyáli 4375/20 hrsz.-ú kivett helyi közutat az Oktatási és Kulturális Bizottság javaslata alapján Vállalkozó utcának kívánja elnevezni.

Gyál Város Önkormányzat Képviselő-testületének a közterületek elnevezéséről, valamint az elnevezés megváltoztatására irányuló kezdeményezés és a házszám-megállapítás szabályairól. szóló 12/2013. (V.31.) önkormányzati rendeletének 6.§ értelmében az elnevezésre vonatkozó előterjesztést annak bizottság elé történő benyújtását megelőzően 8 napra a Polgármesteri Hivatal hirdetőtábláján ki kell függeszteni, illetve ezzel megegyező időtartamra Gyál Város Önkormányzatának hivatalos honlapján is közzé kell tenni.

Az elnevezéssel kapcsolatosan a kifüggesztés és a honlapon történő közzététel megtörtént, a rendeletben előírt időtartam (8 nap) alatt Fóti Viktória részéről (10.16-án) az előterjesztéshez mellékelt észrevétel érkezett.

Kérjük a Tisztelt Képviselő-testületet, hogy a fentiek ismeretében, szíveskedjenek az utca elnevezéssel kapcsolatosan a döntését meghozni!

Határozati javaslat:

Gyál Város Önkormányzatának Képviselő-testülete

- a) a gyáli 4375/20 hrsz.-ú kivett helyi közutat..... utcának nevezi el.
- b) utasítja a Polgármestert, hogy a közterület elnevezésre vonatkozóan az ingatlan-nyilvántartásban történő átvezetéshez szükséges intézkedéseket tegye meg.

Határidő: 2020. december 15.

Felelős: Polgármester

A határozati javaslat elfogadása egyszerű szótöbbséget igényel.

Az előterjesztést készítette: Szabóné Kovács Anikó irodavezető-helyettes

Az előterjesztést tárgyalta: Oktatási és Kulturális Bizottság

G y á l, 2020. október 16.

Rozgonyi Erik
címzetes főjegyző

Melléklet: 1 pld. 135/2020. (IX.24.) sz. határozat
1 pld. lakossági észrevétel

Szám: 33719-2/2020.

K I V O N A T

Gyál Város Önkormányzatának Képviselő-testülete 2020. szeptember 24-én megtartott nyílt ülésének jegyzőkönyvéből

“Kihagyva a kihagyandók.”

Gyál Város Önkormányzatának Képviselő-testülete 11 igen - 0 nem szavazattal – 0 tartózkodással az alábbi határozatot hozta:

135/2020.(IX.24.) sz. határozat

Gyál Város Önkormányzatának Képviselő-testülete a gyáli 4375/20 hrsz.-ú kivett helyi közutat az Oktatási és Kulturális Bizottság javaslata alapján *Vállalkozó utcának* kívánja elnevezni, melynek véleményezés céljából történő kifüggesztését elrendeli.

Határidő: 2020. szeptember 30- a javaslat kifüggesztésére

Felelős: Polgármester

K.m.f.

Pápai Mihály s.k.
polgármester

Rozgonyi Erik s.k.
címzetes főjegyző

A kivonat hitelélül:
2020. szeptember 25.

Tóth Istvánné
Jegyzőkönyvvezető

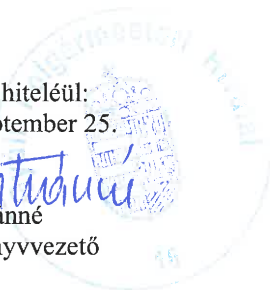

Tárgy: Utca név elnevezés
Feladó: Foti Viktória <fotiviki@gmail.com>
Dátum: 2020.10.16. 9:41
Címzett: foepitesz@gyal.hu

Tisztelt Ügyintézők!

Szeretném ha meggondolásra kerülne a Vállalkozó utca tervezet helyett egy borászattal, szőlészettel kapcsolatos utcanév választás. Korábban ezen a helyen volt a Jálics birtok, ahol anno nagyon korszerű borászati eljárásokat vezettek be és Gyál lényegében ennek a hatására indult fejlődésnek. Gyál város címerében ott a szőlő, a homoki szőlők nagyon sokat jelentettek ennek a térségnek. Valahogy érdemes lenne egy utcanévben emléket állítani ennek is. Arról nem beszélve, hogy egy parkban egy kis lugas is jól mutatna, de Badacsonytördemicen a körforgalomban is tudtak 4 tőkével egy szép lugast kialakítani.

Részemről a Homokiszőlő és a Vincellér utca jutott eszembe.

üdvözlettel Fóti Viktória

Tárgy: Javaslat a Gyál 07/42 hrsz.-ú ingatlan belterületbe vonására

Tisztelt Képviselő-testület!

A gyáli 07/42 hrsz.-ú „kivett tárolótér” megnevezésű 3158 m² területű ingatlan tulajdonosa, az IRON SPED ÉPÍTŐIPARI FUVARÓZÓ ÉS SZOLGÁLTATÓ KFT (székhely: 1202 Budapest, Losonc utca 7.) kérelmet nyújtott be hivatalunkhoz tárgyi földrészlet belterületbe csatolására vonatkozóan – összhangban Gyál Város településrendezési eszközeivel – kereskedelmi, szolgáltató és gazdasági terület céljára. A belterületbe vonással járó költségek megfizetését a tulajdonos a kérelemben vállalta.

A 2007. évi CXXIX. törvény 15. § (2) bekezdése szerint külterületi földrészlet belterületbe vonása iránti kérelmet kizárólag az Önkormányzat terjeszthet elő. A kérelem megalapozottságát az Önkormányzatnak képviselő-testületi döntéssel kell igazolnia.

A Képviselő-testület 190/2014.(XI.27.) számú határozatával elfogadott Gyál Város Településszerkezeti Terve alapján Gyál, 07/42 hrsz.-ú földrészlet beépítésre szánt területen fekvő, belterületbe vonható terület. Gyál Város Helyi Építési Szabályzatáról szóló 17/2014.(XII.01.) számú rendelet mellékletét képező SZT-8/M2 számú Szabályozási tervlapja tárgyi ingatlant a Gksz-2 jelű kereskedelmi, szolgáltató és gazdasági építési övezetbe sorolja.

Gyál Város Önkormányzatának Képviselő-testülete a délnyugati irányban szomszédos 2215/12 hrsz.-ú és 2215/13 hrsz.-ú ingatlanokat, valamint ennek a tömbnek a további ingatlanait már belterületbe vonta. A 07/42 hrsz.-ú ingatlan tulajdonosa a belterületbe vonási kérelem Földhivatalba történő benyújtása előtt településrendezési szerződést kötne Gyál Város Önkormányzatával és megfizeti az abban szerepeltetett 580 Ft/m² összegű településfejlesztési hozzájárulást.

Kérjük a Tisztelt Képviselő-testületet, hogy a fentiek ismeretében szíveskedjenek határozatot hozni!

Határozati javaslat:

- 1.) Gyál Város Önkormányzatának Képviselő-testülete a Gyál, 07/42 hrsz.-ú „kivett tároló tér” megnevezésű 3158 m² területű ingatlant – az SZT-8/M2 jelű tervlap alapján beépítésre szánt kereskedelmi, szolgáltató gazdasági övezetnek jelölt ingatlant – kivett tárolótér megnevezésű területként belterületbe vonja, abban az esetben, ha
 - a belterületbe vonással kapcsolatos költségeket a tulajdonos, IRON SPED ÉPÍTŐIPARI FUVARÓZÓ ÉS SZOLGÁLTATÓ KFT (székhely: 1202 Budapest, Losonc utca 7.) viseli,
 - a belterületbe-vonási kérelem Földhivatalba történő benyújtása előtt a tulajdonos IRON SPED ÉPÍTŐIPARI FUVARÓZÓ ÉS SZOLGÁLTATÓ KFT (székhely: 1202 Budapest, Losonc utca 7.) településrendezési szerződést köt Gyál Város Önkormányzatával és megfizeti az abban szerepeltetett 580 Ft/m² településfejlesztési hozzájárulást.
- 2.) felhatalmazza a Polgármestert a szükséges intézkedések megtételére.

Határidő: 2020. december 15. (az eljárás megindítására)

Felelős: Polgármester

A határozati javaslat elfogadása egyszerű szótöbbséget igényel

Az előterjesztést tárgyalta: Pénzügyi és Gazdasági Bizottság
Az előterjesztést készítette: Kiss István főépítész irodavezető

Gyál, 2020. október 15.

**Pápai Mihály
polgármester**

Melléklet: 1 pld. Kérelem
1 pld. Tulajdoni lap
1 pld. Térképkivonat
1 pld. Telekalakítási helyszínrajz
1 pld. Szabályozási tervlap részlet

Kérelem

15438/20.

Polgármesteri Hivatal Gyál	
Dátum:	2020.06.15
Ügyiratszám:	2/35806-1/2020
Előiratszám:	
Melléklet:	Ügyintéző: K.M.

Tisztelt Gyál város önkormányzata!

Én, Vass Sándor, az Iron Sped Kft ügyvezetője, azzal a kéréssel fordulok önökhöz, hogy a Gyál külterület 07/42-es hrsz-ú, 3158 nm-es, kivett tárolótér belterületté nyilvánításához segítsenek.

Az összes felmerülő költséget magunkra vállaljuk.

Köszönettel:

IRON SPED Kft.
1202 Bp., Losonc u. 7.
Adószám: 11743909-2-43
Bsz.: 11718024-20258030

Vass Sándor

Vass Sándor

Iron Sped Kft.

06-70 636 34 11

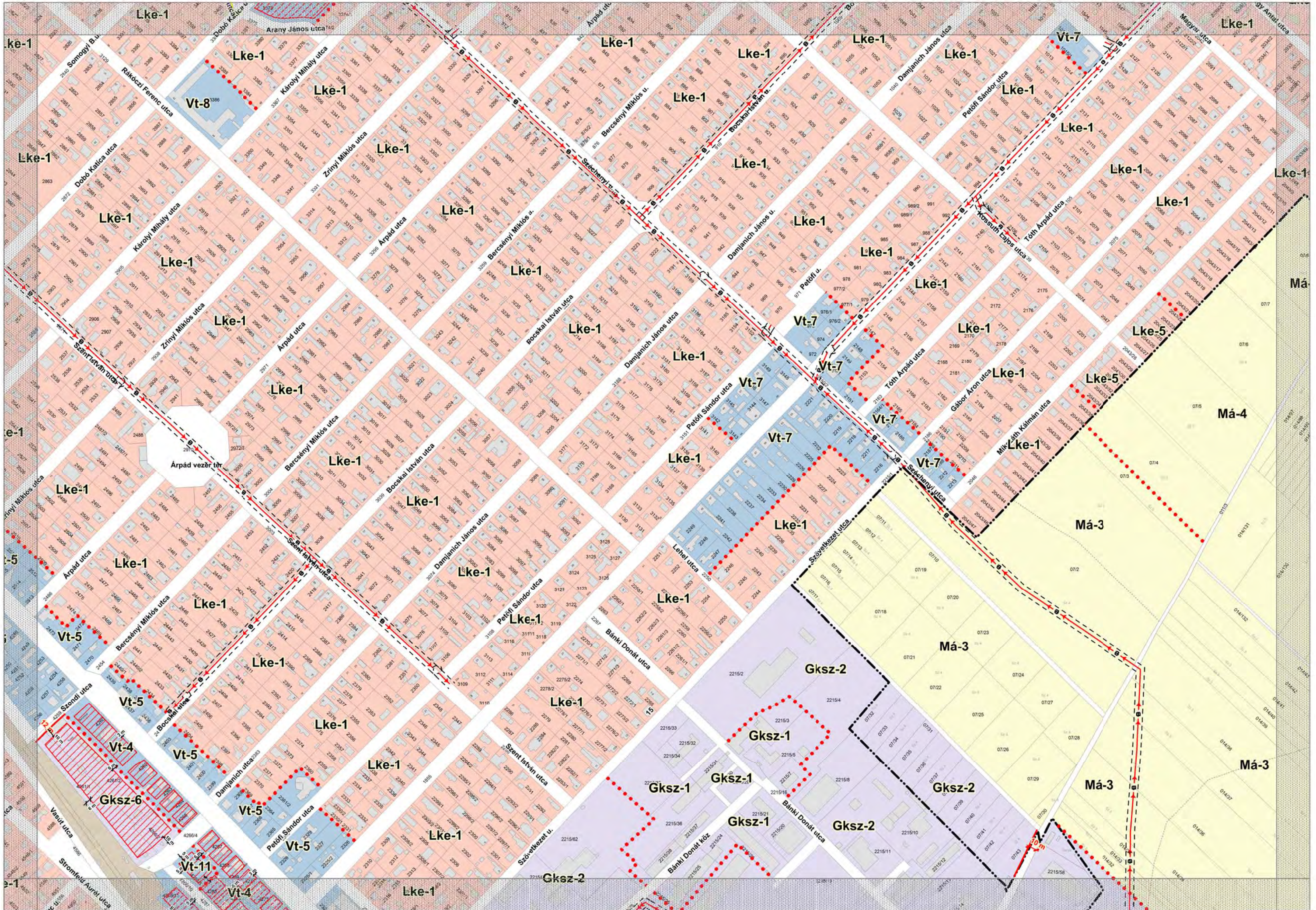

CARTORANJE KFT.
1162 Budapest, Rákosi út 185.
Munkaszám: 2542-0344

Gyál város
küllterület
Adatszolgáltatás iktatószáma: 2-775/2020.

TELEKALKITÁSI HELYSÍNRAJZ

a 07/41 és a 07/42 helyrajzi számú földrészletek egyesítéséről
Méretarány= 1:750

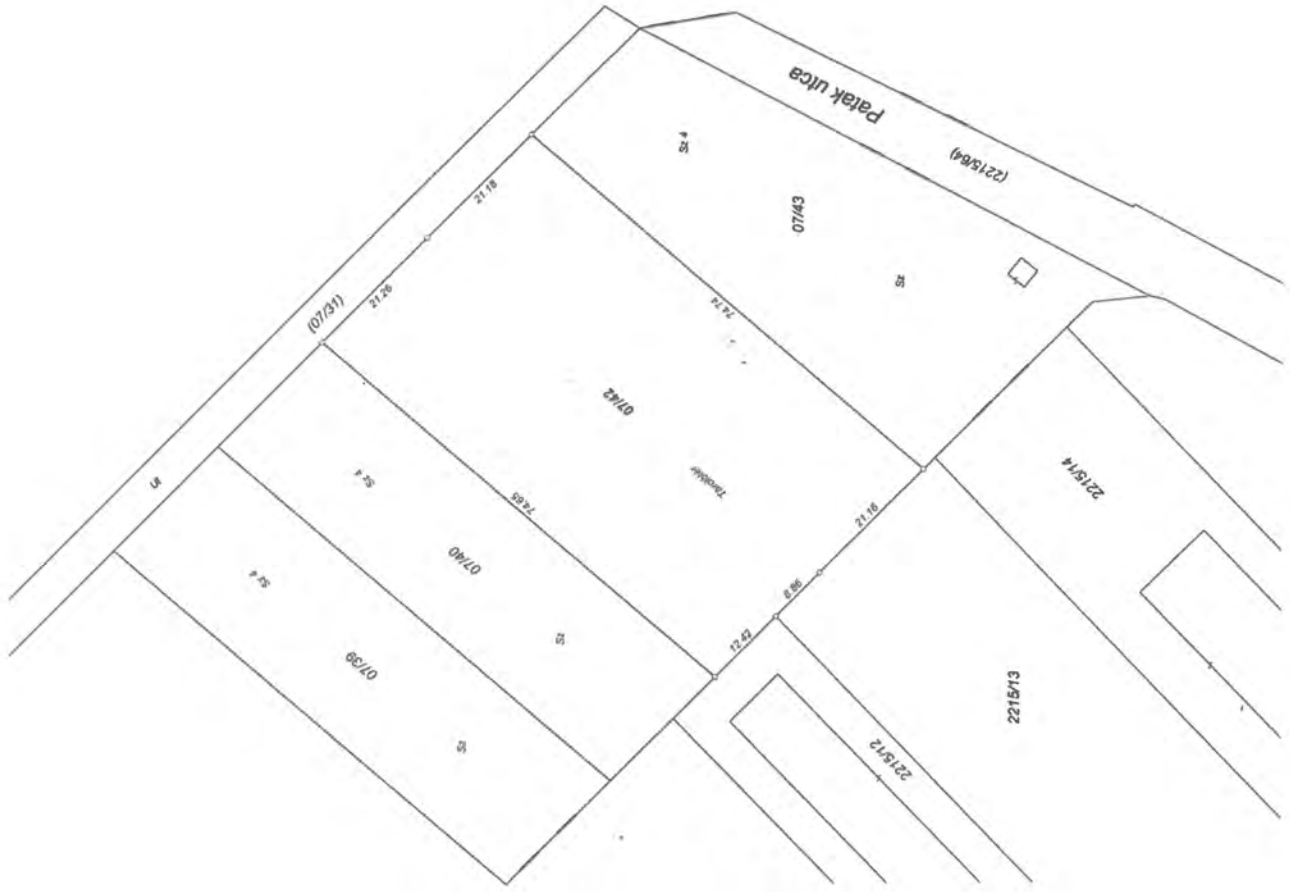

Hrsz	Változás előtt		Hrsz	Változás után	
	Terület m ²	Beeptelttség %		Terület m ²	Beeptelttség %
07/41	1582	0.00 %	07/42	3158	0.00 %
07/42	1576	0.00 %		0	0.00 %

CARTORANJE Kft.
1162 Bp., Rákosi út 209.
Adószám: 10775462-2-42

CSENYI ATTILA
földmérő mérnök
földmérő ig.sz.: 7472/2018

Budapest, 2020.07.24.

Készítő:

Csenyri Attila
földmérő ig. száma: 7472/2018.

Minőséget tanúsítók:

Kósa Péter
ing. rend. min. száma: 1626/2000
Geod. terv. min. száma: GD-T/01-0217

Nem hiteles térképmásolat - Teljes másolat

2020.10.15 09:07:54

Megrendelés szám: 1367733/4/2020

Helyrajzi szám: GYÁL külterület 7/42

Méretarány: 1 : 2000

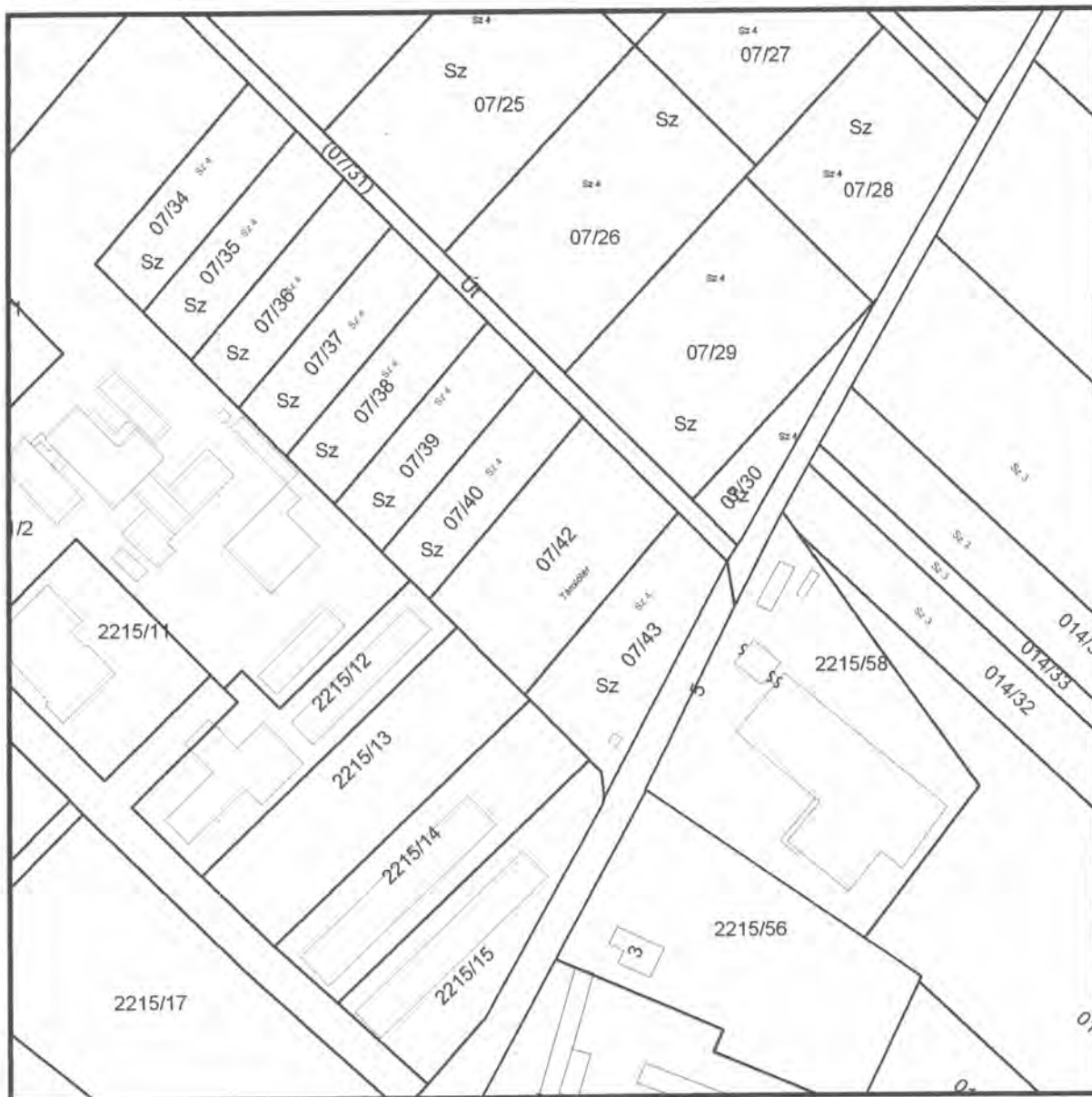

Pest Megyei Kormányhivatal

Dabas 2372 Dabas, Bartók Béla u. 52. Pf. 21.

Oldal: 1/2

Nem hiteles tulajdoni lap - teljes másolat

Megrendelés szám:1365281/4/2020

2020.10.14

Szektor : 33

GYÁL
ülterület 07/42 helyrajzi szám

"címkézés alatt"

I. RÉSZ

terület	kat.t.jöv.	alosztály	adatok
ha m2	k.fill.	ter.	kat.jöv
		ha m2	k.fill
Földrészlet területe változás előtt:	1576 (m2)	törölő határozat:43715/2019.12.02	
Földrészlet területe változás előtt:	1576 (m2)	törölő határozat:128035/2020.09.01	
.. Az ingatlan adatai:			
alrészlet adatok	min.o		
művelési ág/kivett megnevezés/			

Kivett tárolótér 0 3158 0.00

II. RÉSZ

1. hányad: 0/1 törölő határozat: 38517/1998/1995.09.29
bejegyző határozat, érkezési idő: 163/1962.01.30

törölő határozat: 38517/1998/1995.09.29

jogcím: földrendezés
jogállás: tsz. földhasználati jog
név: SZABADSÁG MGT SZ
cím: 2360 GYÁL Dózsa major
törzsszám: 10022726

2. tulajdoni hányad: 1/1 törölő határozat: 31173/2020/2019.12.30
bejegyző határozat, érkezési idő: 38517/1998/1995.09.29

törölő határozat: 31173/2020/2019.12.30

jogcím: részarány kiadás
jogállás: tulajdonos
név : Rácz Györgyné
sz.név: Pálinkás Erzsébet
szül. : 1952
a.név : Tarcza Mária
cím : 2360 GYÁL József Attila utca 43/A.

3. tulajdoni hányad: 1/1
bejegyző határozat, érkezési idő: 31173/2020/2019.12.30
jogcím: adásvétel
jogállás: tulajdonos
név: IRON SPED ÉPÍTŐIPARI FÜVAROZÓ ÉS SZOLGÁLTATÓ KFT.
cím: 1202 BUDAPEST Lovonc utca 7
törzsszám: 11743909

III. RÉSZ

1. bejegyző határozat, érkezési idő: 35806/1998.05.13

Önálló szöveges bejegyzés a 07/1, 011 hrsz-ú ingatlanok megosztásából alakult.

Folytatás a következő lapon

Pest Megyei Kormányhivatal

Dabas 2372 Dabas, Bartók Béla u. 52. Pf. 21.

Oldal: 2/2

Nem hiteles tulajdoni lap - teljes másolat

Megrendelés szám:1365281/4/2020

2020.10.14

NYÁL
ülterület 07/42 helyrajzi szám

Szektor : 33

Folytatás az előző lapról
III. RÉSZ

. bejegyző határozat, érkezési idő: 43715/2019.12.02

Önálló szöveges bejegyzés a földrészlet művelési ága szántóról - kivett tárolására változott.

. bejegyző határozat, érkezési idő: 825145/2020.08.17

törölő határozat: 825145/2/2020.08.17

Telekalakítási eljárás megindítása

jogosult:

név: IRON SPED ÉPÍTŐIPARI FUVARÓZÓ ÉS SZOLGÁLTATÓ KFT. törzsszám: 11743909

cím : 1202 BUDAPEST Losonc utca 7

. bejegyző határozat, érkezési idő: 128035/2020.09.01

Önálló szöveges bejegyzés a 07/41 hrsz-ú ingatlan ide beolvadt.

TULAJDONI LAP VÉGE

Tárgy: Javaslat együttműködési megállapodásra a Gyáli Járási Tanuszodába szauna telepítése érdekében

Tisztelt Képviselő-testület!

Gyál Város Önkormányzatának 2020. évi költségvetésében szereplő Polgármesteri keretből, polgármesteri döntés alapján bruttó 2.290.001,- Ft került felhasználásra a Gyáli Járási Tanuszodába szauna telepítésének megvalósulására.

Fejlesztés céljából kerül a Gyáli Járási Tanuszodában megvalósításra a szauna, telepítésével így bővül a szolgáltatások köre, az uszodát használó lakosok igényeinek még szélesebb körű kielégítésére.

A fentiek okán megkeresésre került a Nemzeti Sportközpontok Tanuszoda üzemeltetési osztálya, akik a Gyáli Járási Tanuszoda üzemeltetési feladatait látják el, hogy engedélyezzék a szauna telepítését.

Válaszlevelüket 2020.08.04-én meg is kaptuk. Ebben kikötötték, hogy a kivitelezés megvalósulásához szükség van egy Beruházási és Együttműködési megállapodásra az Önkormányzat és a Nemzeti Sportközpontok között.

Kérem a Tisztelt Képviselő-testületet, hogy a fentiek ismeretében hozza meg döntését.

Határozati javaslat:

Gyál Város Önkormányzatának Képviselő-testülete úgy dönt, hogy:

1. jóváhagyja az előterjesztés mellékleteként szereplő Beruházási és Együttműködési megállapodást.
2. a megvalósulás után térítésmentesen átadja a megállapodás szerint a szaunát a Magyar Állam tulajdonába, és a Nemzeti Sportközpontok vagyongazdálkodásába és üzemeltetésébe.
3. felhatalmazza a Polgármestert a Beruházási és Együttműködési megállapodás aláírására, és a szükséges intézkedések megtételére.

Határidő: 2020. november 30.

Felelős: Polgármester

A határozati javaslat elfogadása minősített szótöbbséget igényel.

Az előterjesztést tárgyalta: Pénzügyi és Gazdasági Bizottság
Az előterjesztést készítette: Bán László, Donhauzer Ádám

Gyál, 2020. október 21.

Rozgonyi Erik
címzetes főjegyző

Az előterjesztés a költségvetési rendelettel összhangban van.

Diera Éva
Pénzügyi és Adó Iroda vezetője

Melléklet: Nemzeti Sportközpontok jóváhagyó válaszevele
Beruházási és Együttműködési megállapodás tervezet



NEMZETI SPORTKÖZPONTOK



A1173070

Tanuszoda Üzemeltetési Osztály
Hajós Alfréd Sportuszoda, II. emelet
Székhely: 1146 Budapest, Istvánmezei út 3-5.
Iroda: 1138 Budapest, Margitsziget
Tel +36 1 450 4271
viktoria.molnar@mnsk.hu
www.mnsk.hu

Gyál Város Önkormányzata
Pápai Mihály
polgármester
részére

Iktatószám: NUVOK-TU/2-41/2020.
Ügyintéző: Hovanyecz András

Gyál
Körösi út 112-114.
2360

Ügyintéző: Bán László

Tárgy: Gyáli Járási Tanuszoda - szauna kivitelezése

Tisztelt Polgármester Úr!

Örömmel értesültünk megkeresésük kapcsán arról, hogy Gyál Város Önkormányzata egy közösségi finn szauna megépítésével kíván hozzájárulni a Gyáli Járási Tanuszoda szolgáltatási körének bővítéséhez, ezzel emelve a szolgáltatások minőségének színvonalát, a felhasználó közönség megelégedésére.

A szauna kivitelezéséhez szükség van az Önkormányzat és a Nemzeti Sportközpontok között egy Beruházási és Együttműködési megállapodás megkötésére, melyben a kivitelezési költségek mellett a szauna tulajdonjogának rendezése is megtörténik. Az Önök által küldött árajánlat, valamint műszaki tartalom megküldésre kerül a Jogi Főosztályunk részére, Dr. Bencsics Henrietta (tel.: +36-1-471-4398; e-mail: henrietta.bencsics@mnsk.hu) keresni fogja Bán László urat egyeztetés céljából.

Tekintettel arra, hogy a megküldött árajánlat érvényességi ideje június hónapban lejárt (Kelt.: 2020.03.03., érvényességi idő: 3 hónap), így szíves segítségüket kérjük a frissített árajánlat bekérésében, hogy az a műszaki tartalommal együtt a fent említett megállapodáshoz csatolásra kerülhessen.

Üdvözlettel:

Budapest, 2020. augusztus 4.

Köszönettel:

Molnár Viktória
osztályvezető

Tájékoztatásul kapja:
Nemzeti Sportközpontok – Jogi és Közbeszerzési Igazgatóság

BERUHÁZÁSI ÉS EGYÜTTMŰKÖDÉSI MEGÁLLAPODÁS

amely létrejött egyrészről a

Nemzeti Sportközpontok

(székhely: 1143 Budapest, Stefánia út 51., törzskönyvi azonosító szám (PIR): 598152;
adószám: 15598158-2-42; képviseli: Kovács Norbert Főigazgató)
mint fenntartó (a továbbiakban: **Fenntartó**),

másrészről

Gyál Város Önkormányzata

(székhely: 2360 Gyál, Kőrösi út 112-114., törzskönyvi azonosító szám: 730370;
adószám: 15730370-2-13, képviseli: Pápai Mihály Polgármester),
mint fejlesztő (a továbbiakban: **Fejlesztő**),

(a továbbiakban együttesen, mint **Felek**, külön-külön: **Fél**) között alulírott napon és helyen az alábbiak szerint:

1. Felek előzményként rögzítik, hogy közöttük együttműködési megállapodás (a továbbiakban: **Együttműködési Megállapodás**) jött létre 2016. március 9. napján a Nemzeti Köznevelési Infrastruktúra Fejlesztési Program keretében a Gyál belterület 499/3 hrsz-ú, természetben a 2360 Gyál, Tulipán utca 21. szám alatt található ingatlanon megvalósítandó tanuszoda (Gyáli Járási Tanuszoda, a továbbiakban: Létesítmény/Tanuszoda) beruházás tárgyában.
2. A Tanuszoda beruházás eredményesen lezárult, tekintettel a Fenntartónak és a Fejlesztőnek a Tanuszoda létesítése során tanúsított együttműködésére, valamint arra a tényre, hogy a Tanuszoda elsősorban a közoktatás keretében helyben és a környéken tanuló gyerekek, valamint ezen túlmenően a helyi és környéki lakosság igényeit szolgálja ki, Fejlesztő kifejezte arra irányuló szándékát, hogy a Tanuszodában szauna berendezést létesítsen.
3. Az 1. pontban rögzített együttműködésre, a 2. pontban foglalt beruházási elképzelésre figyelemmel igény merült fel a szauna berendezés telepítésének feltételei egyeztetése vonatkozásában, melyre tekintettel Felek a jelen megállapodást kötik.
4. Felek rögzítik, hogy a Fejlesztő a Tanuszoda létesítményben a jelen megállapodás 1. sz. elválaszthatatlan mellékletét képező leírásban meghatározott szauna berendezés telepítést (a továbbiakban: **Beruházás**) kíván elvégezni mindösszesen 1.803.150 Ft,- + ÁFA azaz egymillió-nyolcszázháromezer-százötven forint plusz általános forgalmi adó értékben. Felek rögzítik, hogy a Beruházás vonatkozásában felmerülő adófizetési kötelezettség Fejlesztőt terheli.
5. Fenntartó a Beruházás megvalósításához a jelen okiratban foglalt feltételekkel járul hozzá:
 - 5.1. a Beruházás semmilyen esetben sem eredményezi a Tanuszoda ingatlanon közös tulajdon létrejöttét. Teljes egyértelműség kedvéért a Felek rögzítik tehát, hogy a Beruházás a Tanuszoda jogi sorsát osztja, tehát műszaki átadás-átvételekor minden külön jogcselekmény nélkül a Magyar Állam tulajdonába és Fenntartó vagyonkezelésébe kerül.
 - 5.2. a Beruházáshoz kapcsolódó vállalkozási szerződést Fejlesztő köti meg azzal, hogy a Beruházással kapcsolatos minden költséget Fejlesztő visel. Fejlesztő tehát a jelen megállapodás aláírásával kijelenti, hogy semmilyen megtérítési igénnyel nem él a Fenntartó felé a Beruházás megvalósításával kapcsolatban. A Fejlesztő köteles a Fenntartót írásban tájékoztatni a Vállalkozó személyéről.
 - 5.3. Felek rögzítik, hogy fejlesztő külön jognyilatkozat egyidejű megtételével nyilatkozik arról, hogy a Beruházáshoz kapcsolódó jótállási és szavatossági jogokat Fenntartóra engedményezi. A Fejlesztő a jelen pont szerinti nyilatkozatot köteles a Fenntartó és a Vállalkozó részére is 1 (egy) eredeti példányban átadni.

- 5.4. A Beruházás kizárólag kifogástalan, I. osztályú minőségben valósulhat meg és fogadható el.
- 5.5. Fejlesztő a Beruházás megvalósítása során köteles betartani a Létesítmény területén érvényben lévő házirendet, egyéb szabályzatot, továbbá minden tűz-, környezet- és balesetvédelmi, valamint munkavédelmi előírásnak megfelelően köteles eljárni. Jelen rendelkezés irányadó a Fejlesztő által a Beruházást érintő vállalkozási munkálatok elvégzésére felhívott vállalkozóval szemben is. A jelen pontból eredő bármely a Fejlesztő érdekkörében, a Fenntartónál vagy harmadik személynél felmerült kárért Fejlesztő köteles helytállni.
- 5.6. A Fejlesztő a Beruházás időtartama alatt a Beruházásból eredő vagy a vállalkozó által okozott károkért, balesetekért, illetve a hibás vagy szakszerűtlen megvalósításából eredő károkért a vállalkozóval egyetemlegesen felel Fenntartó és harmadik személyek felé, különösen, de nem kizárólag abban az esetben is, ha bármely jog gyakorlását vagy kötelezettség teljesítését Fenntartó tájékoztatása és/vagy egyetértése nélkül hajtja végre.
6. Felek a Beruházás gyors és zavartalan előkészítése és sikeres megvalósítása érdekében egymással kölcsönösen együttműködnek.
7. Jelen megállapodás a teljes körű aláírás napján – amennyiben a Felek aláírása nem azonos napon történik, a legkésőbb aláíró fél aláírásának napján – lép hatályba és kizárólag írásban, a Felek képviseletére jogosultjai által módosítható.
8. A jelen megállapodásban nem szabályozott kérdésekben magyar jog szabályai, elsősorban a Polgári Törvénykönyvről szóló 2013. évi V. törvény rendelkezései az irányadóak.
9. Amennyiben a Felek eltérően nem állapodnak meg, a jelen Megállapodásban előírt bármely szerződéses nyilatkozat csak írásban érvényes, és azt személyes vagy futárszolgálat útján történő kézbesítéssel, ajánlott vagy tértivevényes levélben (küldeményben), e-mail-ben vagy telefax útján lehet a címzett Félhez továbbítani. Az értesítés kizárólag az alábbi esetekben tekintendő kézbesítettnek:
- 9.1. személyes vagy futárszolgálat útján történő kézbesítés esetén a kézbesítés napján vagy az átvétel megtagadásának napján, vagy
- 9.2. ajánlott vagy tértivevényes küldemény esetén a kézbesítés napján vagy az átvétel megtagadásának napján, de legkésőbb a feladást követő 6. (hatodik) munkanapon, vagy
- 9.3. elektronikus levél esetén az elküldés napján, telefax üzenet esetén a sikeres fax kézbesítésigazoláson feltüntetett napon.
- Fentiek szerinti bármely, nem munkanapon vagy 16:00 óra után átvett értesítés a következő munkanapon tekintendő kézbesítettnek.
10. Felek a kölcsönös együttműködés és tájékoztatás érdekében az alábbi kapcsolattartókat jelölik meg.

Nemzeti Sportközpontok	Gyál Város Önkormányzata
<p>Molnár Viktória NUVOK - Tanuszoda Üzemeltetési Osztály Osztályvezető</p> <p>Cím: 1007 Budapest, Margitsziget Tel.: +36 70 503 97 64 E-mail: viktoria.molnar@mnsk.hu</p>	<p>Bán László Beruházási ügyintéző</p> <p>Cím: Tel. +36 29 544 130 Mobil: + 36 70 339 25 74 E-mail: ban.laszlo@gyal.hu , beruhazas@gyal.hu</p>

11. Felek kijelentik, hogy szerződéskötési képességük korlátozás alá nem esik.
12. Felek kijelentik, hogy a jelen megállapodásban foglaltakat az üzleti titok védelméről szóló 2018. évi LIV. törvényben foglaltak szerinti üzleti titoknak minősítik és kötelezettséget vállalnak arra, hogy jelen megállapodás alapján tudomásukra jutott adatokat határozatlan ideig megőrzik, harmadik személy részére nem, kizárólag jogszabályi kötelezettség esetén adják át.
13. Fenntartó, mint költségvetési szerv és Fejlesztő, mint helyi önkormányzat kijelentik, hogy a nemzeti vagonról szóló 2011. évi CXCVI. törvény (Nvtv.) 3. § (1) bekezdés 1. pontja alapján átlátható

szervezetnek minősülnek. Felek kötelezettséget vállalnak arra, hogy bármely, az átláthatóságukat érintő adatuk megváltozását egymás felé haladéktalanul bejelentik.

14. A Felek a jelen megállapodás megkötésével és teljesítésével összefüggésben esetlegesen felmerülő jogvitáikat megkísérlik békés, tárgyalásos úton rendezni. A Felek bírósághoz fordulhatnak, amennyiben a közöttük fennálló vitát a vitás kérdésre vonatkozó értesítés kézbesítését követő 30 (harminc) napon belül nem tudják rendezni. A Felek kijelentik, hogy a megállapodás megkötésével és teljesítésével összefüggésben esetlegesen felmerülő jogvitáik rendezése érdekében mediátori közreműködést nem vesznek igénybe.
15. A Megállapodásból eredő vagy azzal kapcsolatban felmerülő valamennyi jogvita esetén a hatáskörrel és illetékességgel rendelkező magyar bíróság jár el.

Felek a jelen megállapodást, mint akaratukkal mindenben megegyezőt, kölcsönös elolvasást, értelmezést és megmagyarázást követően, a képviselőikre jogosult személyek útján 4 (négy) egymással mindenben megegyező eredeti példányban jóváhagyólag írják alá és rendelkezéseit magukra nézve kötelezőnek fogadják el. Feleket a szerződés 2-2 (kettő-kettő) eredeti példánya illeti meg.

Kelt: Budapest, 2020. október ...

Nemzeti Sportközpontok
Kovács Norbert
Főigazgató
Fenntartó

Gyál Város Önkormányzata
Pápai Mihály
Polgármester
Fejlesztő

Pénzügyi ellenjegyzés:

Pénzügyi ellenjegyzés:

Nemzeti Sportközpontok
Márián Attiláné
Gazdasági igazgató

Gyál Város Önkormányzata
Diera Éva
pénzügyi és adó iroda vezető
pénzügyi ellenjegyző

1. sz. melléklet

Beruházás műszaki leírása

