

**Gyál Város Önkormányzatának
Polgármesteri Hivatala
2360 Gyál, Kőrösi u. 112-114.**

Szám: 1646/2023.

**Gyál Város Önkormányzata Képviselő-testületének
Környezetvédelmi és Közbiztonsági Bizottsága
tagjai részére**

M E G H Í V Ó

Gyál Város Önkormányzata Képviselő-testületének Környezetvédelmi és Közbiztonsági Bizottsága

2023. február 15-én /szerda/ 16.30 órakor

ülést tart, melyre tisztelettel meghívom.

Ülés helye: Gyáli Polgármesteri Hivatal – Tanácssterem fsz.4. (Gyál, Kőrösi u. 112-114.)

N a p i r e n d:

Nyílt ülés:

1. Javaslat Gyál Város Önkormányzata 2023. évi költségvetési rendeletének megalkotására (a rendelet-tervezet elfogadása)
2. Javaslat Gyál Város Önkormányzatának a helyi közutak kezelésének egyes szabályairól szóló 3/2011(II.01.) önkormányzati rendelet módosításának elfogadására
3. Javaslat Gyál Város Településrendezési eszközeinek részleges módosítására: Némediszőlő területén lévő a 4602 j. országos közút menti területeket érintő szabályozási vonal korrekciójára, valamint Gyál Város Helyi Építési Szabályzatának részleges módosítása a 044/1 hrsz.-ú ingatlan területére vonatkozóan
4. Javaslat Gyál Város Önkormányzatának a 2019-2023 évre vonatkozó Helyi Esélyegyenlőségi Programjának hatályon kívül helyezésére és a 2023-2027. évre vonatkozó Helyi Esélyegyenlőségi Program elfogadására
5. Javaslat a Fegy Polgárőr és Tűzoltó Egyesülettel kötött keretmegállapodás módosítására
6. Javaslat ingyenes LED-csere programhoz való csatlakozásra, együttműködési megállapodás megkötésére

Gyál, 2023. február 8.

**Marjainé Dr. Szerényi Zsuzsanna s.k.
a Bizottság elnöke**

**A kiadmány hitelülül:
2023. február 8.**

**Nagy Gáborné
bizottsági titkár**

Tárgy: Javaslat Gyál Város Önkormányzata
2023. évi költségvetési rendeletének
megalkotására.

Tisztelt Képviselő-testület!

Az államháztartásról szóló 2011. évi CXCV. törvény (továbbiakban ÁHT) 24. §. (3) bekezdése szerint a jegyző által előkészített költségvetési rendelettervezetet a polgármester február 15-éig nyújtja be a Képviselő-testületnek.

A Magyar Államkincstár által működtetett elektronikus rendszerben mind a költségvetés, mind az évközi beszámolók, mind pedig az évvégi zárszámadási rendelet számadatait forintban kell teljesíteni. Ennek megfelelően a 2023. évi költségvetés forintban készült.

Az ÁHT és az AVR rendelkezéseinek eleget téve Gyál Város Önkormányzatának 2023. évi költségvetéséről szóló előterjesztését a Képviselő-testület elé terjesztem.

A 2023. január 26-i képviselő-testületi ülésre beterjesztett rendelettervezet átdolgozását a Magyar Államkincstár E-adat rendszerén közzétett előirányzat átadás tárgyában kelt levele indokolta. A tájékoztatóban meghatározásra került, hogy a 2023. évi költségvetési törvény 3. mellékletében meghatározott 2.1.9. „A 10 000 lakos feletti önkormányzatok energiaáremelkedés miatti támogatása” (48.709.180 Ft), illetve a 2.3.3. „Települési önkormányzatok kulturális feladatainak bérjellegű támogatása” (12.061.452 Ft) jogcímenek kapott támogatásokat eredeti előirányzatként szükséges kimutatnunk. Az energiaáremelkedés miatti támogatást az 5. melléklet céltartalékai között a „Közüzemi díj fedezetére, energia közbeszűjra.,energia korszerűsítésre elkülönítendő” növelésére, a bérjellegű támogatást pedig szintén az 5. mellékletben a „Kiegészítő bértámogatás” sorra terveztük.

A hatályos helyi adókról szóló 1990. évi C. törvény rendelkezései változást hoztak 2023. évre, ezért a tervezés során ezen változásokat figyelembe kellett venni, valamint a bevételek realizálásánál is számíthatunk jelentősebb változásra.

A tervezett adatokat a 2022. év teljesüléséhez igazítottuk, számolva a jelenlegi gazdasági körülményekkel.

A jelenleg beterjesztett rendelettervezet sem működési, sem pedig felhalmozási hiányt nem tartalmaz, hitelfelvétellel nem számol, így az abban foglaltak módosítására teendő javaslatok esetén kérem annak mind a bevételi, mind a kiadási oldalát meghatározni.

A maradvány összege véglegesen a zárszámadás elkészítésekor válik ismertté. Jelen tervezetben az előző években betervezett, de a 2023. évben teljesülő kiadások összegei kerültek bevételi oldalra a maradvány sorába betervezve, valamint kötelezettséggel nem terhelt maradvány is tervezésre került.

A rendelettervezet adataiból látható, hogy a 2023. év különösen szigorú odafigyelést, gazdálkodást igényel mind az intézmények, mind az önkormányzati tulajdonú gazdasági társaságok, mind pedig a Polgármesteri Hivatal vezetőitől és dolgozóitól, mérsékletet a Képviselő-testület tagjaitól.

A 2023. évben a felhalmozási kiadások a 2022. évben induló beruházásokra fordítandó összegeket tartalmazzák, valamint tartalmaznak újonnan induló beruházásra és felújításra fordítandó kiadásokat, a város zavartalan működését szem előtt tartva.

A helyi önkormányzat költségvetésének az alábbiakat kell tartalmaznia:¹

- a helyi önkormányzat költségvetési bevételeit és költségvetési kiadásait előirányzat-csoportok,

¹ Áht 23. §. (2) bekezdése

- kiemelt előirányzatok, és kötelező feladatok, önként vállalt feladatok, állami (államigazgatási) feladatok szerinti bontásban,
- a helyi önkormányzat által irányított költségvetési szervek engedélyezett létszámát, valamint költségvetési bevételeit és költségvetési kiadásait előirányzat-csoportok, kiemelt előirányzatok, és kötelező feladatok, önként vállalt feladatok, állami (államigazgatási) feladatok szerinti bontásban,
 - a költségvetési egyenleg összegét működési, felhalmozási és finanszírozási cél szerinti bontásban,
 - a költségvetési hiány belső finanszírozására szolgáló előző évek költségvetési maradványának igénybevétele,
 - az előző ponton túli költségvetési hiány külső finanszírozására szolgáló finanszírozási bevételeket és kiadásokat működési és felhalmozási cél szerinti tagolásban,
 - a költségvetési év azon fejlesztési céljait, amelyek megvalósításához adósságot keletkeztető ügylet megkötése válik, vagy válhat szükségessé,
 - az adósságot keletkeztető ügyletekből és kezességvállalásokból fennálló kötelezettségeit az adósságot keletkeztető ügyletek futamidejének végéig,
 - a költségvetés végrehajtásával kapcsolatos hatásköröket, a finanszírozási bevételekkel és kiadásokkal kapcsolatos hatásköröket,
 - elkülönítetten az általános tartalékot és céltartalékot.

A költségvetés előterjesztésekor a képviselő-testület részére tájékoztatásul be kell mutatni ²:

- a helyi önkormányzat mérlegét közgazdasági tagolásban,
- a helyi önkormányzat előirányzat felhasználási tervét,
- a többéves kihatással járó döntések számszerűsítését évenkénti bontásban és összesítve,
- a közvetett támogatásokat, különösen az adóelengedéseket, adókedvezményeket,
- a költségvetési évet követő három év tervezett bevételi és kiadási előirányzatainak keretszámait főbb csoportok szerint.

Az ÁVR 27. § (1) bekezdése szerint a jegyző a költségvetési rendelettervezetet a költségvetési szervek vezetőivel egyeztetni, annak eredményét írásban rögzíti, és az egyeztetés eredményét a polgármester a képviselő-testület bizottságai elé terjeszti.

A közalkalmazottak jogállásáról szóló 1992. XXXIII. törvény 6. § (3) a) pontja értelmében a fenntartó, Gyál Város Önkormányzata 2023. évi költségvetés tervezetét véleményezésre megküldte a települési reprezentatív szakszervezet részére.

A költségvetési rendelettervezet az alábbi összetételben készült:

1. *szöveges előterjesztés,*
2. *szöveges előterjesztés mellékleteit képező munkatáblák, (1-4.).* A munkatáblák összehasonlítás céljából tartalmazzák a 2021. évi és a 2022. évi eredeti előirányzatokat, a 2022. évi 1-11 havi teljesítés adatát, valamint a 2023. évi tervezett előirányzatokat. A munkatábla 3. sz. melléklete összehasonlítás céljából a 2021. évi, a 2022. évi megalapozó felmérés adatait (eredeti előirányzatokat) és a 2023. évi megalapozó felmérés adatait tartalmazza.
3. *a költségvetési rendelet,*
4. *a költségvetési rendelet mellékletét képező táblázatok (1-20),*
5. *hatásvizsgálati lap.*

A fentiek szerint elkészített 2023. évi költségvetési rendelettervezet költségvetési bevételeinek és költségvetési kiadásainak fő számait előirányzat-csoportok és kiemelt előirányzatok szerinti bontásban a rendelettervezet 1. melléklete tartalmazza.

Gyál Város Önkormányzatának 2023. évi bevételei

1. Önkormányzat bevételei

Az Önkormányzat bevételeinek részletezését a rendelettervezet 2., COFOG kód szerinti bontását a rendelettervezet 7. melléklete tartalmazza.

² Áht 24. §.(4) bekezdése szerint

Működési célú bevételek**Működési célú támogatások ÁH-on belülről****Önkormányzatok működési támogatása**

Az önkormányzatok működési támogatása soron került tervezésre Magyarország 2023. évi központi költségvetéséről szóló 2022. évi XXV. törvény (továbbiakban: Költségvetési törvény) 2. mellékletében, valamint a 3. mellékletében meghatározott feladatmutatók alapján az Önkormányzatot megillető támogatások összege. A támogatások részletezését a rendelettervezet 3. melléklete tartalmazza.

Közhatalmi bevétel**Vagyoni típusú adók**

A vagyoni típusú adók bevételei között került megtervezésre a helyi adók közül az *építményadó* bevétele. Az adóbevételt a 2023. évre kivetett összegek alapján terveztük, figyelembe vettük a meglévő kintlévőségeket és a behajthatósági tényezőket.

Termékek és szolgáltatások adói

A termékek és szolgáltatások adó bevételei között került megtervezésre az *iparűzési adó* bevétele. A bevételeket ez esetben is a 2023. évre kivetett összegek alapján terveztük, valamint az elszámolási különbözet 2023. évben befolyó várható összegét.

Egyéb közhatalmi bevételek

Itt került tervezésre a mezőéri járulék hátralékából, a talajterhelési díjból, a helyi adókhöz kapcsolódó bírságból, pótlékból, a közterület-használati díjból, valamint a munkakezdési hozzájárulásból származó bevétel összege.

Működési bevételek**Szolgáltatási bevételek**

Ezen a rovaton került tervezésre az önkormányzat tulajdonában lévő ingatlanok bérbeadásából származó bevétel (pl: vállalkozói park), az F.C.C által fizetett kompenzációs jutalék összege, valamint ezen bevételeket terhelő általános forgalmi adó összege.

Közvetített szolgáltatások ellenértéke

Itt került tervezésre a MÁV Zrt részére a Gyal-felső vasútállomás üzemeltetési költségének összege. Itt került továbbá tervezésre a Gyal Városfejlesztési és Városüzemeltetési Nonprofit Kft részére továbbszámlázott vagyonbiztosítás összege, amely a Gyal, Rákóczi F u. 44.sz. alatti épületre vonatkozik. Ezen a soron került még tervezésre azon köztemetési költség összege, amikor Gyálon halálozik el az állampolgár, és az állandó lakóhelye szerinti önkormányzat a köztemetés költségét megtéríti. Ezen a soron került továbbá tervezésre a Sportszarnok üzemeltetése során felmerült közüzemi díjak Városgazda Kft részére továbbszámlázott összege, amely tételen az idei évben a közüzemi díjak változásából jelentős emelkedés mutatkozik.

Tulajdonosi bevételek

Ezen a soron összeg nem került tervezésre.

Ellátási díjak

Az ellátási díjak rovaton került tervezésre az általános iskolákban étkező tanulóktól beszedett térítési díj összege intézményenkénti bontásban, valamint itt szerepel a diétás közétkeztetés bevétele.

Kiszámlázott általános forgalmi adó

Ezen a rovaton került tervezésre az általános forgalmi adó törvény szerinti termékértékesítés és szolgáltatásnyújtás során kiszámlázandó általános forgalmi adó összege.

Kamatbevételek

Ezen a soron került tervezésre az átmenetileg szabad pénzeszköz lekötéséből várható kamatbevétel összege.

Működési célú átvett pénzeszközök

Ezen a soron eredeti előirányzatként nem került bevételi összeg tervezésre.

Felhalmozási célú bevételek**Felhalmozási célú támogatás ÁH-on belülről**

A felhalmozási célú támogatás ÁH-on belülről (hazai) illetve (Eu-s) sorokon nem került összeg tervezésre.

Felhalmozási bevétel**Ingtatlanok értékesítése**

Ezen a rovaton került tervezésre az Önkormányzat Bajcsy-Zs. E. utca 41-43 sz alatti telekértékesítése.

Gép, berendezés értékesítése

Ezen a soron nem került bevétel tervezésre.

Egyéb felhalmozási bevétel

Ezen a soron nem került bevétel tervezésre.

Felhalmozási célú átvett pénzeszközök ÁH-on kívülről**Felhalmozási célú visszatérítendő támogatás**

Ezen a soron a dolgozóknak nyújtott lakásépítési kölcsön megtérülése került tervezésre.

Felhalmozási célú átvett pénzeszköz

Ezen a soron került tervezésre településfejlesztési hozzájárulás alapján várható bevétel összege.

Finanszírozási bevételek**Maradvány igénybevétele**

Ezen a rovaton került tervezésre előzetes számítások alapján a 2022. évi maradványból 2 333 302 700 Ft összeg, amely az elmúlt évben vállalt, de kifizetésileg az idei évben teljesülő kiadás összege, valamint a 2022. év szabad maradványának egy része. A 2022. évi beszámoló elkészítése folyamatban van, ezért a 2022. évi maradvány összegét pontosan meghatározni jelenleg nem tudjuk.

2. Polgármesteri Hivatal bevételei

A Polgármesteri Hivatal bevételeinek részletezését a rendelettervezet 8., COFOG kód szerinti bontását a rendelettervezet 9. melléklete tartalmazza.

Működési célú bevételek**Működési bevétel**

Egyéb szolgáltatás bevételei soron kerül tervezésre a helyi rendeletünk alapján az esküvői szolgáltatás bevétele. A „Kertváros” Önkormányzati Társulás munkaszervezetének feladatait a Gyáli Polgármesteri Hivatal dolgozói látják el, amelyhez havi 800 000 Ft-tal járul hozzá a Társulás, ennek összege szintén itt került tervezésre.

A közvetített szolgáltatások ÁH-on belülre soron került tervezésre a Pest Vármegyei Kormányhivatal részére átszámlázandó rezsiköltségek (víz- és csatorna, villamos energia, gázenergia, szemétdíj, telefon, Internet, takarítás, fénymásoló bérlete, kötelező karbantartás, biztosítás) szerződésben rögzített feltételek szerinti összege.

A kiszámlázott bevételek áfája soron került tervezésre az esküvői szolgáltatásokhoz kapcsolódó ÁFA összege.

Felhalmozási célú bevételek

A Polgármesteri Hivatal esetében felhalmozási célú bevétel nem került tervezésre.

Finanszírozási bevételek

Finanszírozási bevételként került tervezésre az Önkormányzat által adott támogatás összege, amely a Polgármesteri Hivatal kiadásainak és bevételeinek különbözete. Ez az összeg a nettósítás szabályai miatt csak a 8. mellékletben jelenik meg, az 1. melléklet, Önkormányzat kiadásai soron nem szerepel.

A 2022. évi maradvány összegéből eredeti előirányzatként nem került bevétel tervezésre, ez csak a 2022. évi beszámoló elfogadását követően fog költségvetésünkben szerepelni.

3. Intézmények bevételei

Az Intézmények bevételeinek részletezését a rendelettervezet 10., COFOG kód szerinti bontását a 11. melléklete tartalmazza.

Működési célú bevételek

Az *intézményi működési bevételek* között az Önkormányzat fenntartásában és működésében lévő intézmények bevételei kerültek tervezésre, úgymint étkezési térítési díj, jegyeladás, újsághirdetés, bérleti díj, továbbszámlázott rezsiköltségek bevételei, illetve a Városi Egészségügyi Központ esetében az NEAK-tól kapott támogatás összege.

Felhalmozási célú bevételek

Felhalmozási célú bevétel az intézményeknél nem került tervezésre.

Finanszírozási célú bevételek

Finanszírozási bevételeként került tervezésre az Önkormányzat által adott támogatás összege, amely az intézmények kiadásainak és bevételeinek különbözete. Ez az összeg a nettósítás szabályai miatt csak a 10. mellékletben jelenik meg, az 1. melléklet, Önkormányzat kiadásai soron nem szerepel.

A 2022. évi maradvány összege a zárszámadási rendelet elfogadását követően fog a 2023. évi költségvetés bevételei között megjelenni.

Gyál Város Önkormányzatának 2023. évi kiadásai**1. Önkormányzat kiadásai****Működési célú kiadások**

Az Önkormányzat működési célú kiadásainak részletezést a rendelettervezet 4., COFOG kód szerinti bontását a 7. melléklete tartalmazza.

Személyi juttatások**Foglalkoztatottak személyi juttatásai**

Ezen a rovaton került tervezésre a közfoglalkoztatásra fordított összeg Önkormányzatunkat terhelő önrésze.

Külső személyi juttatások

A *külső személyi juttatások* soron került megtervezésre a polgármester, az alpolgármester alapilletménye, a részükre járó cafetéria-juttatás nettó összege, ruházati költségtérítés, valamint a jogszabály alapján fizetendő költségtérítés összege. Itt került tervezésre a képviselőknek és bizottsági tagoknak fizetendő tiszteletdíj összege, valamint a megbízási díjra fizetendő összeg.

Az *egyéb külső személyi juttatások* soron került továbbá tervezésre az önkormányzati rendezvényekkel kapcsolatos, valamint a város kommunikációs koncepciótervének megvalósulásához kapcsolódó reprezentációs kiadás összege.

Munkaadókat terhelő járulékok

Itt került tervezésre a bérek és a béren kívüli juttatások, külső személyi juttatások után a jogszabályban meghatározott szociális hozzájárulási adó összege, és a reprezentációs kiadás után fizetendő munkáltatót terhelő személyi jövedelemadó összege.

Dologi kiadások**Készletbeszerzés**

Ezen a rovaton került tervezésre az önkormányzati gépjárművek üzemanyag költsége, a települési önkéntes mentőcsoport részére 10 db mellény, valamint üzemeltetési anyagok (hajó, kenőanyag).

Itt került továbbá betervezésre a Gyáli Babaköszöntő, Óvodakezdési, Iskolakezdési és Középiskolai program keretében átadandó csomagokhoz vásárolt készletek összege.

Kommunikációs szolgáltatás

Az *informatikai szolgáltatások* között került megtervezésre a földmérési alaptérkép frissítésére fizetendő összeg.

Szolgáltatási kiadások

A *közüzemi szolgáltatások* rovaton került megtervezésre a közvilágítás, a városközpontban létesített park öntözésének költsége, a sportpálya üzemeltetésével kapcsolatos közüzemi díjak költsége.

A *vásárolt ételmezés* soron került megtervezésre az iskolák vásárolt ételmezésre fordított kiadásainak összege. Itt került továbbá tervezésre a szünidei gyermekétkeztetés és a diabetikus étkezés kiadásainak összege.

A *bérleti és lízingdíj* soron került megtervezésre a MÁV Zrt részére fizetendő bérleti díj, valamint a gőzmozdony kölcsönzésére fizetendő kiadás összege.

A *karbantartási, kisjavítás* soron került megtervezésre a közvilágítás karbantartásáért szerződés szerint fizetendő összeg. Itt került továbbá tervezésre az önkormányzati gépkocsik karbantartásáért fizetendő összeg, valamint a kamerarendszer javításának, karbantartásának összege. Ezen a soron került továbbá tervezésre az ivóvízhálózat karbantartásával kapcsolatos kiadás, amely megvalósításához pályázati pénzeszközt kapott az Önkormányzat.

A *közvetített szolgáltatás* rovaton került megtervezésre a Gyál-felső vasútállomás üzemeltetéséért a Gyál Városfejlesztési és Városüzemeltetési Nonprofit Kft-nek fizetett összeg, valamint azon vagyonszolgáltatás összege, amely a Gyál, Rákóczi F u. 44.sz. alatti épületre vonatkozik. Itt került tervezésre továbbá a Sportszarnok üzemeltetése során felmerült közüzemi díjak kiadásának összegei.

A *szakmai tevékenységet segítő szolgáltatások* rovaton került tervezésre az állaspályázatok szakértői díja, értékbecslési díjak, ügyvédi díjak.

Az *egyéb szolgáltatások* soron került megtervezésre az Önkormányzat vagyona után fizetendő biztosítási díj összege, valamint az önkormányzati gépkocsik után fizetendő kötelező és casco biztosítás összege.

A *pénzügyi, befektetési szolgáltatási díjak* soron került megtervezésre a bankszámlavezetés kapcsán fizetendő díjak összegei.

A *szállítási szolgáltatás* soron került tervezésre a Bartók Béla Általános Iskola tanulóinak a tanuszodába szállításának költsége, és egyéb szállítási költségek.

Az *egyéb üzemeltetési és fenntartási szolgáltatás* rovaton került megtervezésre a 65 év felettiiek személyszállításáért fizetendő összeg, a csekkes befizetések, a segély utalások miatt a Postának fizetendő díj összege, és az erdészeti szakirányításért fizetett összeg.

Ezen a soron került továbbá tervezésre, a gazon ingatlanok kényszerkaszálásáért, kamerarendszer üzemeltetéséért fizetett összeg, szúnyoggyérítésre, gazon ingatlanok kényszerkaszálására, magán- illetve közterületről történő hulladékelszállításra fizetendő összeg, a Kertváros Szociális Központ részére fizetendő azon gondozási díjak összege, amelyet a Képviselő-testület méltányosságból átvállalt.

Ezen a tételen terveztük a klímavédelmi éves díj összegét is.

Kiküldetés reklám-és propaganda kiadások

A *kiküldetések kiadásai* soron nem került tervezésre összeg.

A *reklám és propaganda kiadások* soron került tervezésre a Williams Televízió részére fizetett összeg, a Gyáli Mi Újság szerkesztéséért fizetendő összeg, valamint arculati elemek nyomdaköltségeire, tárgyi költségeire, média megjelenésre, identitásmélyítő akciókra fordítandó kiadás összege.

Különbféle befizetések és egyéb dologi kiadások

Ezen a rovaton került tervezésre a működési célú előzetesen felszámított áfa. Itt került továbbá tervezésre a folyószámlahitel igénybevételehez kapcsolódó várható kamatkidadás összege, kártérítések fedezetére tervezett összeg, eljárási díjakra, hirdetményi díjakra, földhivatali eljárási díjakra fizetendő összeg, a fizetendő cégautóadó összege, valamint az utcaszelesítéshez, területrendezéshez kapcsolódó kiadások összegei.

Ellátottak pénzbeli juttatásai

Az ellátottak pénzbeli juttatásai között került megtervezésre a lakhatási támogatásra, települési támogatásra, köztemetésre, beiskolázási segélyre, szociális tanulmányi ösztöndíjra, valamint a Gyáli Élet Program keretében az első házassulandók részére fizetendő támogatás összege. Az itt tervezett összegek az önkormányzati saját forrás összegei, figyelembe véve az ezt megalapozó szociális rendeletünket és az ide vonatkozó központi jogszabályokat.

Egyéb működési célú kiadások

Helyi Önkormányzatok előző év elszámolásaiból származó kiadásai

Ezen a soron nem került tervezésre visszafizetendő támogatás összege.

Helyi Önkormányzat törvényi előírás alapján alapuló befizetései

Ezen a soron került tervezésre a helyi önkormányzatok szolidaritási hozzájárulás jogcímen fizetendő, Önkormányzatunkat a költségvetési törvény alapján meghatározott összege.

Az *egyéb működési célú támogatások ÁH-on belülre* soron a „Kertváros” Önkormányzati Társulás részére fizetendő tagdíj, működési hozzájárulás és a székhelytelepülésen keresztül folyósított normatív támogatás, a Bursa Hungarica Ösztöndíj, az Érd és Térsége Önkormányzati Társulás, valamint a FAÖT részére fizetendő tagdíj összege került tervezésre.

Működési célú visszatérítendő támogatás ÁH-on kívülre

Ezen a soron nem került tervezésre összeg.

Egyéb működési célú támogatások ÁH-on kívülre

Ezen a rovaton került tervezésre a Gyál Városfejlesztési és Városüzemeltetési Nonprofit Kft részére a feladat-ellátási szerződésben megfogalmazott feladatok elvégzésére adott támogatás összege, a Dabas és Környéke Üdülőtábor Alapítvány támogatása, az Alapítvány által működtetett táborban táborozó gyermekek költségeihez való hozzájárulás összege, a sportpálya üzemeltetésére és a BKSE működésére fordított támogatás, a Gyáli Fúvószenekar támogatására szánt összeg. Itt került továbbá tervezésre a polgármester által saját hatáskörben felhasználható keretösszeg, a Volánbusz részére a buszjáratokra, valamint a FEGY részére szerződés alapján járó támogatás összege.

Tartalékok

A *tartalékok* – általános és céltartalék – összegét a rendelettervezet 5. sz. mellékletében részletezzük. Itt szerepel

többek között a civil szervezetek, alapítványok részére adható keretösszeg, a városi rendezvényekre, illetve a város által alapított díjakra fordítható összeg, az intézményeknél várható végkielégítés, felmentés, jubileumi jutalmak, törzsgárda juttatás összege. Itt került tervezésre forrás a hó eltakarítás kiadásaira, közút karbantartásra fizetendő összeg, az SNI-s gyermekek fejlesztésére elkülönített összeg az óvodák részére. A céltartalékon lett tervezve a Gazdaház megépítéséhez kapcsolódó támogatás összege, amelyet a Gyáli Városfejlesztési és Városüzemeltetési Kft. részére kerül átadásra, nettó összegben. A Gazdaház építésével a Kft. az Möt. 13.§.(1) bekezdésében meghatározott feladatellátást valósít meg.

A céltartalékon található a járóbeteg szakellátás átvételéhez kapcsolódó kiadások összege, amelyet az Önkormányzat finanszíroz. Szintén jelentős tétel a 2022-ben eldöntött energiakorszerűsítési kiadások fedezetére, valamint az energiaárak kompenzációjára tervezett összeg.

Felhalmozási célú kiadások

A felhalmozási célú kiadások részletezését a rendelettervezet 6. melléklete, COFOG kód szerinti bontását pedig a 7. melléklet tartalmazza.

Beruházások

A beruházások összegei nettó módon (áfát nem tartalmazva) kerültek tervezésre, a beruházások áfájának összege külön soron szerepel.

A *beruházások* az alábbi csoportosításban kerültek megtervezésre: immateriális javak beszerzése, ingatlanok beszerzése, létesítése, bővítése, egyéb tárgyi eszközök beszerzése létesítése, informatikai eszközök beszerzése valamint beruházások után fizetendő áfa összege.

Felújítások

A felújítások összegei szintén nettó módon kerültek megtervezésre, külön soron szerepel az áfa összege.

A *felújítások* között került megtervezésre az intézmények szükséges év közbeni felújítására fordított kiadás összege.

Egyéb felhalmozási kiadások

Soron terveztük a Városgazda Kft. részére tökeviszapótlást, valamint a dolgozóknak nyújtott munkáltatói kölcsönt.

Finanszírozási kiadások

Költségvetési támogatások

Ezen a soron került tervezésre az Önkormányzat által a Polgármesteri Hivatal és az Intézmények működésére adott támogatás összege, amely a Polgármesteri Hivatal és az intézmények kiadásainak és bevételeinek különbözete. Ez az összeg a nettósítás szabályai miatt csak a 6. mellékletben jelenik meg, az 1. melléklet Önkormányzat kiadásai soron nem szerepel.

ÁHT-on belüli megelőzések

Ezen a tételen került megtervezésre a 2023. évi támogatásra 2022. december végén kapott előleg összege.

2. Polgármesteri Hivatal kiadásai

A Polgármesteri Hivatal kiadásainak részletezését a rendelettervezet 8. melléklete, COFOG kód szerinti bontását a 9. melléklete tartalmazza.

Működési célú kiadások

Személyi juttatások

A *foglalkoztatottak személyi juttatása* rovaton került megtervezésre a Polgármesteri Hivatal foglalkoztatottjai részére fizetett alapilletmény, illetménykiegészítés, nyelvpótlék, egyéb illetménypótlék összege. Itt került továbbá tervezésre a készenléti, ügyeleti, helyettesítési díj, túlóra és túlszolgálat összege, a köztisztviselők jubileumi jutalma, dolgozónként nettó 253 125 Ft (bruttó 324.000 Ft) cafetéria-juttatás összege, a jogszabály alapján fizetendő közlekedési költségtérítés összege, szociális támogatásokra (szociális juttatás, temetési segély) összeg, a törzsgárda juttatás összege. A 2023. évben tervezésre került a dolgozók részére ruházati költségtérítés nettó 100 000 Ft összegben.

A *külső személyi juttatások* között került megtervezésre az állományba nem tartozók részére fizetendő megbízási díj összege, valamint a reprezentáció címén kifizetett kiadások összege.

Munkaadókat terhelő járulékok

A *munkaadókat terhelő járulékok* összegét a 2023. évre hatályos jogszabályok alapján terveztük, amely

tartalmazza a rendszeres és nem rendszeres személyi juttatások után fizetett szociális hozzájárulási adó, a munkáltatót terhelő személyi jövedelemadó és a rehabilitációs hozzájárulási adó összegét.

Dologi kiadások

A *készletbeszerzések* között került tervezésre az irodaszerek, nyomtatványok, tonerek, patronok beszerzésének összegei, a szakkönyvbeszerzés, a folyóirat előfizetés, az üzemanyag, a közterület-felügyelők munkaruha, formaruha beszerzésének költsége, tisztítószer, egyéb eszközök beszerzésére fordított kiadás összege.

A *kommunikációs szolgáltatások* rovaton került tervezésre a telefonköltség, a GPS nyomkövetés összege, valamint a Hivatalban használt programokért fizetendő díj összege.

A *szolgáltatási kiadások* soron került tervezésre a közüzemi díjak (villany, gáz, víz és csatornadíj) összege, a fénymásolók bérleti díjának összege, a gépkocsik, a számítógépek, a klímaberendezés, a lift, a tűzjelző és a telefonközpont karbantartásáért fizetendő összegek, az általános karbantartásra fizetendő összeg, az oktatás, a foglalkoztatás egészségügy kiadása. Itt került továbbá tervezésre a belső ellenőrnek fizetett díj, ügyvédi díj, a postaköltség, bankköltség, a takarítás, a munkavédelem, a tűzvédelem, az őrzés költségeinek összege, a cégautó adó, a belföldi kiküldetés, a működési célú előzetesen felszámított áfa és a fizetendő áfa összege.

A felsorolt kiadásokat az érvényben lévő szerződések áttekintése után, azok figyelembevételével állítottunk össze. A karbantartások között kerültek tervezésre az épület állagmegóvásával kapcsolatos kiadások.

Felhalmozási célú kiadások

Ezen a soron került tervezésre a Polgármesteri Hivatal működéséhez szükséges kis- és nagy értékű tárgyi eszköz vásárlásainak összege, úgymint számítógépes programok, irodai székek cseréje és a működéshez szükséges egyéb kis értékű eszközök, valamint a Hivatal épületének energetikai korszerűsítésére fordítandó összeg.

3. Intézmények kiadásai

Az Önkormányzat által fenntartott gazdasági szervezettel nem rendelkező intézmények 2023. évre tervezett kiemelt kiadási előirányzatait a rendelettervezet 10. melléklete, COFOG kód szerinti bontását pedig a 11. melléklete tartalmazza.

Működési célú kiadások

Személyi juttatások

A *foglalkoztatottak személyi juttatás* kiadási tételein belül került tervezésre a közalkalmazottak alapilletménye és pótlékai a 2023. évi költségvetési törvényben foglaltaknak megfelelően a bértábla és a szakmai szorzók előírásai alapján.

Ezen a soron került továbbá tervezésre dolgozónként bruttó 324 000 Ft cafetéria-juttatásra összeg.

Munkaadókat terhelő járulékok

A *munkaadókat terhelő járulékok* összegét a 2023. évre hatályos jogszabályok alapján terveztük, amely tartalmazza a rendszeres és nem rendszeres személyi juttatások után fizetett szociális hozzájárulási adó, a munkáltatót terhelő személyi jövedelemadó, és a rehabilitációs hozzájárulás összegét.

Dologi kiadások

A *dologi kiadások* az intézmények készletbeszerzési (irodaszer, nyomtatvány, szakmai anyag), szolgáltatási (elsősorban közüzemi díjak, szakmai tevékenységet segítő szolgáltatások) kiadásainak, valamint a gyermek- és felnőtt étkeztetés kiadásainak tervezett összegeit tartalmazzák.

Felhalmozási célú kiadások

Ezen a soron a működéshez szükséges kis- és nagy értékű tárgyi eszközök beszerzésének összege, valamint felújításra került összeg tervezésre.

A rendelettervezet 12. melléklete tartalmazza az Önkormányzat, az Önkormányzat intézményei, a Polgármesteri Hivatal és a közfoglalkoztatottak létszámát teljes és részmunkaidőben foglalkoztatottak szerinti bontásban.

A rendelettervezet 13. melléklete tartalmazza az Önkormányzat közvetett támogatásait, így különösen az adóelengedéseket, adókedvezményeket, az ellátottak részére biztosított térítési díjkedvezmény összegét.

Az ÁHT 29/A .§.-a szerint a helyi önkormányzat legkésőbb a költségvetési rendelet elfogadásáig **határozatban** állapítja meg a Stabilitási tv. 8. § (2) bekezdése szerinti adósságot keletkeztető ügyleteiből eredő fizetési kötelezettségeinek, valamint az adósságot keletkeztető ügyletekhez történő hozzájárulás részletes szabályairól szóló 353/2011. (XII.30.) Kormányrendelet 2. § (1) bekezdésében meghatározott bevételeinek a költségvetési évet követő három évre várható összegét.

Fenti jogszabályban előírt kimutatásokat a rendelettervezet 14. melléklete tartalmazza.

A rendelettervezet 15. melléklete az Önkormányzat költségvetési mérlegét mutatja be közgazdasági tagolásban.

Az Önkormányzat előirányzat-felhasználási tervét és likviditási tervét a rendelettervezet 16. melléklete, a le nem zárt Eu-s pályázatok összefoglaló adatait a 17., a többéves kihatással járó döntések számszerűsítését évenkénti bontásban és összesítve a 18. melléklet tartalmazza.

Az Önkormányzat bevételeinek és kiadásainak kötelező, nem kötelező és állami (államigazgatási) feladatok szerinti megosztását a rendelettervezet 19. melléklete tartalmazza.

Az Önkormányzat költségvetési évet követő három év tervezett bevételi előirányzatainak és kiadási előirányzatainak keretszámaikat főbb csoportok szerinti bontásban a rendelettervezet 20. melléklete tartalmazza.

A rendelettervezetet nem kell társadalmi egyeztetésre bocsátani a Képviselő-testület Szervezeti és Működési Szabályzatáról szóló 18/2014. (XII.01.) önkormányzati rendelet 40. § (4) bekezdés b) pontja alapján.

Kérem a Tisztelt Képviselő-testületet, hogy az előterjesztést megvitatni szíveskedjenek!

Határozati javaslat

A Képviselő-testület úgy dönt, hogy

1. az Önkormányzat 2023. évi költségvetési rendelettervezetének 14. mellékletében ismertetett – Gyál Város Önkormányzatának a Stabilitási tv. 8. § (2) bekezdése szerinti adósságot keletkeztető ügyletekből és kezességvállalásból fennálló – 2024. évi 0 e Ft, 2025. évi 0 e Ft, és a 2026. évi 0 e Ft várható kötelezettségeit elfogadja.
2. az Önkormányzat 2023. évi költségvetési rendelettervezetének 14. mellékletében ismertetett – Gyál Város Önkormányzatának az adósságot keletkező ügyletekhez történő hozzájárulás részletes szabályairól szóló 353/2011. (XII.30.) Kormány rendelet 2. § (1) bekezdésében meghatározott - 2024. évi 3 060 855 500 Ft, 2025. évi 3 201 473 275 Ft, és a 2026. évi 3 349 621 939 Ft várható bevételeit elfogadja

Határidő: azonnal

Felelős: Polgármester.

A határozati javaslat elfogadása minősített szótöbbséget igényel.

A rendelet elfogadása minősített szótöbbséget igényel.

Az előterjesztést véleményezte: Pénzügyi és Gazdasági Bizottság
Ifjúsági és Sport Bizottság
Oktatási és Kulturális Bizottság
Szociális és Egészségügyi Bizottság
Környezetvédelmi és Közbiztonsági Bizottság

Az előterjesztést készítette: Mitku-Orosz Krisztina irodavezető

Gyál, 2023. január 31.

Pápai Mihály
polgármester

2023. évi költségvetés bevételei forrásonként és kiadásai kiemelt előirányzatonként

Megnevezés	2021. évi eredeti ei.	2022. évi eredeti ei.	2022. 11. 30. teljesítés	2023. évi eredeti ei.
Bevételek				
1. Önkormányzat bevételei	3 804 606 957	6 416 949 185	7 601 147 935	7 578 032 177
Működési célú bevételek	3 655 230 026	4 295 224 074	5 095 156 593	4 983 748 330
Működési célú támogatások ÁH-n belülről	1 395 323 670	1 472 710 954	1 753 972 361	1 713 084 392
Közhatalmi bevételek	1 949 598 382	2 519 180 000	2 812 426 565	2 877 410 000
Működési bevétel	310 307 974	303 333 120	527 838 753	393 253 938
Működési célú átvett pénzeszközök	0	0	918 914	0
Felhalmozási célú bevételek	73 018 265	258 863 233	168 411 395	260 981 147
Felhalmozási célú önk. támogatás	0	0	0	0
Felhalmozási bevétel	72 722 000	194 163 233	14 428 233	180 000 000
Felhalmozási célú átvett pénzeszközök	296 265	64 700 000	153 983 162	80 981 147
Finanszírozási bevételek	76 358 666	1 862 861 878	2 337 579 947	2 333 302 700
2. Polgármesteri Hivatal bevételei	24 247 737	26 989 714	60 045 422	42 292 203
Működési célú bevételek	24 247 737	26 989 714	48 531 101	42 292 203
Működési célú támogatások ÁH-n belülről	0	0	25 008 101	0
Intézményi működési bevétel	24 247 737	26 989 714	23 523 000	42 292 203
Felhalmozási célú bevételek	0	0	0	0
Finanszírozási bevételek	0	0	11 514 321	0
3. Intézmények bevételei	133 592 000	148 658 200	249 174 455	155 197 604
Működési célú bevételek	133 592 000	148 658 200	200 636 859	155 197 604
Egyéb működési c. támogatások ÁH-n belülről	85 000 000	89 575 000	117 920 470	81 216 000
Intézményi működési bevétel	48 592 000	59 083 200	82 716 389	73 981 604
Felhalmozási célú bevételek	0	0	0	0
Finanszírozási bevételek	0	0	48 537 596	0
Bevételek összesen:	3 962 446 694	6 592 597 099	7 910 367 812	7 775 521 984
Kiadások				
1. Önkormányzat kiadásai	2 069 650 491	4 515 788 216	3 083 721 123	5 165 112 462
Működési célú kiadások	1 887 014 730	2 592 746 992	1 792 761 692	4 086 386 486
Személyi juttatások	61 775 885	89 942 417	96 158 739	100 765 426
Munkaadókat terhelő járulékok	13 729 055	20 437 313	14 754 364	21 733 097
Dologi kiadások	411 959 260	396 886 033	377 938 974	699 005 463
Ellátottak pénzbeli juttatásai	25 500 000	25 950 000	18 765 803	34 380 000
Egyéb működési célú kiadások	1 374 050 530	2 059 531 229	1 285 143 812	3 230 502 500
Felhalmozási célú kiadások	126 822 815	1 864 132 786	1 227 773 746	1 012 633 426
Beruházások	118 567 815	1 843 025 386	1 018 505 852	801 403 902
Felújítások	8 255 000	21 107 400	190 500 000	185 229 524
Egyéb felhalmozási kiadások	0	0	18 767 894	26 000 000
Finanszírozási kiadások	55 812 946	58 908 438	63 185 685	66 092 550
2. Polgármesteri Hivatal kiadásai	514 817 203	559 980 372	407 827 329	734 705 896
Működési célú kiadások	505 031 573	549 577 032	399 221 280	686 123 056
Személyi juttatások	319 104 252	352 336 437	263 724 076	409 114 779
Munkaadókat terhelő járulékok	60 344 620	55 984 811	41 297 453	63 211 115
Dologi kiadások	125 582 701	141 255 784	94 199 751	213 797 162
Felhalmozási célú kiadások	9 785 630	10 403 340	8 606 049	48 582 840
Finanszírozási kiadások	0	0	0	0
3. Intézmények kiadásai	1 377 979 000	1 516 828 511	1 429 072 144	1 875 703 626
Működési célú kiadások	1 314 527 000	1 448 367 338	1 389 273 250	1 815 340 476
Személyi juttatások	860 401 000	971 671 680	864 470 479	1 127 284 886
Munkaadókat terhelő járulékok	137 790 000	133 994 769	132 807 869	158 929 933
Dologi kiadások	316 336 000	342 700 889	391 994 902	529 125 657
Felhalmozási kiadások	63 452 000	68 461 173	39 798 894	60 363 150
Finanszírozási kiadások	0	0	0	0
Kiadások összesen:	3 962 446 694	6 592 597 099	4 920 620 596	7 775 521 984

Különbözet:

Gyál Város Önkormányzat
2023. évi bevételei

Megnevezés		2021. évi eredeti ei.	2022. évi eredeti ei.	2022. 11. 30. teljesítés	2023. évi eredeti ei.
Működési célú bevételek		3 655 230 026	4 295 224 074	5 095 156 593	4 983 748 330
Működési célú támogatások ÁH-n belülről	B1	1 395 323 670	1 472 710 954	1 753 972 361	1 713 084 392
Önkormányzatok működési támogatása	B11	1 395 323 670	1 472 710 954	1 747 240 036	1 713 084 392
Támogatások		1 395 323 670	1 472 710 954	1 747 240 036	1 713 084 392
Egyéb működési c. támogatások ÁH-n belülről	B16	0	0	6 732 325	0
Ágazati pótlék		0	0	0	0
Közcélú foglalkoztatás támogatása		0	0	5 920 635	0
Egyéb támogatások		0	0	811 690	0
Közhatalmi bevételek	B3	1 949 598 382	2 519 180 000	2 812 426 565	2 877 410 000
Vagyon típusú adók	B34	308 236 283	308 000 000	328 236 297	318 000 000
Építményadó		308 236 283	308 000 000	328 236 297	318 000 000
ebből: letéti		5 000 000	5 000 000		5 000 000
Termékek és szolgáltatások adói	B35	1 631 754 855	2 200 000 000	2 469 229 987	2 550 000 000
Iparüzési adó		1 631 754 855	2 200 000 000	2 469 229 987	2 550 000 000
ebből: letéti			0	0	0
Gépjárműadó			0	0	0
Egyéb közhatalmi bevételek	B36	9 607 244	11 180 000	14 960 281	9 410 000
Mezőri járulék		200 000	50 000		10 000
Helyi adóbírság, pótlék		4 000 000	4 500 000	7 816 215	7 000 000
Egyéb közhatalmi bevétel (behajtási, közterület h.)		4 307 244	5 150 000	4 766 002	1 000 000
Talajterhelési díj		800 000	900 000	1 155 358	900 000
Közigazgatási, hulladékgyűjtési bírság, egyéb közhatalmi		300 000	580 000	1 222 706	500 000
Működési bevételek	B4	310 307 974	303 333 120	527 838 753	393 253 938
Egyéb szolgáltatások nyújtása miatti bevételek	B402	0	0		
Szolgáltatási bevételek	B402	180 225 978	179 488 357	168 901 729	178 382 062
Bérleti díj Mezőhúsgép		4 800 000	4 800 000	4 400 000	5 776 296
Bérleti díj Navax		3 622 068	3 622 068	3 320 229	3 839 391
F.C.C. kompenzációs jut.		120 000 000	120 000 000	110 718 224	120 000 000
Bérleti díj DPMV Zrt (Kőrösi úti épület)		0	0	0	0
Bérleti díj DPMV Zrt. (közműhálózat)		7 220 000	600 000	0	0
Bérleti díj Eisberg Kft.		2 313 600	2 320 728	2 225 964	2 792 751
Bérleti díj Cetin Hungary Zrt		2 500 000	2 500 000	2 500 000	2 627 500
Bérleti díj Magyar Telekom Nyrt.		2 948 216	2 956 804	1 553 801	3 558 204
Bérleti díj Vodafone Mo. Zrt		3 164 000	3 174 286	3 336 174	3 819 919
Bérleti díj Eötvös szolgáltató lakás		180 000	180 000	165 000	180 000
Bérleti díj Digi Távközlési és Szolg Kft.		3 198 544	3 316 928	4 315 324	3 834 701
Bérleti díj Hiteles Kft		50 000	0	250 000	137 400
Bérleti díj F.C.C. (rég. kukásautó)		2 081 760	2 158 824	1 881 595	1 298 959
Bérleti díj Gy.T.H. (kukásautók + komposztforgató)		13 501 024	13 492 588	10 635 531	8 118 455
Bérleti díj Peremvárosi Horgász Egyesület		271 054	281 108	295 444	313 171
Bérleti díj Milano sunset		346 080	358 884	344 227	414 902
Bérleti díj Lóerőélmény Kft			0	90 000	137 400
Bérleti díj (Somogyi u. 1.)			0	0	0
Bérleti díj GY.T.H. irodahelyiség		0	490 000	490 000	490 000
Üzemeltetési díj (Sportcsarnok és szálloda)		1 953 100	1 953 100	1 953 100	1 953 100
Bérleti díj Mária Rádió		500 000	500 000	500 000	500 000
Bérleti díj Véraq Kft		600 000	600 000	600 000	800 000
Csatorna hozzájárulás		0	0	4 474 121	0
Vállalkozói park bérleti díj		10 976 532	16 183 039	14 852 995	16 929 913
Szabályozási terv módosítása		0	0	0	380 000
Szabályozási terv módosítása		0	0	0	480 000
Közvetített szolgáltatások ellenértéke	B403	14 476 904	15 962 007	22 249 427	42 627 072
Tulajdonosi bevételek	B404	0	0	0	0
Bérleti díj DPMV Zrt (közműhálózat)		0	0		
Ellátási díjak	B405	35 674 660	35 633 590	38 989 071	43 662 959
Általános iskolák étkezési bevételei		35 674 660	35 633 590	38 989 071	43 662 959
-Ady Endre Általános Iskola		19 303 640	19 274 595	19 608 195	21 663 777
-Bartók Béla Általános Iskola		8 762 895	8 788 425	12 475 408	14 152 777
-Zrínyi Miklós Általános Iskola		7 160 610	7 308 795	6 723 023	7 458 645
-Diétás közétkeztetés		447 515	261 775	182 445	387 760
Kiszámlázott általános forgalmi adó	B406	79 430 432	67 249 166	83 952 119	70 508 851
Általános forgalmi adó visszatérítése	B407	0	0		8 072 994
Kamatbevételek	B408	500 000	5 000 000	212 798 856	50 000 000
Kártérítés	B410	0	0	931 627	0
Egyéb működési bevétel	B411	0	0	15 924	0

Gyál Város Önkormányzat
2023. évi bevételei

Megnevezés		2021. évi eredeti ei.	2022. évi eredeti ei.	2022. 11. 30. teljesítés	2023. évi eredeti ei.
<u>Működési célú átvett pénzeszközök</u>	B6	0	0	918 914	0
<u>Felhalmozási célú bevételek</u>		73 018 265	258 863 233	168 411 395	260 981 147
<u>Felhalmozási célú önkormányzati támog.</u>	B2	0	0	0	0
<u>Felhalmozási célú önkormányzati támog. ÁH-n belül</u>	B21	0	0	0	0
Vállalkozói park építés		0	0	0	0
Belterületi utak felújításának támogatása		0	0	0	0
<u>Egyéb felhalmozási célú támogatás ÁH-n belül</u>	B25	0	0	0	0
<u>Felhalmozási bevétel</u>	B5	72 722 000	194 163 233	14 428 233	180 000 000
Ingyenértékesítés	B52	21 315 000	194 163 233	14 163 233	180 000 000
Gép berendezés értékesítése	B53	0	0	265 000	0
Egyéb felhalmozási bevétel		51 407 000	0	0	0
<u>Felhalmozási célú átvett pénzeszközök ÁH-on kívül</u>	B7	296 265	64 700 000	153 983 162	80 981 147
<u>Felhalmozási célú visszatérítendő támogatás</u>	B74	296 265	0	163 650	107 147
Dolgozók lakásépítési kölcsönének megtérülése		296 265	0	163 650	107 147
<u>Felhalmozási célú átvett pénzeszköz</u>	B75	0	64 700 000	153 819 512	80 874 000
Csatorna átvett pénzeszközök					
Egyéb felhalmozási c. átvett pénzeszköz		0	64 700 000	153 819 512	80 874 000
<u>Finanszírozási bevételek</u>	B8	76 358 666	1 862 861 878	2 337 579 947	2 333 302 700
Maradvány igénybevétele	B813	76 358 666	1 862 861 878	2 333 302 700	2 333 302 700
ÁHT-n belüli megelőlegezés	B81	0	0	4 277 247	0
Lekötött betét	B8	0	0	0	0
<u>Önkormányzat bevételei összesen:</u>		3 804 606 957	6 416 949 185	7 601 147 935	7 578 032 177

Gyál Város Önkormányzat
2023. évi támogatásai

Kv.tvr. mell.	Megnevezés		2021. évi megalapozó felmérés	2022. évi megalapozó felmérés	2023. évi megalapozó felmérés
2. sz.	1.1 A helyi önkormányzatok működésének általános támogatása	B111	425 651 761	440 144 066	450 883 117
	Általános támogatás (1.1.)		425 651 761	440 144 066	450 883 117
2. sz.	1.2. A települési önkormányzatok egyes köznevelési és gyermekétkeztetési feladatainak támogatása	B112	570 809 330	605 017 950	699 974 880
	1.2.1.1. Óvodaműködtetési támogatás		79 546 580	90 090 000	110 071 000
	1.2.2.1. Az óvodában foglalkoztatott pedagógusok átlagbér alapú támogatása		347 597 250	351 486 450	392 612 340
	1.2.3. Kieg.támogatás ped.és a ped.szakképz.rendelkező segítők min.adódó többel.		10 368 000	11 664 000	17 518 640
	1.2.5.1. 1. Az óvodában fogl.ped.nevelőmunkáját segítők átlagbér alapú támogatása szakképz nem rendelkezők		133 297 500	146 916 000	174 510 000
	1.2.5.1.2.Az óvodában fogl.ped.nevelőmunkáját segítők átlagbér alapú támogatása szakképz rendelkezők			4 861 500	5 262 900
2. sz.	1.3. A települési önkormányzatok egyes szociális és gyermekjóléti feladatainak támogatása	B113	222 534 413	245 856 377	328 860 735
	1.3.2. Szociális és gyermekjóléti alapszolgáltatás támogatása		114 622 413	121 016 377	148 163 635
	1.3.2.1. Család- és gyermekjóléti szolgálat		29 930 000	31 298 312	37 441 262
	1.3.2.2. Család- és gyermekjóléti központ		22 265 000	23 572 047	30 032 614
	1.3.2.3.1. szociális étkezés		6 171 480	6 441 950	8 119 100
	1.3.2.4.1. Szociális segítség		50 000	50 000	50 000
	1.3.2.4.3. Személyi gondozás társulás által történő feladatellátás		32 089 200	34 683 600	45 156 000
	1.3.2.6.1. időskorúak nappali intézményi ellátása		2 387 000	2 256 300	2 826 300
	1.3.2.8.1. demens személyek nappali intézményi ellátása		2 928 000	2 997 840	4 147 300
	III.3.n Óvodai és iskolai szociális segítő tevékenység támogatása		18 801 733	19 716 328	20 391 059
	1.3.3. Bölcsőde, mini bölcsőde támogatása		107 912 000	124 840 000	180 697 100
	1.3.3.1.1. Felsőfokú végzettségű gyermeknevelők, szaktanácsadók bértámog.		15 300 000	15 300 000	20 972 100
	1.3.3.1.2. Bölcsődei dajkák, középfokú gyermeknevel., szaktan. Bértámogatása		62 196 000	74 550 000	109 060 000
	1.3.3.2. Bölcsődei üzemeltetési támogatás		30 416 000	34 990 000	50 665 000
	1.4. A települési önkormányzatok gyermekétkeztetési feladatainak támogatása		122 499 146	126 728 280	117 345 270
	1.4.1.1. Intézményi gyermekétkeztetés bértámogatása		75 152 880	77 313 720	83 250 249
	1.4.1.1. Intézményi gyermekétkeztetés üzemeltetési támogatása		47 012 816	49 130 130	33 890 106
	1.4.2. szünidei étkeztetés támogatása		333 450	284 430	204 915
	Szociális ágazati pótlék		0	0	
2. sz.	1.5. A települési önkormányzatok kulturális feladatainak támogatása	B114	53 829 020	54 964 281	55 249 758
	1.5.2. Települési önkorm.nyilv.könyvtári és közművelődési feladatainak tám.		53 829 020	54 964 281	55 249 758
	Könyvtári érdekeltségnövelő támogatás		0	0	0
	Minimálbér és garantált bérminimum támogatás		0	0	0
3.sz	2.1.9. A 10 000 lakos feletti önkormányzatok energiaáremelkedése miatti támogatás				48 709 180
	2.3.3. Települési önkormányzatok kulturális feladatainak bérjellegű támogatása				12 061 452
	TÁMOGATÁSOK ÖSSZESEN:		1 395 323 670	1 472 710 954	1 713 084 392

Gyál Város Önkormányzat
2023. évi működési célú kiadások

Megnevezés	Rovat- szám	2021. évi eredeti ei.	2022. évi eredeti ei.	2022. 11. 30. teljesítés	2023. évi eredeti ei.
<u>Személyi juttatások</u>	K1	61 775 885	89 942 417	96 158 739	100 765 426
Foglalkoztatottak személyi juttatásai	K11	5 000 000	6 000 000	7 002 413	8 500 000
Közalkalmazottak alapilletménye	K1101		0		
Közmunka foglalkoztatás	K1101	5 000 000	6 000 000	6 404 914	8 500 000
Közlekedési költségtérítés	K1101	0	0	0	0
Diák munkások bére	K1101	0	0	449 999	0
Céljuttatás	K1103	0	0	0	0
Törzsgárda	K1106	0	0	0	0
Közalkalmazottak cafetéria juttatása	K1107	0	0	0	0
Foglalkoztatottak egyéb személyi jutt.	K1113	0	0	147 500	0
Külső személyi juttatások	K12	56 775 885	83 942 417	89 156 326	92 265 426
Polgármester, alpolgármester alapilletménye	K121	15 912 000	22 230 000	19 851 000	22 230 000
Polgármester, alpolgármester cafetéria juttatása	K121	460 870	440 624	440 624	506 250
Költség térítés	K121	2 386 800	3 334 500	2 699 775	3 334 500
Ruházati költségtérítés	K121	300 752	0	0	300 752
Képviselők tiszteletdíja	K121	23 519 400	27 831 180	22 000 102	32 456 580
Végkielégítés	K121	0	0	0	0
Állományba nem tartozó megbízási díja	K123	1 200 000	3 200 000	6 684 455	3 888 250
Egyéb külső személyi juttatások (kitüntetés, represz.)	K123	12 996 063	26 906 113	37 480 370	29 549 094
Jutalom, végkielégítés	K121	0	0	0	0
<u>Munkaadókat terhelő járulékok</u>	K2	13 729 055	20 437 313	14 754 364	21 733 097
Szociális hozzájárulási adó (Tb. Járulék)		7 489 438	8 427 438	10 410 321	9 192 311
Szoc. Hozzájár. (Egészségügyi hozzájárulás %-os)		3 135 821	5 683 156	0	5 822 508
Munkáltatói személyi jövedelamadó		3 103 796	6 326 719	4 283 363	6 718 278
Táppénz hozzájárulás			0	23 175	0
Rehabilitációs hozzájárulás				37 505	0
<u>Dologi kiadások</u>	K3	411 959 260	396 886 033	377 938 974	699 005 463
<u>Készletbeszerzés</u>	K31	32 925 000	34 940 000	33 287 005	39 710 000
Üzemeltetési anyagok	K31	32 925 000	34 940 000	33 287 005	39 710 000
Hajtó- és kenőanyag	K312	1 200 000	1 440 000	1 114 194	2 160 000
Munka és védőruha	K312	100 000	100 000		100 000
Egyéb üzemeltetési anyagbeszerzés	K312	31 625 000	33 400 000	32 172 811	37 450 000
<u>Kommunikációs szolgáltatások</u>	K32	3 189 200	2 360 000	2 055 400	800 000
Informatikai szolgáltatás igénybevétele	K321	3 189 200	2 360 000	2 055 400	800 000
<u>Szolgáltatási kiadások</u>	K33	198 012 393	188 200 163	197 699 963	443 825 520
Közüzemi díjak	K331	18 925 000	23 300 000	22 516 259	101 900 000
Villamosenergia	K3311	2 525 000	4 500 000	3 244 832	9 900 000
Gázenergia	K3312	200 000	600 000	153 234	3 000 000
Víz , csatorna díjak	K3314	700 000	900 000	4 462 589	4 000 000
Közvilágítás	K3315	15 500 000	17 300 000	14 655 604	85 000 000
Vásárolt ételmezés	K332	92 062 865	91 125 690	89 084 371	99 074 770
- Ady Endre Á.I.		39 097 530	38 956 005	36 790 657	39 878 785
- Zrínyi Miklós Á.I.		23 681 665	24 125 850	23 226 941	25 728 320
- Bartók Béla Á.I.		25 193 300	25 450 265	26 365 284	30 499 285
- Nyári gyermekétkeztetés		945 000	1 350 000	391 698	1 350 000
- diétás étkeztetés		3 145 370	1 243 570	2 309 791	1 618 380
Bérleti és lízingdíjak	K333	129 063	150 000	577 352	181 000
Karbantartási kisjavítási szolgáltatások	K334	11 463 000	5 683 500	8 182 355	137 644 981
Közvetített szolgáltatások	K335	14 476 904	15 962 007	25 736 509	42 858 669
Szakmai tevékenységet segítő szolgáltatás	K336	0	0	0	1 600 000
Egyéb szolgáltatások	K337	60 955 561	51 978 966	51 603 117	60 566 100
Biztosítási díjak	K337	4 234 663	5 678 766	5 722 111	7 653 000
Pénzügyi, befektetési szolgáltatási díjak	K337	7 323 218	8 050 000	7 860 085	9 800 000
Szállítási szolgáltatás	K337	375 000	3 358 800	2 151 000	3 100 000
Egyéb üzemeltetési, fenntartási szolgáltatás	K337	49 022 680	34 891 400	35 869 921	40 013 100

Gyál Város Önkormányzat
2023. évi működési célú kiadások

Megnevezés	Rovat-szám	2021. évi eredeti ei.	2022. évi eredeti ei.	2022. 11. 30. teljesítés	2023. évi eredeti ei.
Kiküldetés, reklám-és propagandakiadások	K34	17 473 584	28 638 192	14 388 122	26 498 100
Kiküldetések kiadásai	K341		0		
Reklám és propaganda kiadások	K342	17 473 584	28 638 192	14 388 122	26 498 100
Különbféle befizetések és egyéb dologi kiadások	K35	160 359 083	142 747 678	130 508 484	188 171 843
Működési célú előzetesen felszámított áfa	K351	69 219 457	70 231 079	64 776 821	142 045 843
Fizetendő általános forgalmi adó	K352	78 903 925	63 062 599	58 649 000	29 000 000
Kamatkiadások	K353	625 000	625 000	14 108	5 000 000
Pénzügyi műveletek ráfordításai	K354	0	0	30 181	0
Egyéb dologi kiadások	K355	11 610 701	8 829 000	7 038 374	12 126 000
Kártérítések	K355	500 000	300 000		300 000
Egyéb különféle dologi kiadások	K355	11 110 701	8 529 000	7 038 374	11 826 000
Ellátottak pénzbeli juttatásai	K4	25 500 000	25 950 000	18 765 803	34 380 000
Családi támogatások	K42	0	0		
Egyéb nem intézményi ellátások	K48	25 500 000	25 950 000	18 765 803	34 380 000
Lakhatási támogatás		1 200 000	600 000	475 000	4 960 000
Települési támogatás		15 000 000	13 000 000	6 308 803	18 200 000
Köztetetés		1 200 000	1 500 000	147 000	500 000
Beiskolázási segély		200 000	100 000	0	300 000
Szociális tanulmányi ösztöndíj		400 000	400 000	110 000	2 120 000
Egyéb ellátás (Gyáli Élet Program)		7 500 000	10 350 000	5 900 000	8 300 000
Egyetemista program		0	0	5 825 000	0
Egyéb működési célú kiadások	K5	1 374 050 530	2 059 531 229	1 285 143 812	3 230 502 500
Helyi Önk. előző év elsz. származó kiadások	K5021		0	6 754 251	3 000 000
Helyi Önk. Tv.-i előíráson alapuló befizetései	K5022	490 594 880	631 010 648	580 529 798	868 732 891
Klímastratégiai pályázat lebonyolítása	K512	13 845 418	0	0	0
Egyéb működési célú támogatások ÁH-n belülre	K506	220 033 833	256 204 846	273 557 655	310 412 921
Roma Nemzetiségi Önkorm. támog.		0	0	0	0
"Kertváros" Önkorm. Társulás támog.		215 366 593	252 536 366	269 042 319	306 494 171
- tagdíj		744 180	745 110	745 110	748 980
- működési hozzájárulás		100 000 000	130 774 879	107 214 458	157 581 556
- normatív támog.		114 622 413	121 016 377	115 946 012	148 163 635
- ágazati pótlék, bérkomp.		0	0	45 136 739	0
Bursa Hungarica		3 675 000	2 675 000	2 675 000	2 175 000
Érd és Térsége Önkormányzati Társulási tagdíj		744 180	745 110	620 150	1 494 090
FAÖT tagdíj,,		248 060	248 370	248 370	249 660
Közfoglalkoztatotti támogatás visszafizetése		0	0	141 036	0
Egyéb támogatások (Tankerületi Kp.Pedagógiai Szakszolg.)		0	0	830 780	0
Működési célú visszatérítendő támogatás ÁH-n kívülre	K508	40 000 000	0	0	0
Egyéb működési célú támogatások ÁH-n kívülre	K512	316 865 580	363 038 130	424 302 108	505 986 575
Dabas és Környéke Üdülőtábor Alapítvány támogatás		2 315 500	2 547 050	2 547 050	2 801 755
Dabas és Környéke Üdülőtábor táboroztatás		2 500 000	4 000 000	1 910 000	4 792 740
Gyáli Fúvószenekar támogatása		500 000	500 000	0	500 000
Kodály Z. Zeneiskola		0	0	0	0
Zrínyi M. Ált. Isk. SNI tagozat nyári táboroztatása		0	0	0	0
Bundás Barát Állatvédő szervezet támogatása		0	0	1 000 000	0
BKSE és sportpálya működési támogatás		25 512 000	34 000 000	34 702 360	40 700 000
Polgármester által felhaszn.keret		10 000 000	10 000 000	5 755 557	10 000 000
Gyál Városüzemeltetési és Városfejl. Kft. műk. támog.		236 256 000	272 209 000	322 074 581	407 410 000
Volánbusz buszjáratok		38 482 080	38 482 080	35 275 240	38 482 080
FEGY támogatása		1 200 000	1 200 000	1 200 000	1 200 000
Rákóczi Szövetség beiskolázási program támogatása		100 000	100 000	100 000	100 000
Közbiztonság Közalapítvány támogatása		0	0	1 560 000	0
Bizottsági támogatások		0	0	16 000 000	0
Iskolai Alapítványok támogatása		0	0	1 427 320	0
Gyáli Református Egyházközösség támogatása		0	0	750 000	0
Tartalékok	K513	292 710 819	809 277 605	0	1 542 370 113
Általános tartalék		5 000 000	5 000 000	0	30 000 000
Céltartalék		287 710 819	804 277 605	0	1 512 370 113

Gyál Város Önkormányzata Képviselő-testületének .../2023(...) önkormányzati rendelete

az Önkormányzat 2023 . évi költségvetéséről

Gyál Város Önkormányzatának Képviselő-testülete (továbbiakban: Képviselő testület) az Alaptörvény 32. cikk (2) bekezdésében meghatározott eredeti jogalkotói hatáskörében, az Alaptörvény 32. cikk (1) bekezdésének f) pontjában meghatározott feladatkörében eljárva a következőket rendeli el:

1. A rendelet hatálya

1. §

A rendelet hatálya a Képviselő-testületre és annak bizottságaira, a Polgármesteri Hivatalra és az Önkormányzat által létrehozott valamennyi intézményre (a továbbiakban együtt: önkormányzati intézmények) kiterjed.

2. Gyál Város Önkormányzata 2023. évi költségvetése, bevételei és kiadásai

2. §

(1) A Képviselő-testület Gyál Város Önkormányzata 2023. évi költségvetésének bevételi főösszegét 7 775 521 984 Ft-ban, kiadási főösszegét 7 775 521 984 Ft-ban állapítja meg az 1. melléklet szerinti főösszesítő táblának megfelelően.

(2) A Képviselő-testület az Önkormányzat költségvetési bevételeit előirányzat-csoportok és kiemelt előirányzatok szerinti bontásban a 2. melléklet szerint, kormányzati funkciókénti bontásban a 7. melléklet szerint, az Európai Unió forrásból finanszírozott támogatással megvalósuló projektek részletezését a 17. melléklet szerint hagyja jóvá.

(3) A Képviselő-testület az Önkormányzat általános működésének és ágazati feladatainak támogatásait a 3. melléklet szerint hagyja jóvá.

(4) A Képviselő-testület az Önkormányzat működési kiadásait előirányzat-csoportok és kiemelt előirányzatok szerinti bontásban a 4. melléklet szerint, kormányzati funkciókénti bontásban a 7. melléklet szerint hagyja jóvá.

(5) A Képviselő-testület a céltartalékok előirányzatait tételesen az 5. melléklet szerint hagyja jóvá, felhasználását a 15. § (2) bekezdésében szabályozza.

(6) A Képviselő-testület az általános tartalékot az 5. melléklet szerint 30.000 000 Ft összegben állapítja meg, felhasználása feletti rendelkezési jogáról nem mond le.

(7) A Képviselő-testület az Önkormányzat felhalmozási kiadásait beruházásonként, felújításonként a 6. melléklet szerint, kormányzati funkciókénti bontásban a 7. melléklet szerint, az Európai Unió forrásból finanszírozott támogatással megvalósuló projekt részletezését a 17. melléklet szerint hagyja jóvá.

(8) A Képviselő-testület a Polgármesteri Hivatal költségvetési bevételeit és költségvetési kiadásait előirányzat-csoportok, kiemelt előirányzatok szerinti bontásban a 8. melléklet szerint, kormányzati funkcionkénti bontásban a 9. melléklet szerint hagyja jóvá.

(9) A Képviselő-testület az önkormányzati intézmények – Polgármesteri Hivatal nélküli – költségvetési bevételeit és költségvetési kiadásait előirányzat csoportok, kiemelt előirányzatok szerinti bontásban a 10. melléklet, kormányzati funkcionkénti bontásban a 11. mellékletek szerint hagyja jóvá.

(10) A Képviselő-testület a költségvetési létszámkeretet – amely a teljes és részmunkaidős álláshelyeket, valamint a megbízási jogviszonyban résztvevőket együttesen tartalmazza – az önkormányzati intézmények és a közfoglalkoztatottak vonatkozásában a 12. melléklet szerint állapítja meg.

(11) A Képviselő-testület az Önkormányzat közvetett támogatásait – így különösen az adóelengedéseket, adókedvezményeket – a 13. melléklet szerint hagyja jóvá. Az Önkormányzat az államháztartásról szóló 2011. évi CXCV. törvény (továbbiakban ÁHT) végrehajtására megalkotott 368/2011. (XII.31.) kormányrendelet (továbbiakban AVR) 28. §. b), d), e) pontjaiban megfogalmazott támogatásokat nem nyújt.

(12) A Képviselő-testület a Magyarország gazdasági stabilitásáról szóló 2011. évi CXCV. törvény (továbbiakban Stabilitási törvény) 8. §. (2) bekezdése szerinti adósságot keletkeztető ügyletekből és kezességvállalásokból fennálló kötelezettségeinek az adósságot keletkeztető ügyletek futamidejének végéig, valamint az adósságot keletkeztető ügyletekhez történő hozzájárulás részletes szabályairól szóló 353/2011. (XII.30.) kormányrendelet 2. § (1) bekezdésében meghatározott bevételeinek a költségvetési évet követő három évre várható összegét a 14. melléklet szerinti tartalommal hagyja jóvá.

(13) A Képviselő-testület az Önkormányzat költségvetési mérlegét közgazdasági tagolásban a 15. melléklet szerint hagyja jóvá.

(14) A Képviselő-testület az Önkormányzat előirányzat-felhasználási és likviditási tervét a 16. melléklet szerint állapítja meg.

(15) A Képviselő-testület a többéves kihatással járó döntések számszerűsítését évenkénti bontásban és összesítve a 18. melléklet szerint hagyja jóvá.

(16) A Képviselő-testület az Önkormányzat bevételeinek és kiadásainak kötelező és nem kötelező, valamint állami (államigazgatási) feladatok szerinti megosztását a 19. melléklet szerint hagyja jóvá.

(17) A Képviselő-testület az Önkormányzat költségvetési évet követő három év tervezett bevételi előirányzatainak és kiadási előirányzatainak keretszámait főbb csoportok szerinti bontásban a 20. melléklet szerint hagyja jóvá.

3. Gyál Város Önkormányzata 2023. évi költségvetésének végrehajtási szabályai

3. §

A Képviselő-testület felhatalmazza az önkormányzati intézmények vezetőit és a polgármestert a költségvetésben előírt bevételek beszedésére és a jóváhagyott kiadások teljesítésére.

4. §

A 2 § (1) bekezdés szerinti 7 775 521 984 Ft bevételi főösszeget meghaladóan év közben realizálódó – nem céljellegű – önkormányzati többletbevételt elsősorban általános tartalék képzésére, illetőleg a már jóváhagyott általános tartalék összegének emelésére kell fordítani. E többletbevétel terhére kiadási kötelezettséget kizárólag a Képviselő-testület vállalhat.

5. §

Az Önkormányzat, az önkormányzati intézmények kötelezettségvállalásaira az ÁVR 52. § (1) és (6) bekezdésében foglaltak az irányadóak azzal, hogy az intézmények kötelezettségvállalói kiemelt kiadási előirányzatot meghaladó – előirányzat túllépést okozó – kötelezettséget nem vállalhatnak.

6. §

(1) Az előirányzat módosításra az ÁHT 34. §-ában foglaltak az irányadók.

(2) Az előirányzat-csoportok, kiemelt előirányzatok közötti átcsoportosításra az ÁHT 34. – 35. §-ában foglaltak vonatkoznak azzal, hogy azon kiadások esetén, amelyekhez központi vagy egyéb szervezettől kapott támogatás kapcsolódik, a polgármester az előirányzatokat a megigényelt támogatás erejéig módosíthatja.

(3) Az adósságot keletkeztető ügyletekre az ÁHT 41. § (4) bekezdése, valamint a Stabilitási törvény 10. §-a vonatkozik.

7. §

(1) Az önkormányzati intézmények a jóváhagyott előirányzatokon belül kötelesek gazdálkodni. A fel nem használt kiadási előirányzatokat a Képviselő-testület felülvizsgálja.

(2) Az önkormányzati intézmények a jóváhagyott előirányzatain felüli többletbevételeket, a jóváhagyott előző évi előirányzati maradványokat kizárólag az Önkormányzat előirányzatmódosítása után használhatják fel.

8. §

Az önkormányzati intézményekben a kiadási előirányzatok teljesítésére, amennyiben a tervezett bevételek nem folynak be, a bevételi elmaradással arányosan csökkentve vállalhatók csak kötelezettségek, kiadások ezt meghaladóan nem teljesíthetők. Az önkormányzati intézményeknél a tervezett saját bevételek elmaradása automatikusan nem vonja maga után az önkormányzati támogatás növekedését.

9. §

Az önkormányzati intézmények – a gazdálkodási jogkör szerinti besorolástól függetlenül – a részükre jóváhagyott, illetve a módosított személyi juttatások és létszám előirányzatával – az ÁVR. 36. § (2). (3) bekezdéseiben meghatározott előírások figyelembevételével – önállóan gazdálkodnak.

10. §

(1) Az önkormányzati intézmények a személyi juttatások előirányzatából származó megtakarításaik terhére akkor vállalhatnak tartós kötelezettséget, ha a megtakarítás a létszám-előirányzat, létszámösszetétel, illetményszükséglet vagy a munkaidőalap évközi, tartós hatású csökkenéséből származik.

(2) Az előirányzat átmeneti megtakarítása terhére tartós kötelezettség nem vállalható.

(3) A költségvetési intézményeknek a betöltetlen álláshelyekre jutó személyi juttatások előirányzatával úgy kell gazdálkodniuk, hogy az álláshely év közben bármikor betölthető legyen.

11. §

Az önkormányzati intézmények kizárólag a Képviselő-testület előzetes jóváhagyásával (kötelezettségvállalásával) nyújthatnak be szakmai pályázatokat abban az esetben, ha a pótlólagos feladat finanszírozása költségvetési többlettámogatást igényel.

12. §

A céltartalék források biztosításához kötött kiadás, amely abban a mértékben szabadítható fel, ahogyan a források megteremtődnek.

13. §

A polgármester kötelessége, hogy az Önkormányzat költségvetési egyensúlyának további javítása érdekében folyamatosan vizsgálja

a.) az önkormányzata saját bevételei további növelésének,

b.) a működési feladatok áttekintése után megtakarítást eredményező lehetséges feladat-összevonás, szervezeti korszerűsítés lehetőségét.

14. §

(1) A Képviselő-testület felhatalmazza a polgármestert, hogy az év közben esetlegesen jelentkező likviditási problémák megoldása érdekében az általuk külön határozatban engedélyezett értékhatárig folyószámlahitelt vegyen fel az Önkormányzat számláját vezető pénzintézetnél.

(2) Az Önkormányzat költségvetését veszélyeztető körülmények felmerülése esetén a polgármester haladéktalanul köteles a Képviselő-testületet tájékoztatni.

15. §

(1) A Képviselő-testület az egyes előirányzatokkal kapcsolatos döntési, illetőleg kötelezettségvállalási jogosultságot a (2-4) bekezdésekben foglaltak szerint határozza meg.

(2) Átruházott hatáskörben a polgármester dönt a költségvetésben jóváhagyott 10 000 000 Ft összeg és a céltartalék 5. mellékletben felsoroltak előirányzatainak felhasználásáról, kivéve a Magyarország

helyi önkormányzatairól szóló 2011. évi CLXXXIX. törvény (továbbiakban: Möt.) 42. §-ában említett eseteket. A költségvetés végrehajtásával kapcsolatos hatásköröket a „Gazdálkodásról” szóló szabályzat tartalmazza.

(3) A Képviselő – testület az Önkormányzat bevételeinek és kiadásainak módosítását és a kiadási kiemelt előirányzatok közötti átcsoportosítás jogát 30 000 000 Ft összeghatárig – mely esetenként a 10 000 000 Ft összeghatárt nem haladhatja meg – a polgármesterre átruházza.

(4) A (3) bekezdésben foglalt átcsoportosításról a polgármester a mindenkori költségvetés módosítás alkalmával (költségvetési rendelet módosítása) számol be, egyidejűleg a költségvetés módosítására javaslatot tesz. Az átruházott hatáskörű előirányzatmódosítási jogkör 2023. december 31.-ig gyakorolható.

16. §

A Képviselő-testület felhatalmazza a polgármestert, hogy az Önkormányzat átmenetileg szabad pénzeszközeit betétben helyezze el, illetve államilag garantált értékpapírba fektesse a Képviselő-testület utólagos tájékoztatása mellett.

17. §

(1) Az Önkormányzat talajterhelési díj beszedési számláján a hó végén – kivéve június és december hónapot – rendelkezésre álló összeget legkésőbb a tárgyhót követő hónap 10. napjáig az Önkormányzat Környezetvédelmi Alap pénzeszköz elszámolási számlája javára át kell utalni. Félév végén és év végén a számla csak nulla egyenleget mutathat.

(2) Az indokolt visszatérítéseket a következő időszakban a megfelelő adó, pótlék, bírság beszedési számláról kell teljesíteni. Amennyiben a számlán lévő összeg nem nyújt fedezetet a kiutaláshoz, a költségvetési elszámolási számláról kell az átutalást a megfelelő számlára teljesíteni a visszatérítés érdekében.

(3) Az Önkormányzat idegen bevételek elszámolási számlájáról az Önkormányzatot megillető bevétel hó végén rendelkezésre álló összegét a tárgyhónapot követő hónap 10. napjáig kell az Önkormányzat költségvetési elszámolási számlájára átutalni. A nem az Önkormányzatot megillető bevételt szükség szerint, de legkésőbb a hó végén rendelkezésre álló összeget a tárgyhót követő hónap 10. napjáig kell a behajtást kérő szerv megfelelő számlájára átutalni.

(4) Az Önkormányzat eljárási illeték beszedési számlájáról a bevételt legkésőbb a negyedévet követő hónap 10. napjáig kell a MÁK Nemzetgazdasági Elszámolások Osztálya önkormányzati adóhatóság által beszedett illeték megnevezésű számlára átutalni.

18. §

(1) Az önkormányzati intézmények a maradványukat az éves beszámoló készítésekor állapítják meg, a beszámoló készítési és könyvvizelési kötelezettségről szóló jogszabálynak megfelelően.

(2) Az önkormányzati intézmények maradványáról az Áht. 86. § (5) bekezdésében foglaltak szerint a Képviselő-testület jogosult dönteni.

19. §

Az önkormányzati intézmény vezetője felelős a feladatai ellátásához az intézmény vagyonekezelésébe, használatába adott vagyon rendeltetésszerű igénybevételéért, az alapító okiratban előírt tevékenységek jogszabályban meghatározott követelményeknek megfelelő ellátásáért, az intézmény gazdálkodásában a szakmai hatékonyság és a gazdaságosság követelményeinek érvényesítéséért.

20. §

(1) Az Önkormányzat által támogatott szervezetek számadási kötelezettséggel tartoznak a részükre juttatott céljellegű összeg rendeltetésszerű felhasználására vonatkozóan.

(2) A Polgármesteri Hivatal köteles ellenőrizni a juttatott összeg felhasználását és a számadást, a számadási kötelezettség elmulasztása esetén köteles a támogatást felfüggeszteni és a támogatásként kifizetett összeget visszakövetelni.

(3) Az Önkormányzat által támogatott szervezetek az árubeszerzési, építési beruházási és szolgáltatás-megrendelési céllal juttatott támogatásokat – amennyiben az releváns – kizárólag a közbeszerzési törvény szabályainak alkalmazásával használhatják fel.

21. §

A Képviselő-testület a kiadások készpénzben történő teljesítésének eseteit a nem rendszeres bérekre, a költségtérítésekre, a segélyekre, a közfoglalkoztatottak részére történő bérekre, a reprezentációs kiadásokra, az elszámolásra felvett előlegekre, a 200 000 Ft alatti tárgyi eszköz beszerzésekre, az intézmények részére történő ellátmányok kifizetéseire terjeszti ki. Felhatalmazza a polgármestert, hogy indokolt esetben, eseti jelleggel eltérő összeg és jogcím felvételét engedélyezze.

22. §

A Képviselő-testület az Önkormányzatnál és az önkormányzati intézményekben dolgozók részére évi bruttó 324 000 Ft/fő összegű cafetéria-juttatás keretét biztosítja a költségvetésben, amely keret magában foglalja a munkáltatót terhelő közterheket is.

23. §

(1) A Képviselő-testület a Gyáli Élet Program keretében nyújtandó támogatások rendjéről és egyes kapcsolódó rendeletek módosításáról szóló 5/2017. (II.28.) számú önkormányzati rendeletben foglaltakkal összhangban a gyáli polgárok támogatása céljából létrehozott támogatási rendszer költségkereteit az alábbi (2)–(9) bekezdések szerint biztosítja.

(2) A Gyáli Élet Program keretében nyújtott Babaköszöntő program támogatás mértéke és formája egyszeri, legfeljebb 27.500,- Ft értékű támogatási csomag, amely gyermekruházatot, babapolási szereket és más a gyermek gondozását segítő tárgyakat tartalmaz.

(3) A Gyáli Óvodakezdési Program keretében nyújtott támogatás formája egyszeri, legfeljebb 18.000,- Ft értékű csomag, amely alanyi jogon jár.

(4) A Gyáli Iskolakezdési Program keretében nyújtott támogatás formája egyszeri, legfeljebb 16.000,- Ft értékű csomag, amely alanyi jogon jár.

- (5) A Gyáli Középiskola Program keretében a Gyálon működő intézményekben 8. évfolyamon tanuló diákok egyszeri, legfeljebb 8.000,- Ft értékű csomagban részesülnek.
- (6) A Gyáli Egyetemista Programban nyújtott támogatás mértéke 25.000.- Ft /tanulmányi félév.
- (7) A Házasulandók Program keretében nyújtott támogatás mértéke egyszeri 50.000.- Ft.
- (8) A Szépkorú Program keretében a 90. életévét betöltött idősök támogatási formája egyszeri, legfeljebb 14.000,- Ft értékű csomag.
- (9) A Szépkorú Program keretében a szépkorúak jubileumi köszöntéséről szóló 255/2008. (X.21.) Korm. rendelet alapján személyes köszöntésre igényt tartó szépkorúak támogatási formája egyszeri, legfeljebb 14.000,- Ft értékű csomag.

24. §

A Képviselő-testület felhatalmazza a polgármestert – amennyiben a költségvetési rendeletet a naptári év kezdetéig nem alkotja meg és az átmeneti gazdálkodásról rendeletet nem hoz –, hogy jogosult az Önkormányzatot megillető bevételek beszedésére és az előző évi kiadási előirányzatokon belül a kiadások teljesítésére. A felhatalmazás az új költségvetési rendelet hatálybalépésének napján megszűnik.

4. Záró rendelkezések

25. §

Ez a rendelet a kihirdetése napját követő napon lép hatályba, és 2028. december 31. napján hatályát veszti.

**2023. évi költségvetés bevételei forrásonként és kiadásai
 kiemelt előirányzatonként**

M e g n e v e z é s	2023. évi eredeti ei.
B e v é t e l e k	
1. Önkormányzat bevételei	7 578 032 177
Működési célú bevételek	4 983 748 330
Működési célú támogatások ÁH-n belülről	1 713 084 392
Közhatalmi bevételek	2 877 410 000
Működési bevétel	393 253 938
Működési célú átvett pénzeszközök	0
Felhalmozási célú bevételek	260 981 147
Felhalmozási célú önk. támogatás	0
Felhalmozási bevétel	180 000 000
Felhalmozási célú átvett pénzeszközök	80 981 147
Finanszírozási bevételek	2 333 302 700
2. Polgármesteri Hivatal bevételei	42 292 203
Működési célú bevételek	42 292 203
Működési célú támogatások ÁH-n belülről	0
Intézményi működési bevétel	42 292 203
Felhalmozási célú bevételek	0
Finanszírozási bevételek	0
3. Intézmények bevételei	155 197 604
Működési célú bevételek	155 197 604
Egyéb működési c. támogatások ÁH-n belülről	81 216 000
Intézményi működési bevétel	73 981 604
Felhalmozási célú bevételek	0
Finanszírozási bevételek	0
B e v é t e l e k összesen:	7 775 521 984
K i a d á s o k	
1. Önkormányzat kiadásai	5 165 112 462
Működési célú kiadások	4 086 386 486
Személyi juttatások	100 765 426
Munkaadókat terhelő járulékok	21 733 097
Dologi kiadások	699 005 463
Ellátottak pénzbeli juttatásai	34 380 000
Egyéb működési célú kiadások	3 230 502 500
Felhalmozási célú kiadások	1 012 633 426
Beruházások	801 403 902
Felújítások	185 229 524
Egyéb felhalmozási kiadások	26 000 000
Finanszírozási kiadások	66 092 550
2. Polgármesteri Hivatal kiadásai	734 705 896
Működési célú kiadások	686 123 056
Személyi juttatások	409 114 779
Munkaadókat terhelő járulékok	63 211 115
Dologi kiadások	213 797 162
Felhalmozási célú kiadások	48 582 840
Finanszírozási kiadások	0
3. Intézmények kiadásai	1 875 703 626
Működési célú kiadások	1 815 340 476
Személyi juttatások	1 127 284 886
Munkaadókat terhelő járulékok	158 929 933
Dologi kiadások	529 125 657
Felhalmozási kiadások	60 363 150
Finanszírozási kiadások	0
K i a d á s o k összesen:	7 775 521 984

Gyál Város Önkormányzat
 2023. évi bevételei

Megnevezés	2023. évi eredeti ei.	
Működési célú bevételek		4 983 748 330
<u>Működési célú támogatások ÁH-n belülről</u>	B1	1 713 084 392
Önkormányzatok működési támogatása	B11	1 713 084 392
Támogatások		1 713 084 392
Egyéb működési c. támogatások ÁH-n belülről	B16	0
<u>Közhatalmi bevételek</u>	B3	2 877 410 000
Vagyoni típusú adók	B34	318 000 000
Építményadó		318 000 000
ebből: letéti		5 000 000
Termékek és szolgáltatások adói	B35	2 550 000 000
Iparüzési adó		2 550 000 000
ebből: letéti		0
Egyéb közhatalmi bevételek	B36	9 410 000
Mezőéri járulék		10 000
Helyi adóbírság, pótlék		7 000 000
Egyéb közhatalmi bevétel (behajtási, közterület h.)		1 000 000
Talajterhelési díj		900 000
Közigazgatási, hulladékgyűjtési bírság, egyéb közhatalmi bevétel		500 000
<u>Működési bevételek</u>	B4	393 253 938
Egyéb szolgáltatások nyújtása miatti bevételek	B402	
Szolgáltatási bevételek	B402	178 382 062
Bérleti díj Mezőhúsgép		5 776 296
Bérleti díj Navax		3 839 391
F.C.C. kompenzációs jut.		120 000 000
Bérleti díj DPMV Zrt (Kőrösi úti épület)		0
Bérleti díj DPMV Zrt. (közműhálózat)		0
Bérleti díj Eisberg Kft.		2 792 751
Bérleti díj Cetin Hungary Zrt		2 627 500
Bérleti díj Magyar Telekom Nyrt.		3 558 204
Bérleti díj Vodafone Mo. Zrt		3 819 919
Bérleti díj Eötvös szolgálati lakás		180 000
Bérleti díj Digi Távközlési és Szolg Kft.		3 834 701
Bérleti díj Hiteles Kft		137 400
Bérleti díj F.C.C. (régii kukásautó)		1 298 959
Bérleti díj Gy.T.H. (kukásautók + komposztforgató)		8 118 455
Bérleti díj Peremvárosi Horgász Egyesület		313 171
Bérleti díj Milano sunset		414 902
Bérleti díj Lóerőélmény Kft		137 400
Bérleti díj (Somogyi u. 1.)		0
Bérleti díj Gy.T.H. irodahelyiség		490 000
Üzemeltetési díj (Sportcsarnok és szálloda)		1 953 100
Bérleti díj Mária Rádió		500 000
Bérleti díj Véraq Kft		800 000
Csatorna hozzájárulás		0
Vállalkozói park bérleti díj		16 929 913
Szabályozási terv módosítása		380 000
Szabályozási terv módosítása		480 000
Közzétett szolgáltatások ellenértéke	B403	42 627 072
Tulajdonosi bevételek	B404	0
Bérleti díj DPMV Zrt (közműhálózat)		0
Ellátási díjak	B405	43 662 959
Általános iskolák étkezési bevételei		43 662 959
-Ady Endre Általános Iskola		21 663 777
-Bartók Béla Általános Iskola		14 152 777
-Zrinyi Miklós Általános Iskola		7 458 645
- Diétás közétkeztetés		387 760
Kiszámlázott általános forgalmi adó	B406	70 508 851
Általános forgalmi adó visszatérítése	B407	8 072 994
Kamatbevételek	B408	50 000 000
Kártérítés	B410	0
Egyéb működési bevétel	B411	0
<u>Működési célú átvett pénzeszközök</u>	B6	0

Gyál Város Önkormányzat
 2023. évi bevételei

M e g n e v e z é s	2023. évi eredeti ei.	
<u>Felhalmozási célú bevételek</u>		260 981 147
<u>Felhalmozási célú önkormányzati támogat.</u>	B2	0
Felhalmozási célú önkormányzati támogat. ÁH-n belül	B21	0
Egyéb felhalmozási célú támogatás ÁH-n belül	B25	0
<u>Felhalmozási bevétel</u>	B5	180 000 000
Ingtatlanok értékesítése	B52	180 000 000
Gép berendezés értékesítése	B53	0
<u>Felhalmozási célú átvett pénzeszközök ÁH-on kívülről</u>	B7	80 981 147
Felhalmozási célú visszatérítendő támogatás	B74	107 147
Dolgozók lakásépítési kölcsönének megtérülése		107 147
<u>Felhalmozási célú átvett pénzeszköz</u>	B75	80 874 000
Csatorna átvett pénzeszközök		
Egyéb felhalmozási c. átvett pénzeszköz		80 874 000
<u>Finanszírozási bevételek</u>	B8	2 333 302 700
Maradvány igénybevétele	B813	2 333 302 700
Önkormányzat bevételei összesen:		7 578 032 177

**Gyál Város Önkormányzat
2023. évi támogatásai**

Kv.tvr - mell.	Megnevezés		2023. évi megalapozó felmérés
2. sz.	1.1 A helyi önkormányzatok működésének általános támogatása	B111	450 883 117
	Általános támogatás (1.1.)		450 883 117
2. sz.	1.2. A települési önkormányzatok egyes köznevelési és gyermekétkeztetési feladatainak támogatása	B112	699 974 880
	1.2.1.1. Óvodaműködtetési támogatás		110 071 000
	1.2.2.1. Az óvodában foglalkoztatott pedagógusok átlagbér alapú támogatása		392 612 340
	1.2.3. Kieg.támogatás ped.és a ped.szakképz.rendelkező segítők min.adódó többl.		17 518 640
	1.2.5.1. 1. Az óvodában fogl.ped.nevelőmunkáját segítők átlagbér alapú támogatása szakképz nem rendelkezők		174 510 000
	1.2.5.1.2. Az óvodában fogl.ped.nevelőmunkáját segítők átlagbér alapú támogatása szakképz rendelkezők		5 262 900
2. sz.	1.3. A települési önkormányzatok egyes szociális és gyermekjóléti feladatainak támogatása	B113	328 860 735
	1.3.2. Szociális és gyermekjóléti alapszolgáltatás támogatása		148 163 635
	1.3.2.1. Család- és gyermekjóléti szolgálat		37 441 262
	1.3.2.2. Család- és gyermekjóléti központ		30 032 614
	1.3.2.3.1. szociális étkezés		8 119 100
	1.3.2.4.1. Szociális segítség		50 000
	1.3.2.4.3. Személyi gondozás társulás által történő feladatellátás		45 156 000
	1.3.2.6.1. időskorúak nappali intézményi ellátása		2 826 300
	1.3.2.8.1. demens személyek nappali intézményi ellátása		4 147 300
	III.3.n Óvodai és iskolai szociális segítő tevékenység támogatása		20 391 059
	1.3.3. Bölcsőde, mini bölcsőde támogatása		180 697 100
	1.3.3.1.1. Felsőfokú végzettségű gyermeknevelők, szaktanácsadók bértámog.		20 972 100
	1.3.3.1.2. Bölcsődei dajkák, középfokú gyermeknev., szaktan. Bértámogatása		109 060 000
	1.3.3.2. Bölcsődei üzemeltetési támogatás		50 665 000
	1.4. A települési önkormányzatok gyermekétkeztetési feladatainak támogatása		117 345 270
	1.4.1.1. Intézményi gyermekétkeztetés bértámogatása		83 250 249
	1.4.1.1. Intézményi gyermekétkeztetés üzemeltetési támogatása		33 890 106
	1.4.2. szünidei étkeztetés támogatása		204 915
	Szociális ágazati pótlék		0
2. sz.	1.5. A települési önkormányzatok kulturális feladatainak támogatása	B114	55 249 758
	1.5.2. Települési önkorm.nyilv.könyvtári és közművelődési feladatainak tám.		55 249 758
3.sz	2.1.9. A 10 000 lakos feletti önkormányzatok energiaáremelkedés miatti támogatás	B111	48 709 180
3. sz	2.3.3. Települési önkormányzatok kulturális feladatainak bérjellegű támogatása	B114	12 061 452
	TÁMOGATÁSOK ÖSSZESEN:		1 713 084 392

Gyál Város Önkormányzat
2023. évi működési célú kiadások

Megnevezés	Rovat- szám	2023. évi eredeti ei.
<u>Személyi juttatások</u>	K1	100 765 426
Foglalkoztatottak személyi juttatásai	K11	8 500 000
Közmunka foglalkoztatás	K1101	8 500 000
Külső személyi juttatások	K12	92 265 426
Polgármester, alpolgármester alapilletménye	K121	22 230 000
Polgármester, alpolgármester cafetéria juttatása	K121	506 250
Költség térítés	K121	3 334 500
Ruházati költségtérítés	K121	300 752
Képviselők tiszteletdíja	K121	32 456 580
Állományba nem tartozó megbízási díja	K123	3 888 250
Egyéb külső személyi juttatások (kitüntetés, represz.)	K123	29 549 094
<u>Munkaadókat terhelő járulékok</u>	K2	21 733 097
Szociális hozzájárulási adó (Tb. Járulék)		9 192 311
Szoc. Hozzájár.(Egészségügyi hozzájárulás %-os)		5 822 508
Munkáltatói személyi jövedelamadó		6 718 278
Táppénz hozzájárulás		0
Rehabilitációs hozzájárulás		0
<u>Dologi kiadások</u>	K3	699 005 463
<u>Készletbeszerzés</u>	K31	39 710 000
Üzemeltetési anyagok	K31	39 710 000
Hajtó- és kenőanyag	K312	2 160 000
Munka és védőruha	K312	100 000
Egyéb üzemeltetési anyagbeszerzés	K312	37 450 000
<u>Kommunikációs szolgáltatások</u>	K32	800 000
Informatikai szolgáltatás igénybevétele	K321	800 000
<u>Szolgáltatási kiadások</u>	K33	443 825 520
Közüzemi díjak	K331	101 900 000
Villamosenergia	K3311	9 900 000
Gázenergia	K3312	3 000 000
Víz , csatorna díjak	K3314	4 000 000
Közvilágítás	K3315	85 000 000
Vásárolt élelmezés	K332	99 074 770
- Ady Endre Á.I.		39 878 785
- Zrínyi Miklós Á.I.		25 728 320
- Bartók Béla Á.I.		30 499 285
- Nyári gyermekétkeztetés		1 350 000
- diétás étkeztetés		1 618 380
Bérleti és lízingdíjak	K333	181 000
Karbantartási kisjavítási szolgáltatások	K334	137 644 981
Közvetített szolgáltatások	K335	42 858 669
Szakmai tevékenységet segítő szolgáltatás	K336	1 600 000
Egyéb szolgáltatások	K337	60 566 100
Biztosítási díjak	K337	7 653 000
Pénzügyi,befektetési szolgáltatási díjak	K337	9 800 000
Szállítási szolgáltatás	K337	3 100 000
Egyéb üzemeltetési, fenntartási szolgáltatás	K337	40 013 100

Gyál Város Önkormányzat
2023. évi működési célú kiadások

Megnevezés	Rovat- szám	2023. évi eredeti ei.
Kiküldetés, reklám-és propagandakiadások	K34	26 498 100
Kiküldetések kiadásai	K341	
Reklám és propaganda kiadások	K342	26 498 100
Különbféle befizetések és egyéb dologi kiadások	K35	188 171 843
Működési célú előzetesen felszámított áfa	K351	142 045 843
Fizetendő általános forgalmi adó	K352	29 000 000
Kamatkiadások	K353	5 000 000
Pénzügyi műveletek ráfordításai	K354	0
Egyéb dologi kiadások	K355	12 126 000
Kártérítések	K355	300 000
Egyéb különféle dologi kiadások	K355	11 826 000
Ellátottak pénzbeli juttatásai	K4	34 380 000
Családi támogatások	K42	
Egyéb nem intézményi ellátások	K48	34 380 000
Lakhatási támogatás		4 960 000
Települési támogatás		18 200 000
Köztetetés		500 000
Beiskolázási segély		300 000
Szociális tanulmányi ösztöndíj		2 120 000
Egyéb ellátás (Gyáli Élet Program)		8 300 000
Egyetemista program		
Egyéb működési célú kiadások	K5	3 230 502 500
Helyi Önk. előző év elsz. származó kiadások	K5021	3 000 000
Helyi Önk. Tv.-i előírásan alapuló befizetései	K5022	868 732 891
Egyéb működési célú támogatások ÁH-n belülre	K506	310 412 921
"Kertváros" Önkorm. Társulás támog.		306 494 171
- tagdíj		748 980
- működési hozzájárulás		157 581 556
- normatív támog.		148 163 635
- ágazati pótlék, bérkomp.		0
Bursa Hungarica		2 175 000
Érd és Térsége Önkormányzati Társulási tagdíj		1 494 090
FAÖT tagdíj,,		249 660
Működési célú visszatérítendő támogatás ÁH-n kívülre	K508	0
Egyéb működési célú támogatások ÁH-n kívülre	K512	505 986 575
Dabas és Környéke Üdülőtábor Alapítvány támogatás		2 801 755
Dabas és Környéke Üdülőtábor táboroztatás		4 792 740
Gyáli Fúvószenekar támogatása		500 000
BKSE és sportpálya működési támogatás		40 700 000
Polgármester által felhaszn.keret		10 000 000
Gyál Városüzemeltetési és Városfejl. Kft. műk. támog.		407 410 000
Volánbusz buszjáratok		38 482 080
FEGY támogatása		1 200 000
Rákóczi Szövetség beiskolázási program támogatása		100 000
Tartalékok	K513	1 542 370 113
Általános tartalék		30 000 000
Céltartalék		1 512 370 113

Gyál Város Önkormányzat
2023. évi cél- és általános tartaléka

Megnevezés	2023. évi eredeti ei.
Civil szervezetek támogatása	19 000 000
Oktatási és Kulturális Bizottság támogatása	6 000 000
Ifjúsági és Sport Bizottság	10 000 000
Környezetvédelmi és Közbiztonsági Bizottság	3 000 000
Tiszta udvar, rendes ház díj és egyéb kiadások	1 000 000
Faültetés---környezetvédelmi alap	9 000 000
Nyári napközis tábor	7 000 000
Iskolai alapítványok támogatása	2 650 000
Szakrendelés átvétel többletkiadásai	109 142 000
Városi rendezvények	30 000 000
Város által alapított díjak	3 282 500
Gyáli Egyetemista program	5 750 000
Ivartalanítási akció	1 000 000
Pályázati pénzeszközök	4 600 000
ebből: közművelődési támogatás	3 000 000
ebből: könyvtári támogatás	1 600 000
Végkielégítés, felmentés, jubileumi jutalmak (intézmények)	24 310 646
SNI gyerekek ellátása	4 000 000
Hőeltakarítás	3 000 000
Étkezés díj emelésére elkülönített kiadás	12 796 715
Közút karbantartás	30 480 000
Intézmények egyéb pótlékok	123 343 747
Kiegészítő bértámogatás	12 061 452
Járóbeteg szakellátás	8 000 000
Honlapok kialakítása, frissítése	4 000 000
Arany János Közösségi Ház többletfeladatok	3 321 838
TAO pályázat II. félévi önrész	12 000 000
Gyál Városfejlesztési és Városüzemeltetési Kft. Temetkezés	3 500 000
Gyál Városfejlesztési és Városüzemeltetési Kft. Felhalm kiadás	2 099 000
Gyál Városfejlesztési és Városüzemeltetési Kft. Parkgondozás	3 810 000
Gyermekek átmeneti otthona ellátás díja---igénybevétel esetén	2 000 000
Közüzemi díj fedezetésre, energia közbeszűdjira.,energia korszerűsítés	102 544 877
Energiakorszerűsítési kiadások fedezete	191 800 000
Zrínyi Miklós Ált. Isk. tréningekhez hozzájárulás	600 000
Jubiláló egyesületek, intézmények támogatása	1 000 000
Ivóvízhálózat felújítás, tisztítás	26 437 290
Városfej. Városüz. Kft. Élelmiszer alapa. Áremelk.	5 090 048
Kapcs többlet kiadás	
Városfejlesztési Városüzemeltetési Kft. --Gazdaház kivitelezés	716 000 000
Városi Rendezvények Tét a jövőm, Március 15	900 000
Rákóczi épület energetikai felújítása támogatás	11 350 000
Gazdaház közbesz. kapcs kiadások fedezete támogatás Kft. Részrén	15 000 000
Biztonságos kerékpárokattatás bevezetése ált. iskolákba	500 000
Céltartalék összesen:	1 512 370 113
Általános tartalék	30 000 000

Gyál Város Önkormányzat
2023. évi felhalmozási és finanszírozási célú kiadások

<i>M e g n e v e z é s</i>		<i>2023. évi eredeti ei.</i>
<u>Beruházások</u>	<u>K6</u>	801 403 902
1.1. Beruházások (nem EU-s támogatással)		643 782 600
<u>Immateriális javak beszerzése</u>	<u>K61</u>	113 092 000
Gördülő fejlesztési terv		700 000
Idősek Otthona tanulmány, engedélyezési-, kiviteli terv		73 500 000
Gyál, Városközpont engedélyezési és kiviteli terve		33 500 000
Energia megtakarítási intézkedési terv		432 000
Közvilágítás tervezése		3 600 000
Újvilág utca felújítás tervezés		500 000
Szabályozási terv módosítása- Városkp.		380 000
Szabályozási terv módosítása- Idősothton		480 000
<u>Ingatlanok beszerzése, létesítése</u>	<u>K62</u>	505 500 000
Életfa projekt tájépítés		1 000 000
Termelői kút létesítése		60 000 000
Újtemető parkoló rendezése		3 650 000
Parképítések		333 500 000
Gyalogátkelők		64 050 000
Útfelújítás		8 100 000
Vállakozói park		5 500 000
Intézmények energetikai korszerűsítése/napelem		13 700 000
Természetvédelmi terület vásárlása		15 000 000
Parkokba 3 db wc		1 000 000
<u>Informatikai eszközök beszerzése, létesítése</u>	<u>K63</u>	10 300 000
<u>Egyéb tárgyi eszközök beszerzése, létesítése</u>	<u>K64</u>	14 890 600
Kabineti iroda eszközbeszerzés		300 000
Életmentő defib. Beszerzése		500 000
Kamerarendszer bővítése, fejlesztése		14 090 600
<u>Meglévő részesedések növeléséhez kapcsolódó kiadások</u>	<u>K66</u>	0
1.2. Európai Unió támogatással megvalósuló beruházások		0
<u>Beruházási Áfa</u>	<u>K67</u>	157 621 302
<u>Felújítások</u>	<u>K7</u>	185 229 524
<u>Ingatlanok felújítása</u>	<u>K71</u>	145 850 019
Szükséges év közbeni int. felújítás		13 000 000
Tátika oromdeszka felújítása		14 500 000
Ivóvízhálózat fejlesztés		118 350 019
<u>Felújítási áfa</u>	<u>K74</u>	39 379 505
<u>Egyéb felhalmozási célú kiadások</u>	<u>K8</u>	26 000 000
Városüzemeltetési Kft. beruházási célú támogatás		0
Városgazda tőkevisszapótlás		25 000 000
Munkáltatói kölcsön		1 000 000
<u>Finanszírozási kiadások</u>	<u>K9</u>	2 479 012 265
Költségvetési támogatások		2 412 919 715
Gyál Város Önkormányzati Hivatal támog.		692 413 693
Gyál Város intézményeinek támogatása		1 720 506 022
ÁHT-n belüli megelőlegezések		66 092 550
Betétlekötés		

Gyál Város Önkormányzat 2023. évi kiadásai és bevételei kormányzati funkcióként

Bevételek	011130	011140	013350	018010	018020	018030	041233	045120	045140	045160	051030	061030
	2023. évi eredeti ei.	2023. évi eredeti ei.	2023. évi eredeti ei.	2023. évi eredeti ei.	2023. évi eredeti ei.	2023. évi eredeti ei.	2023. évi eredeti ei.	2023. évi eredeti ei.	2023. évi eredeti ei.	2023. évi eredeti ei.	2023. évi eredeti ei.	2023. évi eredeti ei.
Működési célú bevételek	11 510 194	0	233 920 782	1 713 084 392	0	0	0	0	2 538 567	0	0	0
Működési célú támogatások AH-n belülről				1 713 084 392								
Közhatalmi bevételek	1 510 000											
Intézményi működési bevételek	10 000 194		233 920 782						2 538 567			
Működési célú pénzeszköz átvétel												
Felhalmozási célú bevételek	0	0	260 874 000	0	0	0	0	0	0	0	0	107 147
Felhalmozási célú támogatások												
Felhalmozási bevétel			180 000 000									
Felhalmozási célú átvett pénzeszközök			80 874 000									107 147
Finanszírozási bevételek						2 333 302 700						
Önkormányzat bevételei összesen:	11 510 194	0	494 794 782	1 713 084 392	0	2 333 302 700	0	0	2 538 567	0	0	107 147
Működési célú kiadások	1 739 422 242	0	54 901 214	3 000 000	868 732 891	349 973 421	9 605 000	0	41 544 645	22 065 000	43 888 407	0
Személyi juttatások	92 265 426						8 500 000					
Munkaadókat terhelő járulékok	20 628 097						1 105 000					
Dologi kiadások	84 158 606		20 000 214			39 560 500			3 062 565	2 540 000	30 434 407	
Ellátottak pénzbeli juttatásai												
Egyéb működési célú kiadások	1 542 370 113		34 901 000	3 000 000	868 732 891	310 412 921			38 482 080	19 525 000	13 454 000	
Felhalmozási célú kiadások	27 936 240	0	120 904 000	0	0	0	0	96 901 000	0	0	0	1 000 000
Beruházások	2 936 240		85 979 000					96 901 000				
Felújítások			34 925 000									
Egyéb felhalmozási célú kiadások	25 000 000											1 000 000
Finanszírozási kiadások				66 092 550		2 412 919 715						
Önkormányzat kiadásai összesen:	1 767 358 482	0	175 805 214	69 092 550	868 732 891	2 762 893 136	9 605 000	96 901 000	41 544 645	22 065 000	43 888 407	1 000 000

Gyál Város Önkormányzat 2023. évi kiadásai és bevételei kormányzati funkcióként

Bevételek	062020	064010	066010	081030	081043	084031	084032	013320	102031	066020	096015	900060	104037
	2023. évi eredeti ei.	2023. évi eredeti ei.	2023. évi eredeti ei.	2023. évi eredeti ei.	2023. évi eredeti ei.	2023. évi eredeti ei.	2023. évi eredeti ei.	2023. évi eredeti ei.	2023. évi eredeti ei.	2023. évi eredeti ei.	2023. évi eredeti ei.	2023. évi eredeti ei.	2023. évi eredeti ei.
Működési célú bevételek	0	0	0	41 342 437		0	0	0	0	0	55 451 958	50 000 000	0
Működési célú támogatások AH-n belülről													
Közhatalmi bevételek													
Intézményi működési bevételek				41 342 437							55 451 958	50 000 000	
Működési célú pénzeszköz átvétel													
Felhalmozási célú bevételek	0	0	0	0		0	0	0	0	0	0	0	0
Felhalmozási célú támogatások													
Felhalmozási bevétel													
Felhalmozási célú átvett pénzeszközök													
Finanszírozási bevételek													
Önkormányzat bevételei összesen:	0	0	0	41 342 437		0	0	0	0	0	55 451 958	50 000 000	0
Működési célú kiadások	88 051 000	113 030 000	71 045 000	40 700 000	3 937 000	4 501 755	14 892 740	11 956 000	0	52 274 887	295 479 458	0	1 714 500
Személyi juttatások													
Munkaadókat terhelő járulékok													
Dologi kiadások		113 030 000	5 080 000		3 937 000					52 274 887	124 110 458		1 714 500
Előátottak pénzbeli juttatásai													
Egyéb működési célú kiadások	88 051 000		65 965 000	40 700 000		4 501 755	14 892 740	11 956 000			171 369 000		
Felhalmozási célú kiadások	0	4 572 000	483 545 000	0	0	0	0	0	93 954 600	20 435 062	0	0	0
Beruházások		4 572 000	483 545 000						93 954 600	20 435 062			
Felújítások													
Egyéb felhalmozási célú kiadások													
Finanszírozási kiadások													
Önkormányzat kiadásai összesen:	88 051 000	117 602 000	554 590 000	40 700 000	3 937 000	4 501 755	14 892 740	11 956 000	93 954 600	72 709 949	295 479 458	0	1 714 500

Gyál Város Önkormányzat 2023. évi kiadásai és bevételei kormányzati funkcióként

Bevételek	107060	900020	052080	051050	041280	086010	063080	063080	Cofog összesen
	2023. évi eredeti ei.	2023. évi eredeti ei.	2023. évi eredeti ei.	2023. évi eredeti ei.	2023. évi eredeti ei.	2023. évi eredeti ei.	2023. évi eredeti ei.	2023. évi eredeti ei.	2023. évi eredeti ei.
Működési célú bevételek	0	2 875 900 000	0	0	0	0	0	0	4 983 748 330
Működési célú támogatások AH-n belülről									1 713 084 392
Közhatalmi bevételek		2 875 900 000							2 877 410 000
Intézményi működési bevételek									393 253 938
Működési célú pénzeszköz átvétel									0
Felhalmozási célú bevételek	0	0	0	0	0	0	0	0	260 981 147
Felhalmozási célú támogatások									0
Felhalmozási bevétel									180 000 000
Felhalmozási célú átvett pénzeszközök									80 981 147
Finanszírozási bevételek									2 333 302 700
Önkormányzat bevételei összesen:	0	2 875 900 000	0	0	0	0	0	0	7 578 032 177
Működési célú kiadások	82 788 000	0	0	9 567 700	0	0	163 315 626	0	4 086 386 486
Személyi juttatások									100 765 426
Munkaadókat terhelő járulékok									21 733 097
Dologi kiadások	48 408 000			7 378 700			163 315 626		699 005 463
Ellátottak pénzbeli juttatásai	34 380 000								34 380 000
Egyéb működési célú kiadások				2 189 000					3 230 502 500
Felhalmozási célú kiadások	0	0	0	0	0	13 081 000	0	150 304 524	1 012 633 426
Beruházások						13 081 000			801 403 902
Felújítások								150 304 524	185 229 524
Egyéb felhalmozási célú kiadások									26 000 000
Finanszírozási kiadások									2 479 012 265
Önkormányzat kiadásai összesen:	82 788 000	0	0	9 567 700	0	13 081 000	163 315 626	150 304 524	7 578 032 177

Gyáli Polgármesteri Hivatal
2023. évi bevételei és kiadásai

M e g n e v e z é s	2023. évi eredeti ei.
<u>Gyáli Polgármesteri Hivatal bevételei</u>	734 705 896
Működési célú bevételek	42 292 203
Működési célú támogatások ÁH-n belülről	0
Működési bevételek	42 292 203
Közhatalmi bevétel	0
Felhalmozási célú bevételek	0
Finanszírozási bevételek	692 413 693
Irányító szervei támogatás	692 413 693
Maradvány igénybevétel	
<u>Gyáli Polgármesteri Hivatal kiadásai</u>	734 705 896
Működési célú kiadások	686 123 056
Személyi juttatások	409 114 779
Munkaadókat terhelő járulékok	63 211 115
Dologi kiadások	213 797 162
Felhalmozási célú kiadások	48 582 840
Finanszírozási kiadások	0

Gyáli Polgármesteri Hivatal
2023. évi bevételei és kiadásai kormányzati funkciónként

	011130	011220	013350	016010	016030	018030	031030	COFOG összesen
	2023. évi eredeti ei.	2023. évi eredeti ei.	2023. évi eredeti ei.	2023. évi eredeti ei.	2023. évi eredeti ei.	2023. évi eredeti ei.	2023. évi eredeti ei.	2023. évi eredeti ei.
Működési bevételek	40 792 203	0	0	0	1 500 000	0	0	42 292 203
Közhatalmi bevételek								0
Működési célú bev. ÁH-n belül								
Működési bevételek	40 792 203				1 500 000			42 292 203
								0
Finanszírozási bevételek	0	0	0	0	0	692 413 693	0	692 413 693
Irányító szervi támogatás						692 413 693		692 413 693
Maradvány								0
Gyáli Polgármesteri Hivatal bevételei	40 792 203	0	0	0	1 500 000	692 413 693	0	734 705 896
Működési kiadások	601 253 129	43 474 570	0	0	3 722 800	0	37 672 557	686 123 056
Személyi juttatások	352 719 941	32 251 769			1 530 000		22 613 069	409 114 779
Munkaadókat terhelő járulékok	54 854 357	4 338 929			198 900		3 818 929	63 211 115
Dologi kiadások	193 678 831	6 883 872			1 993 900		11 240 559	213 797 162
Felhalmozási kiadások	48 582 840							48 582 840
Gyáli Polgármesteri Hivatal kiadásai	649 835 969	43 474 570	0	0	3 722 800	0	37 672 557	734 705 896

Intézmények 2023. évi bevételei és kiadásai

	Gyáli Tulipán Óvoda	Gyáli Liliom Óvoda	Gyáli Tátika Óvoda	Arany János Közösségi Ház és Városi Könyvtár	Városi Egészségügyi Központ	Gyáli Bóbita Bölcsőde	Összesen
	2023. évi eredeti ei.	2023. évi eredeti ei.	2023. évi eredeti ei.	2023. évi eredeti ei.	2023. évi eredeti ei.	2023. évi eredeti ei.	2023. évi eredeti ei.
B e v é t e l e k							
Működési bevételek	6 930 000	7 161 000	3 696 000	20 510 000	114 399 354	2 501 250	155 197 604
Int. működési bevételek	6 930 000	7 161 000	3 696 000	20 510 000	33 183 354	2 501 250	73 981 604
Egyéb működési célú támogatások ÁH-n b.	0	0	0	0	81 216 000		81 216 000
OEP támogatás					81 216 000		81 216 000
Működési célú támogatások							0
Finanszírozási bevétel	350 060 690	331 770 821	407 553 387	226 809 777	163 782 574	240 528 773	1 720 506 022
Önkormányzati támogatás	350 060 690	331 770 821	407 553 387	226 809 777	163 782 574	240 528 773	1 720 506 022
Költségvetési maradvány igénybevétel							0
B e v é t e l e k összesen:	356 990 690	338 931 821	411 249 387	247 319 777	278 181 928	243 030 023	1 875 703 626
K i a d á s o k							
Működési kiadások	349 007 153	334 238 282	397 651 580	232 855 550	266 561 428	235 026 483	1 815 340 476
Személyi juttatások	236 566 180	239 861 251	282 879 116	84 439 671	118 361 743	165 176 925	1 127 284 886
Munkaadókat terhelő járulékok	33 755 212	34 291 690	40 153 143	10 402 981	17 131 212	23 195 695	158 929 933
Dologi kiadások	78 685 761	60 085 341	74 619 321	138 012 898	131 068 473	46 653 863	529 125 657
Felhalmozási kiadások	7 983 537	4 693 539	13 597 807	14 464 227	11 620 500	8 003 540	60 363 150
K i a d á s o k összesen:	356 990 690	338 931 821	411 249 387	247 319 777	278 181 928	243 030 023	1 875 703 626

Intézmények 2023. évi kiadásai és bevételei kormányzati funkcióként

Intézmények összesen	072111	072112	072210	074031	074032	076010	082042	082044	083030	082092	086020	091110	091120	091140	096015	104031	104035	018030	Cofog összesen
	2023. évi eredeti ei.	2023. évi eredeti ei.	2023. évi eredeti ei.	2023. évi eredeti ei.	2023. évi eredeti ei.	2023. évi eredeti ei.	2023. évi eredeti ei.	2023. évi eredeti ei.	2023. évi eredeti ei.	2023. évi eredeti ei.	2023. évi eredeti ei.	2023. évi eredeti ei.	2023. évi eredeti ei.	2023. évi eredeti ei.	2023. évi eredeti ei.	2023. évi eredeti ei.	2023. évi eredeti ei.	2023. évi eredeti ei.	2023. évi eredeti ei.
Működési bevételek	22 161 904	9 941 450	1 080 000	0	0	0		772 999	5 080 000	14 657 001	0	0		0	17 787 000	0	2 501 250	81 216 000	155 197 604
Egyéb működési célú támogatások ÁH-n b.																		81 216 000	81 216 000
Intézményi működési bevételek	22 161 904	9 941 450	1 080 000					772 999	5 080 000	14 657 001					17 787 000		2 501 250		73 981 604
Finanszírozási bevételek																		1 720 506 022	1 720 506 022
B e v é t e l e k összesen:	22 161 904	9 941 450	1 080 000	0	0	0	0	772 999	5 080 000	14 657 001	0	0		0	17 787 000	0	2 501 250	1 801 722 022	1 875 703 626
Működési kiadások	32 774 571	84 056 608	10 438 956	45 831 259	22 666 078	70 793 956	0	41 829 337	27 994 074	163 032 139	0	464 688 924	35 950 943	479 930 002	100 327 146	225 905 603	9 120 880	0	1 815 340 476
Személyi juttatások	11 665 807	100 000	820 000	34 746 618	18 907 857	52 121 461		16 964 015	67 475 656	405 010 557		30 942 205	323 353 785		165 176 925			0	1 127 284 886
Munkaadókat terhelő járulékok	1 494 475	33 040	2 460 538	4 379 151	2 393 821	6 370 187		2 200 019	8 202 962	54 518 561		4 339 120	49 342 364		23 195 695				158 929 933
Dologi kiadások	19 614 289	83 923 568	7 158 418	6 705 490	1 364 400	12 302 308		22 665 303	27 994 074	87 353 521		5 159 806	669 618	107 233 853	100 327 146	37 532 983	9 120 880		529 125 657
Beruházási kiadások				317 500		11 303 000	5 570 407			8 893 820				26 274 883		8 003 540			60 363 150
K i a d á s o k összesen:	32 774 571	84 056 608	10 438 956	46 148 759	22 666 078	82 096 956	5 570 407	41 829 337	27 994 074	171 925 959	0	464 688 924	35 950 943	506 204 885	100 327 146	233 909 143	9 120 880	0	1 875 703 626

**Gyál Város Önkormányzata és intézményei, Gyáli Polgármesteri Hivatal
 2023. évi költségvetési létszámkerete**

Nyitólétszám 2023. jan. 01-jén

Intézmény megnevezése	Teljes munkaidős	Rész-munkaidős	Köz-foglalkozt.	Összesen	Teljes munkaidősre átszámított létszám	Megbízási díjasok
Gyál Város Önkormányzat	2	0	4	6	6	37
Önkormányzat összesen	2	0	4	6	6	37
Gyáli Polgármesteri Hivatal	57	0	0	57	57	2
Gyáli Polgármesteri Hivatal összesen	57	0	0	57	57	2
Intézmények						
Gyáli Tulipán Óvoda	48	0	0	48	48	0
Gyáli Liliom Óvoda	51	0	0	51	51	1
Gyáli Tátika Óvoda	56	0	0	56	56	0
Arany János Közösségi Ház és V. Könyvtár	16	0	0	16	16	6
Városi Egészségügyi Központ	17	7	0	24	21,25	11
Gyáli Bóbita Bölcsőde	28	2	0	30	29	1
Intézmények összesen	216	9	0	225	221,25	19
Mindösszesen	275	9	4	288	284,25	58

Közvetett támogatások 2023. év

Megnevezés	Bevételi terv 2023. év	Engedmény 2023. év	2023. évi eredeti ei.
Helyi adónál biztosított kedvezmény, mentesség összege adónemenként			
Építményadó	318 436 200	436 200	318 000 000
Iparüzési adó	2 551 989 498	1 989 498	2 550 000 000
Ellátottak térítési díja			
- Bölcsőde	6 992 874	4 595 317	2 397 557
- Óvoda	67 389 045	49 734 038	17 655 007
- Iskola	87 735 029	32 775 525	54 959 504
Ellátottak térítési díja összesen	162 116 948	87 104 880	75 012 068
Közvetett támogatások mindösszesen:	3 032 542 646	89 530 578	2 943 012 068

Gyál Város Önkormányzatának
a Stabilitási tv. 8. § (2) bek. szerinti adósságot keletkeztető ügyletekből és kezességvállalásokból fennálló kötelezettségei és a
353/2011. (XII.30.) Kormányrendelet 2. §. (1) bek. szerinti saját bevételek köre

1., Adósságot keletkeztető ügyletekből származó kötelezettség

Kedvezményezett	Finanszírozó hitelint.	Szerz.szerinti összeg	Jelenlegi állom.	2022. év	2023. év	2024. év	2025. év	2026. év
				0	0	0	0	0
Összesen		0	0	0	0	0	0	0

2., Az önkormányzat saját bevételeinek köre

	2023.	2024.	2025.	2026.
helyi adóból származó bevétel	2 868 910 000	3 012 355 500	3 162 973 275	3 321 121 939
az önkormányzati vagyon és az önkormányzatot megillető vagyoni értékű jog értékesítéséből származó bevétel	180 000 000	0	0	0
osztalék, koncessziós díj, és hozambevétel	50 000 000	40 000 000	30 000 000	20 000 000
tárgyi eszköz és az immateriális jószág, részvény, részesezés, vállalat értékesítésből vagy privatizációból származó bevétel	0	0	0	0
bírság-, pótlék- és díjbevétel	8 500 000	8 500 000	8 500 000	8 500 000
kezességvállalással kapcsolatos megtérülés	0	0	0	0
Összesen	3 107 410 000	3 060 855 500	3 201 473 275	3 349 621 939

Gyál Város Önkormányzata
Költségvetési mérleg közgazdasági tagolásban

Bevételek	2023. évi eredeti ei.	Kiadások	2023. évi eredeti ei.
Működési célú bevételek és kiadások			
Működési célú támogatás ÁH-n belülről	1 713 084 392	Személyi juttatások	1 637 165 091
Közhatalmi bevételek	2 877 410 000	Munkaadói járulékok	243 874 145
Működési bevételek	509 527 745	Dologi kiadások	1 441 928 282
Egyéb működési célú támogatás	81 216 000	Ellátottak pénzbeli juttatásai	34 380 000
		Egyéb működési célú kiadások	3 230 502 500
	5 181 238 137		6 587 850 018
Felhalmozási, felújítási célú bevételek és kiadások			
Felhalm. célú támog. ÁH-n belülről	0	Felhalmozási kiadás	1 095 579 416
Felhalmozási bevétel	180 000 000	Egyéb felhalmozási célú kiadás	26 000 000
Felhalmozási célú átvett pénze.	80 981 147		
	260 981 147		1 121 579 416
Finanszírozási célú bevételek és kiadások			
Maradvány igénybevétele (felhalmozási)	2 333 302 700	ÁH-n belüli megelőlegezés	66 092 550
	2 333 302 700		66 092 550
Bevételek összesen:	7 775 521 984	Kiadások összesen:	7 775 521 984

Előirányzat felhasználási terv 2023. év

megnevezés	eredeti ei.	január	február	március	április	május	június	július	augusztus	szeptember	október	november	december
Működési célú bevételek	5 181 238 137	389 112 094	196 272 584	1 061 257 640	198 883 727	417 246 661	301 065 674	185 412 094	196 135 184	1 250 106 122	185 790 916	187 246 661	612 708 780
Felhalmozási célú bevételek	260 981 147	26 787	0	0	26 787	0	80 874 000	26 786	0	0	180 026 787	0	0
Finanszírozási bevételek	2 333 302 700	0	2 333 302 700	0	0	0	0	0	0	0	0	0	0
Mindösszesen:	7 775 521 984	389 138 881	2 529 575 284	1 061 257 640	198 910 514	417 246 661	381 939 674	185 438 880	196 135 184	1 250 106 122	365 817 703	187 246 661	612 708 780
Működési célú kiadások	6 587 850 018	442 057 379	462 771 634	545 691 630	591 860 310	493 326 959	852 470 700	481 924 539	476 412 039	830 674 621	461 351 619	459 009 459	490 299 129
Felhalmozási célú kiadások	1 121 579 416	154 066 808	94 865 991	135 016 267	38 405 000	77 602 444	164 876 140	157 301 492	156 480 900	84 314 748	31 094 355	18 780 000	8 775 271
Finanszírozási kiadások	66 092 550	66 092 550	0	0	0	0	0	0	0	0	0	0	0
Mindösszesen :	7 775 521 984	662 216 737	557 637 625	680 707 897	630 265 310	570 929 403	1 017 346 840	639 226 031	632 892 939	914 989 369	492 445 974	477 789 459	499 074 400

Likviditási terv 2023. év

megnevezés	eredeti ei.	január	február	március	április	május	június	július	augusztus	szeptember	október	november	december
Nyitóegyenleg		2 380 962 080	2 107 884 224	4 079 821 883	4 460 371 626	4 029 016 830	3 875 334 088	3 239 926 922	2 786 139 771	2 349 382 016	2 684 498 769	2 557 870 498	2 267 327 700
Működési célú bevételek	5 181 238 137	389 112 094	196 272 584	1 061 257 640	198 883 727	417 246 661	301 065 674	185 412 094	196 135 184	1 250 106 122	185 790 916	187 246 661	612 708 780
Felhalmozási célú bevételek	260 981 147	26 787	0	0	26 787	0	80 874 000	26 786	0	0	180 026 787	0	0
Finanszírozási bevételek	2 333 302 700	0	2 333 302 700	0	0	0	0	0	0	0	0	0	0
Mindösszesen:	7 775 521 984	389 138 881	2 529 575 284	1 061 257 640	198 910 514	417 246 661	381 939 674	185 438 880	196 135 184	1 250 106 122	365 817 703	187 246 661	612 708 780
Működési célú kiadások	6 587 850 018	442 057 379	462 771 634	545 691 630	591 860 310	493 326 959	852 470 700	481 924 539	476 412 039	830 674 621	461 351 619	459 009 459	490 299 129
Felhalmozási célú kiadások	1 121 579 416	154 066 808	94 865 991	135 016 267	38 405 000	77 602 444	164 876 140	157 301 492	156 480 900	84 314 748	31 094 355	18 780 000	8 775 271
Finanszírozási kiadások	66 092 550	66 092 550	0	0	0	0	0	0	0	0	0	0	0
Mindösszesen :	7 775 521 984	662 216 737	557 637 625	680 707 897	630 265 310	570 929 403	1 017 346 840	639 226 031	632 892 939	914 989 369	492 445 974	477 789 459	499 074 400
Záróegyenleg		2 107 884 224	4 079 821 883	4 460 371 626	4 029 016 830	3 875 334 088	3 239 926 922	2 786 139 771	2 349 382 016	2 684 498 769	2 557 870 498	2 267 327 700	2 380 962 080

17. melléklet

adatok Ft-ban

Gyál Város Önkormányzata Európai Unió pályázatai 2023.

Pályázat sorszáma	TOP_Plusz-1.3.1-21-PT1-2022-00011
Pályázat neve	Fenntartható városfejlesztési stratégiák támogatása
Támogatási összeg	50 000 000
A projekt megvalósításának kezdete	2022.12.21
A projekt fizikai befejezésének tervezett napja	2025.12.31

Gyál Város Önkormányzata

többséves kihatással járó döntéseinek bemutatása évenkénti bontásban

Beruházás forrása	Beruházások, fejlesztések megnevezése	2023.		2024.		2025.	
		Pályázati támogatás	Saját forrás	Pályázati támogatás	Saját forrás	Pályázati támogatás	Saját forrás
hazai forrás	Idősek Otthona tanulmányterv, építés, kivitelezés	0	73 500 000	jelenleg nem ismert	jelenleg nem ismert	jelenleg nem ismert	jelenleg nem ismert
hazai forrás	Gyál, Városközpont fejlesztése	0	33 500 000	jelenleg nem ismert	jelenleg nem ismert	jelenleg nem ismert	jelenleg nem ismert
hazai forrás	Újvilág utca tervezés, és kivitelezés	0	500 000	jelenleg nem ismert	jelenleg nem ismert	jelenleg nem ismert	jelenleg nem ismert
	Összesen :	0	107 500 000	0	0	0	0

Gyál Város Önkormányzat kötelező, önként vállalt, állami (államigazgatási) feladatai

Feladatok	Bevételi előirányzat	ebből:							
		Működési célú támogatás (ktgvet.)	Közhatalmi bevétel (helyi adók)	Működési bevételek	Működési célú támogatás	Felhalm. célú támogatás értékű bev.	Felhalmozási célú átvett pénzeszközök	Felhalmozási bevételek	Finanszírozási bevételek
I. Működési bevételek									
A Kötelező feladatok									
Település üzemeltetés bevételei	0					0	0	0	0
Köznevelési és gyermekéktözvetési feladat bevételei	890 559 108	817 320 150	0	73 238 958	0	0	0	0	0
Óvodák működtetésének bevételei	699 974 880	699 974 880		0					
Gyermekéktözvetési bevételei	190 584 228	117 345 270		73 238 958					
Szociális, gyermekjóléti feladatok bev.	331 361 985	328 860 735	0	2 501 250	0	0	0	0	0
Pénzbeli szociális juttatások	0	0							
Böbita Bölcsöde bevételei	183 198 350	180 697 100		2 501 250					
Társulás szociális és családvédelmi felad.	148 163 635	148 163 635							
Kulturális szolgáltatás	87 821 210	67 311 210	0	20 510 000	0	0	0	0	0
Arany J. Köz.Ház és V. Könyvtár bevételei	87 821 210	67 311 210		20 510 000					
Egészségügyi ellátás bevétele	114 399 354	0	0	33 183 354	81 216 000	0	0	0	0
Városi Egészségügyi Központ bevételei	114 399 354	0		33 183 354	81 216 000				
Igazgatási feladatok	5 721 132 197	499 592 297	2 877 410 000	10 827 200	0	0	0	0	2 333 302 700
Önkormányzati bevétel	5 436 346 197	233 816 297	2 868 000 000	1 227 200	0				2 333 302 700
Egyéb igazgatási feladatok (PH)	284 786 000	265 776 000	9 410 000	9 600 000	0				
A Kötelező feladatok összesen:	7 145 273 854	1 713 084 392	2 877 410 000	140 260 762	81 216 000	0	0	0	2 333 302 700
B Önként vállalt feladatok									
Kamatbevétel	50 000 000			50 000 000					
Dolgozónak nyújtott kölcsön megérülése	107 147						107 147		
Bérbeadáshoz kapcsolódó továbbszámlázás	92 313 964			92 313 964					
Nemzetközi kapcsolatok	0								
Bérbeadás (Önkormányzat)	225 453 019			225 453 019	0				
Esküvői szolgáltatás (PH)	1 500 000			1 500 000					
Civil és egyéb szervezetek támogatásai	0								
Nemzetiségi Önkormányzatok támogatásai	0								
Bursa Hungarica ösztöndíj	0								
Polgármesteri keret	0								
Járóbeteg szakellátás	0								
Mezőéri feladatok	0		0						
B Önként vállalt feladatok összesen:	369 374 130	0	0	369 266 983	0	0	0	107 147	0
C Állami (államigazgatási) feladatok									
Területi általános végrehajtás	0	0	0	0	0	0	0	0	0
Önkormányzati bevétel	0		0						
Gépjárműadó bevétele	0					0	0	0	0
C Állami (államigazgatási) feladatok összesen:	0	0	0	0	0	0	0	0	0
I. Működési bevételek összesen	7 514 647 984	1 713 084 392	2 877 410 000	509 527 745	81 216 000	0	0	107 147	2 333 302 700
II. Felhalmozási bevételek (nem kötelező feladat)	260 874 000	0	0	0	0	0	80 874 000	180 000 000	0
Saját bevétel	180 000 000							180 000 000	
Felhalmozási célú támog. ért. bev. (Uniós)	0								
Felhalmozási célú támog. ért. bev. (Hazai)	0								
Felhalmozási bev. (telekeladások, eszközbesz.)	0								
Felh. célú átvett pénzeszk. (közérdekű k.)	80 874 000						80 874 000		
Nyújtott kölcsön bevételei	0								
III. Finanszírozási bevételek	0								
ÖNKORMÁNYZAT BEVÉTELEI ÖSSZESEN:	7 775 521 984	1 713 084 392	2 877 410 000	509 527 745	81 216 000	0	80 874 000	180 107 147	2 333 302 700

Feladatok	Kiadási előirányzat	ebből:										
		Személyi juttatások	Munkaadói járulékok	Dologi kiadás	Ellátottak pénzbeli juttatásai	Egyéb működési célú kiadások	Önkormányzati támogatás	Intézményi beruházások	Beruházások felhalmozási kiadások	Felújítás	Tartalékok	Kötvénykiadások, kölcsönök

KIADÁSOK

I. Működési kiadások												
A Kötelező feladatok	908 747 058	0	0	436 248 730	0	407 410 000	0	0	4 572 000	7 620 000	52 896 328	0
Település üzemeltetés												
Gyál Városüzemeltetési Kft támogatása	455 389 048					407 410 000					47 979 048	
GY.T.H. szemétszállítás támogatása	0											
Közvilágítás	112 522 000			107 950 000					4 572 000			
Egyéb üzemeltetési	202 473 772			202 473 772								
Iskolák működtetése	138 362 238			125 824 958							7 620 000	4 917 280
Alapfokú nevelés, oktatás	1 271 022 996	759 306 547	108 200 045	213 390 423	0	0	0	0	26 274 883	25 082 500	138 768 598	0
Tulipán Óvoda finanszírozás	396 608 108	236 566 180	33 755 212	78 685 761					7 983 537	2 222 500	37 394 918	
Liliom Óvoda finanszírozás	389 968 001	239 861 251	34 291 690	60 085 341					4 693 539	2 222 500	48 813 680	
Tátika Óvoda finanszírozás	484 446 887	282 879 116	40 153 143	74 619 321					13 597 807	20 637 500	52 560 000	
Kulturális szolgáltatás	267 472 567	84 439 671	10 402 981	138 012 898	0	0	0	0	14 464 227	0	20 152 790	0
Arany J. Köz.Ház és V. Könyvtár finanszírozás	267 472 567	84 439 671	10 402 981	138 012 898					14 464 227		20 152 790	
Szociális, gyermekjóléti feladatok	596 252 924	165 176 925	23 195 695	46 653 863	26 080 000	306 494 171	0	0	8 003 540	2 222 500	18 426 230	0
Pénzbeli szociális ellátások	26 080 000				26 080 000							
Kertváros Kistérség támogatás	308 494 171					306 494 171					2 000 000	
Bóbita Bölcsőde finanszírozás	261 678 753	165 176 925	23 195 695	46 653 863					8 003 540	2 222 500	16 426 230	
Egészségügyi ellátás	278 351 428	118 361 743	17 131 212	131 068 473	0	0	0	0	11 620 500	0	169 500	0
Városi Egészségügyi Központ finanszírozása	278 351 428	118 361 743	17 131 212	131 068 473					11 620 500		169 500	
Közmunka program	9 605 000	8 500 000	1 105 000									
Sportfeladatok	0	0	0	0	0	38 482 080	0	0	0	0	0	0
Helyi közösségi közlekedés	38 482 080					38 482 080						
Buszjáratok támogatása	38 482 080					38 482 080						
Közbiztonság	1 200 000					1 200 000						
Víziközmű szolgáltatás karbantart, fejl. Igazgatási feladatok	400 057 440			163 315 626					60 000 000	150 304 524	26 437 290	
Önkormányzati feladatok támogatása	878 199 667	463 197 489	67 009 619	231 547 682	0	0	0	0	2 900 000	0	113 544 877	0
Egyéb önkormányzati kiadások (PH)	204 848 154	62 716 332	10 836 425	17 750 520							113 544 877	
Egyéb önkormányzati kiadások (PH)	673 351 513	400 481 157	56 173 194	213 797 162					2 900 000			
Általános tartalék	30 000 000										30 000 000	0
A Kötelező feladatok összesen:	4 679 391 160	1 598 982 375	227 044 552	1 360 237 694	26 080 000	753 586 251	0	0	127 835 150	185 229 524	400 395 613	0
B Önként vállalt feladatok												
Marketing, kommunikáció	74 832 553	27 549 094	9 130 872	33 652 587							4 500 000	
Faültetési program	9 000 000										9 000 000	
Gyáli Élet Program	61 548 000			47 498 000	8 300 000						5 750 000	
Kitüntetések, díjak	4 282 500										4 282 500	
Nemzetközi kapcsolatok	3 200 800	2 000 000	660 800	540 000								
Közterületi rendezvények	30 900 000										30 900 000	
Civil és egyéb szervezetek támogatásai	83 638 245					50 638 245					33 000 000	
Iskolák támogatása	3 250 000										3 250 000	
Bursa Hungarica ösztöndíj	2 175 000					2 175 000						
Polgármesteri keret	10 000 000					10 000 000						
Járóbeteg szakellátás	117 142 000										117 142 000	
Mezőéri feladatok	0											
Egyéb nem kötelező feladat (PH)	61 354 383	8 633 622	7 037 921						45 682 840			
B Önként vállalt feladatok összesen:	461 323 481	38 182 716	16 829 593	81 690 587	8 300 000	62 813 245	0	0	45 682 840	0	207 824 500	0
C Állami (államigazgatási) feladatok												
Gépjárműadóztatási feladatok	0											
Általános igazgatási feladatok	0											
C Állami (államigazgatási) feladatok összesen:	0	0	0	0	0	0	0	0	0	0	0	0
I. Működési kiadások összesen:	5 140 714 641	1 637 165 091	243 874 145	1 441 928 282	34 380 000	816 399 496	0	0	173 517 990	185 229 524	608 220 113	0
II. Felhalmozási kiadások (nem kötelező feladat)												
Önkormányzati beruházások	928 631 902								736 831 902		191 800 000	
Felújítások	0											
Egyéb felhalmozási kiadások (átadott)	742 350 000										742 350 000	
Nyújtott kölcsön kiadások	26 000 000								26 000 000			
II. Felhalmozási kiadások összesen:	1 696 981 902	0	0	0	0	0	0	0	762 831 902	0	934 150 000	0
III. Finanszírozási kiadások												
	937 825 441					871 732 891			66 092 550		0	
ÖNKORMÁNYZATI KIADÁSOK ÖSSZESEN:	7 775 521 984	1 637 165 091	243 874 145	1 441 928 282	34 380 000	1 688 132 387	0	0	1 002 442 442	185 229 524	1 542 370 113	0

Önkormányzat költségvetési évet követő három év tervezett bevételi és kiadási előirányzatai

M e g n e v e z é s	2023. évi terv	2024. évi terv	2025. évi terv	2026. évi terv
B e v é t e l e k				
1. Önkormányzat bevételei	7 578 032 177	6 093 430 351	6 097 886 249	6 287 433 899
Működési célú bevételek	4 983 748 330	5 372 514 351	5 717 886 249	6 087 433 899
Működési célú támogatások ÁH-n belülről	1 713 084 392	1 918 654 519	2 091 333 426	2 279 553 434
Közhatalmi bevételek	2 877 410 000	3 021 280 500	3 172 344 525	3 330 961 751
Működési bevétel	393 253 938	432 579 332	454 208 298	476 918 713
Működési célú átvett pénzeszközök	0	0	0	0
Felhalmozási célú bevételek	260 981 147	120 916 000	0	0
Felhalmozási célú önk. támogatás	0	0	0	0
Felhalmozási bevétel	180 000 000	0	0	0
Felhalmozási célú átvett pénzeszközök	80 981 147	120 916 000	0	0
Finanszírozási bevételek	2 333 302 700	600 000 000	380 000 000	200 000 000
2. Polgármesteri Hivatal bevételei	42 292 203	44 406 813	46 627 154	48 958 511
Működési célú bevételek	42 292 203	44 406 813	46 627 154	48 958 511
Működési célú támogatások ÁH-n belülről	0	0	0	0
Intézményi működési bevétel	42 292 203	44 406 813	46 627 154	48 958 511
Felhalmozási célú bevételek	0	0	0	0
Finanszírozási bevételek	0	0	0	0
3. Intézmények bevételei	155 197 604	96 379 764	239 517 741	248 469 515
Működési célú bevételek	155 197 604	96 379 764	239 517 741	248 469 515
Egyéb működési c. támogatások ÁH-n belülről	81 216 000	15 000 000	150 000 000	150 000 000
Intézményi működési bevétel	73 981 604	81 379 764	89 517 741	98 469 515
Felhalmozási célú bevételek	0	0	0	0
Finanszírozási bevételek	0	0	0	0
B e v é t e l e k összesen:	7 775 521 984	6 234 216 928	6 384 031 144	6 584 861 925

Kiadások

1. Önkormányzat kiadásai	5 165 112 462	3 542 056 766	3 554 296 097	3 587 550 692
Működési célú kiadások	4 086 386 486	2 918 996 356	2 966 397 215	3 116 302 942
Személyi juttatások	100 765 426	105 803 697	113 209 956	121 134 653
Munkaadókat terhelő járulékok	21 733 097	22 167 759	22 611 114	23 063 336
Dologi kiadások	699 005 463	754 925 900	792 672 195	832 305 805
Ellátottak pénzbeli juttatásai	34 380 000	36 099 000	37 903 950	39 799 148
Egyéb működési célú kiadások	3 230 502 500	2 000 000 000	2 000 000 000	2 100 000 000
Felhalmozási célú kiadások	1 012 633 426	552 060 410	509 898 882	388 247 750
Beruházások	801 403 902	488 060 410	473 898 882	350 247 750
Felújítások	185 229 524	35 000 000	36 000 000	38 000 000
Egyéb felhalmozási kiadások	26 000 000	29 000 000	0	0
Finanszírozási kiadások	66 092 550	71 000 000	78 000 000	83 000 000
2. Polgármesteri Hivatal kiadásai	734 705 896	724 946 790	767 851 280	813 463 708
Működési célú kiadások	686 123 056	724 946 790	767 851 280	813 463 708
Személyi juttatások	409 114 779	429 570 518	459 640 454	491 815 286
Munkaadókat terhelő járulékok	63 211 115	64 475 337	65 764 844	67 080 141
Dologi kiadások	213 797 162	230 900 935	242 445 982	254 568 281
Felhalmozási célú kiadások	48 582 840			
Finanszírozási kiadások	0	0	0	0
3. Intézmények kiadásai	1 875 703 626	1 967 213 372	2 061 883 767	2 183 847 525
Működési célú kiadások	1 815 340 476	1 917 213 372	2 031 883 767	2 153 847 525
Személyi juttatások	1 127 284 886	1 183 649 130	1 266 504 569	1 355 159 889
Munkaadókat terhelő járulékok	158 929 933	162 108 532	165 350 702	168 657 716
Dologi kiadások	529 125 657	571 455 710	600 028 495	630 029 920
Felhalmozási kiadások	60 363 150	50 000 000	30 000 000	30 000 000
Finanszírozási kiadások	0			
Kiadások összesen:	7 775 521 984	6 234 216 928	6 384 031 144	6 584 861 925

Végső előterjesztői indokolás

Az államháztartásról szóló 2011. évi CXCV. törvény (továbbiakban ÁHT) 24. §. (3) bekezdése szerint a jegyző által előkészített költségvetési rendelettervezetet a polgármester február 15-éig nyújtja be a Képviselő-testületnek.

A Magyar Államkincstár által működtetett elektronikus rendszerben mind a költségvetés, mind az év közli beszámolók, mind pedig az év végi zárszámadási rendelet számadatait Forintban kell teljesíteni.

Ennek megfelelően a 2023. évi költségvetés Forintban készült.

Az adóbevételek tervezése során az idei évben már nem kellett számolni az iparüzési adómérsékléssel, a 2023. évben az adó mértéke a kis és közepes vállalkozások számára is 1,8 %.

Az adóbevételek tervezése a 2022. év teljesítési adatai alapján történt, figyelembe véve a jelenlegi nehéz gazdasági helyzetet.

A jelenleg betervezett rendelettervezet sem működési, sem pedig felhalmozási hiányt nem tartalmaz, hitelfelvétellel nem számol.

A maradvány összege véglegesen a zárszámadás elkészítésekor válik ismertté. Jelen tervezetben az előző években betervezett, de a 2023. évben teljesülő kiadások összegei kerültek bevételi oldalon a maradvány sorába betervezve (kötelezettséggel terhelt maradványként), valamint kötelezettséggel nem terhelt maradvány is tervezésre került.

A rendelettervezet adataiból látható, hogy a 2023. év is szigorú odafigyelést, gazdálkodást igényel mind az intézmények, mind a Gyál Városüzemeltetési Nonprofit Kft, mind a Gy.T.H. Kft., mind pedig a Polgármesteri Hivatal vezetőitől és dolgozóitól, mérséklelet a Képviselő-testület tagjaitól.

A 2023. évben a felhalmozási kiadások az induló beruházásokra fordítandó összegeket tartalmazzák, valamint lesznek további felhalmozási kiadások a város zavartalan működését szem előtt tartva.

Az ÁVR 27. § (1) bekezdése szerinti egyeztetés megtörtént a költségvetési szervek vezetőivel.

HATÁSVIZSGÁLATI LAP

Előterjesztés, rendelettervezet címe:

Gyál Város Önkormányzata Képviselő-testületének Önkormányzati rendelete az Önkormányzat 2023. évi költségvetéséről.

I. A rendelet társadalmi, gazdasági, költségvetési hatásai

A tervezetnek társadalmi, gazdasági, költségvetési hatása az előterjesztésben részletezettek szerint alakul.

II. A rendelet környezeti és egészségi következményei

A rendelet tervezetnek környezeti és egészségügyi hatása nincs.

III. A rendelet adminisztratív terheket befolyásoló hatásai

A rendelet előkészítésében, mind az intézmények, mind pedig a Polgármesteri Hivatal irodái részt vettek. A költségvetés betartása érdekében írásban kell értesíteni az Intézmények vezetőit és a Polgármesteri Hivatal Irodáit, valamint a Gyáli Városfejlesztési és Városüzemeltetési Kft. vezetőjét az elfogadott számokról.

Az előirányzatokat az előirányzat nyilvántartásokon és a könyveléseken át kell vezetni.

IV. A rendelet megalkotásának szükségessége, elmaradásának várható következményei

A tervezet megalkotásának szükségességét, az elemi költségvetés tartalmát az államháztartásról szóló 2011. évi CXCV. törvény, valamint az államháztartásról szóló törvény végrehajtásáról rendelkező 368/2011. (XII.31.) kormányrendelet írja elő.

A rendeletalkotás elmaradása a nettó finanszírozás felfüggesztését, illetve egyéb szankciókat von maga után.

V. A rendelet alkalmazásához szükséges személyi, szervezeti, tárgyi és pénzügyi feltételek

A feltételek biztosítottak.

VI. A rendeletmódosítás az európai uniós jogból eredő kötelezettségekkel összhangban áll, az Európai Unió intézményeivel és tagállamaival való egyeztetési, előzetes bejelentési kötelezettség nincs.

Tárgy: Javaslat Gyál Város
Önkormányzatának a helyi közutak
kezelésének egyes szabályairól szóló
3/2011(II.01.) önkormányzati rendelet
módosításának elfogadására

Tisztelt Képviselő-testület!

Gyál Város Önkormányzata Képviselő-testületének *a helyi közutak kezelésének egyes szabályairól szóló 3/2011(II.01.)* számú rendelete (a továbbiakban Ör.) 3. § (2)-(3) bekezdései alapján a behajtási engedély kiállításáért a 2. mellékletben meghatározott költségtérítést és ennek megfelelő, az érvényes adótörvényekben meghatározott mértékű általános forgalmi adót kell fizetni. A költségtérítést járművenként, járműszerelvény esetén minden forgalmi rendszámmal rendelkező jármű után meg kell fizetni. A behajtási engedély sürgős (3 napon belüli) kiállításáért kétszeres, az azonnali kiállításért (adott munkanapra irányadó törzsidő végét megelőzően beérkezett kérelem és azonos munkanapon kiállított és közölt engedély vonatkozásában) háromszoros költségtérítést kell fizetni. Meghatározott munkanapra irányadó törzsidőt követően beérkezett kérelmet a következő, törzsidővel ellátott munkanapon beérkezett kérelemnek kell tekinteni. Határozott időre szóló engedély csak normál ügymenetben kérhető. Az Ör. 3. § (6) bekezdése szerint a (2)-(3) bekezdésekben említett költségtérítés megfizetése alól mentesülnek az állami és önkormányzati beruházáshoz használt járművek.

A Kúria Önkormányzati Tanácsa Köf.5.033/2021/3. sz. alatt hozott döntése értelmében a települési önkormányzat engedélyhez kötheti a túlsúlyos járművek súlykorlátozásnak alávetett helyi közútra történő behajtását, azonban érintett önkormányzatnak nincs törvényi felhatalmazása útfenntartási díj megállapítására.

A Kúria döntésének indoklásában kifejtette, hogy díjfizetési kötelezettség megállapítása tekintetében *a közúti közlekedésről* szóló 1988. évi I. törvény (a továbbiakban: Kkt.) két területen ad felhatalmazást: díjfizetés (használati díj formájában) országos közutak közlekedési célú használata esetében írható elő, illetve a közutak nem közlekedési célú használatakor. Az előbbi esetben a felhatalmazás címzettje a Kormány, illetve a közlekedésért felelős miniszter, valamint a concessziós társaság a közút concesszió keretében történő üzemeltetése esetén. A közutak nem közlekedési célú használata, illetve útcsatlakozás létesítése esetében a felhatalmazás címzettje a közlekedésért felelős miniszter. Használati díj fizetésére vonatkozó kötelezettség, illetve a használaton alapuló „útfenntartási díj” megállapítására a Kkt. nem ad felhatalmazást az önkormányzatoknak, a helyi közutak tekintetében sem. A Kkt. 3. § (1) bekezdése egyes közutakra vonatkozóan a gyalogosok és járművek közlekedésének jogszabály általi korlátozhatóságáról szól, ezzel összefüggő díj megállapítására rendelkezést nem tartalmaz, mint ahogyan a Kkt. 9. § (2) bekezdése (közúti közlekedéssel összefüggő helyi önkormányzati feladatok), a Kkt. – 2012. december 31-ig hatályos – 8. § (1) bekezdés h) pontja (a közúthálózat fejlesztésére, fenntartására, üzemeltetésére vonatkozó önkormányzati feladat), a Kkt. 33. § (1) bekezdés c) pontja (út kezelőjének fogalma) és a Kkt. 34. § (1)-(2) bekezdései (közút kezelőjének feladatai, a közút forgalmi rendjének kialakítása) sem adnak erre vonatkozó felhatalmazást.

A Kúria fent említett döntése alapján törvénysértő az önkormányzati rendelet, ha törvény jelöli ki a díjszedésre jogosultakat és ezek között az önkormányzat nem szerepel, mégis megállapít díjfizetési kötelezettséget.

Tekintettel arra, hogy az Ör. a behajtási engedély kiadását díjfizetéshez köti, mely fentiek alapján törvénysértő, a díjfizetési szabályokat megállapító rendelkezéseinek és mellékletének hatályon kívül helyezése szükséges.

A rendelettervezet előkészítése során figyelembe vettük, hogy *a jogalkotásról* szóló 2010. évi CXXX. törvény (a továbbiakban: Jat.) 17. § (1) bek. szerint a jogszabály előkészítőjének előzetes hatásvizsgálatot kell készítenie, és fel kell mérnie a szabályozás várható következményeit. Az előzetes hatásvizsgálat jelen előterjesztés 2. sz. melléklete.

A rendelettervezetet nem kell társadalmi egyeztetésre bocsátani *a Képviselő-testület Szervezeti és Működési Szabályzatáról* szóló 18/2014.(XII.01.) önkormányzati rendelet 40. § (4) bekezdés f) pontja alapján.

Fentiekben foglaltakra figyelemmel kérem a Tisztelt Képviselő-testületet, hogy a rendelettervezet megtárgyalását követően alkossa meg jelen előterjesztés *1. számú mellékletét* képező rendeletet.

A rendelet elfogadása minősített szótöbbséget igényel.

Az előterjesztést tárgyalta: Pénzügyi és Gazdasági Bizottság
Környezetvédelmi és Közbiztonsági Bizottság

Az előterjesztést készítette: Berta-Tóth Beáta irodavezető

Gyál, 2023. január 26.

**Pápai Mihály
polgármester**

**Gyál Város Önkormányzata Képviselő-testületének
.../2023.(.) önkormányzati rendelete
a helyi közutak kezelésének egyes szabályairól szóló 3/2011.(II.01.) önkormányzati rendelet módosításáról**

Gyál Város Önkormányzatának Képviselő-testülete az Alaptörvény 32. cikk (1)-(2) bekezdésében kapott felhatalmazás alapján, Magyarország helyi önkormányzatairól szóló 2011. évi CLXXXIX. törvény 13. § (1) bekezdésében meghatározott feladatkörében eljárva a helyi közutak kezelésének egyes szabályairól szóló 3/2011.(II.01.) önkormányzati rendelet (a továbbiakban: R.) módosítására a következőket rendeli el:

1. §

A R. 3. § (2) bekezdése helyébe az alábbi rendelkezés lép:

„3. § (2) A behajtási engedély díjmentes.”

2. §

Hatályát veszti a R. 3. § (3) és (6) bekezdése, valamint 2. melléklete.

3. §

E rendelet a kihirdetését követő napon lép hatályba.

Végső előterjesztői indokolás

A Kúria Önkormányzati Tanácsa Köf.5.033/2021/3. sz. alatt hozott döntés értelmében a települési önkormányzat engedélyhez kötheti a túlsúlyos járművek súlykorlátozásnak alávetett helyi közútra történő behajtását, azonban érintett önkormányzatnak nincs törvényi felhatalmazása útfenntartási díj megállapítására.

A díjfizetési kötelezettség megállapítása tekintetében a közúti közlekedésről szóló 1988. évi I. törvény (a továbbiakban: Kkt.) két területen ad felhatalmazást: díjfizetés (használati díj formájában) országos közutak közlekedési célú használata esetében írható elő, illetve a közutak nem közlekedési célú használatakor. Az előbbi esetben a felhatalmazás címzettje a Kormány, illetve a közlekedésért felelős miniszter, valamint a koncessziós társaság a közút koncesszió keretében történő üzemeltetése esetén. A közutak nem közlekedési célú használata, illetve útcsatlakozás létesítése esetében a felhatalmazás címzettje a közlekedésért felelős miniszter. Használati díj fizetésére vonatkozó kötelezettség, illetve a használaton alapuló „útfenntartási díj” megállapítására a Kkt. nem ad felhatalmazást az önkormányzatoknak, a helyi közutak tekintetében sem.

A Kkt. 3. § (1) bekezdése egyes közutakra vonatkozóan a gyalogosok és járművek közlekedésének jogszabály általi korlátozhatóságáról szól, ezzel összefüggő díj megállapítására rendelkezést nem tartalmaz, mint ahogyan a Kkt. 9. § (2) bekezdése (közúti közlekedéssel összefüggő helyi önkormányzati feladatok), a Kkt. – 2012. december 31-ig hatályos – 8. § (1) bekezdés h) pontja (a közúthálózat fejlesztésére, fenntartására, üzemeltetésére vonatkozó önkormányzati feladat), a Kkt. 33. § (1) bekezdés c) pontja (út kezelőjének fogalma) és a Kkt. 34. § (1)-(2) bekezdései (közút kezelőjének feladatai, a közút forgalmi rendjének kialakítása) sem adnak erre vonatkozó felhatalmazást.

A Kúria fent említett döntése alapján törvénysértő az önkormányzati rendelet, ha törvény jelöli ki a díjszedésre jogosultakat és ezek között az önkormányzat nem szerepel, mégis megállapít díjfizetési kötelezettséget.

Gyál Város Önkormányzatának a helyi közutak kezelésének szabályairól 3/2011.(II.01.) számú önkormányzati rendelete a behajtási engedély kiadását díjfizetéshez köti, mely fentiek alapján törvénysértő, így a díjfizetési szabályokat megállapító rendelkezéseinek és mellékletének hatályon kívül helyezése szükséges.

ELŐZETES HATÁSVIZSGÁLATI LAP

*Gyál Város Önkormányzatának a helyi közutak kezelésének egyes szabályairól szóló 3/2011(II.01.) önkormányzati rendelet módosításáról szóló .../2023.(.) önkormányzati rendelethez
(a jogalkotásról szóló 2010. évi CXXX. törvény 17. §-a alapján)*

A tervezett jogszabály várható következményei, különösen:

- I. **Társadalmi hatás:** nem releváns.
- II. **Gazdasági hatás:** kérelmezői oldalon kedvező.
- III. **Költségvetési hatás:** kieső önkormányzati bevétel. (2020.évben 4.500 eFt, 2021. évben 4.700 eFt, 2022. évben 6.665 eFt)
- IV. **Környezeti következményei:** nem releváns.
- V. **Egészségi következményei:** nem releváns.
- VI. **Adminisztratív terheket befolyásoló hatásai:** a módosítás a pénzügyi adminisztratív terheket csökkenti, a hatósági adminisztratív terhek változatlanok.
- VII. **Megalkotásának szükségessége:** a díjfizetés előírása törvénytörő, így annak hatályon kívül helyezése szükséges.
- VIII. **A jogalkotás elmaradásának várható következményei:** hatályban maradna olyan rendeleti szabályozás, melynek megalkotására nincs felhatalmazása a Képviselő-testületnek.
- IX. **Alkalmazásához szükséges személyi, szervezeti, tárgyi és pénzügyi feltételek:** jelenleg is rendelkezésre állnak.

Tárgy: Javaslat Gyál Város Településrendezési eszközeinek részleges módosítására: Némediszőlő területén lévő a 4602 j. országos közút menti területeket érintő szabályozási vonal korrekciójára, valamint Gyál Város Helyi Építési Szabályzatának részleges módosítása a 044/1 hrsz.-ú ingatlan területére vonatkozóan

Tisztelt Képviselő-testület!

Gyál Város Önkormányzatának Képviselő-testülete a 2014. novemberi ülésén *a településfejlesztési koncepcióról, az integrált településfejlesztési stratégiáról és a településrendezési eszközökről, valamint egyes településrendezési sajátos jogintézményekről* szóló 314/2012.(XI.8.) Kormányrendelet alapján a 17/2014. (XII.01.) önkormányzati rendeletével megalkotta Gyál Város Helyi Építési Szabályzatát *(továbbiakban: HÉSZ)* és elfogadta a HÉSZ mellékletét képező szabályozási tervét, amelyet már többször módosított.

A Panattoni Hungary Development Kft. (1123 Budapest, Alkotás út 50.) és a Fadepo Holz Kft. (1182 Budapest, Kandó tér 3/b.) azzal a közösen benyújtott kéressel kereste meg hivatalunkat, hogy Gyál közigazgatási területére eső 4602 j. országos közút mentén Némediszőlő területén lévő ingatlanokat érintően, tárgyi út szabályozási korrekciója miatt a hatályos településrendezési eszközöket - **a terület fejlesztése érdekében** - részlegesen módosítsuk az alábbiak szerint:

- a gazdasági övezetbe tartozó ingatlanok Gksz-9, Gksz-10 építési övezetben maradnának, de a szabályozási terven kijelölt és nevesített területeket érintő szabályozási vonalak módosításra és kiegészítésre kerülnek a tervezett csomópont és a tervezett körforgalom újra szabályozása érdekében
- a tervmódosítás a településszerkezeti terv módosítását is szükségessé teszi.

A módosítási kérelemhez mellékelem a TANDEM MÉRNÖKIRODA KFT „Gyál Város KÖZLEKEDÉSI KONCEPCIÓTERVE 1.számú módosítás” elnevezésű 1029/2022/KKT tervszámú tervdokumentációját, amely a kérelmezett módosítás alapját képezi.

Az FCC Magyarország Kft. (2360 Gyál, Kőrösi út 53.) azzal a kéressel kereste meg hivatalunkat, hogy a hatályos Helyi Építési Szabályzatot Gyál 044/11 hrsz.-ú ingatlan területére vonatkozóan - **a terület fejlesztése érdekében** – a Khull jelű építési övezet előírásait részlegesen módosítsuk az alábbiak szerint:

- a HÉSZ módosítása Khull övezetében előírt hulladéklerakó maximális koronamagasságának 30 méterről 45 méterre történő emelése

A kérelem előzményeként Gyál Város Önkormányzatának Képviselő-testülete a 63/2022.(III.30.) sz. határozatában - feltételekkel - hozzájárult a tervezett korona magasság emeléséhez.

Hivatalunk és a tervező javaslata, hogy a két területből álló szabályozási terv módosítását három darab háromoldalú szerződéshez kapcsolódva együttesen is el lehet végezni. A közös **egyszerűsített** módosítási eljárás nemcsak anyagilag kedvezőbb, hanem adminisztrációs és lebonyolítási szempontból, valamint a szükséges megbízási közreműködés mértékét tekintve is.

Az előzetes egyeztetések után a kérelmezők, mint a tervezett tervezési munka költségviselői felvették a kapcsolatot Gyál Város Településrendezési eszközeinek tervezőjével a PESTTERV Pest megyei Terület-, Település-, Környezet Tervező és Tanácsadó Kft.-vel, akik megküldték a hivatal részére a tervezési munkák végzésére vonatkozó három darab szerződéstervezetet. A költségviselőkkal (Fadepo Holz Kft., a Panattoni Hungary Development Kft. és a FCC Magyarország Kft.) kötendő háromoldalú szerződések szerint Gyál Város Önkormányzata a megrendelő, a PESTTERV Kft. a tervező lesz.

A településrendezési eszközök részleges módosítását a *településtervek tartalmáról, elkészítésének és elfogadásának rendjéről, valamint egyes településrendezési sajátos jogintézményekről* szóló 419/2021.(VII.15.) Korm. rendelet 68.§. alapján **egyszerűsített eljárás keretében** lehet lefolytatni. Ennek feltétele, hogy Gyál Város Önkormányzatának Képviselő-testülete a fejlesztést érintő Gyál, Némediszőlő 4602 j. országos közút menti a szabályozással érintett ingatlanokat, továbbá a fejlesztést érintő 044/11 hrsz.-ú ingatlant **kiemelt fejlesztési területté** nyilvánítsa, a gazdaságfejlesztő beruházás érdekében.

A környezet védelmének általános szabályairól szóló 1995.évi LIII. tv.43.§ (5) bekezdése, valamint az egyes tervek, illetve programok környezeti vizsgálatáról szóló 2/2005. (I.11.) Kormányrendelet 1.§. (2) és (3) bekezdése alapján a környezeti vizsgálat szükségessége a várható környezeti hatásuk jelentőségének eseti meghatározása alapján dönthető el. Tárgyi tervezési munka során történő változtatások várhatóan nem járnak negatív környezeti hatással.

Kérem a Tisztelt Képviselő-testületet, hogy fentiek alapján szíveskedjenek döntésüket meghozni!

Határozati javaslat:

Gyál Város Önkormányzatának Képviselő-testülete úgy dönt, hogy

1. Gyál Város Településrendezési eszközeit (Településszerkezeti terv, Helyi Építési szabályzat és szabályozási terv) részlegesen felülvizsgálja és módosítja a Gyál, Némediszőlő 4602 j. országos közút menti, a szabályozással érintett ingatlanokra vonatkozóan az alábbiak szerint:
 - a településszerkezeti terv módosítása a 4206 j. országos közút környezetében
 - a szabályozási terv módosítása a 4206 j. országos közút környezetében.
2. Gyál Város Településrendezési eszközeit részlegesen felülvizsgálja és módosítja a Gyál, 044/11 hrsz.-ú ingatlanokra vonatkozó hatályos Helyi Építési Szabályzatot és mellékleteként a szabályozási tervet az alábbiak szerint:
 - a HÉSZ módosítása a 044/11 hrsz.-ú ingatlan területére vonatkozóan
 - Khull övezetében előírt hulladéklerakó maximális koronamagasságának 30 méterről 45 méterre történő emelése.
3. a *településtervek tartalmáról, elkészítésének és elfogadásának rendjéről, valamint egyes településrendezési sajátos jogintézményekről* szóló 419/2021.(VII.15.) Korm. rendelet 68.§. alapján a gazdaságfejlesztő beruházás megvalósítása érdekében, a fejlesztést érintő Gyál, Némediszőlő 4602 j. országos közút menti, a szabályozással érintett ingatlanokat, továbbá a fejlesztést érintő Gyál, 044/11 hrsz.-ú ingatlant **kiemelt fejlesztési területté** nyilvánítja;
4. a hatályos jogszabályi környezet áttanulmányozása után a településrendezési tervi eszköz módosítását - a 419/2021.(VII.15.) Korm. rendelet 68.§. alapján - **egyszerűsített eljárás keretében** folytatja le;
5. a *környezet védelmének általános szabályiról* szóló 1995.évi LIII. tv.43.§ (5) bekezdése, valamint az *egyes tervek, illetve programok környezeti vizsgálatáról* szóló 2/2005. (I.11.) Kormányrendelet 1.§. (2) és (3) bekezdése szerinti **környezeti hatásvizsgálat készítését nem tartja szükségesnek;**
6. a tervezési munka elkészítésére háromoldalú szerződést köt a PESTTERV Pest megyei Terület-, Település-, Környezet Tervező és Tanácsadó Kft.-vel, mint tervezővel és a Fadepo Holz Kft.-vel, mint költségviselővel, másrészt háromoldalú szerződést köt a PESTTERV Pest megyei Terület-, Település-, Környezet Tervező és Tanácsadó Kft.-vel, mint tervezővel és a Panattoni Hungary Development Kft. -vel, mint költségviselővel; harmadrészt háromoldalú szerződést köt a PESTTERV Pest megyei Terület-, Település-, Környezet Tervező és Tanácsadó Kft.-vel, mint tervezővel és FCC Magyarország Kft.-vel, mint költségviselővel;
7. a tervezési szerződés aláírásával egyidőben a szabályozási terv készítésével kapcsolatosan a Fadepo Holz Kft.-vel **településrendezési megállapodást köt** arról, hogy az érintett ingatlanok (hrsz: 0101/12 és 0101/13) tekintetében - a szabályozási terv módosításának jóváhagyása előtt – az 580-Ft/m² településfejlesztési hozzájárulást az Önkormányzat részére befizetik;
8. felhatalmazza a Polgármestert a további szükséges intézkedések megtételére.

Határidő: 2023. március 15. (a tervezési szerződések megkötésére)

Felelős: Polgármester

A határozati javaslat elfogadása egyszerű szótöbbséget igényel.

Az előterjesztést tárgyalta: Pénzügyi és Gazdasági Bizottság
Környezetvédelmi és Közbiztonsági Bizottság

Az előterjesztést készítette: Kiss István főépítési irodavezető

Gyál, 2023. február 2.

Pápai Mihály
polgármester

Melléklet:

- Panattoni Hungary Development Kft. és a Fadepo Holz Kft. közös kérelme
- FCC Magyarország Kft. kérelme
- Fadepo Holcz Kft. nyilatkozata
- TANDEM MÉRNÖKIRODA KFT közlekedési terve (leírás+tervlap)
- 63/2022.(III.30.) sz. Kt. határozat
- Tervezési szerződés tervezet - Panattoni Hungary Development Kft.
- Tervezési szerződés tervezet - Fadepo Holz Kft.
- Tervezési szerződés tervezet - FCC Magyarország Kft.
- SZT-25 M-2 szabályozási tervlap szelvény
- Térképkivonat a tervezési területről

Kérelem a településrendezési eszközök módosítása tárgyában

1432/2023.

Polgármesteri Hivatal Gyál	
Iktatva:	2023 JAN 26
Ügyiratszám: K/1250-1/2023	Előiratszám:
Melléklet:	Ügyintéző: K. M. J.

Tisztelt Polgármester Úr!

Azzal a kéressel fordulunk Gyál Város Önkormányzatához, hogy a Gyál közigazgatási területére eső 4602 j. országos közút mentén Némediszőlő területén lévő 8800, 8001, 8002, 0103/26, 0103/23, 0103/22, 0103/21, 0103/20, 0106/3, 0107/8, 0107/29, 0107/30, 0107/32, 0107/33, 0107/34, 0103/24, 099/93, 099/49, 099/79, 099/130, hrsz-ú ingatlanokat érintően (új belterületi hrsz-ok: 8000, 8001, 8002, 8015, 8016, 8017, 8018, 8019, 8020, 8021, 8022, 8023, 8024, 8025, 8026, 8027, 8028, 8029, 8030, 8031, 8032, 8033, 0107/30, 0103/24), valamint a 0101/13, 0101/12, 0101/11, 096/3, 090/52, 090/48, 090/19, 090/20, 090/21, 090/22, 099/153, 099/154, 099/155, 099/156, 099/157, 099/158, 099/159, 099/68, 099/160, 099/161, 099/162, 099/163, 0101/14, 0101/1, 0101/2 hrsz-ú területeket érintően a hatályos településrendezési eszközök módosítását kérelmezzük, melynek keretében a gazdasági övezetbe tartozó ingatlanok Gksz-9, Gksz-10 építési övezeten maradnának, de szabályozási terven kijelölt és a nevesített területeket érintő szabályozási vonalak törlésére, illetve kiegészítésére lenne szükségünk a tervezett áthelyezett csomópont, és a tervezett körforgalom újraszabályozása érdekében. A felsorolt HRSZ-ok az E-közmű alaptérképi rétegeről beazonosíthatóak.

A módosítás a településszerkezeti terv módosítását is szükségessé teszi. Továbbá a 2018. évi CXXXIX. törvény 12.§ (3) bek. figyelembevételével a zöldterületi kompenzációt a 0101/13 hrsz-on biztosítjuk.

Kérjük a településszerkezeti és szabályozási terv területre vonatkozó módosítását!

A településtervi módosítás költségeit vállaljuk.

Kelt: Gyál., 2023. január 23.

.....
Pannatoni

.....
Fادهpo Holz Kft.

1433/1001

Polgármesteri Hivatal Gyál	
Iktatva:	2023 JAN 26
Ügyiratszám: K/1250-2/2023	Előiratszám: Email
Melléklet:	Ügyintéző: Lin J.

Kérelem Gyál Város Helyi Építési Szabályzat módosítása tárgyában

Tisztelt Polgármester Úr!

Azzal a kéressel fordulunk Gyál Város Önkormányzatához, FCC Magyarország Kft. Gyál 044/11 hrsz-ú területére vonatkozó Khull jelű építési övezet módosítást kérelmezzük.

A módosítás tárgya a HÉSZ Khull övezetében előírt a hulladéklerakó koronamagassága 30 méterről 45 méterre történő emelése.

A módosítás a településszerkezeti terv módosítását nem teszi szükségessé.

Kérjük Helyi Építési Szabályzat területre vonatkozó módosítását!

A településtervi módosítás költségeit vállaljuk.

Kelt: Gyál, 2023. január 25.

FCC Environment
FCC Magyarország Kft.
2360 Gyál, Körösi út 53.
Adószám: 11773645-2-13

①



Gorincsek Gyula
ügyvezető igazgató
FCC Magyarország Kft.

Nyilatkozat

Kiss István
Gyáli Főépítészeti Iroda
irodavezető, Főépítész, címzetes vezető főtanácsos.

Tisztelt Kiss István!

Alulírott Fadepo-Holz Kft. (székhely: 1182 Budapest, Kandó tér 3/b ; adószám:24952341-2-43) a Gyál közigazgatási területére eső 0101/13 és 0101/12 hrsz-ú ingatlanokhoz tartozó településszerkezeti és szabályozási terv módosításait a végleges hatósági elfogadás után, a településfejlesztési hozzájárulást a két helyrajzi számú teljes terület után megfizetjük, melynek összege 580 Ft/m².

Budapest, 2023.02.07.

Tisztelettel:

Fadepo-Holz Kft.

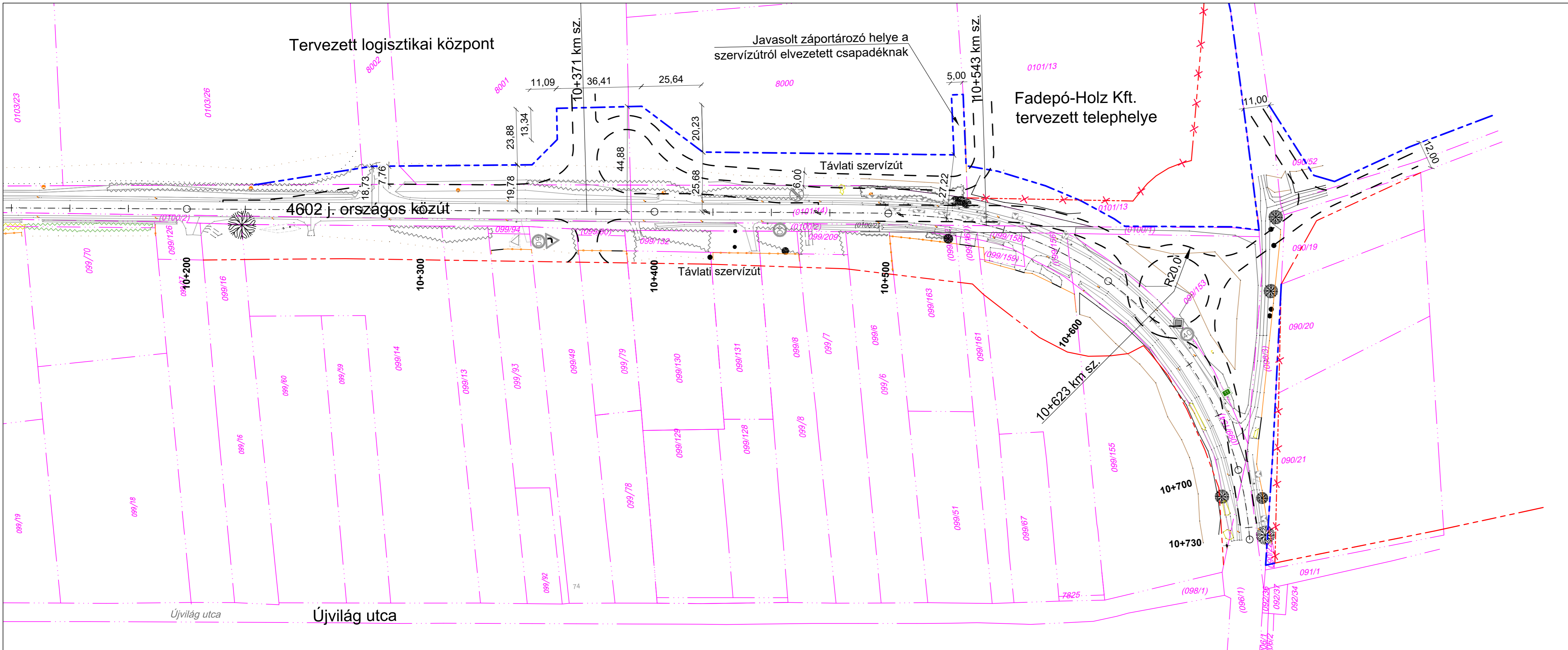

JELMAGYARÁZAT:

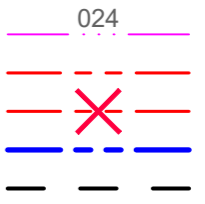

JELMAGYARÁZAT:

Meglévő ingatlanhatár helyrajzi számmal
Meglévő szabályozási vonal
Meggúntetésre javasolt szabályozási vonal
Javasolt új szabályozási vonal
Tervezett útburkolat széle

TANDEM MÉRNÖKIRODA KFT.

Iroda, postacím: 1033 Bp., Polgár u. 12. /I/.
Telefon: (1) 368-8343, (1) 368-9063
E-mail: pej.kalman@tandemkft.hu
Web: www.tandemkft.hu



ISO 9001:2001
503/0919(1)-850(1)

Megrendelő:	Fadó-Holz Kft. (1182 Budapest, Kandó tér 3/b.)	Dátum:	2022.október hó
Megbízás tárgya, részművelet:	Gyál, Némédiszőlő, Közlekedési koncepcióterv egyes számú módosítása	Munkaszám:	1029/2022/KK.
Rajz megnevezés:	HELYSZÍNRAJZ 4602 j. országos közút (10+200 - 10+700 km sz. között)	Rajzszám:	A-1
Felelős tervező:	Tervező:	Tervező:	Belső ellenőr:
Pej Kálmán KÉ-K, 01-5207	Bereknyi Attila Mérnökgyakornok		
			Kiadva: 2022. október hó

Ez a terv a TANDEM Mérnökiroda Kft. szellemi terméke.

2022.10.14

Fadepo-Holz Kft.
1182 Budapest
Kandó tér 3/b

1033. TANDEM Mérnökiroda Kft.
Budapest, Polgár u. 12. I/7.
Pej Kálmán ügyvezető részére

MEGHATALMAZÁS

Tárgy: Gyál, Némediszőlő terület rész közlekedési koncepcióterv és javasolt szabályozási vonal módosítástervezetre vonatkozó terv

Tervszám: 1029/2022/KKT.

A Fadepo-Holz Kft. (1182 Budapest, Kandó tér 3/b.) meghatalmazza a TANDEM Mérnökiroda Kft-t (1033 Budapest, Polgár u. 12.), hogy a fenti tárgyú tervezési munka ügyintézésében nevében és helyette eljárjon.

Budapest, 2022. október 26.

Fadepo-Holz Kft.
1182 Budapest, Kandó tér 3/b
Cégnév: Halasi József
Halasi József
ügyvezető 43

TANDEM MÉRNÖKIRODA Kft.

Iroda, postacím: 1033 Budapest, Polgár u. 12. I/7.

Telefon: (1) 368-8343, (1) 368-9063

pej.kalman@tandemkft.hu

www.tandemkft.hu

Tsz: 1029/2022./KKT.

GYÁL VÁROS

**KÖZLEKEDÉSI KONCEPCIÓTERVÉNEK
1. sz. MÓDOSÍTÁSA**

MŰSZAKI LEÍRÁS



Megbízó: Fadepo-Holz Kft.
1182. Budapest, Kandó tér 3/b.

2022. október hó

A DOKUMENTÁCIÓT KÉSZÍTETTÉK:

Felelős tervező:

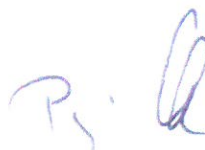

Pej Kálmán

Okl. építőmérnök

Közlekedésbiztonsági auditor

Mérnökkamarai szám: 01-5207

Alkalmazott jogosultságok: KÉ-K, TKö

TANDEM Mérnökiroda Kft.

Tervezők:



Brassányi Áron

Okl. építőmérnök

Mérnökkamarai szám: 13-17568

Alkalmazott jogosultság: KÉ-K

TANDEM Mérnökiroda Kft.

Bereknyei Attila mérnök gyakornok

Tartalomjegyzék

I.	BEVEZETÉS, ELŐZMÉNYEK	4
II.	KÖZLEKEDÉSI VIZSGÁLATOK.....	6
III.	KÖZLEKEDÉSI JAVASLATOK	7
IV.	A KÖZLEKEDÉSI JAVASLATOK SZABÁLYOZÁSI TERVI ÉRINTETTSÉGE	8

I. BEVEZETÉS, ELŐZMÉNYEK

2021-ben Gyál Város Polgármesteri Hivatalának megbízásából Irodánk 994/2021. számon elkészítette a VÁROS KÖZLEKEDÉSI KONCEPCIÓTERVÉNEK FELÜLVIZSGÁLATÁT, amelyet a képviselőtestület jóváhagyott. Ebben a tervben a 4602 j. úttól a Dél-keleti elkerülő út II.-ig összekötő utat javasoltunk kialakítani, amely az M5-ös autópályát külön szinten keresztezte volna. A javasolt összekötő út az M és az M5 autópályák menti Gksz területek közötti kiszolgálását adta volna meg. Az eredeti közlekedési koncepcióterv részletét az 1.-es ábra mutatja be.

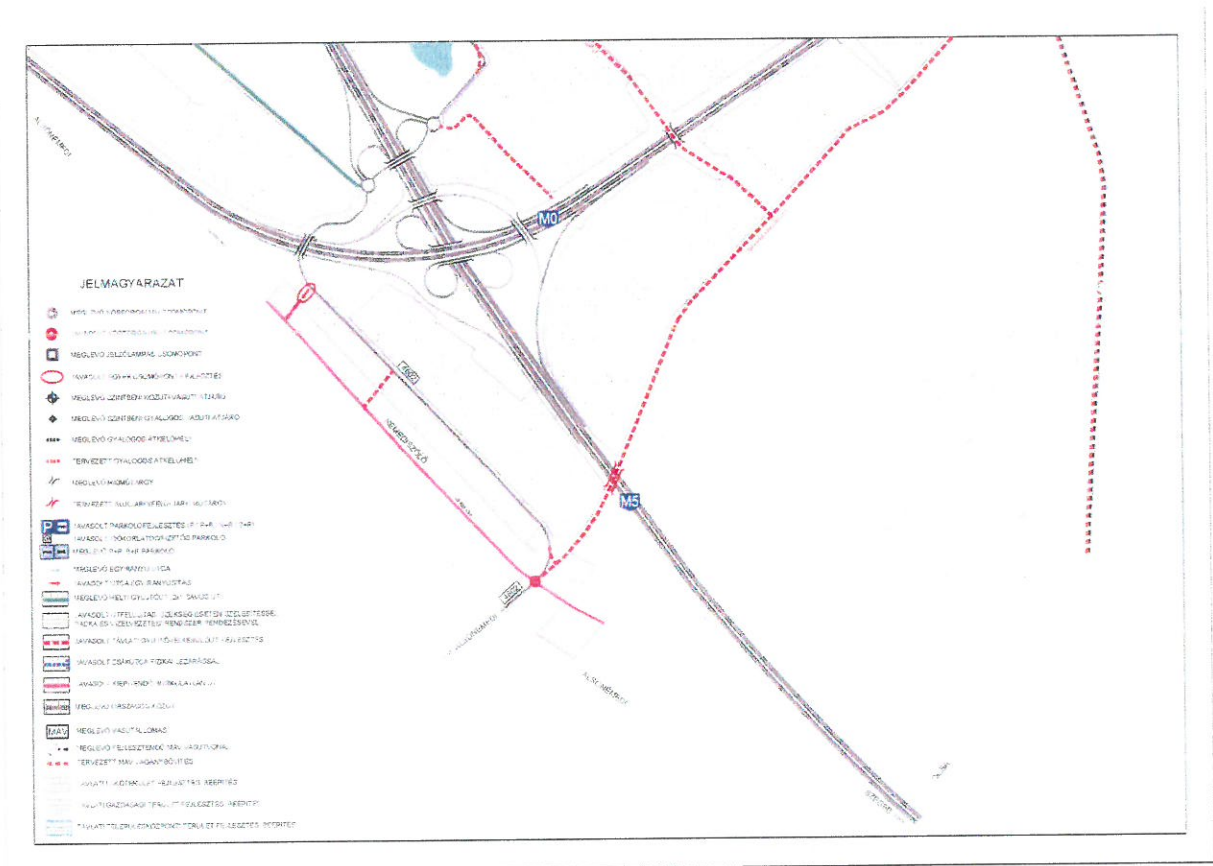

1. ÁBRA: A 2021-ben elfogadott közlekedési koncepcióterv részlete.

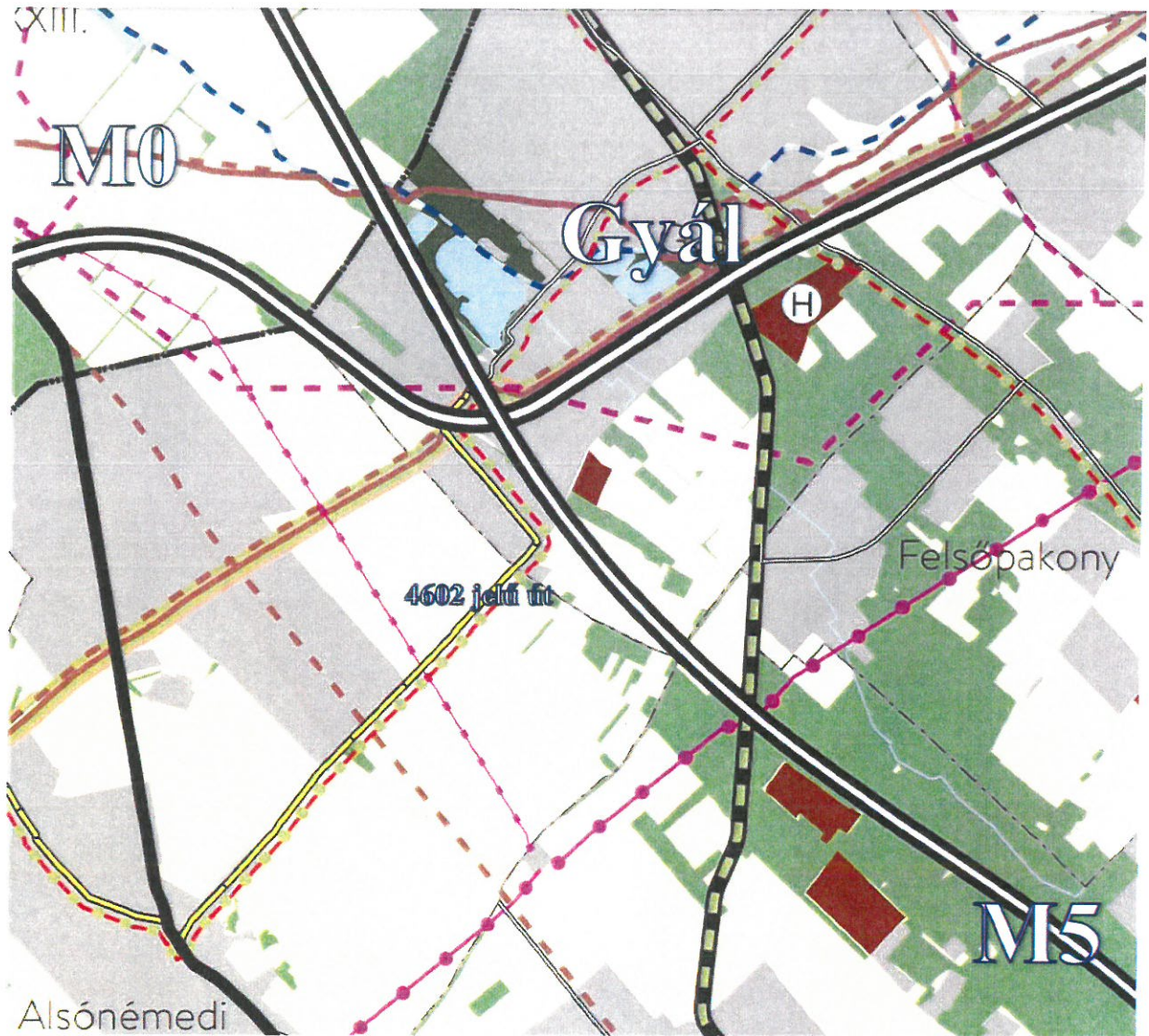

2. ÁBRA: Az elfogadott agglomerációs terv közlekedési kapcsolatokat mutató részlete

Látható, hogy Pest Megye agglomerációs terve a közlekedési koncepció terven javasolt összekötő utat nem tartalmazza. E miatt módosítani kell a közlekedési koncepciótervet, amelynek javaslatát a 4.-es ábra mutatja be.

II. KÖZLEKEDÉSI VIZSGÁLATOK

A 4602 j. országos közút külön szinten keresztezi az M0 autópályát, majd a Némediszőlő terület mellett áthaladva ad kapcsolatot Alsónémedi felé. Gyál Város Szabályozási Terve szerint (5/2022 III.31. önkormányzati rendelettel módosítva) Némediszőlő terület mindkét oldalán (az Újvilág utca kivételével) Gksz besorolású területek vannak. A 4602 j. út ezen szakasza külterületi jellegű, ezért a Gksz besorolású területek csomópont (szintbeni kanyarodósávos vagy körforgalmú) és szervízút kiépítésével szolgálhatók ki.

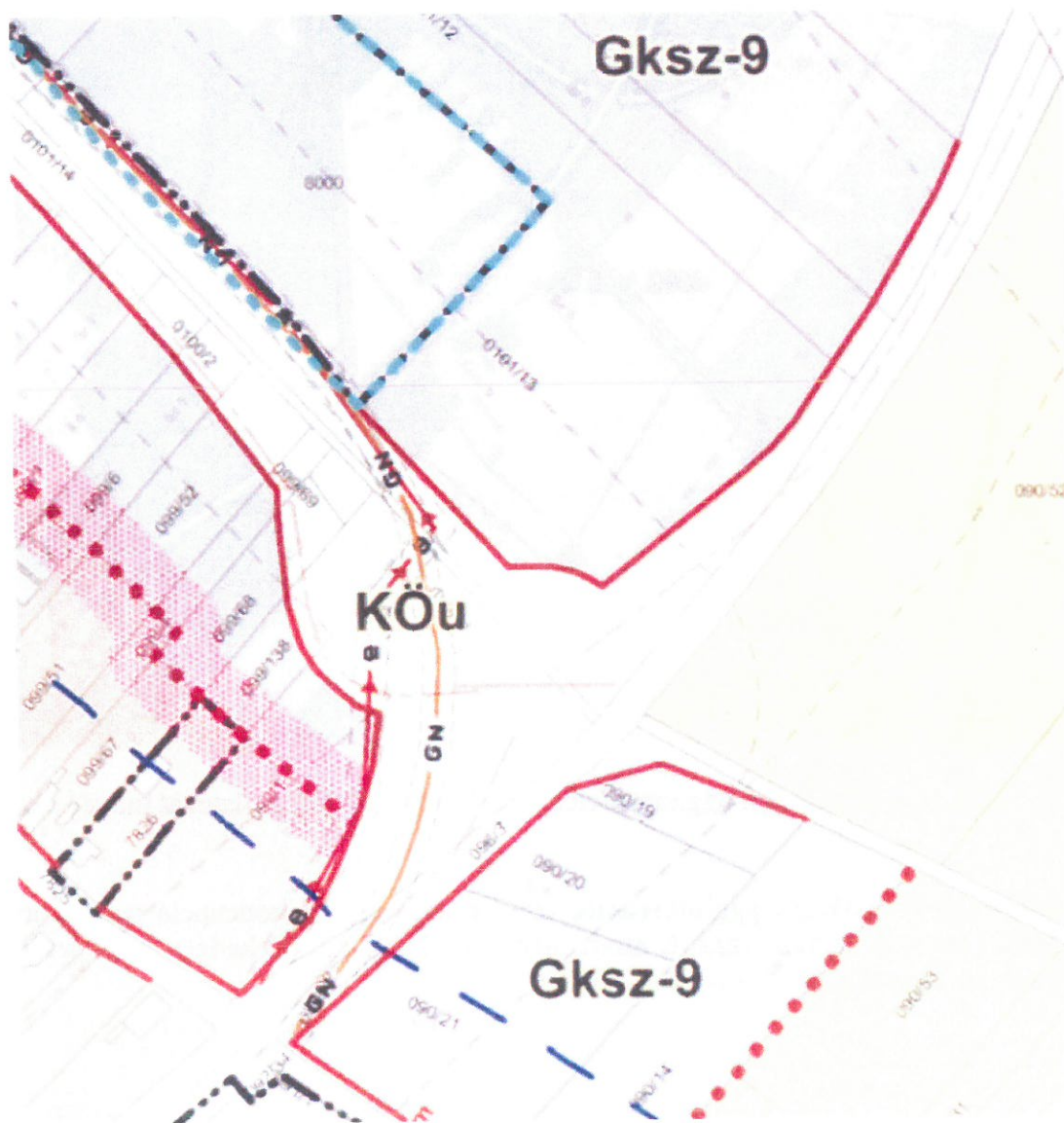

3. ÁBRA: A jelenleg érvényes szabályozási terv részlete

Az említett Dél-keleti elkerülő út II. felé elmaradó közúti kapcsolat miatt az északi területek kiszolgálása érdekében, M5-ös autópálya irányában csak kiszolgáló jellegű útkapcsolat fenntartása indokolt, amely kiszolgálja a 0101/13, 0101/12, 0101/11, 0101/4 és a 090/52 hrsz-ú ingatlanokat.

Ugyanakkor az M5-ös autópálya felé délkeleti irányban távlatban közvetlen közúti kapcsolat kialakítása indokolt a 090/48 hrsz-ú út vonalában.

III. KÖZLEKEDÉSI JAVASLATOK

A módosítás lényege az, hogy a 4602 jelű úton 4 ágú körforgalmú csomópontot, a külterületi jelleg miatt az ingatlanok kiszolgálására szervíz utakat javasolunk kialakítani. Az M5-ös autópálya mellett a keleti és nyugati területek kapcsolatára – az agglomerációs tervvel összhangban - **nem alakítunk ki közlekedési kapcsolatot.**

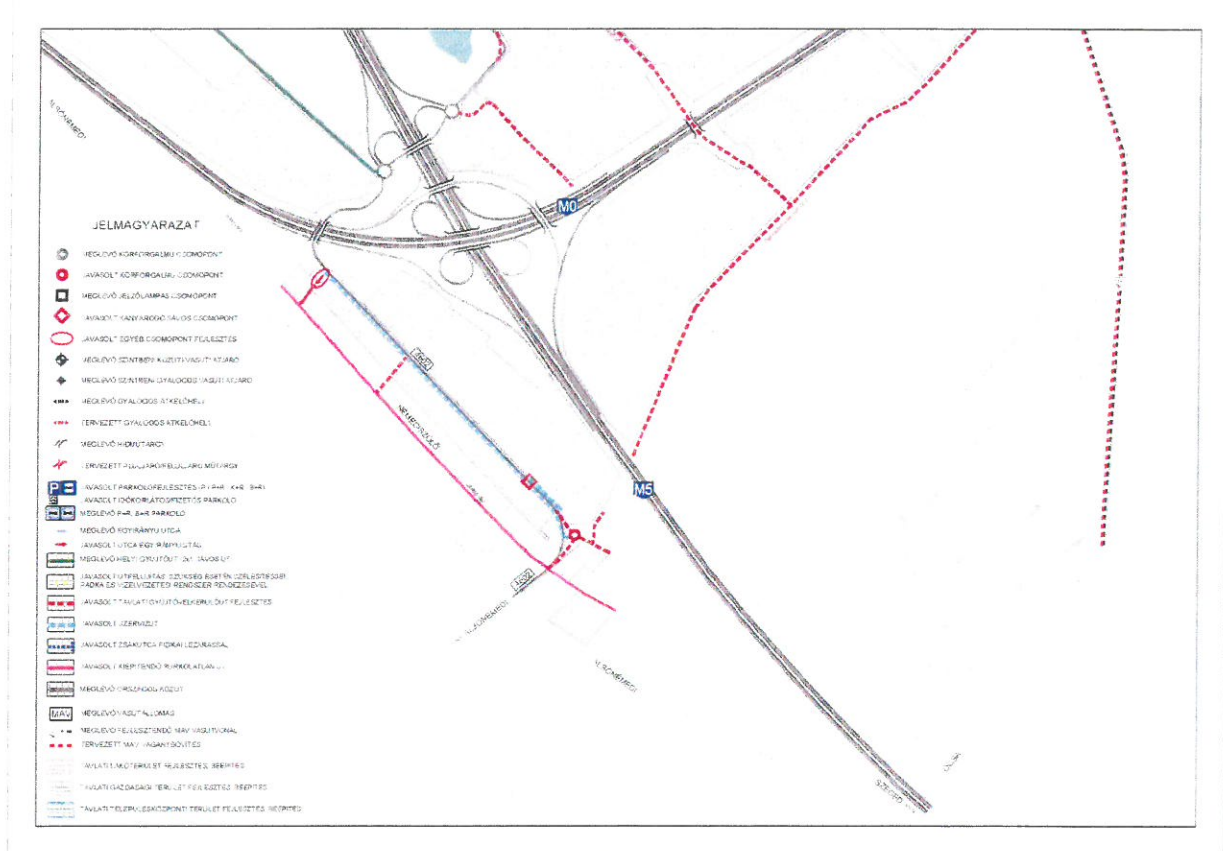

4. ÁBRA: A közlekedési koncepcióterv javasolt módosítása

1. A forgalmi kapcsolatok egyszerűsödése miatt a 099/153 hrsz-ú állami területen $R=20$ m külső sugárral körforgalmú csomópont létesítését javasoljuk nagyobb távlatban. Ez a csomópont négyágú lesz egy-egy ágát a 4602 j. út, a harmadik ágát a DNY-i oldali szervízút a negyedik ágát a 090/48 hrsz-ú út adja.
2. A 4602 j. országos közút DNY-i oldalán a Gksz területek kiszolgálására távlatban szervízút alakítható ki ehhez a jelenlegi 32,0 m szabályozási szélesség biztosított.
3. A 4602 j. országos közút ÉK-i oldalán a 8001 hrsz-on kialakításra kerülő Logisztikai Központ tervezett balra kanyarodósávos csomópontjához kapcsolódva szintén szervízút alakítható ki a 8001 hrsz. ingatlan DNY-i oldalán azért, hogy a 0101/13 hrsz-ú ingatlan a balra kanyarodó sávos csomóponton keresztül megközelíthető legyen.

IV. A KÖZLEKEDÉSI JAVASLATOK SZABÁLYOZÁSI TERVI ÉRINTETTSÉGE

1. Az érvényben lévő Szabályozási Tervben a 4602 j. országos közút szelvényezése szerinti jobb oldalán érvényes szabályozási vonal megtartását javasoljuk.
2. A 090/21,090/20 és a 090/19 hrsz-ú ingatlanok új szabályozási vonalát a mellékelt helyszínrajz szerint javasoljuk meghatározni.
3. A 0101/13 hrsz-ú ingatlan déli oldali telekhatárára javasoljuk visszahelyezni a szabályozási vonalat. Ugyanezen ingatlan DNY-i oldalán 30,0 m hosszan szintén visszakerülhet a szabályozási vonal az ingatlan telekhatárára, majd a 4602 j. országos közút korrekcióját követve éri el az új szabályozási vonal a 8000 és a 0101/13 hrsz-ú ingatlanok telekhatárát.
4. A 096/3 hrsz-ú út M5-ös autópálya felőli útszakaszát a javasolt körforgalmú csomópont szélétől - az érvényben lévő előírások szerinti - 50,0 m távolságba helyeztük el. Emiatt a 090/52 hrsz-ú ingatlanból kell majd kiszabályozni a szükséges útterületet.

A javaslatokat az út és a körforgalmú csomópont, valamint az egyéb elemek (útpadka, árok) területigénye alapján határoztuk meg.

A szabályozási vonalak módosításának javaslatát 1:1.000 méretarányban a **SZ-1 sz. rajz mutatja be**. Ezen látható, hogy a távlatban kialakításra kerülő 20,0 m külső sugarú, 4 ágú körforgalmú csomópont a kiszabályozásra javasolt területen elhelyezhető.

Szám: 8241-2/2022.

Polgármesteri Hivatal Gyál	
Iktatva:	2022 ÁPR. 06
Ügyiratszám:	K/4186 - 4/22
Melléklet:	Ügyintéző: K.M.F.

KIVONAT

Gyál Város Önkormányzatának Képviselő-testülete 2022. március 30-án megtartott nyílt ülésének jegyzőkönyvéből

“Kihagyva a kihagyandók.”

Gyál Város Önkormányzatának Képviselő-testülete 9 igen – 0 nem szavazattal – 0 tartózkodással az alábbi határozatot hozta:

63/2022.(III.30.) sz. határozat

Gyál Város Önkormányzata Képviselő –testülete

a.) hozzájárul, hogy az FCC Magyarország Környezetvédelem és Hulladékgyűjtés Kft. - Gyál Város Önkormányzatának tulajdonában lévő - a gyáli 044/11 hrsz.-ú ingatlanon található hulladéklerakó korona magasságát 30 méterről 45 méterre növelje az alábbiak feltételeivel:

- amennyiben a koronamagasság növelés technikailag megvalósítható, és
- a korona magasság emeléséhez szükséges Helyi Építési Szabályzat módosításának tervezési költségét az FCC Magyarország Kft. vállalja.

b.) E tulajdonosi nyilatkozat nem mentesít az egyéb szakhatósági állásfoglalások és engedélyek beszerzése alól.

Határidő: 2022. április 15.- a határozat megküldésére

Felelős: Polgármester

K.m.f.

Pápai Mihály s.k.
polgármester

Rozgonyi Erik s.k.
címzetes főjegyző

A kivonat hitelül:
2022. március 31.

Tóth Istvánné
Jegyzőkönyvvezető



TERVEZÉSI SZERZŐDÉS

Amely létrejött, egyrészről:

Név:

Gyál Város Önkormányzata

-képviselője:

Pápai Mihály polgármester

-székhelye:

2360 Gyál, Kőrösi út 112-114.

-adószáma:

15730772-2-13

- mint megrendelő (a továbbiakban: **Megrendelő**);

másrészről:

Név:

Panattoni.....

-képviselője:

-címe:

-postacím:

-adószáma:

- bank és bankszámlaszáma:

-cégnyilvántartási száma:

- mint Költségviselő (a továbbiakban: **Költségviselő**);

harmadrészről:

Vállalkozó megnevezése:

**PESTTERV Pest Megyei Terület-, Település-, Környezet
Tervező és Tanácsadó Kft.**

-képviselője:

Schuchmann Péter ügyvezető igazgató

-székhelye:

1085 Budapest, Kőfaragó u. 9. (IV. em.)

-adóigazgatási száma:

10925399-2-42

-bank és bankszámlaszáma:

Budapest Bank Zrt. Korona Igazgatóság

cégnyilvántartási száma:

01-09-360514

- mint Tervező (a továbbiakban: **Tervező**)

Továbbiakban együttesen: Szerződő Felek között - az alulírott napon és helyen az alábbi feltételekkel.

Tervezői Projektszám:

1. A szerződés tárgya:

Megrendelő megrendeli a Tervező pedig elvállalja

GYÁL VÁROS

Településszerkezeti tervének és Szabályozási tervének részleges módosítását

4602 j. országos közút mentén Némediszőlő területén lévő 8800, 8001, 8002, 0103/26, 0103/23, 0103/22, 0103/21, 0103/20, 0106/3, 0107/8, 0107/29, 0107/30, 0107/32, 0107/33, 0107/34, 0103/24, 099/93 ,099/49,099/79, 099/130 ingatlanaira vonatkozóan

2. Tervezési feladat és tartalom:

2.1. a módosítást megalapozó (alátámasztó) munkarészek elkészítése (a vonatkozó tartalmi követelmények, illetve a Városi főépítész által meghatározott részletes tartalom figyelembevételével)

2.2. a hatályos településszerkezeti ter (TSZT) és helyi építési szabályzat - HÉSZ (mellékleteként a szabályozási terv) részleges módosítása a PanattoniKft. kérelmére alábbiak szerint:

- Településszerkezeti és szabályozási terv módosítása 8800, 8001, 8002, 0103/26, 099/93 ,099/49, 099/79, 099/130 hrsz-ú területére vonatkozóan,
- A szabályozási terv módosítása a 8800, 8001, 8002, 0103/26, 0103/23, 0103/22, 0103/21, 0103/20, 0106/3, 0107/8, 0107/29, 0107/30, 0107/32, 0107/33, 0107/34, 0103/24, 099/93 ,099/49, 099/79, 099/130 hrsz-ú területekkel összefüggésben,
- a módosítás alátámasztó (indokoló) munkarészeinek elkészítése.

2.3. a terv az épített környezet alakításáról és védelméről szóló 1997. évi LXXVIII. törvény 6. § (1) bekezdése alapján a 419/2021. (VII. 15.) Korm.rendelet 68.§ eljárási szabályai szerint készül, amelyhez a Tervező biztosítja a szükséges részvételt az egyszerűsített módosítási eljárásban, az alábbiak szerint.

A 419/2021. (VII. 15.) Korm. rendelet 68. §-a szerinti településrendezési tervi véleményezési szakaszban szükséges tervezői közreműködés biztosítása: a munkaközi egyeztetési és államigazgatási egyeztetési dokumentációk összeállításával, valamint az egyeztetési anyag szükség szerinti átdolgozásával, a közszemlére tétele, illetve az állami főépítészhöz való benyújtás előkészítésében. Ezen belül:

- a szükséges előzetes partnerségi egyeztetési dokumentáció összeállítása,
- államigazgatási egyeztetésre alkalmas tervdokumentáció összeállítása és dokumentálása,

- a tervdokumentáció tervezői véglegesítése az állami főépítész szakmai záró véleménye alapján az önkormányzati előterjesztéshez
- a jóváhagyott dokumentáció összeállítása

3. Tervezői díjak:

3.1. A tervezés díjazása:

Tervezési díj TSZT és HÉSz- módosítási dokumentáció elkészítése:

Tervezési díj nettó (Szj 74.20.51.0):

1.680.000,- Ft

ÁFA (27*%):

453.600,- Ft

Összesen (bruttó):

2.133.600,- Ft

azaz bruttó Kettőmillió egyszázharmincháromezer hatszáz forint. (A számla kiállítása a végzett tevékenységre vonatkozó, számlázáskor érvényes ÁFA kulcs figyelembevételével történik.)

3.2. A tervezési díj fedezi a terv elfogadásához szükséges jóváhagyandó és kötelező alátámasztó munkarész díját, a KKR alábbi mellékleteinek megfelelő tartalommal, a tervezési feladat megoldáshoz szükséges mélységben kidolgozva:

- az Alátámasztó, megalapozó dokumentáció (a települési főépítész feljegyzése alapján)
- Településszerkezeti terv módosítása
- a HÉSz-mellékletét képező szabályozási terv

A szerződés nem tartalmazza a településfejlesztési dokumentumok készítését és módosítását, továbbá az esetleges kiegészítő szakvélemények, hatásvizsgálatok (pl.: vízügyi, stb. szakvélemény, környezeti vizsgálat, hatásbecslés, örökségvédelmi hatástanulmány és hatásvizsgálat, stb.), az esetlegesen szükségessé váló különleges alátámasztó munkarészek (pl. beépítési terv, látványtervek, hatástanulmányok stb.) elkészítését. Ezek szükségessé válása esetén jelen szerződés kiegészítendő vagy külön (kiegészítő) szerződés köthető. Ezen külön szerződések ellenértékének megfizetését Költségviselő vállalja.

3.3. A teljesítés és a tervezési díj fizetés ütemezése:

Tervezői -Önkormányzati feladatok	Határidő	Teljesítési arány (%)	számlázás nettó+ Áfa
1. Önk. feladat: döntés a TRT módosításáról (határozat) (A Pestterv segítséget nyújt a döntések megfogalmazásában.)			
2. Önk. feladat: A polgármester az önkormányzat településterv, készítésére vagy módosítására vonatkozó szándékát - a 62. § szerinti egyeztetési eljárást megelőzően - az E-TÉR felületen a megfelelő tervezési folyamat indításával kezdeményezi,			
3. A Településszerkezeti tervet, a Helyi építési szabályzatot és szabályozási tervet módosító rendelettervezet az alátámasztó, indokló munkarész kiegészítésével.-partnerségi egyeztetési dokumentáció elkészítése	A tervezési szerződés aláírását követő 45 nap	tervezési díj arányos része a tervezési díj 70%-a	1.176.000.Ft. +27% ÁFA
4. Önk. feladat: Partnerségi egyeztetés A helyi partnerségi szabályok figyelembevételével. Partnerségi szabályok szerint és E-TÉR egyeztetési felületen történő egyeztetés			
5. Önk. feladat: partnerségi egyeztetés lezárása döntés/határozat „76. § Ha a tervezet vonatkozásában helyi partnerségi egyeztetés történik, a polgármester a tervezettel kapcsolatos 62. § (1) bekezdés b) pontja szerinti véleményezési eljárást kizárólag a helyi partnerségi egyeztetés lezárását követően			

kezdeményezheti. A 75. § szerinti partnerségi egyeztetés nem mentesít az E-TÉR felületén történő 62. § szerinti egyeztetési kötelezettség alól.”			
6. A végső véleményezési egyeztetési dokumentáció leszállítása (2pld. papír+2pld PDF)	partnerségi egyeztetési folyamat lezárását követő 5 nap	tervezési díj arányos része a tervezési díj 10%-a	---
7. Önk. feladat: Záró szakasz kezdeményezése			
8. A záró szakaszban kötelező egyeztető tárgyalást tartani a záró szakasz kezdeményezésétől számított 10 napon belül, amelyre az állami főépítész meghívja a 11. melléklet szerinti szervezet			
9. egyeztető tárgyalást követően a jegyzőkönyvben rögzített módosításokat és a (2) bekezdés c) pontja szerinti hiánypótlási felhívásban foglaltakat a tervező 10 napon belül a dokumentumokban átvezeti, és a módosított tervezetet feltölti az E-TÉR-be.			
10. a záró szakmai véleményt az állami főépítész az egyeztető tárgyalást - vagy amennyiben az egyeztető tárgyaláson elhangzottak alapján módosításra van szükség, a módosított tervezet feltöltését - követő 5 napon belül adja ki.			
11. Az érkezett vélemény alapján az előterjesztési dokumentáció megküldése	A megérkezett vélemény kézhezvételét követő 5. nap	tervezési díj arányos része a tervezési díj 10%-a	---
12. Jóváhagyott dokumentum leszállítása (3pld. papír+PDF)	magasabbrendű jogszabály szerint	tervezési díj arányos része a tervezési díj 10%-a	504.000.- Ft+27% ÁFA

3.4. A 3.3. pont táblázatának teljesítési ütemekre vonatkozó határidők teljesítésének feltétele a megbízó által a 419/2021. (VII. 15.) Korm. rendelet 68.§-a alapján lefolytatott egyeztetési folyamat és Képviselő-testületi döntések 3.3. pontban szereplő táblázatban felsorolt teljesítési időszakon belül történő teljesítése, továbbá az állami főépítész 3.3. pont szereplő táblázat 8. és 10. sorában felsorolt teljesítési időszakon belül történő teljesítése.

4. Határidőkre, teljesítésre és pénzügyi feltételekre vonatkozó rendelkezések:

- 4.1. A szerződés teljesítésének véghatárideje a szerződés minden pontjának teljesülése esetén szerződés aláírásától számított 120 nap a 3.4.pont szerinti kitételek esetén.
- 4.2. Szerződő felek megállapodnak abban, hogy a Költségviselő a 3.1 pontban meghatározott mértékben vállalja a tervezési díj megfizetését. A szerződő felek megállapodnak abban, hogy a Tervező teljesítését Gyál Város Önkormányzata (írásbeli teljesítési igazolás kiállításával) igazolja. Erre figyelemmel a Költségviselő kijelenti, hogy az Önkormányzat által igazolt teljesítést szerződésszerű teljesítésnek ismerik el.
- 4.3. A Szerződő Felek megállapodnak abban, hogy a Tervező az elkészült munkarész átadásával egyidejűleg, a teljesítési igazolás birtokában haladéktalanul jogosult számlázni a tervezési díjat.
- 4.4. A Tervező a dokumentációkat elsősorban digitális (Pdf) formában adja át a Megrendelőnek, internet útján való megküldéssel vagy cd-re írva, a szükséges példányszámban. Ezen felül a szerződés magában foglalja a kiküldésre kerülő dokumentációk 3-3, és a munkaközi dokumentációk 1-1 nyomtatott példányának biztosítását is.
- 4.5. A teljesítéskor esedékessé váló tervezői számlák és dokumentáció leszállítása a következő módon történik: A Tervező az elkészült Megrendelői és Költségviselői tervdokumentációkat és számlát, a Megrendelő és Költségviselő székhelyén postai úton, vagy az átvétel igazolása mellett személyesen történő kézbesítéssel adja át a Megrendelőnek.

- 4.6. A teljesítéskor esedékessé váló Tervezői számla kiegyenlítése a következő módon történik: Az Önkormányzat által kiállított eredeti teljesítési igazolást és a számla hiteles másolatát a Megrendelő megküldi Költségviselőnek. A Tervező számlakövetelésének megfelelő tervezési díjat a Költségviselő 8 banki napon belül a Tervező MKB BANK Nyrt. 10103104-11571722-00000006 sz. elszámolási számlájára átutalja.
- 4.7. A Megrendelő a jelen szerződéstől a szerződés teljesítésének megkezdése előtt bármikor elállhat, ezt követően azonban a szerződés nem mondhatja fel, és attól el nem állhat.
- 4.8. A Költségviselő jelen szerződés aláírásával kijelenti, hogy amennyiben a 2. pontban körülírt tervezési területtel összefüggésben a HÉSZ 2. pontban foglalt célok szerinti módosítását Megrendelő Képviselő-testülete (pl. a véleményező szerv esetleges eltérő véleménye esetén) nem fogadja el, a módosítás részleges vagy teljes elmaradásával összefüggésben a Költségviselő – a tervező által elvégzett tervezési munka díját a tervezési ütemekhez tartozó teljesítés arányában köteles megfizetni.
- 4.9. A tervezési díj arányos részének megállapítása a 3.3. pontban meghatározott %-os teljesítési arányok figyelembevételével történik. A Megrendelő jogosult az addig elkészült és megfizetett munkarészek jelen szerződésben meghatározott számú és formájú példányának átvételére. (Lásd még: 6.5. pont.)

5. Megrendelői adatszolgáltatási kötelezettségek:

- 5.1. Megrendelő vállalja, hogy a dokumentáció elkészítéséhez szükséges rendelkezésére álló adatokat, iratokat a szerződés aláírásától számított 8 napon belül szolgáltatja a Tervező részére:
- 5.2. Megrendelő vállalja az egyes tervek, illetve programok környezeti vizsgálatáról szóló 2/2005.(I.11.) Korm. rendeletben előírt környezeti vizsgálat (KV) szükségességére vonatkozó eljárás lefolytatását és az erről szóló önkormányzati döntés átadását a tervezőnek a jelen szerződés aláírásától számított 30 napon belül.
- 5.3. Megrendelő vállalja, hogy a településrendezési eszköz tervezetét a végső egyeztetési szakasz kezdeményezése előtt véleményezteti a partnerekkel. A polgármester a beérkezett véleményeket ismerteti a Képviselő-testülettel, amelyek elfogadásáról vagy el nem fogadásáról a képviselő-testület dönt. Ezzel a partnerségi egyeztetés lezárul.
- 5.4. Megrendelő vállalja, hogy a településrendezési eszköz tervezetének partnerségi egyeztetése után dönt a végső véleményezési szakasz megkezdéséről.
- 5.5. A Megrendelő és Költségviselő vállalja, hogy a megalapozó vizsgálat és alátámasztó javaslat és Településrendezési tervmódosítás elkészítéséhez szükséges adatokat (térképeket, iratokat, felmérési eredményeket, statisztikai adatokat, állásfoglalásokat stb.) digitális formában vagy ennek hiányában 1-1 példány szkennelhető formában szolgáltatja a Tervező részére. Az egyéb, a tervezés közben keletkezett, a tervezésre hatással lévő önkormányzati határozatok, rendeletek, hivatalos levelek, térképvázlatok és egyéb információk átadása folyamatos; de legkésőbb az aktuális előzetes egyeztetési dokumentáció összeállítási határidejét megelőző 5 nappal szükséges.
- 5.6. Megrendelő a fentiekben naptári dátummal nem rögzített adatszolgáltatási határidők tekintetében vállalja, hogy legkésőbb 5 nappal Tervező rendelkezésre bocsátja az aktuális munkafázis teljesítéséhez szükséges állásfoglalását.

6. A munka felfüggesztése, illetve szerződésszegés, a szerződés felmondása, módosítása:

- 6.1. Tervező vállalja, hogy a tervezés során birtokába jutott információkat és adatokat bizalmasan kezeli, azokat harmadik személynek nem, vagy csak a Megrendelő és Költségviselő hozzájárulásával adja ki.
- 6.2. Megrendelő kötelezettséget vállal arra, hogy a birtokába jutott tervdokumentáció(ka)t csak akkor használja fel, ha szerződéses kötelezettségeit teljesítette, a Költségviselő a szerződés szerint benyújtott tervezői számlát kiegyenlítette.
- 6.3. A Szerződő Felek bármelyik fél részéről történő késedelem, nem teljesítés esetére kötbér, késedelmi kamat fizetésre az alábbiak szerint állapodnak meg:
 - A Költségviselő kizárólag a saját hibája miatti késedelmes számlakiegyenlítés esetén vállal késedelmi kamatot. A késedelmi kamat mértéke: a ki nem egyenlített számla mindenkori jegybanki alapkamat szerinti összegének 1/365-öd része a késedelmes naptári napokra számítva, de nem haladhatja meg a jelen szerződés szerinti nettó tervezési díj 20%-ának összegét.
 - A Tervező kizárólag a saját hibája miatt keletkező szállítási késedelem miatt vállal kötbért. A kötbér mértéke a késedelmesen szállított munkarész tervezési díjának a mindenkori jegybanki alapkamat összegének 1/365-öd része a késedelmes naptári napokra számítva, de nem haladhatja meg az aktuális tervfázis nettó tervezési díjának 20%-át.
- 6.4. A Szerződő Felek felmondhatják a szerződést, ha a másik fél a szerződésben vállalt lényeges kötelezettségének nem tesz eleget. (Lényeges kötelezettségnek minősül különösen, de nem kizárólag az adat-, illetve tervszolgáltatási, hibajavítási kötelezettség teljesítésének vagy az esedékes fizetési kötelezettségnek az elmaradása. Ha a felmondás oka a Megrendelő vagy a Költségviselő szerződésszegése, akkor a Tervező az addig elkészített dokumentációk bármilyen célú hasznosítását letilthatja.)
- 6.5. A Tervező a szerződés teljesítése során a szakmai és etikai szabályok betartása mellett a Megrendelő és Költségviselő érdekeinek megfelelően köteles eljárni. Megrendelő és szerződésen kívüli felek esetleges

érdekütközése esetén a Tervező számára a köztük létrejövő egyezség a mérvadó. Az egyezség tartalmáról a Tervezőt a Megrendelő köteles tájékoztatni.

- 6.6. Ha a munkavégzés során a Megrendelő olyan utasítást ad a Tervezőnek, amely a vonatkozó jogszabályokkal ellentétes, vagy szakmai, etikai szabályokkal ütközik, és a Tervező ez irányú figyelmeztetése ellenére a Megrendelő korábbi utasításához változatlanul ragaszkodik, akkor a Tervező jogosult a szerződés felbontására. A jelen pont szerinti szerződésbontás esetén a tervezési munkát a Szerződő Felek által aláírt jegyzőkönyv alapján lehet lezárni, és a Megrendelő a felek által aláírt jegyzőkönyv alapján, az abban foglalt mértékben köteles a teljesítéséről szóló végszámlát kiegyenlíteni.

7. Szerzői jogok:

A Tervező által készített tervdokumentáció egy meghatározott célt szolgáló alkotásnak minősül, amelynek szerzője és tulajdonosa a Tervező. A Megrendelő és a Költségviselő ezeknek a terveknek az átvételével és a tervezési díj megfizetésével felhasználói jogra tesz szert. Megrendelő és a Költségviselő jogosult a tervek másolatait megtartani, és azokat a későbbi hivatalos egyeztetéshez, illetve azzal összefüggésben felhasználni.

8. A szerződéses kötelezettségek teljesítéséhez tartozó egyéb feltételek:

- 8.1. Szerződő felek az együttműködés biztosítására, joghatályos nyilatkozatra jogosult képviselőiket az alábbiak szerint nevezik meg:

Megrendelő részéről: Pápai Mihály polgármester

Költségviselő részéről:

.....

Tervező részéről:

Schuchmann Péter ügyvezető igazgató
Makkai Krisztina tervező

- 8.2. A Tervező a szerződés teljesítéséhez jogosult alvállalkozót igénybe venni, akinek teljesítéséért úgy felel, mintha a tevékenységet maga látta volna el. Az alvállalkozó személyéről a Tervező a Megrendelőt tájékoztatni köteles.
- 8.3. Felek rögzítik, hogy jelen szerződéssel összefüggésben egymást írásban értesítik e.mail útján. Felek rögzítik, és kifejezetten elfogadják, hogy az e.mail is hivatalos írásbeli formának minősül.

Kapcsolattartók:

Megrendelő:

Kiss István Gyál Város főépítésze
e-mail címe: kiss.istvan@gyal.hu

Tervező:

Pestterv Kft. Schuchmann Péter ügyvezető igazgató
pestterv@pestterv.hu

Area Plan Kft. Makkai Krisztina településtervező
e-mail címe: area.plan.hu@gmail.com

Költségviselő:

.....

e-mail címe:

A szerződő felek kijelentik, hogy a kapcsolattartói minőséghez kapcsolódó adatkezelésről az érintett kapcsolattartókat előzetesen tájékoztatták.

A közlés időpontjának a közlést követő 1 nap minősül.

Felek kifejezetten elfogadják, hogy jelen szerződés és a kapcsolódó jogviszony vonatkozásában az elévülést az írásbeli felszólítás is megszakítja.

- 8.4. A szerződésben nem szabályozott kérdésekben a Polgári Törvénykönyvről szóló 2013. évi V. törvény és a vonatkozó egyéb hatályos jogszabályok rendelkezései az irányadók. Szerződő Felek a közöttük esetleg felmerülő viták rendezését megegyezéssel úton kísérik meg, ennek eredménytelensége esetén a viták eldöntésére kikötik a hatáskörrel, illetékességgel rendelkező magyar bíróságok illetékességét.

- 8.5. Átláthatósági nyilatkozat:

A Tervező nyilatkozik, hogy a nemzeti vagyonról szóló 2011. évi CXCVI. törvény (a továbbiakban: Nvtv.) 3. § (1) bekezdés 1. pontja szerint átlátható szervezetnek minősül. A Tervező tudomásul veszi, hogy a valótlan tartalmú nyilatkozat alapján kötött szerződés semmis.

A Tervező tudomásul veszi továbbá, hogy amennyiben a szerződés megkötését követően beállott körülmény folytán már nem felel meg a Nvtv. 3.§ (1) bekezdés 1. pontja szerinti átláthatósági követelményeknek, és nem minősül átlátható szervezetnek, továbbá a helyzetet a Megrendelő felhívására sem orvosolja, a Megrendelő a megállapodás felmondására jogosult.

Szerződő Felek a szerződést, mint akaratukkal mindenben egyezőt, jóváhagyólag és cégszerűen 6 példányban írták alá, melyből 2 példány a Megrendelőt, 2 példány a Költségviselőt, és 2 példány a Tervezőt illeti meg.

.....
Schuchmann Péter ügyvezető Igazgató
PESTTERV Kft
Tervező

Kelt: Bp., 2021. november....

.....
Pápai Mihály Polgármester
Gyál Város Önkormányzata
Megrendelő

Kelt: Gyál, 2021. november.....

A szerződést változatlan tartalommal elfogadom:

.....
.....
.....
Költségviselő
Kelt: Gyál., 2021. november.....

TERVEZÉSI SZERZŐDÉS

Amely létrejött, egyrészről:

Név:

Gyál Város Önkormányzata

-képviselője:

Pápai Mihály polgármester

-címe:

2360 Gyál, Kőrösi út 112-114.

-adószáma:

15730772-2-13

- mint megrendelő (a továbbiakban: **Megrendelő**);

másrészről:

Név:

XXXXXXXXXXXXXXXXXXXXXXXXXXXX Kft.

-képviselője:

-székhely:

-postacím:

-adószáma:

- bank és bankszámlaszáma:

-cégnyilvántartási száma:

- mint Költségviselő (a továbbiakban: **Költségviselő**);

harmadrészről:

Vállalkozó megnevezése:

**PESTTERV Pest Megyei Terület-, Település-, Környezet
Tervező és Tanácsadó Kft.**

-képviselője:

Schuchmann Péter ügyvezető igazgató

-székhelye:

1085 Budapest, Kőfaragó u. 9. (IV. em.)

-adóigazgatási száma:

10925399-2-42

-bank és bankszámlaszáma:

MKB BANK Nyrt.

cégnyilvántartási száma:

10103104-11571722-00000006

01-09-360514

- mint Tervező (a továbbiakban: **Tervező**)

Továbbiakban együttesen: Szerződő Felek között - az alulírott napon és helyen az alábbi feltételekkel.

Tervezői Projektszám:.....

1. A szerződés tárgya:

Megrendelő megrendeli a Tervező pedig elvállalja

GYÁL VÁROS

Településrendezési tervének (Településszerkezeti terv és Helyi Építési Szabályzat, szabályozási terv) részleges módosítását

4602 j. országos közút mentén Némediszőlő területén lévő 0101/13, 0101/12, 0101/11, 096/3, 090/52, 090/48, 090/19, 090/20, 090/21, 090/22, 099/153, 099/154, 099/155, 099/156, 099/157, 099/158, 099/159, 099/68, 099/160, 099/161, 099/162, 099/163, 0101/14, 0101/1, 0101/2 hrsz-ú területére vonatkozóan

2. Tervezési feladat és tartalom:

- 2.1. a módosítást megalapozó (alátámasztó) munkarészek elkészítése (a vonatkozó tartalmi követelmények, illetve a Városi főépítész által meghatározott részletes tartalom figyelembevételével)
- 2.2. a hatályos helyi építési szabályzat - HÉSZ (mellékleteként a szabályozási terv) részleges módosítása a xxxxxxxx..... kérelmére alábbiak szerint:
 - a) településszerkezeti terv módosítása a 4206 j. országos közút környezetében
 - b) szabályozási terv módosítása a 4206 j. országos közút környezetében,
 - c) a módosítás alátámasztó (indokoló) munkarészeinek elkészítése.
- 2.3. a terv az épített környezet alakításáról és védelméről szóló 1997. évi LXXVIII. törvény 6. § (1) bekezdése alapján a 419/2021. (VII. 15.) Korm.rendelet 68.§ eljárási szabályai szerint készül, amelyhez a Tervező biztosítja a szükséges részvételt az egyszerűsített módosítási eljárásban, az alábbiak szerint.

A 419/2021. (VII. 15.) Korm. rendelet 68. §-a szerinti településrendezési tervi véleményezési szakaszban szükséges tervezői közreműködés biztosítása: a munkaközi egyeztetési és államigazgatási egyeztetési dokumentációk összeállításával, valamint az egyeztetési anyag szükség szerinti átdolgozásával, a közszemlére tétele, illetve az állami főépítészhez való benyújtás előkészítésében. Ezen belül:

 - a szükséges előzetes partnerségi egyeztetési dokumentáció összeállítása,
 - államigazgatási egyeztetésre alkalmas tervdokumentáció összeállítása és dokumentálása,
 - a tervdokumentáció tervezői véglegesítése az állami főépítész szakmai záró véleménye alapján az önkormányzati előterjesztéshez
 - a jóváhagyott dokumentáció összeállítása

3. Tervezői díjak:

3.1. A tervezés díjazása:

Tervezési díj TSZT és HÉSZ- módosítási dokumentáció elkészítése:

Tervezési díj nettó (Szj 74.20.51.0):

1.350.000,- Ft

ÁFA (27*%):

364.500,- Ft

Összesen (bruttó):

1.714.500,- Ft

azaz bruttó Egymillió hétszáztizennégyezer ötszáz forint. (A számla kiállítása a végzett tevékenységre vonatkozó, számlázáskor érvényes ÁFA kulcs figyelembevételével történik.)

3.2. A tervezési díj fedezi a terv elfogadásához szükséges jóváhagyandó és kötelező alátámasztó munkarész díját, a KKR alábbi mellékleteinek megfelelő tartalommal, a tervezési feladat megoldáshoz szükséges mélységben kidolgozva:

- az Alátámasztó, megalapozó dokumentáció (a települési főépítész feljegyzése alapján)
- Településszerkezeti terv módosítása
- a HÉSZ-mellékletét képező szabályozási terv

A szerződés nem tartalmazza a településfejlesztési dokumentumok készítését és módosítását, továbbá az esetleges kiegészítő szakvélemények, hatásvizsgálatok (pl.: vízügyi, stb. szakvélemény, környezeti vizsgálat, hatásbecslés, örökségvédelmi hatástanulmány és hatásvizsgálat, stb.), az esetlegesen szükségessé váló különleges alátámasztó munkarészek (pl. beépítési terv, látványtervek, hatástanulmányok stb.) elkészítését. Ezek szükségessé válása esetén jelen szerződés kiegészítendő vagy külön (kiegészítő) szerződés köthető. Ezen külön szerződések ellenértékének megfizetését Költségviselő vállalja.

3.3. A teljesítés és a tervezési díj fizetés ütemezése:

Tervezői -Önkormányzati feladatok	Határidő	Teljesítési arány (%)	számlázás nettó+ Áfa
1. Önk. feladat: döntés a TRT módosításáról (határozat) (A Pestterv segítséget nyújt a döntések megfogalmazásában.)			
2. Önk. feladat: A polgármester az önkormányzat településtervezési terv, készítésére vagy módosítására vonatkozó szándékát - a 62. § szerinti egyeztetési eljárást megelőzően - az E-TÉR felületen a megfelelő tervezési folyamat indításával kezdeményezi,			
3. A Településszerkezeti tervet, a Helyi építési szabályzatot és szabályozási tervet módosító rendelettervezet az alátámasztó, indokló munkarész kiegészítésével.-partnerségi egyeztetési dokumentáció elkészítése	A tervezési szerződés aláírását követő 45 nap	tervezési díj arányos része a tervezési díj 70%-a	945.000.Ft. +27% ÁFA
4. Önk. feladat: Partnerségi egyeztetés A helyi partnerségi szabályok figyelembevételével. Partnerségi szabályok szerint és E-TÉR egyeztetési felületen történő egyeztetés			
5. Önk. feladat: partnerségi egyeztetés lezárása döntés/határozat „76. § Ha a tervezet vonatkozásában helyi partnerségi egyeztetés történik, a polgármester a tervezettel kapcsolatos 62. § (1) bekezdés b) pontja szerinti véleményezési eljárást kizárólag a helyi partnerségi egyeztetés lezárását követően kezdeményezheti. A 75. § szerinti partnerségi egyeztetés nem mentesít az E-			

TÉR felületén történő 62. § szerinti egyeztetési kötelezettség alól.”			
6. A végső véleményezési egyeztetési dokumentáció leszállítása (2pld. papír+2pld PDF)	partnerségi egyeztetési folyamat lezárását követő 5 nap	tervezési díj arányos része a tervezési díj 10%-a	---
7. Önk. feladat: Záró szakasz kezdeményezése			
8. A záró szakaszban kötelező egyeztető tárgyalást tartani a záró szakasz kezdeményezésétől számított 10 napon belül, amelyre az állami főépítész meghívja a 11. melléklet szerinti szervezetet			
9. egyeztető tárgyalást követően a jegyzőkönyvben rögzített módosításokat és a (2) bekezdés c) pontja szerinti hiánypótlási felhívásban foglaltakat a tervező 10 napon belül a dokumentumokban átvezeti, és a módosított tervezetet feltölti az E-TÉR-be.			
10. a záró szakmai véleményt az állami főépítész az egyeztető tárgyalást - vagy amennyiben az egyeztető tárgyaláson elhangzottak alapján módosításra van szükség, a módosított tervezet feltöltését - követő 5 napon belül adja ki.			
11. Az érkezett vélemény alapján az előterjesztési dokumentáció megküldése	A megérkezett vélemény kézhezvételét követő 5. nap	tervezési díj arányos része a tervezési díj 10%-a	---
12. Jóváhagyott dokumentum leszállítása (3pld. papír+PDF)	magasabbrendű jogszabály szerint	tervezési díj arányos része a tervezési díj 10%-a	405.000.- Ft+27% ÁFA

3.4. A 3.3. pont táblázatának teljesítési ütemekre vonatkozó határidők teljesítésének feltétele a megbízó által a 419/2021. (VII. 15.) Korm. rendelet 68.§-a alapján lefolytatott egyeztetési folyamat és Képviselő-testületi döntések 3.3. pontban szereplő táblázatban felsorolt teljesítési időszakon belül történő teljesítése, továbbá az állami főépítész 3.3. pont szereplő táblázat 8. és 10. sorában felsorolt teljesítési időszakon belül történő teljesítése.

4. **Határidőkre, teljesítésre és pénzügyi feltételekre vonatkozó rendelkezések:**

- 4.1. A szerződés teljesítésének véghatárideje a szerződés minden pontjának teljesülése esetén szerződés aláírásától számított 120 nap a 3.4.pont szerinti kitételek esetén.
- 4.2. Szerződő felek megállapodnak abban, hogy a Költségviselő a 3.1 pontban meghatározott mértékben vállalja a tervezési díj megfizetését. A szerződő felek megállapodnak abban, hogy a Tervező teljesítését Gyál Város Önkormányzata (írásbeli teljesítési igazolás kiállításával) igazolja. Erre figyelemmel a Költségviselő kijelenti, hogy az Önkormányzat által igazolt teljesítést szerződésszerű teljesítésnek ismerik el.
- 4.3. A Szerződő Felek megállapodnak abban, hogy a Tervező az elkészült munkarész átadásával egyidejűleg, a teljesítési igazolás birtokában haladéktalanul jogosult számlázni a tervezési díjat.
- 4.4. A Tervező a dokumentációkat elsősorban digitális (Pdf) formában adja át a Megrendelőnek, internet útján való megküldéssel vagy cd-re írva, a szükséges példányszámban. Ezen felül a szerződés magában foglalja a kiküldésre kerülő dokumentációk 3-3, és a munkaközi dokumentációk 1-1 nyomtatott példányának biztosítását is.
- 4.5. A teljesítéskor esedékessé váló tervezői számlák és dokumentáció leszállítása a következő módon történik: A Tervező az elkészült Megrendelői és Költségviselői tervdokumentációkat és számlát, a Megrendelő és Költségviselő székhelyén postai úton, vagy az átvétel igazolása mellett személyesen történő kézbesítéssel adja át a Megrendelőnek.
- 4.6. A teljesítéskor esedékessé váló Tervezői számla kiegyenlítése a következő módon történik: Az Önkormányzat által kiállított eredeti teljesítési igazolást és a számla hiteles másolatát a Megrendelő megküldi

- Költségviselőnek. A Tervező számlakövetelésének megfelelő tervezési díjat a Költségviselő 8 banki napon belül a Tervező MKB BANK Nyrt. 10103104-11571722-00000006 sz. elszámolási számlájára átutalja.
- 4.7. A Megrendelő a jelen szerződéstől a szerződés teljesítésének megkezdése előtt bármikor elállhat, ezt követően azonban a szerződés nem mondhatja fel, és attól el nem állhat.
 - 4.8. A Költségviselő jelen szerződés aláírásával kijelenti, hogy amennyiben a 2. pontban körülírt tervezési területtel összefüggésben a HÉSZ 2. pontban foglalt célok szerinti módosítását Megrendelő Képviselő-testülete (pl. a véleményező szerv esetleges eltérő véleménye esetén) nem fogadja el, a módosítás részleges vagy teljes elmaradásával összefüggésben a Költségviselő – a tervező által elvégzett tervezési munka díját a tervezési ütemekhez tartozó teljesítés arányában köteles megfizetni.
 - 4.9. A tervezési díj arányos részének megállapítása a 3.3. pontban meghatározott %-os teljesítési arányok figyelembe vételével történik. A Megrendelő jogosult az addig elkészült és megfizetett munkarészek jelen szerződésben meghatározott számú és formájú példányának átvételére. (Lásd még: 6.5. pont.)

5. Megrendelői adatszolgáltatási kötelezettségek:

- 5.1. Megrendelő vállalja, hogy a dokumentáció elkészítéséhez szükséges rendelkezésére álló adatokat, iratokat a szerződés aláírásától számított 8 napon belül szolgáltatja a Tervező részére:
- 5.2. Megrendelő vállalja az egyes tervek, illetve programok környezeti vizsgálatáról szóló 2/2005.(I.11.) Korm. rendeletben előírt környezeti vizsgálat (KV) szükségességére vonatkozó eljárás lefolytatását és az erről szóló önkormányzati döntés átadását a tervezőnek a jelen szerződés aláírásától számított 30 napon belül.
- 5.3. Megrendelő vállalja, hogy a településrendezési eszköz tervezetét a végső egyeztetési szakasz kezdeményezése előtt véleményezteti a partnerekkel. A polgármester a beérkezett véleményeket ismerteti a Képviselő-testülettel, amelyek elfogadásáról vagy el nem fogadásáról a képviselő-testület dönt. Ezzel a partnerségi egyeztetés lezárul.
- 5.4. Megrendelő vállalja, hogy a településrendezési eszköz tervezetének partnerségi egyeztetése után dönt a végső véleményezési szakasz megkezdéséről.
- 5.5. A Megrendelő és Költségviselő vállalja, hogy a megalapozó vizsgálat és alátámasztó javaslat és Településrendezési tervmódosítás elkészítéséhez szükséges adatokat (térképeket, iratokat, felmérési eredményeket, statisztikai adatokat, állásfoglalásokat stb.) digitális formában vagy ennek hiányában 1-1 példány szkennelhető formában szolgáltatja a Tervező részére. Az egyéb, a tervezés közben keletkezett, a tervezésre hatással lévő önkormányzati határozatok, rendeletek, hivatalos levelek, térképvázlatok és egyéb információk átadása folyamatos; de legkésőbb az aktuális előzetes egyeztetési dokumentáció összeállítási határidejét megelőző 5 nappal szükséges.
- 5.6. Megrendelő a fentiekben naptári dátummal nem rögzített adatszolgáltatási határidők tekintetében vállalja, hogy legkésőbb 5 nappal Tervező rendelkezésre bocsátja az aktuális munkafázis teljesítéséhez szükséges állásfoglalását.

6. A munka felfüggesztése, illetve szerződésszegés, a szerződés felmondása, módosítása:

- 6.1. Tervező vállalja, hogy a tervezés során birtokába jutott információkat és adatokat bizalmasan kezeli, azokat harmadik személynek nem, vagy csak a Megrendelő és Költségviselő hozzájárulásával adja ki.
- 6.2. Megrendelő kötelezettséget vállal arra, hogy a birtokába jutott tervdokumentáció(ka)t csak akkor használja fel, ha szerződéses kötelezettségeit teljesítette, a Költségviselő a szerződés szerint benyújtott tervezői számlát kiegyenlítette.
- 6.3. A Szerződő Felek bármelyik fél részéről történő késedelem, nem teljesítés esetére kötbér, késedelmi kamat fizetésre az alábbiak szerint állapodnak meg:
 - A Költségviselő kizárólag a saját hibája miatti késedelmes számlakiegyenlítés esetén vállal késedelmi kamatot. A késedelmi kamat mértéke: a ki nem egyenlített számla mindenkori jegybanki alapkamat szerinti összegének 1/365-öd része a késedelmes naptári napokra számítva, de nem haladhatja meg a jelen szerződés szerinti nettó tervezési díj 20%-ának összegét.
 - A Tervező kizárólag a saját hibája miatt keletkező szállítási késedelem miatt vállal kötbért. A kötbér mértéke a késedelmesen szállított munkarész tervezési díjának a mindenkori jegybanki alapkamat összegének 1/365-öd része a késedelmes naptári napokra számítva, de nem haladhatja meg az aktuális tervfázis nettó tervezési díjának 20%-át.
- 6.4. A Szerződő Felek felmondhatják a szerződést, ha a másik fél a szerződésben vállalt lényeges kötelezettségének nem tesz eleget. (Lényeges kötelezettségnek minősül különösen, de nem kizárólag az adat-, illetve tervszolgáltatási, hibajavítási kötelezettség teljesítésének vagy az esedékes fizetési kötelezettségnek az elmaradása. Ha a felmondás oka a Megrendelő vagy a Költségviselő szerződésszegése, akkor a Tervező az addig elkészített dokumentációk bármilyen célú hasznosítását letilthatja.)
- 6.5. A Tervező a szerződés teljesítése során a szakmai és etikai szabályok betartása mellett a Megrendelő és Költségviselő érdekeinek megfelelően köteles eljárni. Megrendelő és szerződésen kívüli felek esetleges érdekütközése esetén a Tervező számára a köztük létrejövő egyezség a mérvadó. Az egyezség tartalmáról a Tervezőt a Megrendelő köteles tájékoztatni.

- 6.6. Ha a munkavégzés során a Megrendelő olyan utasítást ad a Tervezőnek, amely a vonatkozó jogszabályokkal ellentétes, vagy szakmai, etikai szabályokkal ütközik, és a Tervező ez irányú figyelmeztetése ellenére a Megrendelő korábbi utasításához változatlanul ragaszkodik, akkor a Tervező jogosult a szerződés felbontására. A jelen pont szerinti szerződésbontás esetén a tervezési munkát a Szerződő Felek által aláírt jegyzőkönyv alapján lehet lezárni, és a Megrendelő a felek által aláírt jegyzőkönyv alapján, az abban foglalt mértékben köteles a teljesítéséről szóló végszámlát kiegyenlíteni.

7. Szerzői jogok:

A Tervező által készített tervdokumentáció egy meghatározott célt szolgáló alkotásnak minősül, amelynek szerzője és tulajdonosa a Tervező. A Megrendelő és a Költségviselő ezeknek a terveknek az átvételével és a tervezési díj megfizetésével felhasználói jogra tesz szert. Megrendelő és a Költségviselő jogosult a tervek másolatait megtartani, és azokat a későbbi hivatalos egyeztetéshez, illetve azzal összefüggésben felhasználni.

8. A szerződéses kötelezettségek teljesítéséhez tartozó egyéb feltételek:

- 8.1. Szerződő felek az együttműködés biztosítására, joghatályos nyilatkozatra jogosult képviselőiket az alábbiak szerint nevezik meg:

Megrendelő részéről:	Pápai Mihály polgármester
Költségviselő részéről:	xxxxxxxxxxxxx ügyvezető
Tervező részéről:	Schuchmann Péter ügyvezető igazgató

- 8.2. A Tervező a szerződés teljesítéséhez jogosult alvállalkozót igénybe venni, akinek teljesítéséért úgy felel, mintha a tevékenységet maga látta volna el. Az alvállalkozó személyéről a Tervező a Megrendelőt tájékoztatni köteles.

- 8.3. Felek rögzítik, hogy jelen szerződéssel összefüggésben egymást írásban értesítik e.mail útján. Felek rögzítik, és kifejezetten elfogadják, hogy az e.mail is hivatalos írásbeli formának minősül.

Kapcsolattartók:

Megrendelő:

Megrendelő:

Kiss István Gyál Város főépítésze

e-mail címe: kiss.istvan@gyal.hu

Tervező:

Pestterv Kft. Schuchmann Péter ügyvezető igazgató

pestterv@pestterv.hu

Area Plan Kft. Makkai Krisztina településtervező

e-mail címe: area.plan.hu@gmail.com

Költségviselő:

.....

e-mail címe:

A szerződő felek kijelentik, hogy a kapcsolattartói minőséghez kapcsolódó adatkezelésről az érintett kapcsolattartókat előzetesen tájékoztatták.

A közlés időpontjának a közlést követő 1 nap minősül.

Felek kifejezetten elfogadják, hogy jelen szerződés és a kapcsolódó jogviszony vonatkozásában az elévülést az írásbeli felszólítás is megszakítja.

- 8.4. A szerződésben nem szabályozott kérdésekben a Polgári Törvénykönyvről szóló 2013. évi V. törvény és a vonatkozó egyéb hatályos jogszabályok rendelkezései az irányadók. Szerződő Felek a közöttük esetleg felmerülő viták rendezését megegyezéssel útján kísérik meg, ennek eredménytelensége esetén a viták eldöntésére kikötik a hatáskörrel, illetékességgel rendelkező magyar bíróságok illetékességét.

- 8.5. Átláthatósági nyilatkozat:

A Tervező nyilatkozik, hogy a nemzeti vagyonról szóló 2011. évi CXCVI. törvény (a továbbiakban: Nvtv.) 3. § (1) bekezdés 1. pontja szerint átlátható szervezetnek minősül. A Tervező tudomásul veszi, hogy a valótlan tartalmú nyilatkozat alapján kötött szerződés semmis.

A Tervező tudomásul veszi továbbá, hogy amennyiben a szerződés megkötését követően beállott körülmény folytán már nem felel meg a Nvtv. 3.§ (1) bekezdés 1. pontja szerinti átláthatósági követelményeknek, és nem minősül átlátható szervezetnek, továbbá a helyzetet a Megrendelő felhívására sem orvosolja, a Megrendelő a megállapodás felmondására jogosult.

Szerződő Felek a szerződést, mint akaratukkal mindenben egyezőt, jóváhagyólag és cégszerűen 6 példányban írták alá, melyből 2 példány a Megrendelőt, 2 példány a Költségviselőt, és 2 példány a Tervezőt illeti meg.

.....
Schuchmann Péter ügyvezető Igazgató
PESTERV Kft
Tervező
Kelt: Bp., 2023. február.....

.....
Pápai Mihály Polgármester
Gyál Város Önkormányzata
Megrendelő
Kelt: Gyál, 2023. február

A szerződést változatlan tartalommal elfogadom:

.....
xxxxxxxxxxxxx ügyvezető
xxxxxxxxxxxxx Kft.
Költségviselő
Kelt: Gyál., 2023. február

TERVEZÉSI SZERZŐDÉS

Amely létrejött, egyrészről:

Név:

Gyál Város Önkormányzata

-képviselője:

Pápai Mihály polgármester

-címe:

2360 Gyál, Kőrösi út 112-114.

-adószáma:

15730772-2-13

- mint megrendelő (a továbbiakban: **Megrendelő**);

másrészről:

Név:

FCC Magyarország Kft.

-képviselője:

Gorincsek Gyula, ügyvezető igazgató

-székhely:

2360 Gyál Kőrösi út. 53.

-postacím:

XXXXXXXXXXXXXXXXXXXXXXXXXX

-adószáma:

11773645-2-13

- bank és bankszámlaszáma:

OTP 11711003-20012467-00000000

-cégnyilvántartási száma:

13 09 084525

- mint Költségviselő (a továbbiakban: **Költségviselő**);

harmadrészről:

Vállalkozó megnevezése:

**PESTTERV Pest Megyei Terület-, Település-, Környezet
Tervező és Tanácsadó Kft.**

-képviselője:

Schuchmann Péter ügyvezető igazgató

-székhelye:

1085 Budapest, Kőfaragó u. 9. (IV. em.)

-adóigazgatási száma:

10925399-2-42

-bank és bankszámlaszáma:

MKB BANK Nyrt.

10103104-11571722-00000006

cégnyilvántartási száma:

01-09-360514

- mint Tervező (a továbbiakban: **Tervező**)

Továbbiakban együttesen: Szerződő Felek között - az alulírott napon és helyen az alábbi feltételekkel.

Tervezői Projektszám:.....

1. A szerződés tárgya:

Megrendelő megrendeli a Tervező pedig elvállalja

GYÁL VÁROS

Helyi Építési Szabályzatának részleges módosítását 044/11 hrsz-ú területére vonatkozóan

2. Tervezési feladat és tartalom:

- 2.1. a módosítást megalapozó (alátámasztó) munkarészek elkészítése (a vonatkozó tartalmi követelmények, illetve a Városi főépítész által meghatározott részletes tartalom figyelembevételével)
- 2.2. a hatályos helyi építési szabályzat - HÉSZ (mellékleteként a szabályozási terv) részleges módosítása az FCC Magyarország Kft. kérelmére alábbiak szerint:
 - a) helyi építési szabályzat módosítása a 044/11 hrsz-ú területre vonatkozóan,
 - b) a módosítás alátámasztó (indokoló) munkarészeinek elkészítése.
- 2.3. a terv az épített környezet alakításáról és védelméről szóló 1997. évi LXXVIII. törvény 6. § (1) bekezdése alapján a 419/2021. (VII. 15.) Korm.rendelet 68.§ eljárási szabályai szerint készül, amelyhez a Tervező biztosítja a szükséges részvételt az egyszerűsített módosítási eljárásban, az alábbiak szerint.

A 419/2021. (VII. 15.) Korm. rendelet 68. §-a szerinti településrendezési tervi véleményezési szakaszban szükséges tervezői közreműködés biztosítása: a munkaközi egyeztetési és államigazgatási egyeztetési dokumentációk összeállításával, valamint az egyeztetési anyag szükség szerinti átdolgozásával, a közszemlére tétele, illetve az állami főépítészhez való benyújtás előkészítésében. Ezen belül:

 - a szükséges előzetes partnerségi egyeztetési dokumentáció összeállítása,
 - államigazgatási egyeztetésre alkalmas tervdokumentáció összeállítása és dokumentálása,
 - a tervdokumentáció tervezői véglegesítése az állami főépítész szakmai záró véleménye alapján az önkormányzati előterjesztéshez
 - a jóváhagyott dokumentáció összeállítása

3. Tervezői díjak:

3.1. A tervezés díjazása:

Tervezési díj TSZT és HÉSz- módosítási dokumentáció elkészítése:

Tervezési díj nettó (Szj 74.20.51.0):

1.100.000,- Ft

ÁFA (27*%):

297.000,- Ft

Összesen (bruttó):

1.397.000,- Ft

azaz bruttó Egymillió háromszázkilencvenhétezer forint. (A számla kiállítása a végzett tevékenységre vonatkozó, számlázáskor érvényes ÁFA kulcs figyelembevételével történik.)

3.2. A tervezési díj fedezi a terv elfogadásához szükséges jóváhagyandó és kötelező alátámasztó munkarész díját, a KKR alábbi mellékleteinek megfelelő tartalommal, a tervezési feladat megoldáshoz szükséges mélységben kidolgozva:

- az Alátámasztó, megalapozó dokumentáció (a települési főépítész feljegyzése alapján)
- a HÉSz-módosítása

A szerződés nem tartalmazza a településfejlesztési dokumentumok készítését és módosítását, továbbá az esetleges kiegészítő szakvélemények, hatásvizsgálatok (pl.: vízügyi, stb. szakvélemény, környezeti vizsgálat, hatásbecslés, örökségvédelmi hatástanulmány és hatásvizsgálat, stb.), az esetlegesen szükségessé váló különleges alátámasztó munkarészek (pl. beépítési terv, látványtervek, hatástanulmányok stb.) elkészítését. Ezek szükségessé válása esetén jelen szerződés kiegészítendő vagy külön (kiegészítő) szerződés köthető. Ezen külön szerződések ellenértékének megfizetését Költségviselő vállalja.

3.3. A teljesítés és a tervezési díj fizetés ütemezése:

Tervezői -Önkormányzati feladatok	Határidő	Teljesítési arány (%)	számlázás nettó+ Áfa
1. Önk. feladat: döntés a TRT módosításáról (határozat) (A Pestterv segítséget nyújt a döntések megfogalmazásában.)			
2. Önk. feladat: A polgármester az önkormányzat településterv, készítésére vagy módosítására vonatkozó szándékát - a 62. § szerinti egyeztetési eljárást megelőzően - az E-TÉR felületen a megfelelő tervezési folyamat indításával kezdeményezi,			
3. A Településszerkezeti tervet, a Helyi építési szabályzatot és szabályozási tervet módosító rendelettervezet az alátámasztó, indokló munkarész kiegészítésével-partnerségi egyeztetési dokumentáció elkészítése	A tervezési szerződés aláírását követő 45 nap	tervezési díj arányos része a tervezési díj 70%-a	770.000.Ft. +27% ÁFA
4. Önk. feladat: Partnerségi egyeztetés A helyi partnerségi szabályok figyelembevételével. Partnerségi szabályok szerint és E-TÉR egyeztetési felületen történő egyeztetés			
5. Önk. feladat: partnerségi egyeztetés lezárása döntés/határozat „76. § Ha a tervezet vonatkozásában helyi partnerségi egyeztetés történik, a polgármester a tervezettel kapcsolatos 62. § (1) bekezdés b) pontja szerinti véleményezési eljárást kizárólag a helyi partnerségi egyeztetés lezárását követően kezdeményezheti. A 75. § szerinti partnerségi egyeztetés nem mentesít az E-TÉR felületén történő 62. § szerinti egyeztetési kötelezettség alól.”			

6. A végső véleményezési egyeztetési dokumentáció leszállítása (2pld. papír+2pld PDF)	partnerségi egyeztetési folyamat lezárását követő 5 nap	tervezési díj arányos része a tervezési díj 10%-a	---
7. Önk. feladat: Záró szakasz kezdeményezése			
8. A záró szakaszban kötelező egyeztető tárgyalást tartani a záró szakasz kezdeményezésétől számított 10 napon belül, amelyre az állami főépítész meghívja a 11. melléklet szerinti szervezetet			
9. egyeztető tárgyalást követően a jegyzőkönyvben rögzített módosításokat és a (2) bekezdés c) pontja szerinti hiánypótlási felhívásban foglaltakat a tervező 10 napon belül a dokumentumokban átvezeti, és a módosított tervezetet feltölti az E-TÉR-be.			
10. a záró szakmai véleményt az állami főépítész az egyeztető tárgyalást - vagy amennyiben az egyeztető tárgyaláson elhangzottak alapján módosításra van szükség, a módosított tervezet feltöltését - követő 5 napon belül adja ki.			
11. Az érkezett vélemény alapján az előterjesztési dokumentáció megküldése	A megérkezett vélemény kézhezvételét követő 5. nap	tervezési díj arányos része a tervezési díj 10%-a	---
12. Jóváhagyott dokumentum leszállítása (3pld. papír+PDF)	magasabbrendű jogszabály szerint	tervezési díj arányos része a tervezési díj 10%-a	330.000.- Ft+27% ÁFA

3.4. A 3.3. pont táblázatának teljesítési ütemekre vonatkozó határidők teljesítésének feltétele a megbízó által a 419/2021. (VII. 15.) Korm. rendelet 68.§-a alapján lefolytatott egyeztetési folyamat és Képviselő-testületi döntések 3.3. pontban szereplő táblázatban felsorolt teljesítési időszakon belül történő teljesítése, továbbá az állami főépítész 3.3. pont szereplő táblázat 8. és 10. sorában felsorolt teljesítési időszakon belül történő teljesítése.

4. **Határidőkre, teljesítésre és pénzügyi feltételekre vonatkozó rendelkezések:**

- 4.1. A szerződés teljesítésének véghatárideje a szerződés minden pontjának teljesülése esetén szerződés aláírásától számított 120 nap a 3.4.pont szerinti kitételek esetén.
- 4.2. Szerződő felek megállapodnak abban, hogy a Költségviselő a 3.1 pontban meghatározott mértékben vállalja a tervezési díj megfizetését. A szerződő felek megállapodnak abban, hogy a Tervező teljesítését Gyál Város Önkormányzata (írásbeli teljesítési igazolás kiállításával) igazolja. Erre figyelemmel a Költségviselő kijelenti, hogy az Önkormányzat által igazolt teljesítést szerződésszerű teljesítésnek ismerik el.
- 4.3. A Szerződő Felek megállapodnak abban, hogy a Tervező az elkészült munkarész átadásával egyidejűleg, a teljesítési igazolás birtokában haladéktalanul jogosult számlázni a tervezési díjat.
- 4.4. A Tervező a dokumentációkat elsősorban digitális (Pdf) formában adja át a Megrendelőnek, internet útján való megküldéssel vagy cd-re írva, a szükséges példányszámban. Ezen felül a szerződés magában foglalja a kiküldésre kerülő dokumentációk 3-3, és a munkaközi dokumentációk 1-1 nyomtatott példányának biztosítását is.
- 4.5. A teljesítéskor esedékessé váló tervezői számlák és dokumentáció leszállítása a következő módon történik: A Tervező az elkészült Megrendelői és Költségviselői tervdokumentációkat és számlát, a Megrendelő és Költségviselő székhelyén postai úton, vagy az átvétel igazolása mellett személyesen történő kézbesítéssel adja át a Megrendelőnek.
- 4.6. A teljesítéskor esedékessé váló Tervezői számla kiegyenlítése a következő módon történik: Az Önkormányzat által kiállított eredeti teljesítési igazolást és a számla hiteles másolatát a Megrendelő megküldi Költségviselőnek. A Tervező számlakövetelésének megfelelő tervezési díjat a Költségviselő 8 banki napon belül a Tervező MKB BANK Nyrt. 10103104-11571722-00000006 sz. elszámolási számlájára átutalja.

- 4.7. A Megrendelő a jelen szerződéstől a szerződés teljesítésének megkezdése előtt bármikor elállhat, ezt követően azonban a szerződés nem mondhatja fel, és attól el nem állhat.
- 4.8. A Költségviselő jelen szerződés aláírásával kijelenti, hogy amennyiben a 2. pontban körülírt tervezési területtel összefüggésben a HÉSZ 2. pontban foglalt célok szerinti módosítását Megrendelő Képviselő-testülete (pl. a véleményező szerv esetleges eltérő véleménye esetén) nem fogadja el, a módosítás részleges vagy teljes elmaradásával összefüggésben a Költségviselő – a tervező által elvégzett tervezési munka díját a tervezési ütemekhez tartozó teljesítés arányában köteles megfizetni.
- 4.9. A tervezési díj arányos részének megállapítása a 3.3. pontban meghatározott %-os teljesítési arányok figyelembe vételével történik. A Megrendelő jogosult az addig elkészült és megfizetett munkarészek jelen szerződésben meghatározott számú és formájú példányának átvételére. (Lásd még: 6.5. pont.)

5. Megrendelői adatszolgáltatási kötelezettségek:

- 5.1. Megrendelő vállalja, hogy a dokumentáció elkészítéséhez szükséges rendelkezésére álló adatokat, iratokat a szerződés aláírásától számított 8 napon belül szolgáltatja a Tervező részére:
- 5.2. Megrendelő vállalja az egyes tervek, illetve programok környezeti vizsgálatáról szóló 2/2005.(I.11.) Korm. rendeletben előírt környezeti vizsgálat (KV) szükségességére vonatkozó eljárás lefolytatását és az erről szóló önkormányzati döntés átadását a tervezőnek a jelen szerződés aláírásától számított 30 napon belül.
- 5.3. Megrendelő vállalja, hogy a településrendezési eszköz tervezetét a végső egyeztetési szakasz kezdeményezése előtt véleményezteti a partnerekkel. A polgármester a beérkezett véleményeket ismerteti a Képviselő-testülettel, amelyek elfogadásáról vagy el nem fogadásáról a képviselő-testület dönt. Ezzel a partnerségi egyeztetés lezárul.
- 5.4. Megrendelő vállalja, hogy a településrendezési eszköz tervezetének partnerségi egyeztetése után dönt a végső véleményezési szakasz megkezdéséről.
- 5.5. A Megrendelő és Költségviselő vállalja, hogy a megalapozó vizsgálat és alátámasztó javaslat és Településrendezési tervmódosítás elkészítéséhez szükséges adatokat (térképeket, iratokat, felmérési eredményeket, statisztikai adatokat, állásfoglalásokat stb.) digitális formában vagy ennek hiányában 1-1 példány szkennelhető formában szolgáltatja a Tervező részére. Az egyéb, a tervezés közben keletkezett, a tervezésre hatással lévő önkormányzati határozatok, rendeletek, hivatalos levelek, térképvázlatok és egyéb információk átadása folyamatos; de legkésőbb az aktuális előzetes egyeztetési dokumentáció összeállítási határidejét megelőző 5 nappal szükséges.
- 5.6. Megrendelő a fentiekben naptári dátummal nem rögzített adatszolgáltatási határidők tekintetében vállalja, hogy legkésőbb 5 nappal Tervező rendelkezésre bocsátja az aktuális munkafázis teljesítéséhez szükséges állásfoglalását.

6. A munka felfüggesztése, illetve szerződésszegés, a szerződés felmondása, módosítása:

- 6.1. Tervező vállalja, hogy a tervezés során birtokába jutott információkat és adatokat bizalmasan kezeli, azokat harmadik személynek nem, vagy csak a Megrendelő és Költségviselő hozzájárulásával adja ki.
- 6.2. Megrendelő kötelezettséget vállal arra, hogy a birtokába jutott tervdokumentáció(ka)t csak akkor használja fel, ha szerződéses kötelezettségeit teljesítette, a Költségviselő a szerződés szerint benyújtott tervezői számlát kiegyenlítette.
- 6.3. A Szerződő Felek bármelyik fél részéről történő késedelem, nem teljesítés esetére kötbér, késedelmi kamat fizetésre az alábbiak szerint állapodnak meg:
 - A Költségviselő kizárólag a saját hibája miatti késedelmes számlakiegyenlítés esetén vállal késedelmi kamatot. A késedelmi kamat mértéke: a ki nem egyenlített számla mindenkorijegybanki alapkamat szerinti összegének 1/365-öd része a késedelmes naptári napokra számítva, de nem haladhatja meg a jelen szerződés szerinti nettó tervezési díj 20%-ának összegét.
 - A Tervező kizárólag a saját hibája miatt keletkező szállítási késedelem miatt vállal kötbért. A kötbér mértéke a késedelmesen szállított munkarész tervezési díjának a mindenkorijegybanki alapkamat összegének 1/365-öd része a késedelmes naptári napokra számítva, de nem haladhatja meg az aktuális tervfázis nettó tervezési díjának 20%-át.
- 6.4. A Szerződő Felek felmondhatják a szerződést, ha a másik fél a szerződésben vállalt lényeges kötelezettségének nem tesz eleget. (Lényeges kötelezettségnek minősül különösen, de nem kizárólag az adat-, illetve tervszolgáltatási, hibajavítási kötelezettség teljesítésének vagy az esedékes fizetési kötelezettségnek az elmaradása. Ha a felmondás oka a Megrendelő vagy a Költségviselő szerződésszegése, akkor a Tervező az addig elkészített dokumentációk bármilyen célú hasznosítását letilthatja.)
- 6.5. A Tervező a szerződés teljesítése során a szakmai és etikai szabályok betartása mellett a Megrendelő és Költségviselő érdekeinek megfelelően köteles eljárni. Megrendelő és szerződésen kívüli felek esetleges érdekütközése esetén a Tervező számára a köztük létrejövő egyezség a mérvadó. Az egyezség tartalmáról a Tervezőt a Megrendelő köteles tájékoztatni.
- 6.6. Ha a munkavégzés során a Megrendelő olyan utasítást ad a Tervezőnek, amely a vonatkozó jogszabályokkal ellentétes, vagy szakmai, etikai szabályokkal ütközik, és a Tervező ez irányú figyelmeztetése ellenére a

Megrendelő korábbi utasításához változatlanul ragaszkodik, akkor a Tervező jogosult a szerződés felbontására. A jelen pont szerinti szerződésbontás esetén a tervezési munkát a Szerződő Felek által aláírt jegyzőkönyv alapján lehet lezárni, és a Megrendelő a felek által aláírt jegyzőkönyv alapján, az abban foglalt mértékben köteles a teljesítéséről szóló végszámlát kiegyenlíteni.

7. Szerzői jogok:

A Tervező által készített tervdokumentáció egy meghatározott célt szolgáló alkotásnak minősül, amelynek szerzője és tulajdonosa a Tervező. A Megrendelő és a Költségviselő ezeknek a terveknek az átvételével és a tervezési díj megfizetésével felhasználói jogra tesz szert. Megrendelő és a Költségviselő jogosult a tervek másolatait megtartani, és azokat a későbbi hivatalos egyeztetéshez, illetve azzal összefüggésben felhasználni.

8. A szerződéses kötelezettségek teljesítéséhez tartozó egyéb feltételek:

8.1. Szerződő felek az együttműködés biztosítására, joghatályos nyilatkozatra jogosult képviselőiket az alábbiak szerint nevezik meg:

Megrendelő részéről:	Pápai Mihály polgármester
Költségviselő részéről:	Gorincsek Gyula, ügyvezető igazgató
Tervező részéről:	Schuchmann Péter ügyvezető igazgató

8.2. A Tervező a szerződés teljesítéséhez jogosult alvállalkozót igénybe venni, akinek teljesítéséért úgy felel, mintha a tevékenységet maga látta volna el. Az alvállalkozó személyéről a Tervező a Megrendelőt tájékoztatni köteles.

8.3. Felek rögzítik, hogy jelen szerződéssel összefüggésben egymást írásban értesítik e.mail útján. Felek rögzítik, és kifejezetten elfogadják, hogy az e.mail is hivatalos írásbeli formának minősül.

Kapcsolattartók:

Megrendelő:

Megrendelő:

Kiss István Gyál Város főépítésze

e-mail címe: kiss.istvan@gyal.hu

Tervező:

Pestterv Kft. Schuchmann Péter ügyvezető igazgató

pestterv@pestterv.hu

Area Plan Kft. Makkai Krisztina településtervező

e-mail címe: area.plan.hu@gmail.com

Költségviselő:

Erdélyi Attila

e-mail címe: Attila.Erdelyi@fcc-group.hu

A szerződő felek kijelentik, hogy a kapcsolattartói minőséghez kapcsolódó adatkezelésről az érintett kapcsolattartókat előzetesen tájékoztatták.

A közlés időpontjának a közlést követő 1 nap minősül.

Felek kifejezetten elfogadják, hogy jelen szerződés és a kapcsolódó jogviszony vonatkozásában az elévülést az írásbeli felszólítás is megszakítja.

8.4. A szerződésben nem szabályozott kérdésekben a Polgári Törvénykönyvről szóló 2013. évi V. törvény és a vonatkozó egyéb hatályos jogszabályok rendelkezései az irányadók. Szerződő Felek a közöttük esetleg felmerülő viták rendezését megegyezéssel útján kísérik meg, ennek eredménytelensége esetén a viták eldöntésére kikötik a hatáskörrel, illetékességgel rendelkező magyar bíróságok illetékességét.

8.5. Átláthatósági nyilatkozat:

A Tervező nyilatkozik, hogy a nemzeti vagyronról szóló 2011. évi CXCVI. törvény (a továbbiakban: Nvtv.) 3. § (1) bekezdés 1. pontja szerint átlátható szervezetnek minősül. A Tervező tudomásul veszi, hogy a valótlan tartalmú nyilatkozat alapján kötött szerződés semmis.

A Tervező tudomásul veszi továbbá, hogy amennyiben a szerződés megkötését követően beállott körülmény folytán már nem felel meg a Nvtv. 3.§ (1) bekezdés 1. pontja szerinti átláthatósági követelményeknek, és nem minősül átlátható szervezetnek, továbbá a helyzetet a Megrendelő felhívására sem orvosolja, a Megrendelő a megállapodás felmondására jogosult.

Szerződő Felek a szerződést, mint akaratukkal mindenben egyezőt, jóváhagyólag és cégszerűen 6 példányban írták alá, melyből 2 példány a Megrendelőt, 2 példány a Költségviselőt, és 2 példány a Tervezőt illeti meg.

.....
Schuchmann Péter ügyvezető Igazgató

PESTTERV Kft

Tervező

Kelt: Bp., 2023. február.....

.....
Pápai Mihály Polgármester

Gyál Város Önkormányzata

Megrendelő

Kelt: Gyál, 2023. február

A szerződést változatlan tartalommal elfogadom:

.....
Gorincsek Gyula ügyvezető igazgató

FCC Magyarország Kft.

Költségviselő

Kelt: Gyál., 2023. február

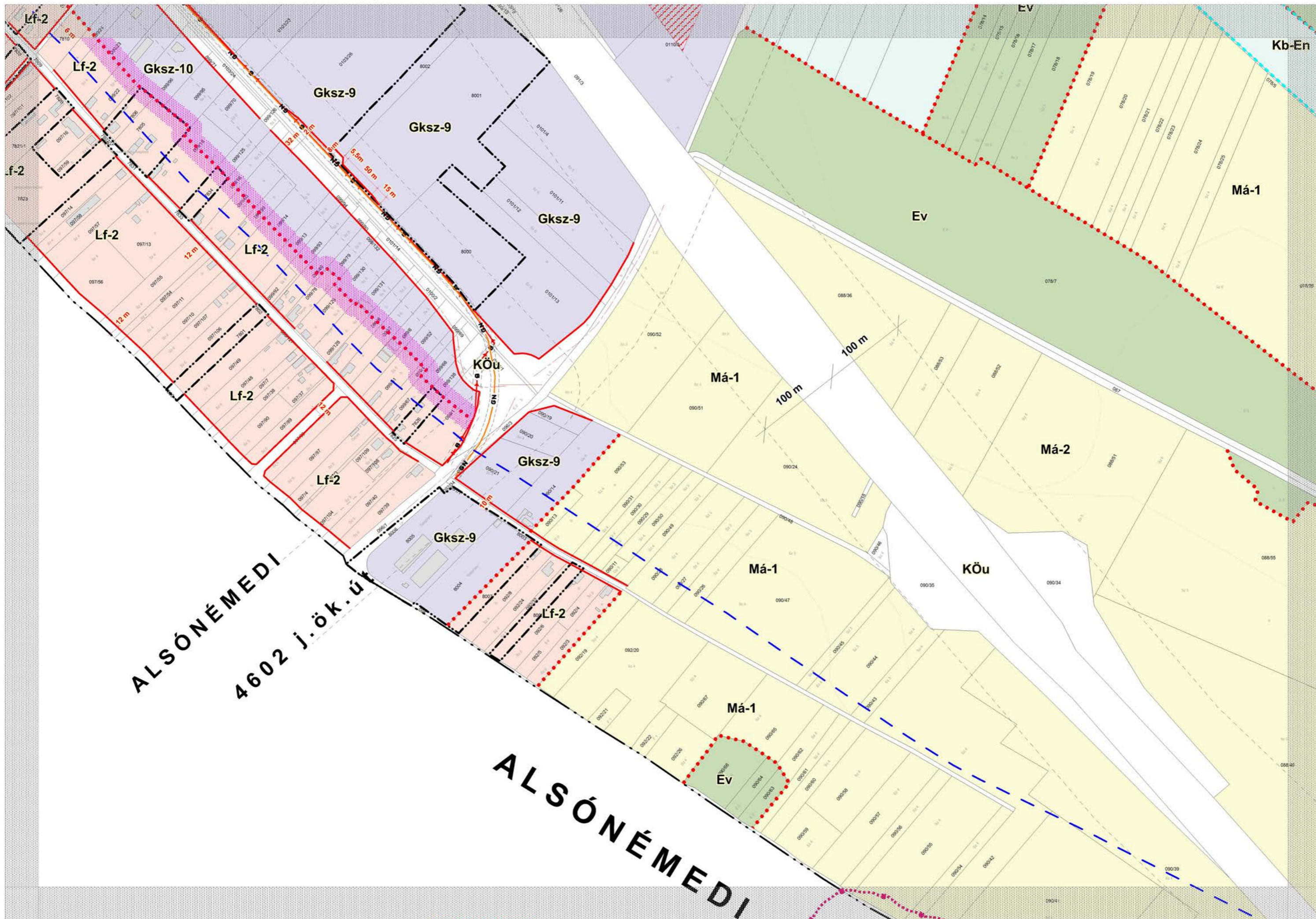

módosítással érintett terület határa módosítva a 13/2022. (X.27.) önk. rendelettel

Gyál térképe - Kataszter

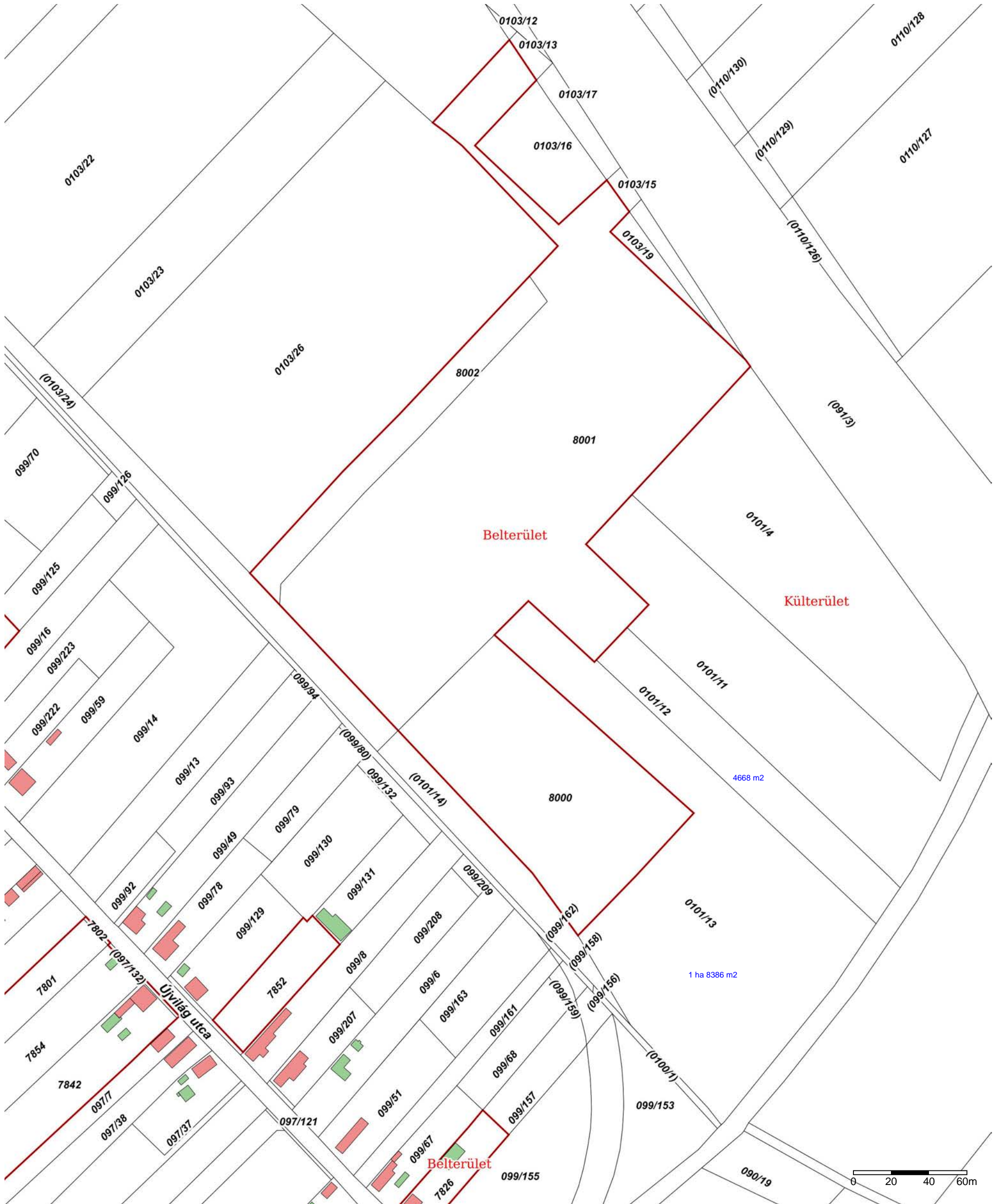

Készült állami alapadatok felhasználásával. A térkép tájékoztató jellegű, másolata semmilyen hivatalos eljárásban nem használható fel! Az ingatlanok közhiteles adatai az ingatlanügyi hatóságok hivatalos honlapján (www.foldhivatal.hu) érhetők fel.

M=1:2000
2023.02.02

Tárgy: Javaslat Gyál Város Önkormányzatának a 2019-2023 évre vonatkozó Helyi Esélyegyenlőségi Programjának hatályon kívül helyezésére és a 2023-2027. évre vonatkozó Helyi Esélyegyenlőségi Program elfogadására

Tisztelt Képviselő-testület!

Az egyenlő bánásmódról és az esélyegyenlőség előmozdításáról szóló 2003. évi CXXV. tv. 31. §-a rendelkezik a helyi esélyegyenlőségi programokról. A tv. 31. §. (1) bek. szerint a települési önkormányzat ötévente öt évre szóló helyi esélyegyenlőségi programot fogad el.

Gyál Város Önkormányzatának Képviselő-testülete eleget tett a törvényi kötelezettségének és elfogadta a Helyi Esélyegyenlőségi Programot (továbbiakban: HEP) a 2019-2023. közötti időszakra vonatkozóan.

Összhangban az egyenlő bánásmódról és az esélyegyenlőség előmozdításáról szóló 2003. évi CXXV. törvényben foglaltakkal, a helyi esélyegyenlőségi programok elkészítésének szabályairól és az esélyegyenlőségi mentorokról szóló 321/2011. (XII.27.) Korm. rendelet alapján megjelent belügyminisztériumi „Módszertani útmutató a helyi esélyegyenlőségi programok elkészítésének szempontjaihoz és a program felülvizsgálatához” c. dokumentum szerint a 2019-2023. közötti időszakra elfogadott HEP kötelező második kétéves felülvizsgálatkor a hatályos HEP-et hatályon kívül kell helyezni és a módszertani útmutató szerinti új HEP elkészítése szükséges.

A Gyáli Polgármesteri Hivatal munkatársa, Polyák Józsefné esélyegyenlőségi referens - mentori segítséggel - összeállította Gyál Város Önkormányzatának Helyi Esélyegyenlőségi Programját 2023-2027. időszakra vonatkozóan.

A 2019-2023. évre vonatkozó HEP IT-ben lévő, eddig megvalósulásra nem került intézkedések átvezetésre, az intézkedési tervben megjelölt felelősök által megküldött észrevételek, hozzászólások beépítésre kerültek a 2023-2027. évi HEP-be.

Önkormányzatunk a HEP kidolgozására és megvalósítására, továbbá értékelésére, ellenőrzésére és az ennek során nyert információk visszacsatolására, valamint a programba történő beépítésének garantálására Helyi Esélyegyenlőségi Programért Felelős Fórumot (HEP Fórumot) hozott létre, mely 2023. február 8-án megtárgyalta és javasolja a Képviselő-testületnek megtárgyalásra a 2023-2027. évi HEP elfogadását és ezzel egyidejűleg a 2019-2023. évi HEP hatályon kívül helyezését.

A jogalkotási törvény lehetőséget biztosít a helyi önkormányzatok képviselő-testületei számára, hogy a saját és az általa irányított szervek tevékenységét, cselekvési programját, működését normatív határozatban szabályozza. Tekintettel arra, hogy jelen előterjesztés tárgyát képező helyi esélyegyenlőségi programmal a képviselő-testület a cselekvési programját fogadja el, javaslom a T. Képviselő-testületnek, hogy határozatát normatív határozatként hozza meg.

Kérem a Tisztelt Képviselő-testületet, hogy a 2019-2023. évre vonatkozó Helyi Esélyegyenlőségi Programot helyezze hatályon kívül és a 2023-2027. évi Helyi Esélyegyenlőségi Programot fogadja el.

Határozati javaslat:

1. Gyál Város Önkormányzatának Képviselő-testülete a 2019-2023. évre vonatkozó Gyál Város Önkormányzatának Helyi Esélyegyenlőségi Programját hatályon kívül helyezi
2. Gyál Város Önkormányzatának Képviselő-testülete a 2023-2027. évre vonatkozó időszakra Gyál Város Önkormányzatának Helyi Esélyegyenlőségi Programját elfogadja

Határidő: azonnal

Felelős: Polgármester

A határozati javaslat elfogadása egyszerű szótöbbséget igényel.

Az előterjesztést tárgyalta: Pénzügyi és Gazdasági Bizottság
Ifjúsági és Sport Bizottság
Környezetvédelmi és Közbiztonsági Bizottság
Oktatási és Kulturális Bizottság
Szociális és Egészségi Bizottság

Az előterjesztést készítette: Polyák Józsefné ügyintéző

Gyál, 2023. február 1.

**Pápai Mihály
polgármester**

Mellékletek: 1. Helyi Esélyegyenlőségi Program 2023-2027.
2. HEP Fórum jegyzőkönyve (később kiküldendő)

**Helyi
Esélyegyenlőségi
Program
2023-2027.**

Gyál Város Önkormányzata

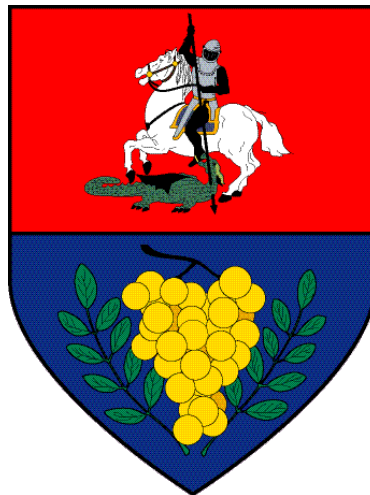

2022. december – 2023. január

Tartalom

Helyi Esélyegyenlőségi Program (HEP)	3
Bevezetés.....	3
A település bemutatása.....	3
Értékeink, küldetésünk	9
Célok	9
A Helyi Esélyegyenlőségi Program Helyzetelemzése (HEP HE).....	11
1. Jogszabályi háttér bemutatása.....	11
2. Stratégiai környezet bemutatása	12
3. A mélyszegénységben élők és a romák helyzete, esélyegyenlősége	15
4. A gyermekek helyzete, esélyegyenlősége, gyermekszegénység	42
A hátrányos helyzetű, a halmozottan hátrányos helyzetű, valamint a kiemelt figyelmet igénylő tanulók (SNI integrált, BTMN), illetve a felzárkóztatásra szoruló tanulók gondozása, eredményes fejlesztése	55
5. A nők helyzete, esélyegyenlősége	65
6. Az idősek helyzete, esélyegyenlősége	72
7. A fogyatékkal élők helyzete, esélyegyenlősége.....	78
8. Helyi partnerség, lakossági önszerveződések, civil szervezetek és for-profit szereplők társadalmi felelősségvállalása	82
9. A helyi esélyegyenlőségi program nyilvánossága	84
A Helyi Esélyegyenlőségi Program Intézkedési Terve (HEP IT).....	86
1. A HEP IT részletei	86
A helyzetelemzés megállapításainak összegzése	86
3. Megvalósítás	94
3.1 A megvalósítás előkészítése	94
3.2 A megvalósítás folyamata	94
3.3 Monitoring és visszacsatolás	95
3.4 Nyilvánosság	95
3.6 Érvényesülés, módosítás.....	97
4. Elfogadás módja és dátuma	98

Helyi Esélyegyenlőségi Program (HEP)

Bevezetés

Összhangban az egyenlő bánásmódról és az esélyegyenlőség előmozdításáról szóló 2003. évi CXXV. törvény (a továbbiakban: Ebktv.), a helyi esélyegyenlőségi programok elkészítésének szabályairól és az esélyegyenlőségi mentorokról szóló 321/2011. (XII. 27.) Korm. rendelet alapján megjelent belügyminisztériumi „Módszertani útmutató a helyi esélyegyenlőségi programok elkészítésének szempontjaihoz és a program felülvizsgálatához” c. dokumentum szerint átdolgozva rögzíti Gyál Város Önkormányzata jelen Esélyegyenlőségi Programban az esélyegyenlőség érdekében szükséges feladatokat.

A program célja a törvénnyel megegyezően annak biztosítása, hogy az élet valamennyi területén megelőzze a hátrányos megkülönböztetést és elősegítse egyes társadalmi csoportok tagjainak esélyegyenlőségét, különös tekintettel a kiemelten védett csoportokra, a romákra, a gyermekekre, a nőkre, az idősekre és a fogyatékos személyekre.

Az Önkormányzat vállalja, hogy az elkészült és elfogadott Esélyegyenlőségi Programmal összehangolja a település más dokumentumait, valamint az önkormányzat fenntartásában lévő intézmények működtetését. Vállalja továbbá, hogy az Esélyegyenlőségi Program elkészítése során bevonja partneri kapcsolatrendszerét, különös tekintettel a köznevelés állami és nem állami intézményfenntartóira.

Jelen helyzetelemzés az Esélyegyenlőségi Program megalapozását szolgálja.

A település bemutatása

Gyál városa egy 25 ezer lakosú kisváros, mely Budapest főváros XVIII. kerületével határos. A település az M0 és M5 autópályák csomópontjában található, az M5 autópályáról lehet kényelmesen lehajtani a településre. A fővárosi közlekedési vállalat a közelség miatt 5 buszjáratral kapcsolja össze a települést a fővárossal, ezen felül két vasútállomás is gondoskodik a könnyebb közlekedésről.

A város helye már a 13. században is lakott hely volt, egy 1293-as oklevél Gayulként említi a települést. A település sokszor volt birtokviták tárgya, majd a 18. századtól (a Rákóczi szabadságharc után) a Károlyi grófok tulajdonába került nagy része.

Egy évszázad alatt felértékelődött a település, mivel a főváros felé itt hajtották el a szarvasmarhákat, és itt álltak meg pihenni a hajtók.

A település homokos talaján szőlőművelés is folyt, aminek nyomát őrzi a város címerében található szőlőfürt.

A Károlyi László gróf által 1932-ben felparcellázott 334 hold, valamint a Jálics birtok felosztása lehetővé tette, hogy a felparcellázott földeket megkapó földművesek tovább növeljék a település lakosságát, és ez 1935-ben megindítsa az önálló község alakulási törekvéseket.

A közbejött második világháború miatt azonban ennek kimondására csak 1944. december 27-én került sor.

Gyál pusztai székhellyel alakult meg a község, amelynek ekkor már 3 ezer lakosa volt. Önálló postahivatal, vasútállomás és távbeszélő állomás is volt már ekkor a településen, és a

mezőgazdasági munkások mellett a fővárosban dolgozó, idetelepülő ipari munkások is növelték a lakosság számát.

A mezőgazdaság átalakítása következtében a népesség nagy része a fővárosi gyárakban talált munkát, Gyál lélekszáma is rohamosan emelkedett. A rendkívüli mértékű és ütemű betelepülés készületlenül érte a települést: az infrastrukturális hiányok felszámolása, a közösséggé formálódás nehézségei voltak napirenden a következő évtizedekben.

A hetvenes évektől kezdődően a foglalkoztatási lehetőségek jelentős bővülése jellemezte az akkoriban nagyközségi rangot elért Gyál települést, ekkor vált meghatározóvá az ipari üzemek Budapestről történő kitelepülése. Ez jelentősen növelte Gyál térségi szerepét is.

A térség dinamikus fejlődésének ma is szilárd alapját jelentik az akkor betelepült üzemek, bár időközben lényeges minőségi változások is megfigyelhetők e területen.

A település fejlődésének kiemelkedő állomása az 1997-ben megszerzett városi rang volt. Ekkor már szinte minden infrastruktúra (vezetékes áram, víz, gáz, szennyvíz) teljesen kialakult, középiskolája (Érdi SZC Eötvös József Technikum), számos oktatási intézménye, bölcsődéje, óvodái, és egészségügyi központja szolgálja ki a város lakosságát.

Gyál lakosságának változását, korösszetételét az alábbi táblázatok mutatják mely alapján, 2015. évre visszatekintve növekedés tapasztalható a lakónépesség számát illetően. Igazolva, hogy Gyál „vonzó kertváros” lett letelepedés céljára.

1. számú táblázat - Lakónépesség száma az év végén		
Év	Fő (TS 001)	Változás
2015	23 152	bázis év
2016	23 360	100,90%
2017	23 628	101,15%
2018	23 893	101,12%
2019	24 195	101,26%
2020	24 193	99,99%

Forrás: TeIR, KSH-TSTAR

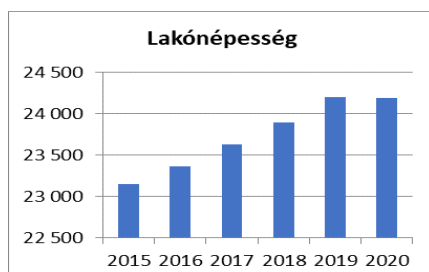

2021. évben a lakónépesség száma: 24370 fő volt.

2. számú táblázat - Állandó népesség összetétele nemek és korcsoportok szerint (2021)

Korcsoport	Fő			Az állandó népességből a megfelelő korcsoportú nők és férfiak aránya (%)	
	Férfiak	Nők	Összesen (TS 003)	Férfiak (TS 005)	Nők (TS 007)
Állandó népesség száma (férfiak TS 004, nők TS 006)	12310	12656	24966	49,31%	50,69%
0-2 évesek (összes száma TS 008, aránya TS 009)			789	3,16%	
0-14 éves (férfiak TS 010, aránya TS 011; nők TS 012, aránya TS 013)	2062	1889	3951	8,26%	7,57%
15-17 éves (férfiak TS 014, aránya TS 015; nők TS 016, aránya TS 017)	441	420	861	1,77%	1,68%
18-59 éves (férfiak TS 018, aránya TS 019; nők TS 020, aránya TS 021)	7636	7268	14904	30,70%	29,40%
60-64 éves (férfiak TS 022, aránya TS 023; nők TS 024, aránya TS 025)	590	604	1194	2,36%	2,42%
65 év feletti (férfiak TS 026, aránya TS 027; nők TS 028, aránya TS 029)	1547	2398	3945	6,20%	9,61%

Forrás: TeIR, KSH-TSTAR

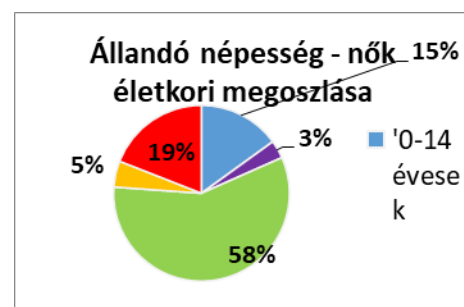
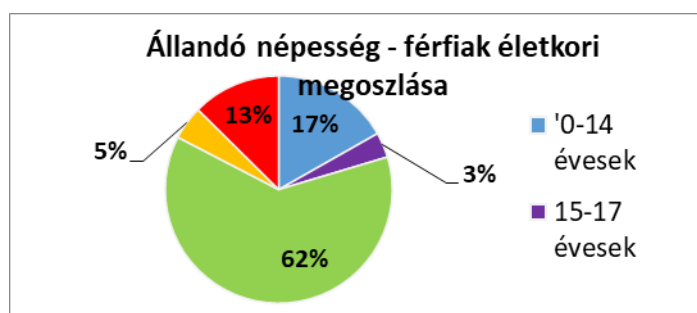

2021. december 31-én 24.966 fő az állandó lakosságszám.

Forrás: TEIR

3. számú táblázat - Öregedési index			
Év	65 év feletti állandó lakosok száma (fő) (TS 026 és TS 028 összesen)	0-14 éves korú állandó lakosok száma (fő) (TS 010 és TS 012 összesen)	Öregedési index % (TS 030)
2015	3 540	3 714	95,32%
2016	3 600	3 784	95,14%
2017	3 677	3 826	96,11%
2018	3 752	3 860	97,20%
2019	3 831	3 931	97,46%
2020	3 961	3 884	101,98%

Forrás: TeIR, KSH-TSTAR

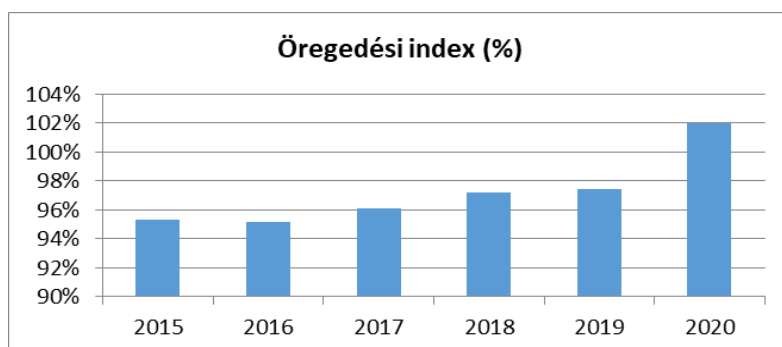

4. számú táblázat - Belföldi vándorlások	
Év	Állandó oda-, és elvándorlások különbségének 1000 állandó lakosra vetített száma (fő) (TS 031)
2015	10,85
2016	6,88
2017	11,28
2018	7,70
2019	7,24
2020	3,40

Forrás: TeIR, KSH-TSTAR



A 2021. évben az öregedési index: 0,99 % volt. A 65 év feletti állandó lakosok száma: 3945 fő, a 0-14 éves korú állandó lakosok száma: 3951 fő volt.

Forrás: TeIR

Az állandó oda-, és elvándorlások különbségének 1000 lakosra vetített száma csökkenő tendenciát mutat. 2021. évben 6,7 %, mely emelkedő tendenciát mutat.

Forrás: TeIR

2013. jelentős fordulatot hozott városunk életében. Felépült a Kistérségi Szolgáltató Központ. Itt kapott helyet a Gyáli Polgármesteri Hivatal és a Somogyi Béla utcai oldalon a Pest Megyei Kormányhivatal Gyáli Járási Hivatala. Az épület már az európai uniós szabványoknak megfelelően felszerelt és akadálymentesített, lifttel kiegészítve.



Az épület mellé parkolóhelyeket létesítettünk, amely lehetővé tette a mozgáskorlátozottaknak is a közigazgatás könnyebb elérését, megővelve ezzel esélyegyenlőségüket.

A Hivatal elé nagyon szép közpark kiépítésére került sor, amely felpezsdítette a város közösségi életét is, hiszen rendezvények színhelye is lett. Ez lehetőséget ad a város polgárainak a teret közösségi megbeszélések, találkozók színhelyeként használni.

Annál is inkább, mivel a közelében található az Gyáli Arany János Közösségi Ház és Városi Könyvtár épülete is, amely jelenleg is számos színes programmal gazdagítja a város életét.

5. számú táblázat - Természetes szaporodás	
Év	Az élve születések és halálozások különbségének 1000 lakosra vetített száma (fő) (TS 032)
2015	-1,56
2016	-0,04
2017	-1,62
2018	-0,93
2019	-1,58
2020	-1,40

Forrás: TeIR, KSH-TSTAR



2021. évben -2,3 az élve születési és halálozások különbségének 1000 lakosra vetített száma.

Forrás: TeIR

Értékeink, küldetésünk

Az Ebktv. egy törvényen belül kívánja szabályozni az egyenlő bánásmódra és az esélyegyenlőségre vonatkozó szabályokat.

Az egyenlő bánásmód követelménye a kötelezettektől azt kívánja meg, hogy tartózkodjanak minden olyan magatartástól, amely bizonyos tulajdonságaik alapján egyes személyek vagy személyek egyes csoportjaival szemben közvetlen vagy közvetett hátrányos megkülönböztetést, megtorlást, zaklatást vagy jogellenes elkülönítést eredményez. Alapvetően tehát az egyenlő bánásmód követelménye az egyik oldalon negatív kötelezettséget jelent: a kötelezettek nem sérthetik meg mások egyenlő emberi méltóságát. A jogosult oldalán ugyanakkor ez azt eredményezi, hogy mindenkinek jogosultságként kikényszeríthető igénye van arra, hogy őt egyenlő méltóságú személyként kezeljék. Hétköznapi nyelven fogalmazva jogsérelem esetén az államnak kötelessége a sérelem ellen fellépni, tehát az illető „elvárhatja” ennek betartását!

Az esélyegyenlőségi program célja, hogy Gyál olyan településsé váljon, ahol senki nem tapasztalja a hátrányos megkülönböztetést, ahol a lakosokkal szemben érvényesül az egyenlő bánásmód elve, valamint biztosított az egyenlő hozzáférés az Önkormányzat és intézményei által nyújtott szolgáltatásokhoz.

Célok

A HEP átfogó célja

Gyál Város Önkormányzata az Esélyegyenlőségi Program elfogadásával érvényesíteni kívánja: az egyenlő bánásmód, és az esélyegyenlőség biztosításának követelményét, a közszolgáltatásokhoz történő egyenlő hozzáférés elvét, a diszkriminációmentességet, szegregációmentességet, a foglalkoztatás, a szociális biztonság, az egészségügy, az oktatás és a lakhatás területén a helyzetelemzés során feltárt problémák komplex kezelése érdekében szükséges intézkedéseket. A köznevelési intézményeket – az óvoda kivételével – érintő intézkedések érdekében együttműködik az intézményfenntartó központ területi szerveivel (tankerülettel).

A településen élő hátrányos helyzetű csoportok helyzetének feltérképezése és a feltárt problémák komplex kezelésre szolgáló (más települési programokkal összehangolt) intézkedési terv megalkotása, a helyben érintett szereplők bevonásával, szükség szerint a települések közötti együttműködések kialakításával.

A HEP helyzetelemző részének célja

Elsődleges célunk számba venni a 321/2011. (XII. 27.) Korm. rendelet 1. § (2) bekezdésében nevesített, esélyegyenlőségi szempontból fókuszban lévő célcsoportokba tartozók számát és arányát, valamint helyzetét a településen.

E mellett célunk a célcsoportba tartozókra vonatkozóan áttekinteni a szolgáltatásokhoz történő hozzáférésük alakulását, valamint feltárni az ezeken a területeken jelentkező problémákat.

További célunk meghatározni az e csoportok esélyegyenlőségét elősegítő feladatokat, és azokat a területeket, melyek fejlesztésre szorulnak az egyenlő bánásmód érdekében.

A célok megvalósításának lépéseit, azok forrásigényét és végrehajtásuk tervezett ütemezését az HEP IT tartalmazza.

A HEP IT célja

Célunk a helyzetelemzésre építve olyan beavatkozások részletes tervezése, amelyek konkrét elmozdulásokat eredményeznek az esélyegyenlőségi célcsoportokhoz tartozók helyzetének javítása szempontjából.

További célunk meghatározni a beavatkozásokhoz kapcsolódó kommunikációt.

Szintén célként határozzuk meg annak az együttműködési rendszernek a felállítását, amely a programalkotás és végrehajtás során biztosítja majd a megvalósítás, nyomon követés, ellenőrzés-értékelés, kiigazítás támogató strukturális rendszerét, vagyis a HEP Fórumot és a hozzá kapcsolódó tematikus munkacsoportokat.

A HEP jelentősége

A HEP-ek nem csupán a felzárkózási stratégia településszintű megvalósításának alapegységei, hanem fontos szerepet töltenek be a kormányzati konzultációs rendszerben azzal, hogy megteremtik a lehetőséget a kormányzati célok társadalmasítására, a fejlesztési elképzelésekhez történő csatlakozásra és fordított irányban az alulról felfelé történő információáramlásban is lehetőséget biztosítanak a településszintű előrehaladás nyomon követésére és fejlesztési igények megfogalmazására a felzárkózási, esélyteremtési feladatokhoz kapcsolódóan.

1. Jogszabályi háttér bemutatása

1.1 A program készítését előíró jogszabályi környezet rövid bemutatása

Az Alaptörvény 4. módosításával bekerült a XV. cikk (4) pontjaként, hogy „Magyarország az esélyegyenlőség és a társadalmi felzárkózás megvalósulását külön intézkedésekkel segíti.”

A helyi esélyegyenlőségi program elkészítését az egyenlő bánásmódról és az esélyegyenlőség előmozdításáról szóló 2003. évi CXXV. törvény (továbbiakban: Ebktv.) előírásai alapján végeztük. A program elkészítésére vonatkozó részletszabályokat a törvény végrehajtási rendelete, és egyéb ágazati jogszabályok előírásai

- a helyi esélyegyenlőségi programok elkészítésének szabályairól és az esélyegyenlőségi mentorokról” szóló 321/2011. (XII.27.) Korm. rendelet „2. A helyi esélyegyenlőségi program elkészítésének szempontjai” fejezete és 2021.06.30-i módosítása
- a Belügyminisztérium honlapján megjelent „MÓDSZERTANI ÚTMUTATÓ a helyi esélyegyenlőségi programok elkészítésének szempontjaihoz és a program felülvizsgálatához” alapján alkalmaztuk, különös figyelmet fordítva a
- a Magyarország helyi önkormányzatairól szóló 2011. évi CLXXXIX. törvény (továbbiakban: Möt.)
- a szociális igazgatásról és szociális ellátásokról szóló 1993. évi III. törvény (továbbiakban: Szt.)
- a foglalkoztatás elősegítéséről és a munkanélküliek ellátásáról szóló 1991. évi IV. törvény (továbbiakban: Flt.)
- a nemzetiségek jogairól szóló 2011. évi CLXXIX. törvény (továbbiakban: nemzetiségi törvény)
- az egészségügyről szóló 1997. évi CLIV. törvény (továbbiakban: Eütv.)
- a gyermekek védelméről és a gyámügyi igazgatásról szóló 1997. évi XXXI. törvény (továbbiakban: Gyvt.)
- a nemzeti köznevelésről szóló 2011. évi CXC. törvény (továbbiakban: Nkntv.) határozzák meg.
- Gyál Város Önkormányzatának Képviselő-testülete megalkotta a 17/2022. (XI.25.) önkormányzati rendeletét az egyes szociális és gyermekjóléti ellátások helyi szabályairól.

2015. április 1-től a kormányhivatalok hatáskörébe került a családtámogatási ellátások. A Fővárosi Kormányhivatal hatáskörébe kerültek a családtámogatási és lakáscélú állami támogatásokkal összefüggő feladatok a Magyar Államkincstár Fővárosi és Pest Megyei Igazgatóságától. Ilyenek például az anyasági támogatás, a családi pótlék, a gyermekgondozási segély, a gyermeknevelési támogatás, a nagycsaládosok gázár-kedvezménye és a fogyatékosági támogatás. A fővárosi és pest megyei állampolgárok számára is kedvező változás volt, hogy ezután jóval több ügyfélszolgálaton indíthatják el a családtámogatási ellátásokkal összefüggő ügyintézési folyamatokat, a kérelmeket ugyanis a kormányhivataloknál, a járási és fővárosi kerületi hivataloknál és a kormányablakoknál egyaránt be lehet majd nyújtani. Az ügyfelek így a lakóhelyükhöz közel is elindíthatják az ügyintézését.

Az elérhetőséget és könnyebb, gyorsabb ügyintézését segíti az elektronikus ügyintézés és bizalmi szolgáltatások általános szabályairól szóló 2015. évi CCXXII. törvény.

Az Ebktv-ben foglalt helyi esélyegyenlőségi programok intézkedései kapcsolódnak a következőkben felsorolt, EU és nemzeti szintű stratégiákhoz, ágazati politikákhoz: EU2020

stratégia, Nemzeti Reform Program, Nemzeti Társadalmi Felzárkózási Stratégia, „Legyen jobb a gyermekeknek!” Nemzeti Stratégia, Roma Integráció Évtizede Program, Nemzeti Ifjúsági Stratégia.

1.2 Az esélyegyenlőségi célcsoportokat érintő helyi szabályozás rövid bemutatása.

Az esélyegyenlőség mindannyiunk számára fontos érték. Esélyegyenlőségben mindenkinek egyforma esélye kell legyen a munkavállalásra, a karrierre, a jó minőségű szolgáltatásokra – függetlenül attól, hogy nő vagy férfi, egészséges vagy fogyatékossgal él, hogy milyen a származása vagy az anyagi helyzete. Az esélyegyenlőség érvényesítése nem pusztán követelmény, hanem az önkormányzatoknak is hosszú távú érdeke, hiszen növeli a település versenyképességét.

Az esélyegyenlőség biztosítása a legtöbb esetben nem jár többletköltséggel: csupán szemléletváltást, rugalmasságot, nagyobb figyelmet igényel a szervezet vezetősége, illetve alkalmazottai részéről, és szorosan kapcsolódik az MötV-ben foglaltak végrehajtásához.

Az egyenlő bánásmód követelménye a kötelezettektől azt kívánja meg, hogy tartózkodjanak minden olyan magatartástól, amely bizonyos tulajdonságaik alapján egyes személyek vagy személyek egyes csoportjaival szemben közvetlen vagy közvetett hátrányos megkülönböztetést, megtorlást, zaklatást vagy jogellenes elkülönítést eredményez.

Gyál Város Önkormányzata Képviselő-testülete megalkotta a 17/2022. (XI.25.) önkormányzati rendeletét az egyes szociális és gyermekjóléti ellátások helyi szabályairól.

Nemzetiségi önkormányzatok:

- Gyáli Roma Nemzetiségi Önkormányzat 2020.11.08-án jogutód nélkül megszűnt.
- Gyál Város Önkormányzata a 27/2021. (I.28.) sz. határozatával közigazgatási szerződést kötött a Gyáli Román Nemzetiségi Önkormányzattal, melynek a rendelkezéseit 2021.02.15. napjától kell alkalmazni.
A megállapodás alapján a szerződő felek rögzítették a „nemzetiségi önkormányzat helyiség használatával, az Nek. tv. 80 §. (1) bekezdésében meghatározott önkormányzati működési feltételek biztosításával kapcsolatos feladatok ellátásának, a költségvetés elkészítésének, jóváhagyásának eljárási rendjével és a költségvetési gazdálkodással, az információs és adatszolgáltatási, a beszámolási kötelezettség teljesítésével, valamint a nyilvántartási tevékenységgel, illetve a vagyonkezeléssel összefüggő szabályokat.”

2. Stratégiai környezet bemutatása

A felzárkózási politika alapidokumentumaként Magyarország Kormánya 2011-ben fogadta el a Nemzeti Társadalmi Felzárkózási Stratégiát [1430/2011. (XII. 13.) Korm. hat.], majd 2014-ben annak frissítéseként a Magyar Nemzeti Társadalmi Felzárkózási Stratégia II-t [1603/2014. (XI. 4.) Korm. hat.] 2021-ben elkészült a **Magyar Nemzeti Társadalmi Felzárkózási Stratégia 2030** (MNTFS 2030), amely a következő 10 évre alapozza meg a felzárkózási politika fő irányait.

Új Roma Stratégia (2019-2030)

Nemzeti Ifjúsági Stratégia (2009-2024)

„Legyen jobb a gyermekeknek” Nemzeti Stratégia (2007-2032)

Idősügyi Nemzeti Stratégia (2010-2022), (2023-2024)

Országos Fogyatékosügyi Program (2015-2025)

A HEP-ekben leképeződik a felzárkózási stratégia szemlélete, így azok a felzárkózás politika helyi szintű részeként és a végrehajtás eszközeiként működnek.

A helyi felzárkózás politika tervezési alapjaként épít a HEP-ekre a Pénzügyminisztérium összefogásában készült **Nemzeti Fejlesztés 2030, Országos Fejlesztési és Területfejlesztési Konceptió** is.

Az Ebktv. 31. § (2) bekezdése értelmében **a programalkotás során gondoskodni kell a HEP és a települési önkormányzat által készítendő egyéb fejlesztési tervek, koncepciók, továbbá a köznevelési esélyegyenlőségi terv, illetve a szakképzési esélyegyenlőségi terv és az integrált településfejlesztési stratégia antiszegregációs célkitűzéseinek összhangjáról.**

2.1 Kapcsolódás helyi stratégiai és települési önkormányzati dokumentumokkal, koncepciókkal, programokkal

Városfejlesztés területén az alábbi főbb programok kerültek elfogadásra az utóbbi néhány évben:

- 174/2021.(IX.30.) sz. határozatával Gyál Város Önkormányzatának Képviselő-testülete elfogadta Gyál Város Települési Környezetvédelmi Fenntarthatósági Programját a 2021-2026. időszakra
- Gyál Város Önkormányzatának Képviselő-testülete a 175/2021. (IX.30.) határozatával elfogadta Gyál Város Közlekedési Koncepciótervét.
- Gyál Város Önkormányzatának Képviselő testülete elfogadta a 10/2019. (V.31.) önkormányzati rendeletét a településkép védelméről.
- Gyál Város Önkormányzata a 70/2021. (III.25.) PM határozattal elfogadta Gyál Város Bűnmegelőzési Koncepcióját.
- a 14/2021.(I.28.) PM határozattal elfogadásra került Gyál Város Klímastatégiai terve 2020-2030 évre.
- Gyál Város Önkormányzatának Képviselő-testülete a 189/2014. (XI.27.) sz. határozatával elfogadta Gyál Város Településfejlesztési Koncepcióját.
- Gyál Város Önkormányzatának Képviselő-testülete a 17/2014. (XII.01.) önkormányzati rendeletét elfogadta Gyál Város Helyi Építési Szabályzatát
- Gyál Város Önkormányzatának Képviselő-testülete a 88/2017. (IV.27.) sz. határozatával elfogadta Gyál Integrált Településfejlesztési Stratégiáját.
- Gyál Város Önkormányzatának Képviselő-testülete a 84/2017. (IV.27.) sz. határozatával elfogadta Gyál Város PR Arculati kézikönyvét.
- Gyál Város Önkormányzatának Képviselő-testülete a 65/2017. (III.30.) sz. határozatával elfogadta a közigazgatási területére vonatkozó stratégiai zajtérképet és zajcsökkentési intézkedési tervet.
- Gyál Város Önkormányzatának Képviselő-testülete 5/2017. (II.28.) rendeletével elfogadta a „Gyáli Élet Program” – ot. A programnak köszönhetően az önkormányzat gondoskodása a születéstől az óvoda- és iskolakezdésen keresztül, figyelmet szentelve a középiskolásoknak és egyetemistáknak, a „házasulandók” programon át, egészen a „szépkorig” elkíséri az egyént, mindemellett bevezetése a gyáli identitást elmélyítő akcióként is felfogható.

A Gyáli Élet Program egységes jogi szabályozása révén átlátható és egyértelmű az önkormányzati támogatási rendszer, megfelelően ezzel a közpénzekből juttatott támogatások társadalmi és jogszabályi elvárásainak, és a jogbiztonság követelményeinek is.

- Gyál Város Önkormányzat Képviselő-testülete megalkotta a 11/2018. (V.31.) önkormányzati rendeletét a helyi közművelődésről.
- Gyál Város Önkormányzata a 93/2020.(V.28.) sz. PM határozatával elfogadta Gyál Város 2020-2024 időszakra vonatkozó Sportkoncepcióját.
- Gyál Város Önkormányzat Képviselő-testülete a 60/2020. (III.26.) sz. határozatával elfogadta Gyál Város Gazdasági Programját 2020-2024. év közötti időszakra, majd a koronavírus-járvány okozta veszélyhelyzetre tekintettel a Polgármester erősítette meg a 30/2020. (III.30.) sz. határozatával.
- Gyál Város Önkormányzatának Képviselő-testülete 104/2022.(V.26.) sz. határozatával elfogadta GYÁL VÁROS FENNTARTHATÓ VÁROSFEJLESZTÉSI STRATÉGIÁJÁT 2021-2027 és GYÁL TOP PLUSZ VÁROSFEJLESZTÉSI PROGRAMTERVÉT 2021-2027. évekre.
- Gyál Város Önkormányzat Képviselő-testülete a 160/2022. (IX.29.) sz. határozatával elfogadta Gyál Város Gazdasági Programjának félévi értékelését.

Oktatás területén:

A Bursa Hungarica Felsőoktatási Önkormányzati Ösztöndíjrendszer jogszabályi háttéréül a felsőoktatásban részt vevő hallgatók juttatásairól és az általuk fizetendő egyes térítésekről szóló 51/2007. (III.26.) Korm. rendelet (a továbbiakban: rendelet) és a nemzeti felsőoktatásról szóló 2011. évi CCIV. törvény szolgál. A rendelet 18.§ értelmében a Bursa Hungarica Felsőoktatási Önkormányzati Ösztöndíj, olyan pénzbeli szociális juttatás, amely az esélyteremtés érdekében a hátrányos helyzetű, szociálisan rászoruló fiatalok számára nyújt segítséget a felsőfokú tanulmányaik lebonyolításához.

Meghirdetése óta csatlakozik Önkormányzatunk a Bursa Hungarica Felsőoktatási Önkormányzati Ösztöndíj pályázatokhoz.

2.2 A helyi esélyegyenlőségi program térségi, társulási kapcsolódásainak bemutatása

2013. július 1-től „Kertváros” Szociális Központ elnevezéssel működik a „Kertváros” Önkormányzati Társulás fenntartásában a térség / járás ellátási területén. Az intézmény székhelye 2360 Gyál, Rákóczi u. 42-44. számra változott. Személyes gondoskodás keretébe tartozó szolgáltatásokat és szociális alapszolgáltatásokat biztosít az intézmény a fenti időponttól négy helyszínen, Gyál, Ócsa, Alsónémedi és Bugyi településen. (Tájékoztatásul a Gyáli Járásba tartozik: Gyál, Ócsa, Alsónémedi, és a Társulásból kivált Felsőpakony, míg az intézmény kereteiben működtetett Gyermekjóléti Szolgáltatás Gyámhivatalhoz kapcsolódó ügyei Bugyi esetén a Dabasi Járáshoz tartoznak.)

2.3 A települési önkormányzat rendelkezésére álló, az esélyegyenlőség szempontjából releváns adatok, kutatások áttekintése, adathiányok kimutatása

Az esélyegyenlőségi helyzetelemzéshez sokrétű adatgyűjtés történt. A helyzetelemzés alapját szolgáló statisztikai adatokat a TEIR adatbázisból, valamint a helyi nyilvántartásokból gyűjtöttük össze. A feltárt adatok birtokában igyekeztünk adat hű képet festeni arról, hogy Gyál Város Önkormányzata mindent megtesz annak érdekében, hogy városunkban minden lakos tekintetében érvényesüljenek az esélyegyenlőség elvei.

Gyál város intézményvezetői és a Monori Tankerületi Központ maximálisan segítséget nyújtottak az adatbázis összeállításában. Az intézmények által készített beszámolók is felhasználásra kerültek a helyzetelemzés elkészítése során.

3. A mélyszegénységben élők és a romák helyzete, esélyegyenlősége

3.1 Jövedelmi és vagyoni helyzet

3.1. számú táblázat - Jövedelmi helyzet		
Év	Az SZJA adófizetők száma	Az SZJA adófizetők közül a 0-1 millió forintos jövedelemsávba tartozók
	az állandó népesség %-ában (TS 059)	az állandó népesség %-ában (TS 060)
2015	45,16	29,35
2016	49,68	32,24
2017	49,57	28,59
2018	50,01	23,76
2019	50,55	22,62
2020	51,30	21,70

Forrás: TeIR, KSH Tstar

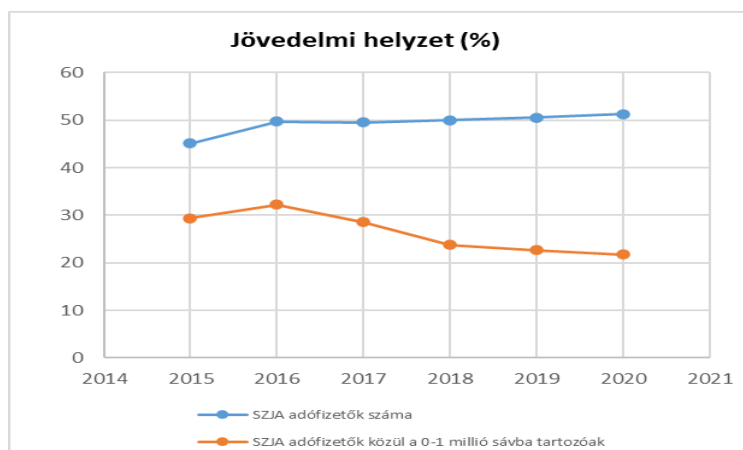

Napjainkban egyre gyakrabban használt fogalom a mélyszegénység. Nem csak tudományos fogalom a szociológiában, de a hétköznapi élet jelensége. Azt jelenti, amikor valaki vagy valakik tartósan a létminimum szintje alatt élnek és szinte esélyük sincs arra, hogy ebből önerőből kilépjenek.

A mélyszegénység összetett jelenség, amelynek okai többek között társadalmi és gazdasági hátrányok, iskolai, képzettségbeli és foglalkoztatottságbeli deficitekben mutatkoznak meg, és súlyos megélhetési zavarokhoz vezetnek.” (Forrás: Türr István Képző és Kutató Intézet Képzési segédlet a helyi esélyegyenlőségi program elkészítéséhez)

3.2 Foglalkoztatottság, munkaerő-piaci integráció

A HEP-ben elhelyezett táblázatokba gyűjtött adatok, valamint a helyi önkormányzat Flt-ben és Möt-ben foglalt feladatai alapján településünkre jellemző foglalkoztatottságot, munkaerő-piaci lehetőségeket kívánjuk elemezni az elmúlt évek változásainak bemutatásával, a különböző korosztályok, illetve nemek szerinti bontásban. Az elemzést összevetjük térségi és országos adatokkal is.

A településen élő roma származásúak számának és arányának tekintetében a valóságot pontosan tükröző adatok nem állnak rendelkezésre. (kb. 15%)

A romák társadalmi beilleszkedése nagymértékben függ iskolázottsági szintjüktől. Az érintett populáció iskolázottsági hátrányainak számos oka van: a roma gyermekek családi szocializációja; a romák és a többségi társadalom – család által közvetített - kulturális mintáinak különbözősége; nyelvi hátrányok; a roma népesség szociális helyzete; területi elhelyezkedése, hátrányos megkülönböztetés.

Önkormányzatunk minden eszközével igyekszik a roma származású népesség esélyegyenlőségét biztosítani. Felismertük, hogy a „hagyományos” oktatási rendszer nem képes a társadalmi hátrányok kiegyenlítésére. Éppen ezért kiemelt jelentőséggel bírnak az említett negatívumok, nehézségek mérséklésére a roma gyermekek integrált nevelése-oktatása.

A roma származású munkanélküliek elhelyezkedési esélyeinek és foglalkoztatásának növelését a munkaügyi kirendeltség számos eszközzel és munkaerő-piaci programmal igyekszik elősegíteni. Önkormányzatunk a közfoglalkoztatás maximális kihasználtságával erősíti munkavállalási esélyeiket. Feladatunknak tekintjük a roma célcsoport élethelyzetének, társadalmi esélyegyenlőségének javítását, munkaerő-piaci (re)integrációjuk elősegítését.

A foglalkoztatáspolitikai szempontból hátrányos helyzetű társadalmi csoportok (megváltozott munkaképességűek, romák stb.) egyre tartósabban szorulnak ki a munkaerőpiacról, egyre nagyobb számban kerülnek ki a munkaügyi regisztrációból, ezzel elveszítik a szervezett segítségnyújtás legfontosabb esélyét. Az esélyegyenlőséget megerősítő pozitív intézkedések azért is szükségesek számukra, mert e csoportok a munkaerőpiacon összetett szemléletbeli hátrányokkal küzdenek, az aktív támogatásokban pedig munkanélkülieken belüli arányuknál sokkal kisebb arányban vesznek részt.

a) foglalkoztatottak, munkanélküliek, tartós munkanélküliek helyzete;

3.2. 1. számú táblázat - Munkanélküliségi ráta nemek szerint			
Év	Nyilvántartott álláskereső aránya az állandó népességben a 15-64 évesek körében		
	Férfiak aránya (TS 033)	Nők aránya (TS 034)	Összesen
2015	2,85%	3,43%	3,14%
2016	1,60%	2,88%	2,24%
2017	1,42%	2,65%	2,04%
2018	1,43%	1,98%	0,72%
2019	1,21%	2,03%	1,62%
2020	2,50%	3,50%	3,00%

Forrás: TeIR, Nemzeti Munkaügyi Hivatal



Forrás: TeIR

2021. évben a 2020. évihez viszonyítva csökkenés tapasztalható, mind a férfiak (1,7 %), mind a nők arányában.

Összességében megállapítható, hogy vélhetően a koronavírus-járvány (COVID) következményeként 2020. évben jelentős emelkedés volt a nyilvántartott munkanélküliek számában az előző évekhez képest.

3.2.2. számú táblázat - Nyilvántartott álláskeresők száma korcsoportok szerint							
Nyilvántartott álláskeresők száma összesen	Év	2015	2016	2017	2018	2019	2020
	Fő összesen		527	375	343	289	275
20 éves, vagy az alatti (TS 037)	Fő	14,00	8,00	6,00	3,00	4,00	13,00
	%	2,66%	2,13%	1,75%	1,04%	1,45%	2,58%
21-25 év (TS 038)	Fő	50,00	27,00	19,00	16,00	21,00	48,00
	%	9,49%	7,20%	5,54%	5,54%	7,64%	9,54%
26-30 év (TS 039)	Fő	50,00	42,00	32,00	28,00	33,00	71,00
	%	9,49%	11,20%	9,33%	9,69%	12,00%	14,12%
31-35 év (TS 040)	Fő	48,00	19,00	27,00	12,00	20,00	47,00
	%	9,11%	5,07%	7,87%	4,15%	7,27%	9,34%
36-40 év (TS 041)	Fő	66,00	41,00	48,00	34,00	20,00	44,00
	%	12,52%	10,93%	13,99%	11,76%	7,27%	8,75%
41-45 év (TS 042)	Fő	55,00	45,00	44,00	41,00	32,00	56,00
	%	10,44%	12,00%	12,83%	14,19%	11,64%	11,13%
46-50 év (TS 043)	Fő	57,00	48,00	36,00	33,00	24,00	62,00

	%	10,82%	12,80%	10,50%	11,42%	8,73%	12,33%
51-55 év (TS 044)	Fő	53,00	38,00	39,00	29,00	28,00	56,00
	%	10,06%	10,13%	11,37%	10,03%	10,18%	56,00%
56-60 év (TS 045)	Fő	75,00	53,00	45,00	38,00	35,00	49,00
	%	14,23%	14,13%	13,12%	13,15%	12,73%	9,74%
61 éves, vagy afeletti (TS 046)	Fő	59,00	54,00	47,00	55,00	58,00	57,00
	%	11,20%	14,40%	13,70%	19,03%	21,09%	11,33%

Forrás: TeIR, Nemzeti Munkaügyi Hivatal

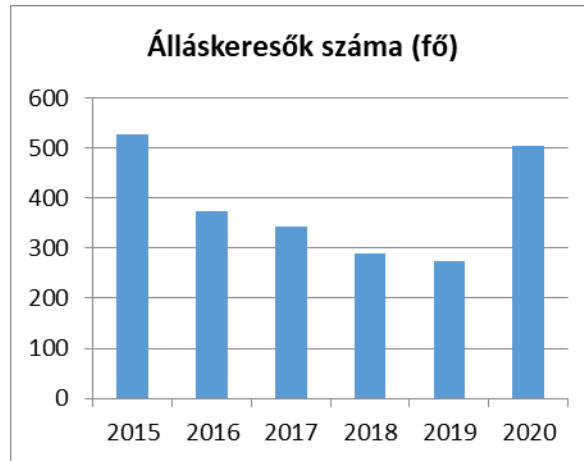

3.2.3. számú tábla - A 180 napnál hosszabb ideje nyilvántartott álláskeresők aránya

Év	180 napnál hosszabb ideje regisztrált munkanélküliek aránya (TS 057)	Nők aránya a 180 napon túli nyilvántartott álláskeresőkön belül (TS 058)
	%	%
2015	55,60%	58,70%
2016	56,53%	66,98%
2017	49,85%	66,67%
2018	51,21%	61,49%
2019	42,55%	69,23%
2020	48,50%	60,70%

Forrás: TeIR, Nemzeti Munkaügyi Hivatal

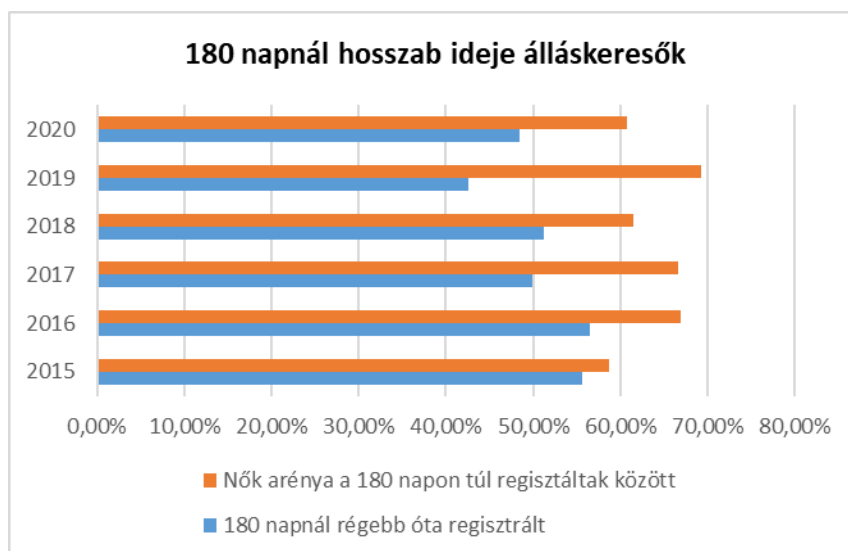

Forrás: TeIR

2021. év: 62,2 % a 180 napnál hosszabb ideje regisztrált munkanélküliek aránya. Ez jelentősebb emelkedést mutat.

A nők aránya a 180 napon túl regisztráltak között: 60,3 %, mely kisebb mértékű csökkenést mutat.

b) alacsony iskolai végzettségűek foglalkoztatottsága;

3.2.4. számú táblázat - Regisztrált munkanélküliek/nyilvántartott álláskeresők száma iskolai végzettség szerint

Év	Regisztrált munkanélküliek/nyilvántartott álláskeresők száma összesen (TS 052)	Regisztrált munkanélküliek/nyilvántartott álláskeresők megoszlása iskolai végzettség szerint					
		8 általánosnál alacsonyabb végzettség (TS 036)		Általános iskolai végzettség (TS 035)		8 általánosnál magasabb iskolai végzettség	
		Fő	%	Fő	%	Fő	%
2015	527	16	3,04%	160	30,36%	351	66,60%
2016	375	14	3,73%	108	28,80%	253	67,47%
2017	343	12	3,50%	96	27,99%	235	68,51%
2018	289	9	3,11%	83	28,72%	197	68,17%
2019	275	5	1,82%	84	30,55%	186	67,64%
2020	503	9	1,79%	131	26,04%	363	72,17%

Forrás: TeIR, Nemzeti Munkaügyi Hivatal

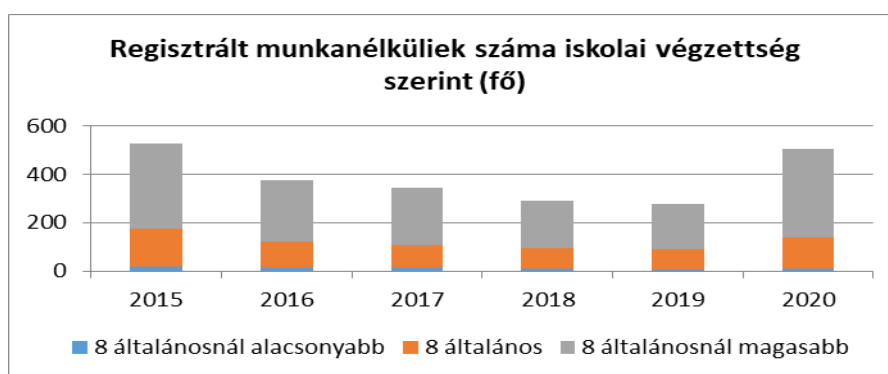

Forrás: TeIR

Regisztrált állás nélküliek száma 2021. évben: 373 fő, melyből 8 általános iskolai végzettségnél alacsonyabb végzettségű: 6 fő volt, általános iskolai végzettségű: 91 fő, mely adatokból következik, hogy a 8 általános iskolai végzettségnél magasabb végzettségűek száma jelentősebb emelkedést mutat.

Az Érdi SZC Eötvös József Technikumban a felnőttoktatásban résztvevők számát mutatja az alábbi táblázat:

Év	Középiskolai tanulók száma a felnőttoktatásban
	Fő
2018	9
2019	32
2020	48
2021	28
2022	46

Forrás: Intézményi adatgyűjtés

- c) közfoglalkoztatás, közfoglalkoztatásból az elsődleges munkaerőpiacra történő átlépés lehetőségei;

Jelenleg 4 fő részére van közfoglalkoztatási álláshelyünk. Ennél nagyobb létszámot jelenleg nem is igen tudnánk feltölteni. Ez főleg az alacsony közfoglalkoztatási bérrel magyarázható, mely jelenleg bruttó 100.000,-Ft, de az is egyértelmű, hogy a munkaképes lakosság el tud helyezkedni a munkaerő-piacon.

3.2.5. számú táblázat - Foglalkoztatáspolitikai		
Év	Aktív foglalkoztatás-politikai eszközökkel támogatottak száma (TS 050)	Közfoglalkoztatottak száma (TS 055)
	Fő	(éves átlag - fő)

2015	77	51
2016	103	63
2017	61	44
2018	43	30
2019	29	20
2020	298	15

Forrás: TeIR, Nemzeti Munkaügyi Hivatal



2021. évben az aktív foglalkoztatás-politikai eszközökkel támogatottak száma: 20 fő
Közfoglalkoztatottak száma: 10 fő volt.

Forrás: TeIR

- d) a foglalkoztatáshoz való hozzáférés esélyének mobilitási, információs és egyéb tényezői; közlekedés, potenciális munkalehetőségek, tervezett beruházások, lehetséges vállalkozási területek, helyben/térségben működő foglalkoztatási programok;

Gyálon a főváros közelsége miatt 5 rendszeres buszjárat és kettő vasútállomás is szolgálja a város lakosságának Budapestre történő bejutását. Gyál város lakosságának jelentős része Budapesten dolgozik, naponta ingázik a munkahelyére.

- e) fiatalok foglalkoztatását és az oktatásból a munkaerőpiacra való átmenetet megkönnyítő programok a településen; képzéshez, továbbképzéshez való hozzáférésük;

3.2.6. számú táblázat - Pályakezdő álláskeresők száma

Év	Nyilvántartott álláskeresők száma (TS 052)	Nyilvántartott pályakezdő álláskeresők száma (TS 053)
	Fő	Fő
2015	527	35
2016	375	11
2017	343	13
2018	289	5
2019	275	1
2020	503	9

Forrás: TeIR, Nemzeti Munkaügyi Hivatal



2021. évben 373 fő volt a nyilvántartott álláskeresők száma melyek közül 2 fő volt a pályakezdő álláskereső.

Forrás: TeIR

Gyál város a Pest Megyei Kormányhivatal Dabasi Járási Hivatal Foglalkoztatási Osztályához tartozik, így az álláskeresők regisztrálása, esetlegesen az álláskeresési ellátásokkal kapcsolatos ügyintézés a Kirendeltséghez tartozik.

A Foglalkoztatási Osztály vezetőjének 2022. szeptemberi tájékoztatása alapján az alábbi programokba sikerült Gyál város munkanélküli rétegét bevonni:

Álláskeresők havi átlagléttszáma: 370 fő, ebből a 25 év alattiak átlagléttszáma: 100 fő.

A támogatások a VEKOP programok keretében valósulnak meg.

1) V.8.2.1.-Ifjúsági Garancia Program (25 év alattiak részére)

Összesen 83 fő, ebből 15 fő vállalkozóvá válást elősegítő támogatásra (VVT), 16 fő képzésre és 52 fő foglalkoztatást elősegítő (bérköltség) támogatásra került bevonásra.

2) V.8.1.1. program (hátrányos helyzetű, elsősorban szakképesítéssel nem rendelkező álláskeresők részére)

Összesen 79 fő, ebből 27 fő vállalkozóvá válást elősegítő támogatásra (VVT), 19 fő képzésre, 32 fő foglalkoztatást elősegítő (bérköltség) támogatásra és 1 fő lakhatási támogatásra került bevonásra.

- f) munkaerő-piaci integrációt segítő szervezetek és szolgáltatások feltérképezése, szakképzéshez, felnőttképzéshez és egyéb munkaerő-piaci szolgáltatásokhoz való hozzáférés, helyi foglalkoztatási programok;

Az Érdi Szakképzési Centrum tagiskolájaként működik az Érdi SZC Eötvös József Technikum, Gyál egyetlen középiskolája. Az iskolában informatikai és távközlés, gazdálkodás és menedzsment, rendészet és közszolgálat, közlekedés és szállítmányozás, valamint kereskedelmi ágazaton tanulhatnak a kilencedikesek. Az iskola felnőttoktatás keretében villanszerelő, pénzügyi számviteli ügyintéző, fitness-wellness instruktorként, közszolgálati technikus képzést kínál az érdeklődők számára.

Felnőttek részére általános iskolai képzés nincs a városban.

- g) mélyszegénységben élők és romák települési önkormányzati saját fenntartású intézményekben történő foglalkoztatása;

Önkormányzatunk nem kezel ilyen adatokat.

- h) hátrányos megkülönböztetés a foglalkoztatás területén;
Nem érkezett jelzés a hátrányos megkülönböztetéssel kapcsolatban a foglalkoztatás területén. Önkormányzatunk nem kezel ilyen adatokat.

- i) digitális ismeretek megszerzésének és hozzáféréseinek lehetőségei.

A felnőtt lakosság részére korábban a Gyáli Arany János Községi Ház és Városi Könyvtárban volt lehetőség informatikai tudás elsajátítására.

Vélhetően a Covid járvány hatására jelenleg érdeklődés hiányában jelenleg nincs ilyen jellegű tanfolyam az intézményben.

Infopont továbbra is működik az intézményben.

3.3 Pénzbeli és természetbeni szociális ellátások, aktív korúak ellátása, munkanélküliséghez kapcsolódó támogatások

A segélyezési rendszer 2015. március 1-jei átalakításával összefüggésben az állam és az önkormányzatok közötti feladatmegosztás a szociális ellátások biztosítása területén átalakult.

A jegyzői hatáskörben lévő aktív korúak ellátásának megállapítása a járási hivatal hatáskörébe került, valamint a fenti időponttól nem állapítható meg lakásfenntartási támogatás és méltányossági közgyógyellátás, az önkormányzati segélyt pedig felváltotta a települési támogatás. Fentiek alapján az aktív korúak ellátására, közgyógyellátásra és önkormányzati segélyre vonatkozó rendelkezéseket ki kellett emelni a helyi rendeletekből.

A települési támogatások keretében az önkormányzatok az általuk támogatandónak ítélt, rendeletükben szabályozott élethelyzetekre (rendkívüli helyzet, lakhatáshoz kapcsolódó rendszeres kiadások) nyújthatnak támogatást.

Annak eldöntése, hogy e támogatás keretében milyen célokra, mely feltételek teljesülése esetén milyen összegű támogatást nyújt, teljes mértékben az önkormányzat mérlegelési jogkörébe tartozik.

A szociális igazgatásról és szociális ellátásokról szóló 1993. évi III. törvény 45.§-a által szabott egyetlen kötelezettség az, hogy a képviselő-testület a létfenntartást veszélyeztető rendkívüli élethelyzetbe került, valamint az időszakosan vagy tartósan létfenntartási gonddal küzdő személyek részére rendkívüli települési támogatást köteles nyújtani.

A rendkívüli települési támogatásra vonatkozó szabályok megegyeznek az eddigi önkormányzati segélyre vonatkozó rendelkezésekkel.

Gyál Város Önkormányzat Képviselő-testülete megalkotta a 17/2022. (XI.25.) önkormányzati rendeletét az egyes szociális és gyermekjóléti ellátások helyi szabályairól.

A rendelet tartalmazza a lakhatási támogatás elnevezésű ellátási formát, melyet a megszűnt lakásfenntartási támogatás helyett lett bevezetve még 2015-ben.

3.3. 1. számú táblázat - Passzív foglalkoztatás-politikai eszközök - Álláskeresők ellátásai I.				
Év	Nyilvántartott álláskeresők száma (TS 052)		Álláskeresői ellátásban részesülő nyilvántartott álláskeresők száma (TS 047)	
	Fő	15-64 év közötti népesség %-ában	Fő	Nyilvántartottak %-ában
2015	527	3,31%	99	18,79%
2016	375	2,35%	96	25,60%
2017	343	2,13%	110	32,07%
2018	289	1,78%	106	36,68%
2019	275	1,67%	114	41,45%
2020	503	3,08%	152	30,22%

Forrás: TeIR, Nemzeti Munkaügyi Hivatal



2021. évben a nyilvántartott álláskeresők száma 373 fő volt, az álláskeresői ellátásban részesülő nyilvántartott álláskeresők száma 121 fő volt. 2020. évhez képest jelentős csökkenés tapasztalható.

Forrás: TeIR

3.3.2. számú táblázat - Passzív foglalkoztatás-politikai eszközök - Álláskeresők ellátásai II.						
Év	Szociális támogatásban részesülő nyilvántartott álláskeresők száma (TS 048)		Foglalkoztatást helyettesítő támogatásban részesítettek átlagos havi száma (TS 054)		Ellátásban részesülő nyilvántartott álláskeresők száma (TS 049)	
	Fő	Nyilvántartottak %-ában	Fő	Nyilvántartottak %-ában	Fő	Nyilvántartottak %-ában
2015	159	30,17%	n.a.	-	258	48,96%
2016	116	30,93%	n.a.	-	212	56,53%
2017	64	18,66%	97	28,33%	174	50,73%
2018	59	20,42%	66	22,96%	165	57,09%
2019	38	13,82%	52	19,08%	152	55,27%
2020	33	6,56%	40	7,89%	185	36,78%

Forrás: TeIR, Nemzeti Munkaügyi Hivatal

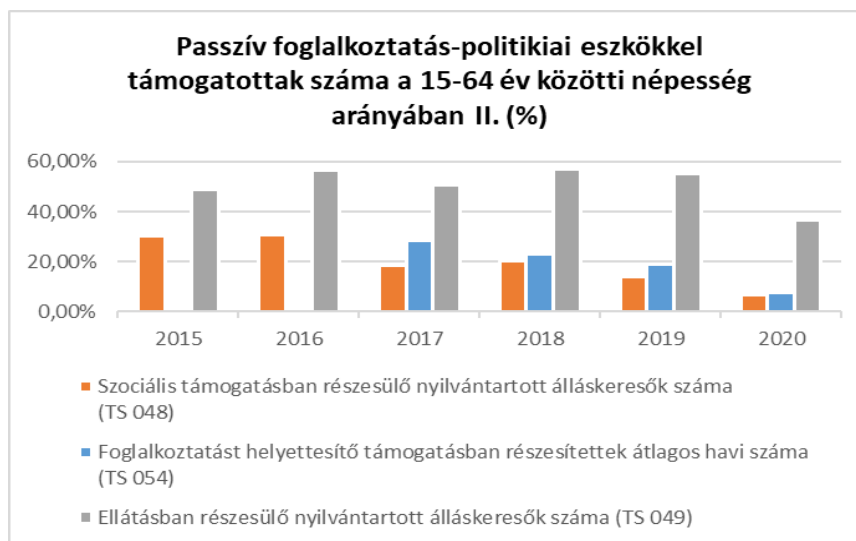

2021. évben 48 fő volt a szociális támogatásban részesülő nyilvántartott álláskereső. Ellátásban részesülő nyilvántartott álláskeresők száma 168 fő volt. Ezeknek az adatoknak az alakulására vélhetően nagy hatással volt a Covid vírusjárvány.

3.3.3. számú táblázat - Egészségkárosodási és gyermekfelügyeleti támogatás	
Év	Egészségkárosodási és gyermekfelügyeleti támogatásban részesítettek havi átlagos száma (TS 056)
	fő
2015	n.a.
2016	n.a.
2017	48.96
2018	56.21
2019	51,74
2020	55,60

Forrás: TeIR, KSH



Forrás: TeIR

2021. évben 56,5 volt a támogatásban részesülők száma.

A fenti adatokból kiderül, hogy emelkedés tapasztalható az egészségügyi károsodási és gyermekfelügyeleti támogatásban részesítettek havi átlagos számát tekintve.

3.4 Lakhatás, lakáshoz jutás, lakhatási szegregáció

E fejezetben a lakhatáshoz kapcsolódó területet elemezzük, kiemelve a bérlakás-állományt, a szociális lakhatást, az egyéb lakáscélra nem használt lakáscélú ingatlanokat, feltárva a településen fellelhető elégtelen lakhatási körülményeket, veszélyeztetett lakhatási helyzeteket és hajléktalanságot, illetve a lakhatást segítő támogatásokat. E mellett részletezzük a lakhatásra vonatkozó egyéb jellemzőket, elsősorban a szolgáltatásokhoz való hozzáférést.

3.4.1. számú táblázat - Lakásállomány						
Év	Lakásállomány (db) (TS 073)	Épített lakások száma (TSv 077)	Épített lakások száma 1000 lakásra (TS 078)	1-2 szobás lakások aránya (TS 076)	A közüzemi szennyvízgyűjtő- hálózatba bekapcsolt lakások aránya (TS 074)	A közüzemi ivóvízvezeték- hálózatba bekapcsolt lakások aránya (TS 075)
	db	db	db	%	%	%
2015	8192	36	4,39	36,10%	94,74%	100,00%
2016	8195	10	1,22	36,01%	93,35%	98,71%
2017	8239	54	6,55	35,72%	92,85%	98,18%
2018	2879	66	7,97	35,28%	89,81%	94,36%
2019	8331	65	7,80	34,97%	90,51%	94,78%
2020	8385	54	6,40	34,80%	90,00%	95,80%

Forrás: TeIR, KSH Tstar, önkormányzati adatok



Fenti táblázatot elemezve megállapítható, hogy Gyál Város területén emelkedett a lakásállomány 2015. évhez viszonyítva.

a) bérlakás-állomány

Nincs Önkormányzatunknak bérlakás és szociális lakás állománya. Városunkban sok család albérletben lakik.

b) szociális lakhatás

Nincs Önkormányzatunknak bérlakás és szociális lakás állománya. Városunkban sok család albérletben lakik.

c) egyéb lakáscélra használt nem lakáscélú ingatlanok

Nincs ilyen adatnyilvántartásunk. Az ingatlan-nyilvántartást a Pest Megyei Kormányhivatal Földhivatali Főosztály Földhivatali Osztálya (Dabas) végzi, de erre vonatkozóan ott sem találhatóak adatok.

d) lakhatást segítő támogatások

3.4.3. számú táblázat - Lakhatást segítő támogatások		
Év	Települési támogatásban részesítettek száma (pénzbeli és természetbeni) (TS 136)	Egyéb önkormányzati támogatásban részesítettek száma (TS 137)
	Fő	Fő
2015	n.a.	n.a.
2016	n.a.	n.a.
2017	789	109
2018	646	116
2019	499	0
2020	328	1

Forrás: TeIR, KSH Tstar



Forrás: TeIR

2021. évben 199 fő volt a települési támogatásban részesítettek száma és egyéb önkormányzati támogatásban részesített nem volt. Jelentős csökkenés tapasztalható.

Gyál Város Önkormányzat által alapított, Gyál Közbiztonságáért Közalapítvány lakhatási támogatásban részesíti a Gyáli Rendőrőrs azon dolgozóit, akik kérelemmel fordulnak lakhatásuk segítésében.

e) eladósodottság

Nincs erre adat Önkormányzatunk birtokában.

f) lakhatás egyéb jellemzői: külterületeken és nem lakóövezetben elhelyezkedő lakások, minőségi közszolgáltatásokhoz, közműszolgáltatásokhoz, közösségi közlekedéshez való hozzáférés bemutatása

Gyál Némediszőlő

A külterületi ingatlanokon lévő lakás céljára használt épületek tanyaként (lakóházként) vannak nyilvántartva, melyek száma 90 lakóingatlan, melyek belterületbe vonása folyamatos.

Gyál Némediszőlő egy utcából (Újvilág utca) álló terület. Közösségi Házal rendelkezik. Iskolabusz szállítja napi rendszerességgel a gyermekeket a gyáli tanintézmények elérése céljából. A településrész teljes közművesített.

3.5 Telepek, szegregátumok helyzete

Etnikailag szegregált lakóköznyezet nincs a településen. Romák elszórva laknak a város területén. (pl. Kisszélső utca, Egressy utca, Gesztenye utca).

A roma lakosság nagyobb része nem vallja magát romának. E népességsoport életszínvonala, lakhatási körülményei, egészségi állapota, iskolázottsága, foglalkoztatottsága a társadalom egészéhez viszonyítva lényegesen rosszabb.

3.6 Egészségügyi és szociális szolgáltatásokhoz való hozzáférés

a) az egészségügyi alapszolgáltatásokhoz, szakellátáshoz való hozzáférés

3.6.1. számú táblázat – Egészségügyi ellátás						
Év	Felnőttek és gyermekek részére szervezett háziiorvosi szolgálatok száma (TS 107)	Csak felnőttek részére szervezett háziiorvosi szolgáltatások száma (TS 106)	A házi gyermekorvosok által ellátott szolgálatok száma (TS 108)	Gyógyszertárak és fiókgyógyszertárak száma (TS 110)	Közgyógyellátási igazolvánnyal rendelkezők száma (alanyi és normatív alapon kiadott) (TS 133)	Ápolási díj, alanyi jogon: támogatásban részesítettek évi átlagos száma (TS 135)
	db	db	db	db	Fő	Fő
2015	8+4	8,00	4,00	3	536	n.a.
2016	8+4	8,00	4,00	3	446	n.a.
2017	8+4	8,00	4,00	3	427	147,64
2018	8+4	8,00	4,00	3	411	142,45

2019	8+4	8,00	4,00	3	386	80,51
2020	8+4	8,00	4,00	3	n.a.	66,10

Forrás: TelR,KSH

2014. szeptember 17-én átadták a Városi Egészségügyi Központ megújult épületét. Az épület 20 cm vastag hőszigetelést kapott, az elavult, elkorhadt nyílászárók helyett hőszigetelt nyíló-bukó ablakok kerültek beépítésre. Tetőszerkezete is teljes felújításra került és a hőszigetelésük is megtörtént. Az épület elhasználódott, kopott belső burkolatai helyett új, akadálymentes közlekedést biztosító burkolatok kerültek kialakításra, valamennyi rendelő ajtaját is modern ajtókra cserélték. A rendelők döntő többségében energiatakarékos klíma működik. Az emelet megközelítésének elősegítésére a gyáli lakosok régi kívánságának megfelelően lift épült az épület bejáratánál, mellyel párhuzamosan a rendelő minden helyiségének akadálymentes megközelítése az új aljzatburkolat megfelelő kialakításával biztosított, valamint a mozgássérültek számára használható mellékhelyiségek (mind a földszinten, mind az emeleten) is megépültek. Minden helyiség füst és tűz érzékelőket kapott, biztosítva a gyors riasztást. A betegellátás területén a mai kor igényeihez igazodó korszerű beteghívó és informatikai rendszer került kiépítésre egy zárt rendszerű TV hálózattal, mely a tájékoztatást segíti a napi rendelés folyamán, illetve informál az aktuális szabadságolásokról, helyettesítésekről.



A Városi Egészségügyi Központban felnőtt és gyermek háziorvosi ellátás, fogorvosi alapellátás, járóbeteg szakrendelés és 24 órás háziorvosi ügyelet működik. A háziorvosi szolgálatot 8 felnőtt és 4 gyermekorvos látja el. A háziorvosok rendelési ideje napi 4 (3) óra, a területi (lakáson történő) betegellátás további 4 órában történik. A betegek gyógyító-megelőző ellátása, a gondozás, az önkormányzat vagy civil szervezetek által szervezett programokban való részvétel, a kötelező továbbképzések mind hozzá tartoznak mindennapi munkájukhoz.

A fogorvosaink 4 praxisban napi 6 óra rendelési idővel látják el a betegeket, hárman az Egészségügyi Központban, egy fogorvos külön magánrendelőben rendel. 2017-től egy új fogorvos állt munkába.

Az alapellátáshoz tartozó védőnői és iskola egészségügyi ellátás külön helyen, a Kőrösi út 136. szám alatt található.



Hét védőnő területi védőnői feladatokat lát el (terhes-gondozás, a 0-7 éves korosztály ellátása), két védőnő iskolai védőnői feladatokkal van megbízva.

A város egyik frekvenciált pontján elhelyezkedő épület teljes felújítása 75 millió forintból valósult meg 2017. évben, melynek köszönhetően az új épület az előző duplájára növekedett.

A beruházásnak köszönhetően egy új „egészségügyi központ” került kialakításra, ahol a védőnői tevékenység magasabb szintű ellátása valósulhat meg.

Az ügyeleti ellátás az Internationale Ambulance Mentőszolgálattal kötött megbízási szerződés keretében történik. Az ügyelet un. vegyes ügyelet, azaz a felnőtteket és gyermekeket egyaránt ellátja napi 24 órában, ezzel nappal tehermentesíti orvosainkat a napközben érkező sürgős hívások tekintetében.

A járóbeteg szakellátás a Jáhn Ferenc Dél-Pesti Kórház kihelyezett szakrendeléseként üzemel, az üzemeltetést Gyál Város Önkormányzata a Városi Egészségügyi Központ útján támogatja. Jelenleg folyamatban van a járóbeteg-ellátások átvételének folyamata.

A koronavírus-járvány miatt számos intézkedést kellett tenni, a járványügyi helyzethez és szabályozáshoz igazítottan.

„Városi Egészségügyi Központ a koronavírus járvány terjedésének megelőzése, az ellátott lakosság egészségének védelme érdekében számos intézkedést tett (pl. beléptetés, előjegyzés szabályozása, hőmérséklet-mérés, fertőtlenítés, maszkhasználat, távolságtartás, kézfertőtlenítés előírása, védőeszközök és fertőtlenítőszer beszerzése, távbeszélő-kapacitás bővítése, betegek várakozását megkönnyítő sátor telepítése, elektronikus kapcsolattartás és távkonzultáció elősegítése, stb.) Az intézkedések a betegek vizsgálatra megjelentek részére megkülönböztetésmentesen, az esélyegyenlőség megvalósításnak előmozdítására figyelemmel is kerültek megalkotásra”

Forrás: Városi Egészségügyi Központ vezetőjének tájékoztatása alapján.

A Városi Egészségügyi Központ épületében 2021. évben hétvégénként oltópont működött.

A rendeléseken személyesen megjelenők száma a beléptetéssel kapcsolatos változások, valamint a telekommunikációs eszköz útján megvalósuló orvos-beteg találkozások miatt csökkent.

A járványügyi helyzet, valamint a védelmi intézkedések megnehezítették a prevenciók tevékenységét. Ennek ellenére a nyári időszakban a tüdőszűrés rendszeresen megszervezésre kerül.

Forrás: Városi Egészségügyi Központ Szakmai beszámoló

2021. évben megnyílt a Városunk lakosainak nagy öröme az éjjel-nappal nyitva tartó új gyógyszerár a Déryné udvarban, a Kulcs Patika. Így 4-re emelkedett a Városban lévő gyógyszerárak száma.

b) prevenciós és szűrőprogramokhoz (pl. népegészségügyi, koragyermekkor kötelező szűrésekhez) való hozzáférés

Az Arany János Községi Házban minden évben átlagosan évi 8 alkalommal a Gyálon működő civil szervezetek szerveznek rendszeres egészségügyi szűrővizsgálatokat (vérnyomásmérés, vércukor és koleszterinmérés), melyek kiegészülnek gyógyszercegek, egyéb cégek (pl. Optikai eszközök forgalmazó cégek) által szervezett vizsgálatokkal.

Az iskolavédőnők felkérésre részt vesznek iskolai egészségnapok szervezésében és lebonyolításában.

A járványügyi helyzet, valamint a védelmi intézkedések megnehezítették a prevenciós tevékenységet, amely azonban a házi orvosok tájékoztatása szerint a körzetekben folytatódik.

c) fejlesztő és rehabilitációs ellátáshoz való hozzáférés

A Város Egészségügyi Központban Gyál város gyermek és felnőtt lakossága számára egyformán hozzáférhető az egészségügyi ellátás. Minden házi orvosi rendelő rendelkezik a 60/2003. (X.20.) EszCsM rendeletben előírt szakmai minimumfeltételekkel, sőt a praxisokban az előírtakon kívül számos, a betegek ellátását, gyógyítását, gyorsabb diagnózisát eredményező orvosi eszköz, műszer, vércukormérő, hallásvizsgáló is megtalálható.

Gyál lakosainak egészségügyi ellátása az Egészségügyi Központ tevékenysége következtében biztonságos és folyamatos. Ez ma, Magyarországon, mikor az egészségügyben szinte mindenhol létszámhiányról, anyagi gondokról, problémákról hallunk, nem is kis teljesítmény.

d) közétkeztetésben az egészséges táplálkozás szempontjainak megjelenése

Az egészségügyről szóló 1997. évi CLIV. törvény 50. §-ának (3) bekezdése előírja, hogy „A közétkeztetésben az élettani szükségletnek megfelelő minőségű és tápértékű étkezést kell biztosítani”. A közétkeztetésre vonatkozó táplálkozás-egészségügyi előírásokról szóló 37/2014. (IV.30.) EMMI rendeletnek előírásai szerint történik az élettani szükségleteknek megfelelő étrend összeállítása.

A közétkeztetés – a diétás étkezést is beleértve - az önkormányzati tulajdonú Gyál Városfejlesztési és Városüzemeltetési Nonprofit Kft-n keresztül van biztosítva minden korosztály számára.

e) sportprogramokhoz való hozzáférés

Gyál város sportkoncepciója célul tűzi ki a lakosság egészségének megóvását, különös figyelmet fordítva a megelőzésre, a rekreációra, kiemelten kezelve a sportnak az ifjú nemzedékek erkölcsi-fizikai nevelésében és személyiségformálásában betöltött szerepét.

Célunk a lakónépesség egészségi állapotának javítása a sport segítségével, minél szélesebb rétegek mozgósítása, hogy az egészség megőrzése érdekében növeljék sportaktivitásukat. Célunk továbbá a munkaképes lakosság napi stressz terhelése levezetésére szolgáló rekreációs célú sportlehetőségek biztosítása, illetőleg a már megromlott egészségi állapotúak bevonása rehabilitációs célból.

Rendszeres sporttevékenységet – a tapasztalati adatok alapján megítélve – mintegy 3500 fő végez, ez a lakosság közel 15 %-át teszi ki. Gyál város településszerkezeti sajátosságaira figyelemmel a családi házas környezet a sportolási szokásokra is hatással van.

Oktatás-nevelési intézmények sportja

Az iskolai testnevelés és diáksport jelentősége tehát a korosztály fogékonyságában rejlik. A diákok többsége kizárólag iskolai keretek között, a testnevelés órán, illetve a tanórán kívüli sportfoglalkozásokon végez rendszeres testmozgást, ezért itt kell tudatosítani a sportos, egészséges életmód fontosságát.

Óvodák sportja

Mindhárom óvoda (Tulipán, Liliom, Tátika) különös gondot fordít a gyermekek testi és környezeti nevelésére, melyhez rendelkezésre áll az infrastruktúra, a tornaszobák, a jól felszerelt játszóudvarok.

Szabadidősport

Az életkor emelkedésével csökken a sportolási intenzitás. A város sportegyesületei jellemzően a szabadidősport területén fejtik ki tevékenységüket.

A városban működő sportegyesületek:

- Art Motorsport Sportegyesület
- APEX Optimista Sportegyesület;
- Gyáli Amatőr Sportegyesület;
- Gemini Team Lövészegyesület;
- Cent-air Sportegyesület;
- Colt Polgári Lövészegylet;
- Gyáli Baráti Kör Sportegyesület;
- Gyál és térsége Birkózó Egyesület;
- Gyáli Lovassport Egyesület;
- Horgász Egyesület Gyál;
- Gyáli Ökölvívó és Szabadidősport Egyesület;
- Gyáli Postagalambsport Egyesület;
- Integrál Motoros Klub Gyál;
- Prémium Gyáli Asztalitenisz Sportegyesület;
- SANBON SE;
- Peremvárosi Horgászok Egyesület bp-i székhely és gyáli működés;
- Kovács Team kick- box, Ritmikus Gimnasztika és Szabadidő SE;
- Gyáli Birkózókért Egyesület;

Foglalkozik még sporttal:

- FEGY- Polgárőr és Tűzoltó Egyesület;
- Gyáli Kyokushinkai Karate Sportegyesület.

Hátrányos helyzetűek és fogyatékkal élők sportja önálló egyesületi keretek között nem működik. A Gyáli Cukorbetegség Egyesülete rekreációs sportként 30-45 főt rendszeresen megmozgat a nordic walking sporttal. A hátrányos helyzetűek az oktatási-nevelési intézményi keretek között részesülnek képzésben. A Zrínyi Miklós Általános Iskolában évente egyszer megrendelésre kerül a speciális sportolók „Így sportolunk mi” elnevezésű versenye.

Kiemelt városi sportrendezvények:

- Marsi Ferenc Emléktorna: sikeres labdarúgó utánpótlás-torna minden év tavaszán,
- Tavaszi-őszi labdarúgó bajnokságok fordulói,
- Örült Sportbanzaj: elsősorban a technikai sportok fesztiválja, de fellépés jelleggel bemutatkoznak más sportágak is az esemény alkalmával a crosspályán.
- *Tájfutás Világnapja*: 2016-tól a nemzetközi szövetség felhívására a város rögtön csatlakozott a sportági Guinness rekord megdöntéséhez.
- *Városi Gyermeknap*: sikeres, több ezres létszámot vonzó esemény, játékos sportvetélkedőkkel
- *Városi Sportfesztivál*: Első ízben a város 20. születésnapján került megrendezésre, 8 sportág bevonásával, 550 fő részvételével, majd a „városi születésnapon” minden évben tájékozási verseny került lebonyolításra. 2019-ben Egészség- és Sportnapra bővült az esemény (versenyek: streetball, foci, tájfutás, nordic walking. Bemutatók: kézilabda, birkózás, mazsorett, tánc, ökölvívás, asztalitenisz, aerobic, jóga, sakk).
- *Horgász nyári tábor*: a sport és a környezetvédelem kapcsolatát erősítendő; az Európai Tanács által kidolgozott Sportetikai Kódex szerint: Az emberek jó fizikai, társadalmi és lelki közérzetének biztosítása és fejlesztése generációról generációra azt igényli, hogy sporttevékenységüket – különösen a szabadban és a vizeken történő sportolást – összehangolják bolygónk korlátozott lehetőségeivel, a környezet fenntartásának védelmének és kiegyensúlyozott használatának alapelveivel.” Ezért fontos a fiatalság részére ilyen jellegű nyári táborokat szervezni, melyet a Peremvárosi Horgászok Egyesülete és a Gyáli Sporthorgász Egyesület bonyolít minden évben.
- *Nyitott Sportpálya*: naponta kb. 100 fő veszi igénybe ezt a lehetőséget.
- 2020-tól MapRun tájékozási pálya, mely az applikáció letöltése után a műholdas kommunikációval bármikor teljesíthető.
- *Questing Gyáli tanösvény*, városismereti séta Gyál nevezetességeinek megismerésére.
- Gyáli Arany János Közösségi Házban szervezett népszerű tánctanfolyamok nagyon sok gyermeket és felnőttet foglalkoztatnak, és ez által komoly részt vállalnak az aktív mozgásban.

Forrás: Gyál Város Sportkonceptiója 2020-2024

Gyáli tanuszoda épület Gyálon



A beruházás célja volt, az iskolai keretek között szervezett úszásoktatás elősegítése mellett a mindennapi sportélet lehetőségének megteremtése, hiszen a létesítmény oktatási időn kívül szélesebb közönség kiszolgálására is alkalmas. Az uszoda megépítését a Nemzeti Fejlesztési Minisztérium hazai költségvetési forrásból finanszírozta, továbbá üzemeltetéséről is a magyar állam gondoskodik. A kivitelezés során Gyál Város Önkormányzata egy 46 férőhelyes parkolót alakított ki, az épület körül rendezett zöldövezet, illetve egy pihenő park 280 nm²-es játszótérrel

várja a kikapcsolódni vágyókat. A lakossági és szabadidősport használat az iskolai időszak után fennmaradó szabadidőben lehetséges. A városnak mindezen fejlesztések nettó 43 millió forintba kerültek.

Gyáli Sportcsarnok

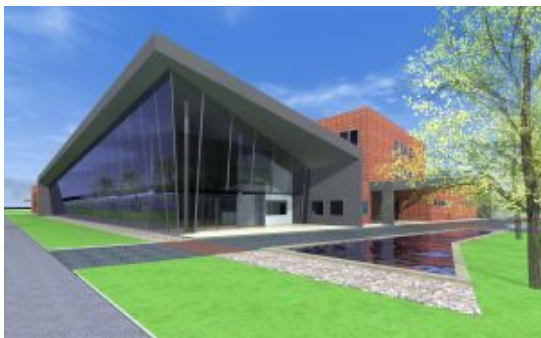

A Gyáli Sportcsarnok és Szálloda 2019. szeptember végén került átadásra. 3.818 m² területű létesítmény. Az épületben helyet kapott egy 40x20 méteres kézilabdapálya, egy csoportos órák megtartására alkalmas edzőterem és egy gépekkel felszerelt konditerem. A rögzített lelátokon közel 450 ülőhely található, ami tovább bővíthető mobil lelátókkal. A csarnokhoz tartozik egy szállodai részleg is.

A létesítmény elsősorban a kézilabda edzések, mérkőzések befogadására tervezték, de helyet kap a futsal, kosárlabda, röplabda, tollaslabda oktatás, ritmikus gimnasztika, birkózás, karate, ökölvívás, valamint egyéb mozgásfejlesztő foglalkozások is (jóga, kondicionálás, stb.)

Letősége nyílik a városnak arra, hogy versenysportigényeknek, a szabadidős programoknak és közösségi eseményeknek teret biztosítson.

A szomszédos Ady iskola diákjai napközben használhatják a mindennapos testnevelés órák megtartására.

f) személyes gondoskodást nyújtó szociális szolgáltatásokhoz való hozzáférés

Család- és Gyermekjóléti Központ

2016. január 1-jétől a családsegítés és gyermekjóléti szolgáltatás integráltan – egy szervezeti és szakmai egységben – működik. Települési szinten a család- és gyermekjóléti szolgálat, járási szinten a család- és gyermekjóléti központ keretében. A szolgálatok családsegítői végzik a szociális segítő munkát, míg a hatósági feladatokhoz kapcsolódó, gyermekek védelmére irányuló tevékenységek, valamint a speciális szolgáltatások biztosítása pedig a járásszékhelyek települési önkormányzataihoz kerültek. Utóbbi feladatot a Központ eszményvezetői és tanácsadói látják el.

A Központ által biztosított speciális szolgáltatások:

- kapcsolattartási ügyelet,
- készenléti szolgálat,
- jogi tájékoztatás,
- pszichológiai tanácsadás,
- válásterápia.

A Központ szakmai támogatást nyújt a Szolgálatok részére:

- havi rendszerességgel eszménybeszélést tart a Szolgálatok számára és szükség esetén eszménykonzultációt biztosít,
- a járási jelzőrendszeri tanácsadó szükség esetén támogatást nyújt a települési jelzőrendszeri felelősnek a jelzőrendszer optimális működése érdekében.

Család- és Gyermekjóléti Szolgálat

A családsegítés a szociális vagy mentálhigiénés problémák, illetve egyéb krízishelyzet miatt segítségre szoruló személyek, családok számára az ilyen helyzethez vezető okok megelőzése, a krízishelyzet megszüntetése, valamint az életvezetési képesség megőrzése céljából nyújtott szolgáltatás, amelyet térítésmentesen kell biztosítani.

Családsegítést kötelező működtetni annak a települési önkormányzatnak, amely polgármesteri hivatal működtet, vagy a közös önkormányzati hivatal székhelye a településen van. A családok segítése érdekében veszélyeztetettséget és krízishelyzetet észlelő jelzőrendszer működik.

A szociális igazgatásról és szociális ellátásokról szóló 1993. évi III. törvényben foglaltak szerint **családsegítés keretében biztosítani kell:**

- szociális, életvezetési és mentálhigiénés tanácsadást,
- az anyagi nehézségekkel küzdők számára a pénzübeli, természetbeni ellátásokhoz, továbbá a szociális szolgáltatásokhoz való hozzájutás megszervezését,
- a családsegítést, így a családban jelentkező működési zavarok, illetve konfliktusok megoldásának elősegítését,
- közösségfejlesztő programok szervezését, valamint egyéni és csoportos készségfejlesztést,
- a tartós munkanélküliek, a fiatal munkanélküliek, az adóssághalakkal és lakhatási problémákkal küzdők, a fogyatékkal élők, a krónikus betegek, a szenvedélybetegek, a pszichiátriai betegek, a kábítószer-problémával küzdők, illetve egyéb szociálisan rászorult személyek és családtagjaik részére tanácsadás nyújtását,
- kríziskezelést, valamint a nehéz élethelyzetben élő családokat segítő szolgáltatásokat,
- a szociál- és nyugdíjpolitikáért felelős miniszter által kijelölt településen és fővárosi kerületben működő családsegítést ellátó szolgálatnak a menedékjogról szóló törvényben meghatározott integrációs szerződésbe foglalt társadalmi beilleszkedés elősegítését, járásszékhely településen működő családsegítést ellátó szolgálatnak a család szociális

helyzetének átfogó vizsgálata alapján igénybe venni javasolt szociális szolgáltatásokat meghatározó, a szolgáltatást nyújtó szolgáltatóra való tájékoztatást.

2016. január 1-től családsegítés és gyermekjóléti szolgáltatás kizárólag egy szolgáltató a család- és gyermekjóléti szolgálat keretében működtethető.

A családsegítés célja a szociális munka eszközeinek segítségével, a problémával küzdő egyént vagy családot képesség tenni a kialakult helyzet megváltoztatására. A lényeg a bizalmi kapcsolat kialakításán van, az együtt gondolkodáson, hogy az ügyfél, akár gyermek, akár felnőtt a problémamegoldást a magáénak érezze, képessé váljon a veszélyeztető tényezők, és azok kialakulási okainak felismerésére, adekvát stratégia kidolgozására.

Idősellátás

Házi Segítségnyújtás

A Kertváros Szociális Központ Házi Segítségnyújtó Szolgálatának tevékenységét a szociális igazgatásról és a szociális ellátásról szóló 1993. III. évi törvény 63. §-ában előírtak szerint végezi.

Jelzőrendszeres Házi Segítségnyújtó Szolgálat

A jelzőrendszeres házi segítségnyújtás a saját otthonukban élő, egészségügyi állapotuk és szociális helyzetük miatt rászoruló, – az önálló életvitel fenntartására, segélyhívó készülék megfelelő használatára képes – időskorú vagy fogyatékos személyek, illetve pszichiátriai betegek részére a felmerülő krízishelyzetek gyors elhárítása céljából nyújtott ellátási forma.

A jelzőrendszeres házi segítségnyújtás a személyes gondoskodást nyújtó ellátást magába foglaló szociális alapszolgáltatás, melyet az állam, vagy a területileg illetékes önkormányzatok, jelen esetben a „Kertváros” Önkormányzati Társulás biztosít a térségi/járási szociális intézmény (Kertváros Szociális Központ) által.

Szociális étkeztetés

A szociális igazgatásról és szociális ellátásokról szóló 1993. évi III. törvény 62. § (1) bekezdése alapján az étkeztetés keretében azoknak a szociálisan rászorultaknak a legalább napi egyszeri meleg étkezéséről kell gondoskodni, akik azt önmaguk, illetve eltartottaik részére tartósan vagy átmeneti jelleggel nem képesek biztosítani, különösen koruk, egészségi állapotuk, fogyatékoságuk, pszichiátriai betegségük, szenvedélybetegségük, vagy hajléktalanságuk miatt. A jogosultsági feltételek részletes szabályait az Önkormányzat rendeletben határozza meg.

Forrás: Önkormányzati adatgyűjtés

Idősek nappali ellátása

Gyál Város Önkormányzata 2001. június 28-tól idősek nappali ellátásának biztosítására határozatlan időre ellátást kötött a Váci Egyházmegye fenntartásában lévő Szent József Idősek Klubjával (székhely: 2360 Gyál, Petőfi S. u. 16-18.). A megállapodás szerint az önkormányzat az intézményi szolgáltatásért évente szolgáltatás hozzájárulást fizetett. Az ellátási szerződést a felek 2015.05.01-től 5 év határozott időre módosították és az Önkormányzat ettől kezdve az idősek reggeli intézménybe és délután intézményből haza történő szállításáért is fizetett.

2019. január 30. napjával a Váci Egyházmegye, mint fenntartó a szerződést felmondta, ezért ettől kezdve a „Kertváros” Önkormányzati Társulás oldja meg az idősek nappali ellátásának jogszabályi feladatait a Kertváros Szociális Központ segítségével.

g) drogprevenációs szolgáltatások

Nincs tudomásunk arról, hogy városunkban drogprevenációs szolgáltatás működne.

h) hátrányos megkülönböztetés, az egyenlő bánásmód követelményének megsértése a szolgáltatások nyújtásakor;

Egyenlő bánásmód követelményének megsértése tárgyában nincs eljárás Gyál Város Önkormányzata ellen.

i) előnyben részesítési (hátránykompenzáló juttatások, szolgáltatások) a szociális és az egészségügyi ellátórendszer keretein belül.

Népkönyha nincs Városunkban.

3.7 Közösségi viszonyok, helyi közelet bemutatása

a) közösségi élet színterei, fórumai;

Gyálon a kulturális és közösségi élet központja, szíve, motorja az Arany János Közösségi Ház és Könyvtár, amelyet 2003-ban adtak át a nagyközönségnek. Az 1 600 négyzetméternyi tér számos eseménynek, programnak, alkotó és öntevékeny közösségnek természetes otthona. A „Közházban” nagy rendezvények fogadására alkalmas terem áll a közönség rendelkezésére. A 240 fő befogadására alkalmas színházterem, illetve további három, mindösszesen 170 négyzetméteres, kisebb események befogadására alkalmas tér szolgálja a közösségeink fejlődését. Ékessége a közel 60 ezer kötetből álló könyvtár, amelyben külön gyermekkönyvtár várja a legfiatalabb korosztályt. Az intézmény a jelenlegi igényeket kiszolgáló hang és fénytechnikával, audiovizuális eszközökkel rendelkezik.



Egész évben színes és tartalmas művészeti és alkotói programok várják az érdeklődőket az Arany János Közösségi Házban és Városi Könyvtárban. A palettán minden megtalálható, a képzőművészeti programok, zenei, népzenei, mozgásművészeti, színházi, irodalmi, tudományos ismeretterjesztő események éppúgy, mint a közösségi életüket döntően a házban élő civil

szervezetek rendezvényei. Számos bemutónak, felnőtt-, gyermek- és családi programoknak ad helyet intézmény. A városi könyvtár általános szolgáltatásain túl, többek között európai információs pontként is üzemel.

A Községi Ház térségben betöltött szerepe egyre erősödő, a város határain túlmutató kisugárzásával központi szereplője a vonzáskörzet kulturális életének is. Szolgáltatásait évente mintegy hetvenezren veszik igénybe, nap mint nap többféle elfoglaltság közül válogathatnak a látogatók.

A Községi Háznak több saját alkotó műhelye van, külön meg kell említeni a 2018-ban húsz éves fennállását ünneplő Gyál Városi Fúvószenekar és a különleges színházi élményeket gazdagító Kaleidoszkóp Színpad társulatot, amelyek a város határain túl is ismert és elismert előadói csoportok.

A Községi Ház, elsősorban Gyál város polgárainak és közösségeinek teszi lehetővé, hogy megismerjék a kulturális örökség javait, továbbá a közművelődés számos területére kiterjedő tevékenységével részt vesz a művelődési és szórakozási igények felkeltésében és kielégítésében. Az intézmény munkatársai módszertani, szakmai segítséget adnak más intézmények, közösségek rendezvényeinek, programjainak megszervezéséhez. Számos városi rendezvénynek is gazdái.
Forrás: Intézményi beszámoló 2021.

3.7.1. számú táblázat - Intézményi ellátottság (2021)			
Tornateremmel, tornaszobával ellátott köznevelési intézmények száma (intézmény székhelye szerint) (TS 102)	Sportcsarnok, sportpálya léte (TS 103)	A települési könyvtárak kikölcsönzött egységeinek száma (TS 104)	Közművelődési intézmények száma (TS 105)
db	van/nincs	db	db
6	1	22633	2

Forrás: TeIR,
Önkormányzati adat

b) közösségi együttélés jellemzői, konfliktuskezelési megoldások;

Gyál városában elszórtan élnek roma családok. Esetleges kisebb, családi konfliktusaik esetén lehetőségeihez mérten próbál segíteni Gyál Város Önkormányzata, de azok megoldása nem tartozik a kompetenciái közé.

c) helyi közösségi szolidaritás

Az információkhoz az akadálymentes honlapon keresztül férhetnek hozzá az érdeklődők, az Önkormányzat folyamatosan együttműködik az önszerveződő közösségekkel és azok egymással is. Az Önkormányzat támogatja a közösségeket helyiség biztosításával a Községi Házban és pályázati úton anyagilag is. Egyes projektek esetében – szükség esetén- az Önkormányzat kikéri az önszerveződő közösségek véleményét.

d) a helyben élő nemzetiségek kulturális sokszínűségének bemutatása és kulturális identitásuk megőrzésének lehetőségei;

„Négy éves a Gyáli Erdélyi Székely Kör. 2018. szeptember 8-án első alkalommal a Peremvárosi Horgásztó partján egy találkozót hirdetett meg, azzal a reménnyel, hogy a Gyálon élő, korábban a határon túli területekről elszármazott embereket összehozza. Az elmúlt évek során a találkozót hagyományként, minden év szeptember elején, nagyobb és nagyobb sikerrel tartják meg. 2022. szeptember 10-én tartották az ötödik találkozót. A csoport az évek során az egyik legnagyobb gyáli szervezetté nőtte ki magát és ma már a Gyáli Erdélyi Székely Kör nevet viseli. Ápolják hagyományaikat, és a városi rendezvényeken az egész várossal megosztják azokat. Céljuk a határon átívelő magyar-magyar kapcsolatok ápolása, közösség építése, a történelmi Magyarország értékeinek megőrzése. A legnagyobb és legszínvonalasabb rendezvény a Gyáli Erdélyi Székely Bál, amelyet idén negyedik alkalommal szerveztek meg.”

Forrás: Gyáli Mi Újság 2022. november

„Gyál Város Önkormányzata számára kiemelten fontos a határon túli magyarság ügyének felkarolása, a jó kapcsolat ápolása. Ennek megfelelően 2013-ban vetődött fel először az igény, hogy Gyál testvértelepülési kapcsolatot alakítson ki egy erdélyi településsel. Gyál és Kibéd kapcsolata 2014-ben kezdődött.

2015-ben, a Bethlen Gábor Alapkezelő jóvoltából Gyál és Kibéd polgármestere aláírásukkal tették hivatalossá a két település között fennálló baráti kapcsolatot, a testvértelepülési megállapodás keretében.

„Kibéd és Gyál baráti és kölcsönöségi alapokon nyugvó jövőbeli partneri együttműködését az önkormányzatok, intézmények szakmai tapasztalatcseréjén túl főként az emberek, különösen a fiatalok és családok közötti kapcsolatokban, a civil szerveződések kulturális, sport, szociális és az élet számos más területén megnyilvánuló együttműködéseinek erősítésében, elmélyítésében teljesítik ki, melyet a rendelkezésükre álló eszközökkel lehetőségeik szerint elősegítenek.” – áll az okiratban.

A kapcsolat azóta is virágzik, hiszen számos gyáli csoport látogatott már Kibédre, és erdélyi testvértelepülésünk is gyakran képviseltette magát nálunk.

A testvértelepülési kapcsolat ápolására kiváló alkalmak azok a helyi hagyománynak számító ünnepek, fesztiválok, amelyek segítségével kötetlenebb módon ismerhetjük meg egymás értékeit, szokásait, lakóit. A kibédi delegáció mára rendszeres résztvevőnek számít a Gyáli Böllerversenyen, a Kibédi Gyöngykoszorú Néptáncsoport fellépett már a Pünkösdi Utcazenei Fesztiválon és a Születésnap Utcabálon, utóbbin a gyáli Arany Gyermek Néptánc Együttessel közös előadást is tartottak.”

Forrás: partnerségi együttműködési megállapodás

e) helyi lakossági önszerveződések

Gyál Város Önkormányzata mindig kiemelten fontos feladatának tartotta a civil közösségek és a sportélet támogatását. A városban sokszínű közösségi élet van, melyet az Arany János Közösségi Ház és Városi Könyvtár útján térítésmentes helyiséghasználattal, pályázati úton évente komoly pénzeszközökkel, szükség esetén külön támogatással, és egyes projektekhez kapcsolódóan a partnerségi megállapodásokban foglaltaknak megfelelően támogat az Önkormányzat.

„Gyál Város Önkormányzat Képviselő-testülete az Önkormányzat 2022. évi költségvetéséről szóló 1/2022.(I.31.) önkormányzati rendelet 5. sz. mellékletében szereplő cél- és általános tartalék terhére a **civil- és sport szervezetek támogatása** keret soron tervezett összegből- az alább felsorolt pályázatokat részesítette támogatásban 2022. évben:

Civil szervezetek:	Összeg:
Gyáli Kertbarát Kör	600.000.-Ft
Nyugdíjas Alapítványért Nyugdíjas Klub	600.000.-Ft

Pörög a Gyáli Szoknya Egyesület	450.000.-Ft
Gyáli Erdélyi Székely Kör	550.000.-Ft
Bundás Barát állatvédő Egyesület	400.000.-Ft
Kovács István Pál Dalkör	600.000.-Ft
Szépszivárvány Táncegyüttes Egyesület	500.000.-Ft
Kertvárosi Fúvószenekari Egyesület	600.000.-Ft
Solymár Béla Nyugdíjas Pedagógus Klub	300.000.-Ft
Magyar Macskavédő Alapítvány	500.000.-Ft
Cukorbetegek Egyesülete Gyál	900.000.-Ft
Összesen:	6000.000.-Ft

Sport szervezetek, sportolók:	Sportág:	Összeg:
Gyáli Baráti Kör Sportegyesület összesen (Gyáli BKSE)		5.350.000.-Ft
BKSE Mazsorett szakosztály		400.000.-Ft
BKSE Ritmikus sportgimnasztika		350.000.-Ft
BKSE Kosárlabda		900.000.-Ft
BKSE Labdarúgó szakosztály		1.700.000.-Ft
BKSE Kézilabda szakosztály		2.000.000.-Ft
Mester Milán	birkózás	300.000.-Ft
Sanbon SE	ökölvívás, karate	600.000.-Ft
Tóth Csaba Benjámín	ökölvívás	200.000.-Ft
Gyáli Ökölvívó és Szabadidősport Egyesület (GYÖSZE)	ökölvívás	900.000.-Ft
Prémium Gyáli Asztalitenisz SE	asztalitenisz	500.000.-Ft
APEX Sport SE	tájfutás	400.000.-Ft
Juhász-Dóra Richárd	úszás	100.000.-Ft
Gyál és Térsége Birkózók Se	birkózás	1.200.000.-Ft
Tóth Noa Beatrix	karate	80.000.-Ft
Tóth Lea Beatrix	karate	80.000.-Ft
Kulcsár Zalán	úszás	160.000.-Ft
Balogh Lili Annabella	úszás	130.000.-Ft
Összesen:		10.000.000.-Ft

A pályázaton elnyert összeg évről évre nagy segítséget jelent az érintette személyeknek, szervezeteknek, hogy céljaikat megvalósíthassák.”

Forrás: Gyáli Mi Újság májusi száma, gyal.hu honlap

3.8 A roma nemzetiségi önkormányzat célcsoportokkal kapcsolatos esélyegyenlőségi tevékenysége, partnersége a települési önkormányzattal

Nemzetiségi Önkormányzatok:

- Gyáli Roma Nemzetiségi Önkormányzat 2020.11.08-án jogutód nélkül megszűnt.
- Gyál Város Önkormányzata a 27/2021. (I.28.) sz. határozatával közigazgatási szerződést kötött a Gyáli Román Nemzetiségi Önkormányzattal, melynek a rendelkezéseit 2021.02.15. napjától kell alkalmazni.

A megállapodás alapján a szerződő felek rögzítették a „nemzetiségi önkormányzat helyiség használatával, az Nek. tv. 80 §. (1) bekezdésében meghatározott önkormányzati működési feltételek biztosításával kapcsolatos feladatok ellátásának, a költségvetés elkészítésének, jóváhagyásának eljárási rendjével és a költségvetési gazdálkodással, az információs és adatszolgáltatási, a beszámolási kötelezettség teljesítésével, valamint a nyilvántartási tevékenységgel, illetve a vagyonkezeléssel összefüggő szabályokat.”

4. A gyermekek helyzete, esélyegyenlősége, gyermekszegénység

4.1 A gyermekek helyzetének általános jellemzői gyermekek száma, aránya, életkori megoszlása, demográfiai trendek

4.1. számú táblázat - Gyermekkorú népesség összetétele nemek és korcsoportok szerint (2.számú táblázatból)					
Korcsoport	Fő			Az állandó népességből a megfelelő korcsoportú nők és férfiak aránya (%)	
	Férfiak	Nők	Összesen (TS 003)	Férfiak (TS 005)	Nők (TS 007)
	Fő	Fő	Fő	%	%
Állandó népesség száma (férfiak TS 004, nők TS 006)	12 310	12 656	24966	49,31%	50,69%
0-2 évesek (összes száma TS 008, aránya TS 009)			789	3,16%	
0-14 éves (férfiak TS 010, aránya TS 011; nők TS 012, aránya TS 013)	2 062	1 889	3951	8,26%	7,57%
15-17 éves (férfiak TS 014, aránya TS 015; nők TS 016, aránya TS 017)	441	420	861	1,77%	1,68%

Forrás: TeIR, KSH Tstar

A Magyar Országgyűlés az 1991. évi LXIV. törvényében kihirdette a Gyermekek Jogairól szóló ENSZ Egyezményt, majd elfogadta a 47/2007. (V. 31.) sz. határozatával a „Legyen Jobb a Gyermekeknek 2007-2032” Nemzeti Stratégiát. A dokumentum fő célja volt, hogy csökkentse a gyermekek és családjaik nélkülözését, javítsa a gyermekek fejlődési esélyeit. Ez minden gyermekre kiterjed, de azokra a gyermekekre kell nagyobb hangsúlyt helyezni, akiknek érdekei a legjobban sérülnek.

A gyermekek helyzetének általános jellemzői

Gyál Város Önkormányzatának Képviselő-testülete 5/2017. (II.28.) rendeletével elfogadta a „Gyáli Élet Program” – ot. A programnak köszönhetően az önkormányzat gondoskodása a születéstől az óvoda- és iskolakezdésen keresztül, figyelmet szentelve a középiskolásoknak és egyetemistáknak, a „házasulandók” programon át, egészen a „szépkorig” elkíséri az egyént, mindemellett bevezetése a gyáli identitást elmélyítő akcióként is felfogható.

A Gyáli Élet Program egységes jogi szabályozása révén átlátható és egyértelmű az önkormányzati támogatási rendszer, megfelelően ezzel a közpénzekből juttatott támogatások társadalmi és jogszabályi elvárásainak, és a jogbiztonság követelményeinek is.

2022. évben az alábbi mennyiségű csomag került kiadásra került a Gyáli Élet Program (GYÉP) keretében:

Babacsomag:	166 db
Óvodakezdési csomag.:	302 db
Ált.isk.kezdési csomag.:	1908 db (1-8. osztály)
8. oszt. végzősök:	200 db (rendhagyó polgármesteri "osztályfőnöki óra" keretében)
Középiskolai csomag:	110 db

Gyálon a gyermekvédelmi alapellátások kiépültek, a preventív gyermekvédelem minden gyermekekkel foglalkozó intézményben, szakmai programban jelen van.

A helyi ellátórendszer különféle támogatásokkal és szolgáltatásokkal segíti a családot a gyermek nevelésében, megfelelő támogatások és szolgáltatások nyújtásával védelmet biztosít. A helyi rendszer további jellemzője, hogy a veszélyeztetettség megelőzését szolgálja. A megelőző tevékenység a köznevelési, egészségügyi, szociális, közművelődési és sport intézményhálózaton keresztül (esetenként civil szervezetek bekapcsolódásával) valósul meg, és az egyes ágazatok együttműködésén alapul.

- a) veszélyeztetett és védelembe vett, hátrányos helyzetű, illetve halmozottan hátrányos helyzetű gyermekek, valamint fogyatékkal élő gyermekek jellemzői, egészségügyi, szociális, lakhatási helyzete;

Növekszik a veszélyeztetettség kockázata, ha a gyermek családja szegénységben él, ha a szülője, gondozója gyermekkorában bántalmazást szenvedett el, ha olyan lakókörzetben laknak, ahol magas a bűnelkövetések száma.

4.1.1. számú táblázat - Védelembe vett és veszélyeztetett kiskorú gyermekek		
Év	Védelembe vett kiskorú gyermekek száma (TS 116)	Veszélyeztetett kiskorú gyermekek száma (TS 115)
	Fő	Fő
2015	n.a.	n.a.
2016	73	n.a.
2017	78	n.a.
2018	99	n.a.
2019	97	38
2020	99	37

Forrás: TeIR, KSH Tstar

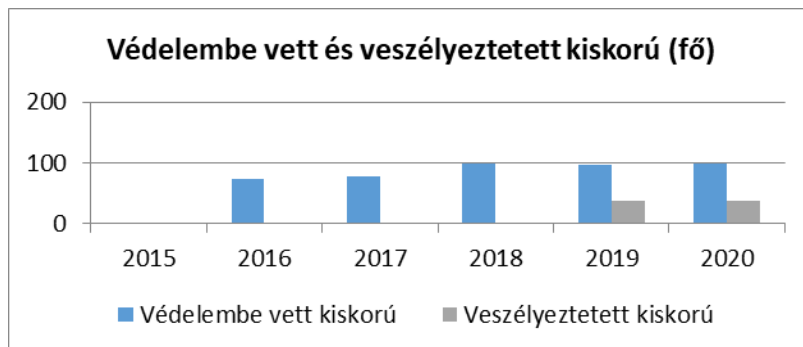

A 2021. évi adatok alapján 119 gyermek került védelembe. A veszélyeztetett kiskorúak száma változatlan volt a 2020. évi adathoz képest.

Forrás: TeIR

A tartósan beteg, vagy fogyatékossgal élő gyermekek számáról nincs számadatunk.

A gyermekjóléti szolgálat munkatársai szoros kapcsolatban vannak azokkal a szociális területen érintett intézményekkel, szolgáltatásokkal, melyek a gyermekekkel kapcsolatos problémákat észlelhetik, jelzéseket továbbíthatnak a gondok mielőbbi megoldása érdekében, pl. háziorvos, gyámhatóság, más gyermekjólét szolgálat, védőnő, óvoda, iskola, rendőrség. Fontos, hogy a fent említett intézmények, magánemberek és a gyermekjóléti szolgálat között az együttműködés összehangolt, jól működő legyen úgy, hogy a törvényi előírásoknak is megfeleljen.

b) rendszeres gyermekvédelmi kedvezményben részesülők

4.1.2. számú táblázat - Rendszeres gyermekvédelmi kedvezményben részesítettek	
Év	Rendszeres gyermekvédelmi kedvezményben részesítettek évi átlagos száma (TS 111)
	Fő
2015	n.a.
2016	n.a.
2017	787,00
2018	618,00

2019	476,50
2020	384,00

Forrás: TeIR, KSH Tstar, Önkormányzati adatok



2021. évben 386 fő részesült rendszeres gyermekvédelmi kedvezményben.

Forrás: TeIR

2017. évtől csökkenő tendencia érvényesül az adatok alapján a rendszeres gyermekvédelmi kedvezményben részesítettek számát figyelembe véve 2020. évig.

2020. évtől a csökkenés megtorpant, mert 2021. évben összesen 2 fővel emelkedett a mutató.

c) a gyermek jogán járó helyi juttatásokban részesülők helyzete;

1. Gyál Város Önkormányzata az alábbi támogatásokat nyújtja a rászoruló személyeknek, családoknak az egyes szociális és gyermekjóléti ellátások helyi szabályairól szóló 17/2022. (XI.25.) önkormányzati rendelet alapján, mely 2023.01.01-től hatályos:

A pénzbeli és természetben nyújtható ellátások:

Intézményi és szünidei gyermekétkeztetés

A Képviselő-testület által biztosított gyermekétkeztetés helyi formái

- az intézményi gyermekétkeztetés és
- a szünidei gyermekétkeztetés.

A Képviselő-testület a bölcsődei, óvodai és iskolai intézményi gyermekétkeztetést a Gyál Városfejlesztési és Városüzemeltetési Nonprofit Kft.-n keresztül biztosítja.

A rendelet 2. melléklete az intézményi gyermekétkeztetés térítési díjait az alábbiak szerint tartalmazza:

- Intézményi gyermekétkeztetés intézménytípusonként

Intézmény	nettó (Ft/nap)	ÁFA (27%)	bruttó (Ft/nap)	Kerekítés szabályai szerint bruttó (Ft/nap)
Gyermek étkeztetés (1-szeri étkeztetés / ebéd)	332	90	422	420

Bölcsődei ellátás esetén (4-szeri étkeztetés / reggeli, tízórai, ebéd, uzsonna)		344	93	437	435
Óvodai ellátás esetén (3-szori étkeztetés / tízórai, ebéd, uzsonna)		415	112	527	525
Általános iskolai ellátás esetén	1-szeri étkeztetés (ebéd / 7-10 év)	332	90	422	420
	1-szeri étkeztetés (ebéd / 11-14 év)	380	103	483	485
	3-szori étkeztetés (tízórai, ebéd, uzsonna / 7-10 év)	509	137	646	645
	3-szori étkeztetés (tízórai, ebéd, uzsonna / 11-14 év)	574	155	729	730
Középfokú iskolai ellátás esetén (1-szeri étkeztetés / ebéd)		427	115	542	540

A szünidei gyermekétkeztetés térítésmentes. A szünidei étkeztetés formája az egyéni elvitel.

Szociális tanulmányi ösztöndíj

A Képviselő-testület szociális tanulmányi ösztöndíjra való jogosultságot állapít meg annak a 19. életévét be nem töltött, alapfokú vagy középfokú oktatási intézményben tanuló gyermeknek, valamint annak a 24. életévét be nem töltött, állami fenntartású felsőoktatási intézményben nappali tagozaton - első diploma megszerzésére irányuló képzésben - tanuló fiatal felnőttnek, ha tanulmányi eredménye a 4,5-es tanulmányi átlagot eléri, feltéve, hogy családjában az egy főre jutó havi jövedelem nem haladja meg a 65.000,-Ft-ot.

Szociális tanulmányi ösztöndíjat általános iskolai tanuló esetében első ízben az első osztály elvégzését követően lehet igényelni

A támogatásra való jogosultságot tanulmányi félévre lehet megállapítani a kérelem benyújtását megelőző tanulmányi félévre vonatkozó bizonyítványban, illetve leckeönnyvben rögzített átlageredmény figyelembevételével. A szociális tanulmányi ösztöndíj iránti kérelmet tanulmányi félévente meg kell újítani.

A szociális tanulmányi ösztöndíj havi összege gyermekenként 10.000,-Ft.

Beiskolázási segély

A Képviselő-testület beiskolázási segélyre való jogosultságot állapít meg tanévenként egy alkalommal annak a gyermeknek, aki tanulmányait középfokú tanintézetben folytatja és családjában az egy főre jutó havi jövedelem nem haladja meg a 65.000,-Ft-ot. A beiskolázási segély összege gyermekenként 15.000,-Ft.

A megállapított beiskolázási segély felhasználásáról elszámolás kérhető. Amennyiben a szülő vagy más törvényes képviselő az összegről - ha kötelezve lett az elszámolásra - nem nyújt be elszámolást a meghatározott határidőn belül, vagy azt nem arra a célra használta fel, amelyre kérte, akkor úgy kell tekinteni, mintha a támogatást jogosulatlanul és rosszhiszeműen vette volna fel. A támogatást elsősorban természetbeni ellátásként, utalvány, illetve tanszer, taneszköz formájában kell nyújtani. A beiskolázási segély iránti kérelmet tárgyév szeptember 30. napjáig lehet benyújtani.

Rendkívüli települési támogatás

A Képviselő-testület a létfenntartást veszélyeztető rendkívüli élethelyzetbe került, valamint az időszakosan vagy tartósan létfenntartási gonddal küzdő személyek részére rendkívüli települési támogatást (a továbbiakban: rendkívüli támogatás) nyújt.

Rendkívüli támogatás akkor állapítható meg, ha a kérelmező családjában az egy főre jutó havi jövedelem nem haladja meg a 65.000,-Ft-ot.

Egyedül élő kérelmező, gyermekét egyedül nevelő szülő vagy más törvényes képviselő, illetve három vagy több gyermekes család esetében, továbbá, ha a családon belül valamely családtag tartós betegsége áll fenn, rendkívüli támogatás állapítható meg akkor is, ha a családban az egy főre jutó havi jövedelem nem haladja meg a 85.000,-Ft-ot.

A háziorvos vagy a gyógyszertár által igazolt rendszeres gyógyszerfogyasztás költsége a család összjövedelméből levonható.

A rendkívüli támogatás éves keretösszege családtagonként 15.000,-Ft, egyedül élő esetén 30.000,-Ft. Abban az esetben, ha a rendkívüli települési támogatásra való jogosultság év közben keletkezik, úgy a keretösszeg időarányosan illeti meg a jogosultat.

Elhunyt családtag eltemettetésének költségeihez való hozzájárulásként megállapított rendkívüli támogatás összege 50.000,-Ft.

A Képviselő-testület a rendkívüli támogatást pénzbeli vagy természetbeni támogatásként nyújtja. A rendkívüli települési támogatás iránti kérelem a rendkívüli élethelyzet bekövetkezésétől számított 30 napon belül, önhibán kívül akadályoztatás esetén 60 napon belül nyújtható be.

A létfenntartást veszélyeztető rendkívüli élethelyzetet dokumentumokkal igazolni szükséges.

A Képviselő-testület a rendkívüli támogatást méltányosságból, különösen indokolt esetben a meghatározott jogosultsági feltételektől és keretösszegtől függetlenül is nyújthatja, ha a kérelmező, illetve a család olyan rendkívüli élethelyzetbe kerül, ami létfenntartását súlyosan veszélyezteti.

Különösen indokolt a méltányosság gyakorlása, ha ennek hiányában a kérelmező személyeknek az élete, testi épsége, egészsége, valamint katasztrófa helyzet, elemi kár következtében létfenntartása kerülne súlyos veszélybe.

Az egy alkalommal kifizethető rendkívüli támogatás összege nem haladhatja meg az 100.000,-Ft-ot.

A méltányossági rendkívüli támogatás felhasználásáról elszámolás kérhető. Amennyiben a jogosult az összegről - ha kötelezve lett az elszámolásra - nem nyújt be elszámolást a meghatározott határidőn belül, vagy azt nem arra a célra használta fel, amelyre kérte, akkor úgy kell tekinteni, mintha a támogatást jogosulatlanul és rosszhiszeműen vette volna fel.

A méltányossági rendkívüli támogatás iránti kérelem évente legfeljebb két alkalommal nyújtható be.

Lakhatási támogatás

A Képviselő-testület lakhatási támogatás formájában települési támogatást állapít meg a szociálisan rászorult személyeknek az általuk életvitelszerűen lakott gyáli lakás rendszeres fenntartási költségeinek viseléséhez.

Lakhatási támogatásra az a kérelmező jogosult, akinek a háztartásában az egy főre jutó havi jövedelem nem haladja meg a 65.000,-Ft-ot., egyedül élő esetén a 85.000,-Ft-ot., feltéve, hogy a lakásfenntartás elismert költsége eléri vagy meghaladja a háztartás havi összjövedelmének 25%-át. A lakásfenntartás elismert költségeként figyelembe vehető kiadások a lakbér, gáz-, áram-, víz- és csatornahasználati, szemétszállítási és fűtési díj költsége.

Az elismert lakásfenntartási költséget a kérelem beadását megelőző egy nyári (június, július, augusztus) és egy téli hónap (december, január, február) számlájának átlaga alapján kell megállapítani. A kiadásokat a számlákkal kell igazolni. A lakhatási támogatás mértéke havi 20.000,-Ft. A lakhatási támogatás ugyanazon lakás esetén csak egy jogosult részére állapítható meg. A lakhatási támogatásra való jogosultság a kérelem benyújtása hónapjának első napjától egy év időtartamra kerül megállapításra.

A lakhatási támogatás iránti kérelem benyújtója, illetve az ellátásra jogosult személy köteles gondoskodni az általa életvitelszerűen lakott lakás vagy ház és annak udvara, kertje, a kerítésen kívül határos terület, árok, járda tisztántartásáról, síkosság mentesítéséről, gyommentesítéséről, az ingatlan állagának és rendeltetészerű használhatóságának, valamint annak higiénikus állapotának biztosításáról.

A felsorolt feltételeknek való megfelelést a Polgármesteri Hivatal ellenőrzi. Amennyiben a lakhatási támogatás megállapítására irányuló eljárásban, illetve a támogatás folyósításának időtartam alatt az támogatott a feltételeknek nem felel meg, a jegyző írásban – legfeljebb 15 napos határidő kitűzésével – teljesítésre szólítja fel.

A lakhatási támogatást, és annak folyósítását meg kell szüntetni:

- ha a kérelmező lakcíme a támogatás folyósítása alatt megváltozik, vagy a kérelmező elhalálozott, vagy
- ha a kérelmező, valamint a háztartásában élő személyek jövedelmi viszonyaiban – e támogatásra irányadó, jövedelemhatárt érintő – változás következik be,
- ha a kérelmező, illetve az ellátásra jogosult, vagy támogatott személy a felsorolt feltételeknek a felszólításban megadott határidőre sem tesz eleget,

a változás hónapját követő hónaptól, illetve a határidő lejártát követő hónaptól.

2. A következő táblázat az árvaellátásban részesülők számát mutatja. A táblázatból megállapítható, hogy csökkenő tendencia érvényesül 2015-től 2020-ig.

2021 évben az árvaellátásban részesülők száma összesen: 131 volt.

Forrás: TeIR

4.1.3. számú táblázat - Árvaellátás			
Év	Árvaellátásban részesülő férfiak száma (fő) (TS 065)	Árvaellátásban részesülő nők száma (fő) (TS 066)	Árvaellátásban részesülők összesen
	Fő	Fő	Fő
2015	94	79	173
2016	82	80	162
2017	67	84	151
2018	66	74	140
2019	61	70	131

2020	59	69	128
------	----	----	-----

Forrás: TeIR, KSH Tstar, Önkormányzati adatok

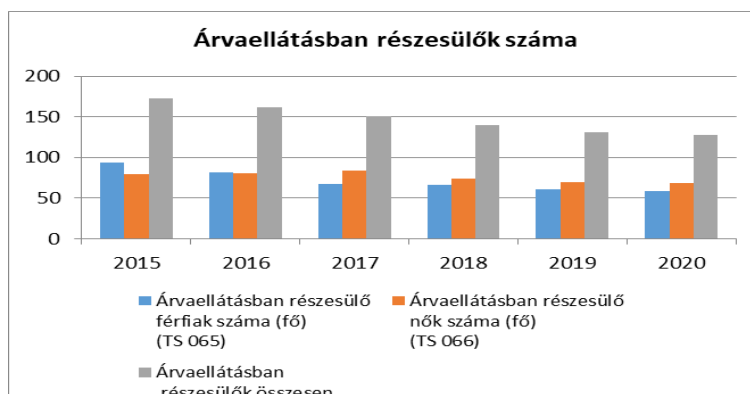

d) ingyenes vagy kedvezményes iskolai étkeztetésben részesülők jellemzői

Gyermekétkeztetés keretében Önkormányzatunk a törvényi normatív kedvezményeken túl további kedvezményt nem nyújtott. A rendszeres gyermekvédelmi kedvezményben részesülő bölcsődés, óvodás, valamint 1-8 osztályos gyermekek térítésmentesen részesültek étkeztetésben. Tartósan beteg vagy fogyatékos gyermekek, illetve három vagy többgyermekes családokban élő gyermekek 50 %-os kedvezményben részesültek.

e) magyar állampolgársággal nem rendelkező gyermekek helyzete;

Gyál városában az óvodai ellátásban részesülők közül jelenleg 5 gyermek nem magyar állampolgár.

f) állampolgársággal rendelkező, illetve magyar állampolgársággal nem rendelkező külföldről visszatért, hátrányos helyzetű családban élő gyerekek jellemzői.

Nincs ilyen adat Önkormányzatunk birtokában.

4.2 Szegregált, teleszerű lakókörnyezetben élő gyermekek helyzete, esélyegyenlősége

Etnikailag szegregált lakókörnyezet nincs a településünkön, bár romák által „sűrűbben” lakott településrészek vannak a városban.

4.3 A hátrányos, illetve halmozottan hátrányos helyzetű, valamint fogyatékossgal élő gyermekek szolgáltatásokhoz való hozzáférése

a) védőnői ellátás jellemzői (pl. a védőnő által ellátott települések száma, egy védőnőre jutott ellátott, betöltetlen státuszok)

A területi védőnői szolgálat feladata a Gyál Város Önkormányzata által rendeletben meghatározott, a felügyeleti szervekkel egyeztetett területi ellátási kötelezettség alapján a gyáli 0-7 éves korosztály jogszabályban meghatározott ellátása, szűrése, gondozása, valamint elvégzik még az óvodai, iskolai védőnői munkát is.

A területi védőnő a házi gyermekorvosi szolgálat mellett működik a területi védőnői ellátásról szóló 49/2004. (V. 21.) ESzCsM rendelet alapján. Munkájukat a vezető védőnő irányítása alatt végzik az illetékes gyermekorvossal együttműködve.

A védőnők nem csak a Gyálon állandóra bejelentkezetteket kötelesek ellátni, hanem a körzetükben életvitelszerűen tartózkodó azon személyeket is, aki az ellátás iránti igényüket bejelentik.

A területi védőnők tevékenységüket a tanácsadóba szervezve végzik, a házi gyermekorvosokkal team munkában. A védőnők heti 2 alkalommal önálló tanácsadást tartanak, ebből egyszer két órában a várandósok részére, egyszer három órában az egészségesekek részére. A többi időben a 0-7 éves korosztály kötelező státusz felmérésére és szűrővizsgálatokra kerül sor. Munkaidejük döntő részében családlátogatásokat végeznek.

A védőnők a mindennapi munkájuk mellett - mely csecsemő tanácsadáson való részvétel, szűrővizsgálatok, védőoltások, terhes szakrendelések, védőnői fogadóórák, családlátogatások – sokat foglalkoznak gyám és szociális ügyek intézésével, környezettanulmányok készítésével.

4.3.1. számú táblázat – Védőnői álláshelyek száma			
Év	Betöltött védőnői álláshelyek száma (TS 109)	0-3 év közötti gyermekek száma	Átlagos gyermekszám védőnőnként
	db	Fő	Fő
2015	6	729	242
2016	8	728	241
2017	8	750	239
2018	8	876	254
2019	8	853	251
2020	8	824	247,00

Forrás: TeIR, KSH Tstar, Önkormányzati adatok



b) gyermekorvosi ellátás jellemzői

4.3.2. számú táblázat – Gyermekorvosi ellátás					
Év	Felnőttek és gyermekek részére szervezett háziorvosi szolgálatok száma (TS 107)	Csak felnőttek részére szervezett háziorvosi szolgáltatások száma (TS 106)	A házi gyermekorvosok által ellátott szolgálatok száma (TS 108)	Gyermekorvos által ellátott gyerekek száma	Felnőtt házi orvos által ellátott gyerekek száma
	db	db	db	Fő	Fő
2015	12	8	4	32 203	38
2016	12	8	4	33 310	30
2017	12	8	4	29 035	26
2018	12	8	4	30 722	32
2019	12	8	4	32 493	34
2020	12	8	4	24 068	21

Forrás: TeIR, KSH Tstar, Önkormányzati adatok, intézményi adatok

2021. évben:

Gyermekorvos által ellátott gyerekek száma: 18.23 fő volt.

Felnőtt házi orvos által ellátott gyerekek száma: 25 fő volt.

Forrás: Intézményi adatok

- c) 0–7 éves korúak speciális (egészségügyi-szociális-oktatási) ellátási igényeire (pl. korai fejlesztésre, rehabilitációra) vonatkozó adatok

Gyál város minden óvodája felújításra került, így a valamennyi a kornak megfelelő, modern épületben működik.

Gyál Város Önkormányzata 2018. évben úgy döntött - figyelembe véve az intézményvezetők és az érintett szülőktől beérkezett kérést – hogy autista gyógypedagógiai óvadás csoportot indított a Gyáli Tátika Óvodában. A gyógypedagógiai csoport maximális létszáma 8 fő, jelenleg 7 fő a létszám.

„Gyál Város Önkormányzatának Képviselő-testülete a 2022. márciusi ülésén elfogadta a Gyáli Liliom Óvoda körzethatárának módosítását, ezt a döntést a Liliom óvodában kialakítandó, és 2022. szeptember 1. napjától működő gyogyepedagógiai csoport indokolja, amely szerint nem csupán az intézmény körzetéből, hanem Gyál város teljes közigazgatási területéről fogadják az autizmus spektrumzavarral küzdő sajátos nevelési igényű gyerekeket. Így a városban a Tátika óvodában már működő autista csoporton kívül, egy újabb óvodában is létesült egy ilyen, sajátos nevelési igényű gyermekeknek fenntartott csoport.” A csoport létszáma maximum 8 fő gyermek lehet.

Forrás: gyal.hu

d) gyermekjóléti alapellátások;

A gyermekjóléti szolgálatok munkatársai a törvényi előírást figyelembe véve a gyermek testi, lelki egészségének, családban történő nevelkedésének elősegítése érdekében, a gyermeki jogokról és a gyermek fejlődését biztosító támogatásról tájékoztatást nyújtanak, a támogatáshoz való hozzájutást segítik. Szükség esetén tanácsot adnak, a gyermekek veszélyeztettségének megelőzése érdekében és a kialakult veszélyeztettség megszüntetése érdekében végzik munkájukat.

e) gyermekek napközbeni ellátásai, bölcsődei ellátás;

4.3.3. a.) számú táblázat - Bölcsődék és bölcsődébe beíratott gyermekek száma		
Év	Működő, önkormányzati bölcsődei férőhelyek száma	Önkormányzati bölcsődébe beírt gyerekek száma
	db	Fő
2015	na	na
2016	na	na
2017	na	na
2018	108	94
2019	108	99
2020	108	94

Forrás: Önkormányzati és intézményi adatgyűjtés

4.3.3. b.) számú táblázat - Bölcsődék és bölcsődébe beíratott gyermekek száma								
Év	Működő munkahelyi bölcsődei férőhelyek száma (TS 126)	Munkahelyi bölcsődébe beírt gyerekek száma (TS 122)	Működő családi bölcsődei férőhelyek száma (TS 125)	Családi bölcsődébe beírt gyerekek száma (TS 121)	Működő mini bölcsődei férőhelyek száma (TS 127)	Mini bölcsődébe beírt gyerekek száma (TS 123)	Működő (összes) bölcsődei férőhelyek száma (TS 124)	Bölcsődébe (összes) beírt gyermekek száma (TS 120)

	db	Fő	db	Fő	db	Fő	db	Fő
2015	n.a.	n.a.	n.a.	n.a.	n.a.	n.a.	n.a.	n.a.
2016	n.a.	n.a.	n.a.	n.a.	n.a.	n.a.	n.a.	n.a.
2017	n.a.	n.a.	21	16	n.a.	n.a.	n.a.	n.a.
2018	n.a.	n.a.	21	19	n.a.	n.a.	108	94
2019	n.a.	n.a.	21	18	n.a.	n.a.	108	99
2020	n.a.	n.a.	21	19	n.a.	n.a.	108	94

Forrás: TeIR, KSH Tstark,
önkormányzati adatgyűjtés

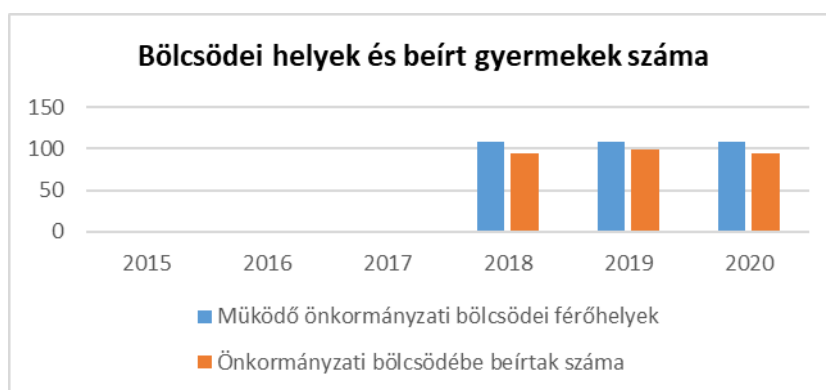

2021. évben a bölcsődei férőhelyek száma: 108, a bölcsődében a gyermekek létszáma: 100 fő volt.
Forrás: Bölcsődei beszámoló 2020/2021. bölcsődei nevelési évre vonatkozóan

„A férőhelykihasználás a bölcsődei nevelési év folyamán dinamikusan változik, de az elmondható, hogy az intézmény a maximális kihasználtság közeli állapotban működik folyamatosan.”

Forrás: Gyál Város Önkormányzat Gazdasági program 2020-2024. félidei értékelés

f) gyermekvédelem;

A Család - Gyermekjóléti Szolgálat a törvényességet szem előtt tartva végzi szakmai munkáját. A törvény szellemének megfelelően a hangsúly a prevencióra helyeződött, így fontos szempontot jelentett a társszakmák képviselőivel, a jelzőrendszer tagjaival és a családtagokkal történő konszenzus megteremtése. Azoknak a gyermekeknek a figyelemmel kísérése, akik nem járnak bölcsődébe, óvodába, iskolába, azoknak a körülményeit, stb. a védőnői szolgálat tudja a lehetőségeihez mérten nyomon követni.

Az óvodai és iskolai szociális segítő szolgáltatás a gyermek veszélyeztetettségének érdekében a szociális segítő munka eszközeivel támogatást nyújt a köznevelési intézménybe járók gyermeknek, a gyermek családjának és a köznevelési intézmény pedagógusainak.

Az óvodai és iskolai szociális segítő egyéni, csoportos és közösségi szociális munkát végez, valamint gyermek- és ifjúságvédelmi feladatokat lát el.

Ha a köznevelési intézmény foglalkoztat gyermek- és ifjúságvédelmi felelőst, az intézményt érintő gyermekvédelmi feladatokat az óvodai és iskolai szociális segítő a gyermek- és ifjúságvédelmi felelősség együttműködésben látja el.

Az óvodai és iskolai szociális segítő szolgáltatás ellátásáról a család- és gyermekjóléti központ együttműködési megállapodást köt a köznevelési intézménnyel.

Forrás: Kertváros Szociális Központ szakmai program 2018.

- g) krízishelyzetben igénybe vehető szolgáltatások;

HelpyNet

A közbiztonság erősítése céljából 2016.01.01. napjától a város teljes lakossága számkára napi 24 órában elérhetővé vált a „HelpyNet” Közbiztonsági Rendszer (segélykérő rendszer), amelyben regisztráltak száma folyamatosan bővül.

2022-től lehetőség van a gyermekek átmeneti otthona szolgáltatás igénybevételére a Gyál Város Önkormányzata, a Pesterzsébet Önkormányzata és a Pesterzsébet Önkormányzatának Humán Szolgáltatások Intézménye által kötött szerződés keretein belül a HSZI Gyermekek Átmeneti Otthonában.

- h) egészségfejlesztési, sport-, szabadidős és szünidős programokhoz való hozzáférés;

A gyermekkori sportolás bizonyítottan pozitív hatással van a felnőtt kori sportolási hajlandóságra. Az iskolai testnevelés megfelelő szinten tartása, fejlesztése az iskolai alapellátás részeként állami feladat.

„Nyári napköziben idén – melyet a Gyáli Zrínyi Miklós Általános Iskola szervezett – 9 héten 765 fő gyermek nyári napközbeni felügyeletét biztosították. A nyári napközi sikeres lebonyolításához Önkormányzatunk hétmillió forintot keretösszeget biztosított.”

Forrás: Polgármesteri beszámoló 2022.09.

„Nyári napközis táborunk Révfülöpön működik. A Baji József Üdülőtáborban 218 gyáli általános iskolás, és középiskolás tanuló nyaralhatott az önkormányzat támogatásával 3 turnusban 2021.06.24-től augusztus 19-ig. Az Ady iskolából 96, a Bartók Iskolából 45, míg a Zrínyi iskolából 20, míg az Eötvös Technikumból 57 tanuló üdült a Balaton partján Önkormányzatunk gyermekeként 6500 Ft-os támogatásával. Gyál Város Önkormányzatának 2021. évi költségvetésében is 1500000 Ft keretösszeg állt rendelkezésre a táborozó gyermekek támogatására. 2020. évben 178 fő tanuló táboroztatásáról gondoskodtunk, ehhez képest a 218 fő tanuló 2021. évi üdültetése 22,5 %-os emelkedést jelent.”

Forrás: Átfogó értékelés Gyál Város Önkormányzata 2021. évi gyermekjólét és gyermekvédelmi feladatairól

- i) hátrányos megkülönböztetés, az egyenlő bánásmód követelményének megsértése a szolgáltatások nyújtásakor;

Nincs ilyenről tudomása az Önkormányzatnak

4.4 A kiemelt figyelmet igénylő gyermekek/tanulók, valamint fogyatékossgal élő gyerekek közoktatási lehetőségei és esélyegyenlősége

Jelenleg három általános iskola (Gyáli Ady Endre Általános Iskola, Gyáli Zrínyi Miklós Általános Iskola, Gyáli Bartók Béla Általános Iskola) van városunkban. A városban lévő általános iskolák közül a Gyáli Zrínyi Miklós Általános Iskolában tanulnak a sajátos nevelési igényű (SNI) gyermekek.

A Gyáli Zrínyi Miklós Általános Iskola nevelő-oktató munkájában kiemelkedő feladatának tekinti:

- az általános műveltség megalapozása az egyéni adottságok figyelembevételével
- a tanulási technikák, képességek elsajátítása, felkészítés a továbbtanulásra
- a szocializáció segítése – képességek, készségek kialakítása, normák követése
- az egészséges testi, lelki, szociális fejlődés biztosítása
- az eredményes társadalmi beilleszkedés előkészítése, munkája iránt igényes, munkáját szerető, önmagáról, családjáról, környezetéről felelősséggel gondolkodó és gondoskodó felnőtt személyiség megalapozása
- a különböző tanulási zavarral is küzdő gyermekek felzárkóztatása
- a tehetség gondozás
- a személyiség folyamatos építése (a felelősségtudat, a kitartás, akarat, önismeret, önfogadás, szolidaritás, az érzelemvilág állandó gazdagítása, az értelmi és az érzelmi egyensúly megteremtése)
- információs és kommunikációs kultúra fejlesztése (megismerési képességek fejlesztése, az információs világháló lehetőségeinek és eszközeinek felhasználása)
- tanulóknál a környezet tudatos magatartás, a környezetért felelős életvitel elősegítése; a természetet, az embert, az épített és a társadalmi környezetet tisztelő szokásrendszer megalapozása;
- a környezet megóvásához szükséges képességek és készségek kialakítása, amelyek a természeti és a társadalmi környezet zavartalan működését elősegíthetik;
- a tanulók korszerű ismeretekkel és azok gyakorlásához szükséges készségekkel és jártasságokkal rendelkezzenek egészségük megőrzése és védelme érdekében,
- az egészséges életmód gyakorlását szolgáló tevékenységi formák, az egészségbarát viselkedésformák megismertetése.

Forrás: Gyáli Zrínyi Miklós Általános Iskola SNI tagozatának munkaterve és szabadidős programja 2018/2019

A hátrányos helyzetű, a halmozottan hátrányos helyzetű, valamint a kiemelt figyelmet igénylő tanulók (SNI integrált, BTMN), illetve a felzárkóztatásra szoruló tanulók gondozása, eredményes fejlesztése

- a kiemelt figyelmet igénylő tanulók (SNI integrált, BTMN), felzárkóztató foglalkozások a hátrányos helyzetű, a halmozottan hátrányos helyzetű, illetve a felzárkóztatásra szoruló tanulók részére.
- A gyermekvédelmi feladatok ellátása a hátrányos helyzetű, a halmozottan hátrányos helyzetű, valamint a kiemelt figyelmet igénylő tanulók (SNI integrált, BTMN) tanulók, illetve a felzárkóztatásra szoruló tanulók körében.
- A hátrányos helyzetű, a halmozottan hátrányos helyzetű, valamint a kiemelt figyelmet igénylő tanulók (SNI integrált, BTMN) tanulók, illetve a felzárkóztatásra szoruló tanulók korrepetálása, segítése, mentorálása.
- A hátrányos helyzetű, a halmozottan hátrányos helyzetű, valamint a kiemelt figyelmet igénylő tanulók (SNI integrált, BTMN), illetve a felzárkóztatásra szoruló tanulók felkészítése javító vagy osztályozó vizsgára.
- Az eredményes középiskolai felvétel elősegítése a hátrányos helyzetű, a halmozottan hátrányos helyzetű, valamint a kiemelt figyelmet igénylő tanulók (SNI integrált, BTMN) körében.

- Az eredményes középiskolai felvétel elősegítése a hátrányos helyzetű, a halmozottan hátrányos helyzetű, valamint a kiemelt figyelmet igénylő tanulók (SNI integrált, BTMN) körében.

Forrás: Gyáli Zrínyi Miklós Általános Iskola SNI tagozatának Pedagógiai Programja (2021)

- a) a hátrányos, illetve halmozottan hátrányos helyzetű, valamint sajátos nevelési igényű és beilleszkedési, tanulási, magatartási nehézséggel küzdő gyermekek/tanulók óvodai, iskolai ellátása, a köznevelési intézménybe és más településen található fejlesztő programokra való eljutás módja, lehetőségei;

2018. október elsején kezdődött meg a nevelés a Gyáli Tátika Óvoda újjáépített épületében, ahol a tizenegy hagyományos csoport mellett, egy speciálisan, autista gyerekeknek kialakított csoport is megkezdhette működését.

„Gyál Város Önkormányzatának Képviselő-testülete a 2022. márciusi ülésén elfogadta a Gyáli Liliom Óvoda körzethatárának módosítását, ezt a döntést a Liliom óvodában kialakítandó, és 2022. szeptember 1. napjától működő gyógypedagógiai csoport indokolja, amely szerint nem csupán az intézmény körzetéből, hanem Gyál város teljes közigazgatási területéről fogadják az autizmus spektrumzavarral küzdő sajátos nevelési igényű gyerekeket. Így a városban a Tátika óvodában már működő autista csoporton kívül, egy újabb óvodában is létesült egy ilyen, sajátos nevelési igényű gyermekeknek fenntartott csoport.” A csoport létszáma maximum 8 fő gyermek lehet.

Forrás: gyal.hu

A sajátos nevelési igényű gyermekek megfelelő oktatásához több feltételnek kell megvalósulnia, mind tárgyi-műszaki, mind személyi feltételeknek. A tárgyi-műszaki feltételek esetében nagyon lényeges szempont, hogy a hatályos jogszabályok értelmében a gyógypedagógiai csoport alapterülete minimum 2 m²/fő kell, hogy legyen, valamint a gyógypedagógiai csoporthoz tartozó öltöző, mosdó és mellékhelyiség nem alakítható ki másik csoporttal közösen. Autista csoportok tekintetében, nagyon fontos az „autistabarát” környezet biztosítása: az autista gyermek szeret elvonulni, szereti a magányt, mindenképpen szükséges volt a csoportszobában egy csendes kuckó, függőágy kialakítása. A csoport indításához közel 1 millió forintra volt szükség, hogy a speciális eszközöket be tudják szerezni. A gyógypedagógiai csoport személyi feltételei hasonlóak, mint egy normál, ép gyermekeket nevelő csoporté, azzal a lényeges különbséggel, hogy a sajátos nevelési igény típusának és súlyosságának megfelelő gyógypedagógus szakember alkalmazása is szükséges, vagyis csak tisztán autista csoport esetén autizmusban jártas, ún. autizmus spektrum pedagógia szakirányt végzett gyógypedagógus alkalmazása vált szükségessé.

4.4. a) 1.számú táblázat - Hátrányos és halmozottan hátrányos helyzetű óvodás gyermekek			
Év	Óvodába beírt gyermekek száma (gyógypedagógiai neveléssel együtt) (TS 087)	Hátrányos és halmozottan hátrányos helyzetű óvodás gyermekek száma (gyógypedagógiai neveléssel együtt) (TS 092)	Hátrányos és halmozottan hátrányos helyzetű óvodás gyermekek aránya az óvodás gyermekekben belül (TS 093)
	Fő	Fő	%
2015	714	61	8,54%

2016	721	50	6,93%
2017	717	45	6,28%
2018	756	44	5,82%
2019	796	8	1,01%
2020	825	1	0,10%

Forrás: TeIR, KSH Tstar

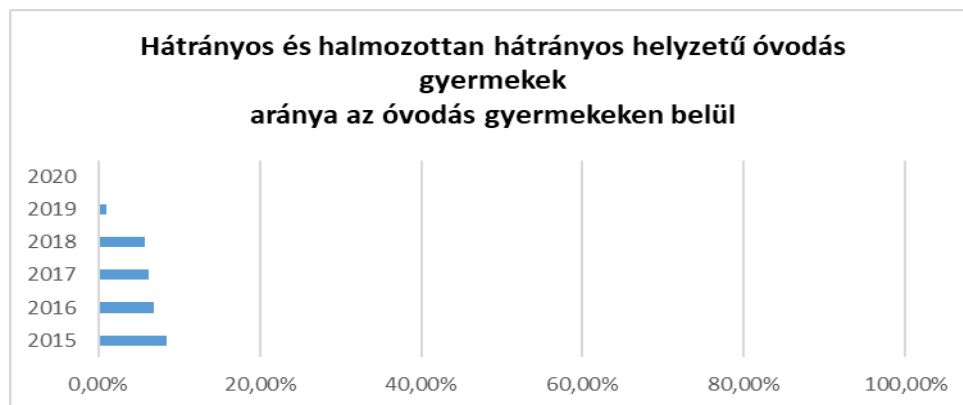

4.4. a) 2. számú táblázat - Hátrányos és halmozottan hátrányos helyzetű általános iskolai tanulók

Év	Általános iskolai tanulók száma a nappali oktatásban	Hátrányos és halmozottan hátrányos helyzetű általános iskolai tanulók száma (gyógypedagógiai oktatással együtt) (TS 094)	Hátrányos és halmozottan hátrányos helyzetű tanulók aránya az általános iskolai tanulókon belül (TS 095)
	Fő	Fő	%
2015	1 388	137	9,21%
2016	1 441	117	8,12%
2017	1 418	131	9,24%
2018	1 360	123	9,04%
2019	1 325	5	0,38%
2020	1 336	6	0,50%

Forrás: TeIR,, Monori Tankerület adatgyűjtés

2021. évben 1344 fő, 2022. évben 1357 fő az általános iskolai tanulók száma nappali oktatásban.

Forrás: Monori Tankerület adatgyűjtés



4.4. a) 3. számú táblázat - Hátrányos és halmozottan hátrányos helyzet a középszintű oktatásban

Év	Hátrányos és halmozottan hátrányos helyzetű gimnáziumi tanulók száma (TS 096)	Hátrányos és halmozottan hátrányos helyzetű tanulók aránya a gimnáziumi tanulókon belül (TS 097)	Hátrányos és halmozottan hátrányos helyzetű szakközépiskolai tanulók és hátrányos helyzetű szakiskolai és készségfejlesztő iskolai tanulók száma a nappali oktatásban (TS 098)	Hátrányos és halmozottan hátrányos helyzetű szakközépiskolai tanulók és hátrányos helyzetű szakiskolai és készségfejlesztő iskolai tanulók aránya a tanulók számához viszonyítva (TS 099)	Hátrányos és halmozottan hátrányos helyzetű szakgimnáziumi tanulók száma (TS 100)	Hátrányos és halmozottan hátrányos helyzetű tanulók aránya a szakgimnáziumi tanulókon belül (TS 101)
	Fő	%	Fő	%	Fő	%
2015	n.a.	-	n.a.	-	n.a.	-
2016	n.a.	-	5	9,80%	11	8,15%
2017	n.a.	-	13	20,97%	15	8,77%
2018	n.a.	-	13	16,25%	5	3,07%
2019	n.a.	-	3	4,55%	4	2,76%
2020	n.a.	-	n.a.	-	n.a.	-

Forrás: TeIR, KSH Tstar

4.4. a) 4. számú táblázat - Hátrányos és halmozottan hátrányos helyzet

Év	Megállapított hátrányos helyzetű gyermekek és nagykorúvá vált gyermekek száma (TS 114)	Megállapított halmozottan hátrányos helyzetű gyermekek és nagykorúvá vált gyermekek száma (TS 113)
	fő	fő
2015	73	192
2016	124	163
2017	63	226
2018	33	185
2019	7	135
2020	7	135

Forrás: TeIR, KSH Tstar



b) közneveléshez kapcsolódó kiegészítő szolgáltatások

ÓVODAI ELLÁTOTSÁG		
Az óvoda telephelyeinek száma (db)	4	
Hány településről járnak be a gyermekek (db)	1	
Óvodai férőhelyek száma (fő)	1	
Óvodai gyermekcsoportok száma (gyógypedagógiai neveléssel együtt) (db)	32	
Az óvoda nyitvatartási ideje (...h-tól ...h-ig):	06.00	18.00
A nyári óvoda-bezárás időtartama (nap)	nincs	
Személyi feltételek	Fő	Hiányzó létszám
Óvodapedagógusok száma	58	11
Ebből diplomás óvodapedagógusok száma	58	11
Gyógypedagógusok létszáma	9	0
Dajka/gondozónő	51	0
Kisegítő személyzet	19	0

Forrás: Önkormányzati adatgyűjtés

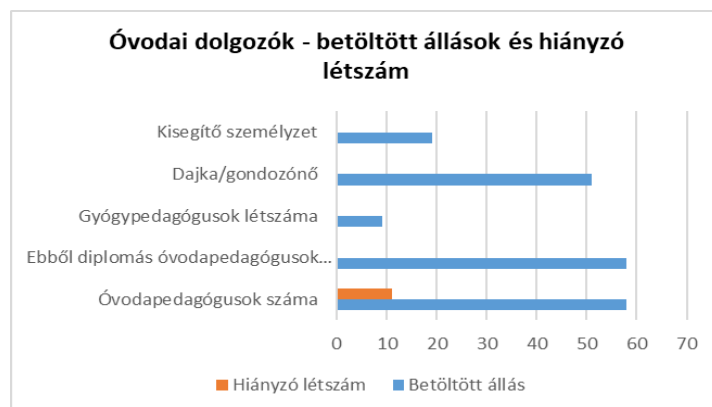

4.4.2. számú táblázat - Óvodai nevelés adatai

Év	3-6 éves korú gyermekek száma	Óvodai gyermekcsoportok száma - gyógypedagógiai neveléssel együtt (TS 085)	Óvodai férőhelyek száma (gyógypedagógiai neveléssel együtt) (TS 090)	Óvodai feladatellátási helyek száma (gyógypedagógiai neveléssel együtt) (TS 088)	Óvodába beírt gyermekek száma (gyógypedagógiai neveléssel együtt) (TS 087)	Óvodai gyógypedagógiai gyermekcsoportok száma (TS 086)	Gyógyped. Okt. részesülő óvodás gyermekek száma az integráltan oktatott SNI gyermekek nélkül (TS 091)	Egy óvodai gyermekcsoportra jutó gyermekek száma (TS 089)
	fő	db	db	db	fő	db	fő	fő
2015	729	29	807	6	714	na	n.a.	24,62
2016	728	33	975	5	721	n.a.	n.a.	21,85
2017	750	32	847	4	717	n.a.	n.a.	22,41
2018	876	33	953	5	756	1	4	22,91
2019	853	33	953	5	796	1	6	24,12
2020	824	33	953	5	825	1	8	25

Forrás: TeIR, KSH Tstar, Önkormányzati adatgyűjtés

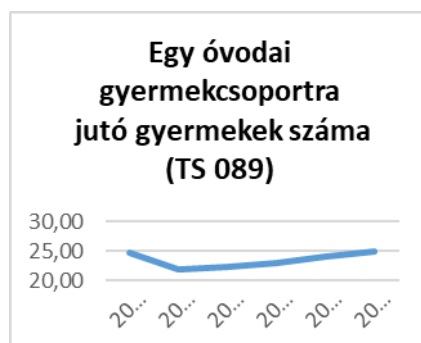

4.4.3. számú táblázat - A 8. évfolyamot eredményesen befejezők a nappali oktatásban	
Tanév	A 8. évfolyamot eredményesen befejezte a nappali oktatásban (TS 083)
	Fő
2014/2015	168
2015/2016	167
2016/2017	155
2017/2018	167
2018/2019	165
2019/2020	193

Forrás: TeIR, KSH Tstar

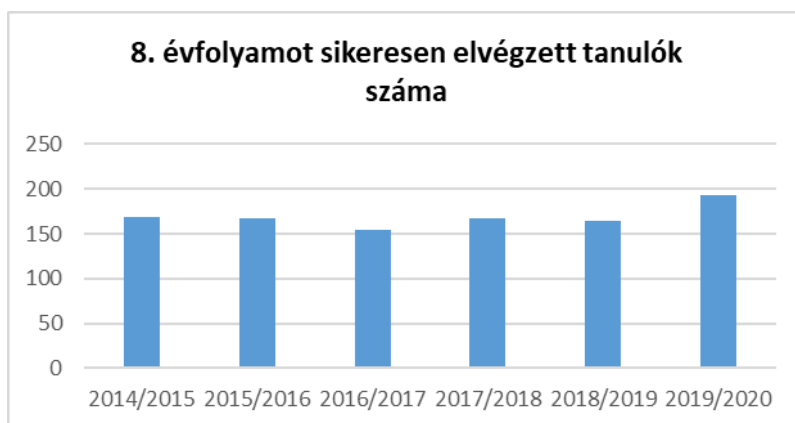

c) hátrányos megkülönböztetés és jogellenes elkülönítés az oktatás, képzés területén, az intézmények között és az egyes intézményeken belüli szegregációs jelenségek;

Intézmény neve	Kitűnő tanulók száma	Bukások száma	Évismétlő tanulók száma	SNI tanulók száma - integráltan oktatott	BTMN tanulók száma	HH tanulók száma	HHH tanulók száma	Rendszeres gyermekvédelmi kedvezményben részesülő tanulók száma	Veszélyeztetett tanulók száma
Gyáli Ady Endre Általános Iskola	37	0	0	20	62	1	0	11	0

Gyáli Bartók Béla Általános Iskola	32	4	3	28	64	1	8	39	0
Gyáli Zrínyi Miklós Általános Iskola	24	41	23	26	71	0	2	57	115
Gyáli Zrínyi Miklós Általános Iskola - Rákóczi Ferenc utcai telephelye				0	0	0	0	7	20

SNI tanulók száma (szegregált) a Gyáli Zrínyi Miklós Általános Iskola Rákóczi Ferenc utcai telephelyén: 25 fő.

A **Gyáli Ady Endre Általános Iskola** által rögzített adatok alapján az előző félévhez képest kis mértékben nőtt a lemorzsolódással veszélyeztetett tanulók száma, de még mindig alacsony értéket mutat. Külső beavatkozásra nincs szükség. Az intézmény által rögzített beavatkozások (egyéni tanácsadás biztosítása (pl. iskolapszichológus, szociális munkás), az internet adta lehetőségek segítségével a fejlesztőpedagógus által küldött motivációt és felzárkóztatást szolgáló feladatok infokommunikációs technikával történő feldolgozása., A PMPSZ Gyáli tagintézménye által szervezett nyári szünidei fejlesztőfoglalkozásokon való részvételre motiválás., a tanulók célzott fejlesztése gyógypedagógus szakember segítségével, a szakértői véleményekben foglaltak alapján) alkalmasak lehetnek az adatokban mutatkozó veszélyeztetettségi tényezők enyhítésére. Figyelemmel arra, hogy az intézményben az aktuális félévben a tanulói lemorzsolódás aránya alacsony, a Szolnoki Pedagógiai Oktatási Központ nem fogalmazott meg javaslatot a pedagógiai eredményességet javító intézkedésre.

A **Gyáli Bartók Béla Általános Iskola** által rögzített adatok alapján beavatkozásra nincs szükség. Figyelemmel arra, hogy az intézményben az aktuális félévben csökkent a tanulói lemorzsolódás aránya, a Szolnoki Pedagógiai Oktatási Központ nem fogalmazott meg javaslatot a pedagógiai eredményességet javító intézkedésre.

A **Gyáli Zrínyi Miklós Általános Iskola (001)** feladatellátási helyen csökkent a lemorzsolódással veszélyeztetett tanulók száma, aránya az előző félévhez viszonyítva. A feladatellátási hely a 2021/2022. tanév II. félévére több intézményi beavatkozást rögzített, amelyek rendszerszinten kezelik a tanulói lemorzsolódás lehetséges területeit: mozgásfejlesztés testnevelés órákon, a hiányzások csökkentése érdekében folyamatos kapcsolattartás a "Kertváros" Szociális Központ - Család- és Gyermekjóléti Szolgálattal, fejlesztő foglalkozások egyénre szabottan. Javasolt a beavatkozások további átgondolt tervezése, megvalósítása és bővítése. Az intézmény az értékelt félévre több pedagógiai-szakmai szolgáltatást kért: a májusra tervezett tantárgygondozói szolgáltatás Testnevelés és sport szakterületen megvalósult, a márciusra tervezett Testnevelés és sport szakterületen szaktanácsadást az intézmény lemondta. Megvalósult továbbá tantárgygondozói szolgáltatás Történelem társadalmi és állampolgári ismeretek, Társadalmi, állampolgári és gazdasági ismeretek, Hon- és népismeret szakterületen, valamint intézményfejlesztési szaktanácsadás. A Szolnoki Pedagógiai Oktatási Központ folyamatosan

segítséget nyújt, célzott szakmai-módszertani támogató szolgáltatásokkal a veszélyeztetettség tényezők enyhítése érdekében.

A Gyáli Zrínyi Miklós Általános Iskola Rákóczi Ferenc utcai telephelye feladatellátási hely (003) által rögzített adatok alapján nem történt változás az előző félévhez viszonyítva. A feladatellátási hely a 2021/2022. tanév II. félévében egy intézményi beavatkozást valósított meg: "Rehabilitáció heti 3 alkalommal." Javasolt a beavatkozások további tervezése, megvalósítása és bővítése. Figyelemmel arra, hogy a lemorzsolódási mutató az intézményben alacsony, 5,9% az intézmény 2021/2022. tanév II. félévi adatszolgáltatása alapján a Szolnoki Pedagógiai Oktatási Központ nem fogalmazott meg további javaslatot az intézmény számára a pedagógiai eredményességet javító intézkedésre.

Forrás: Monori tankerületi Központ által megküldött anyag alapján

- c) az intézmények között a tanulók iskolai eredményességében, az oktatás hatékonyságában mutatkozó eltérések;

Az EFOP- 3.1.5 projekt alapján elkészített Tankerületi Esélyegyenlőségi Intézkedési Terv (TEIT) előírja az Intézményfejlesztési és Intézkedési Terv elkészítését minden olyan tankerületi fenntartású intézmény számára, ahol a TEIT-adattábla alapján kedvezőtlen eredményességi, továbbtanulási, hiányzási, lemorzsolódási mutatók jelentkeztek. A Tankerületi Központ által készített helyzetértékelések alapján elkészültek a tervek.

A TEIT célja az oktatási szegregáció, illetve az iskolai lemorzsolódás megelőzését, csökkentését célzó konkrét és megvalósítható intézkedések tervezése. A Monori Tankerületi Központ fenntartása alá tartozó iskolák különböző kategóriákba lettek besorolva.

Az „A” kategóriába azok az intézmények kerültek, amelyek többiskolás településen (Monor, Gyál) működnek és HH, HHH, RGYK-s tanulóik egyenlőtlen eloszlása oktatási szegregáció veszélyére utal.

1.1.1. Gyál esetében a körzethatár-módosításoknak több célja volt:

- A települést kettéválasztó vasútvonal a körzethatárokhoz lett igazítva.
- A Gyáli Zrínyi Miklós Általános Iskola beiskolázási körzete növelésre került, ezzel is biztosítva a stabil, két párhuzamos elsős osztály indítását.
- Gyál város hátrányos helyzetűek által magasabb arányban lakott településrésze két intézmény között került megosztásra (Gyáli Zrínyi Miklós Általános Iskola és Gyáli Ady Endre Általános Iskola).

Intézmények	Eredeti körzethatár szerinti várható létszám	Deszegregációs szempontú tervezet szerint várható létszám
Gyáli Ady Endre Általános Iskola	52	69
Gyáli Bartók Béla Általános Iskola	131	104
Gyáli Zrínyi Miklós Általános Iskola	73	83

A gyáli végleges beiratkozási adatok bemutatása a 2020/2021. és a 2021/2022. tanévekre vonatkozóan:

Intézmények	2020/2021. tanévi elsős létszámadatok*	2021/2022. tanévi elsős létszámadatok*
Gyál Ady Endre Általános Iskola	91	81
Gyáli Bartók Béla Általános Iskola	78	80
Gyáli Zrínyi Miklós Általános Iskola	53	58

* Az adatok az adott tanévre vonatkozó, szeptemberi 5-i KRÉTA-állapotok szerint kerültek rögzítésre.

Eredmény: Megtörtént a körzethatárok vasútvonalhoz igazítása.

A fenti táblázatból látható, hogy a két, biztos létszámú első osztály indítása megvalósult.

Forrás: Monori tankerületi Központ által megküldöttek alapján

e) előnyben részesítés, hátránykompenzáló juttatások, szolgáltatások.

4.4.6. számú táblázat - Gyermekjóléti, hátránykompenzáló szolgáltatások				
Év	Biztos kezdet gyerekházat rendszeresen igénybe vevő gyermekek száma	Tanoda szolgáltatást rendszeresen igénybe vevő gyermekek száma	Család- és gyermekjóléti szolgáltatást igénybe vevő kiskorúak száma	Szünidei étkeztetésben részesülő gyermekek száma (TS 112)
	Fő	Fő	Fő	Fő
2015	0	0	na	n.a.
2016	0	0	na	142
2017	0	0	290	140
2018	0	0	409	63
2019	0	0	257	45
2020	0	0	291	45

Forrás: TeIR, KSH Tstar, Önkormányzati és intézményfenntartói adatok

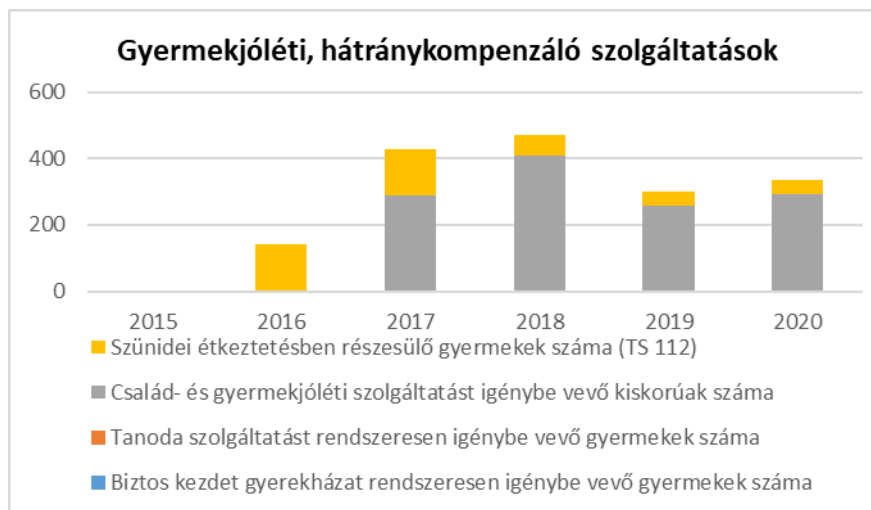

4.5 Következtetések: problémák beazonosítása, fejlesztési lehetőségek meghatározása.

A gyerekek helyzete, esélyegyenlősége vizsgálata során településünkön	
beazonosított problémák	fejlesztési lehetőségek
11 óvodapedagógus hiányzik az óvodákból	vonzóvá tenni az óvodapedagógusi pályát, álláslehetőségeket
SNI hiányzik az autista gyerekekkel speciálisan foglalkozó iskolai csoport	autista csoportot/osztályt kellene indítani a városban működő valamelyik általános iskolában
Közösségépítés és identitásmélyítő akciók hiánya	„Gyáli vagyok” életérzés erősítése közösségépítés és identitásmélyítő akciók

5. A nők helyzete, esélyegyenlősége

5.1 A nők gazdasági szerepe és esélyegyenlősége

a) foglalkoztatás és munkanélküliség a nők körében

Általános vélekedés szerint a gyermekvállalás, a munkahelytől való hosszabb idejű távolmaradás nagymértékben rontja a nők munkaerőpiacra való visszalépésének esélyeit.

5.1.1. számú táblázat - Munkanélküliségi ráta nemek szerint			
Év	Nyilvántartott álláskeresők aránya az állandó népességben a 15-64 évesek körében		
	Férfiak aránya (TS 033)	Nők aránya (TS 034)	Összesen

	%	%	%
2015	2,85%	3,43%	3,14%
2016	1,60%	2,88%	2,24%
2017	1,42%	2,65%	2,04%
2018	1,43%	1,98%	0,72%
2019	1,21%	2,03%	1,62%
2020	2,50%	3,50%	3,00%

Forrás: TeIR, Nemzeti Munkaügyi Hivatal

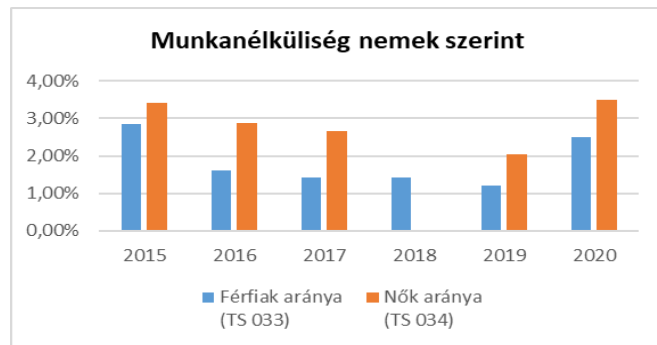

2021. évben 1,70 a férfiak aránya és 2,70 a nők aránya
Forrás: TeIR

5.1.2. számú tábla - A 180 napnál hosszabb ideje nyilvántartott álláskeresők

Év	180 napnál hosszabb ideje regisztrált munkanélküliek aránya (TS 057)	Nők aránya a 180 napon túli nyilvántartott álláskeresőkön belül (TS 058)
	%	%
2015	55,60%	58,70%
2016	56,53%	66,98%
2017	49,85%	66,67%
2018	51,21%	61,49%
2019	42,55%	69,23%
2020	48,50%	60,70%

Forrás: TeIR, Nemzeti Munkaügyi Hivatal

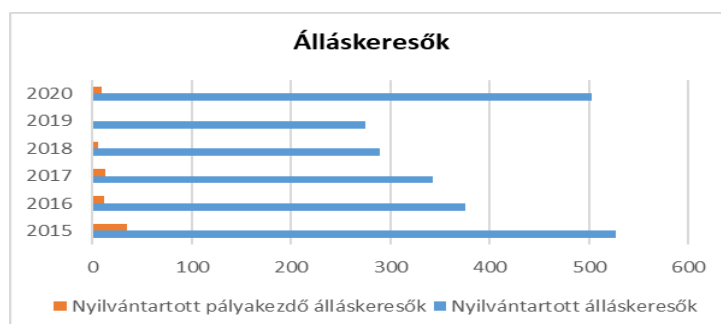

5.1.3. számú táblázat - Pályakezdő állás keresők száma		
Év	Nyilvántartott állás keresők száma (TS 052)	Nyilvántartott pályakezdő állás keresők száma (TS 053)
	fő	Fő
2015	527	35
2016	375	11
2017	343	13
2018	289	5
2019	275	1
2020	503	9

Forrás: TeIR, Nemzeti Munkaügyi Hivatal

b) nők részvétele foglalkoztatást segítő és képzési programokban
Nincs ilyen adat az Önkormányzat birtokában.

c) alacsony iskolai végzettségű nők elhelyezkedési lehetőségei
Nincs ilyen adat az Önkormányzat birtokában.

d) hátrányos megkülönböztetés a foglalkoztatás területén (pl. bérkülönbség)
Az Önkormányzat, mint munkáltató eleget tesz az egyenlő munkáért egyenlő bér követelményének. Egyéb munkahelyekkel kapcsolatosan nincs ilyen jellegű felhasználható adatunk a hátrányos megkülönböztetésről.

5.2 A munkaerő-piaci és családi feladatok összeegyeztetését segítő szolgáltatások (pl. bölcsődei, családi napközi, óvodai férőhelyek, férőhelyhiány; közintézményekben rugalmas munkaidő, családbarát munkahelyi megoldások, stb.)

5. 2. 1. számú táblázat – Védőnői álláshelyek száma (a 4.3.1. táblával azonos)			
Év	Betöltött védőnői álláshelyek száma (TS 109)	0-3 év közötti gyermekek száma	Átlagos gyermekszám védőnőnként

	db	fő	fő
2015	6	729	242
2016	8	728	241
2017	8	750	239
2018	8	876	254
2019	8	853	251
2020	8	824	247

Forrás: TeIR, KSH Tstar, Önkormányzati adatok

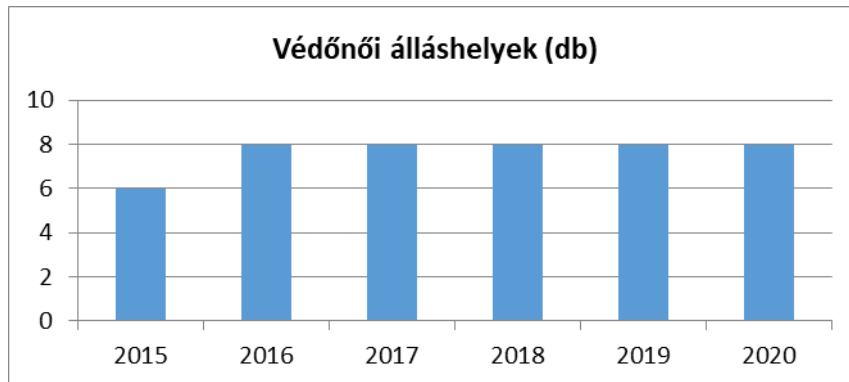

Egy védőnőre eső gyermekek száma nagyjából évek óta hasonló.

5.2.2. a) Bölcsődék és bölcsődébe beíratott gyermekek száma

Év	Működő, önkormányzati bölcsődei férőhelyek száma	Önkormányzati bölcsődébe beírt gyerekek száma
	db	Fő
2015	n.a.	n.a.
2016	n.a.	n.a.
2017	n.a.	n.a.
2018	108	94
2019	108	99
2020	108	94

Forrás: Önkormányzati és intézményi adatgyűjtés



2020/2021. nevelési évre bölcsődébe felvételt gyermekek létszám: 105.
 Forrás: Helyi adatgyűjtés

A nők munkaerőpiaci elhelyezkedésének, visszahelyezkedésének alapvető feltétele, hogy gyermeküket el tudják helyezni bölcsődébe, illetve óvodába. Gyál városában az elhelyezési kérelmeket jellemzően ki tudjuk elégíteni.

5.2.2. b.) számú táblázat - Bölcsődék és bölcsődébe beíratott gyermekek száma								
Év	Működő munkahelyi bölcsődei férőhelyek száma (TS 126)	Munkahelyi bölcsődébe beírt gyerekek száma (TS 122)	Működő családi bölcsődei férőhelyek száma (TS 125)	Családi bölcsődébe beírt gyerekek száma (TS 121)	Működő mini bölcsődei férőhelyek száma (TS 127)	Mini bölcsődébe beírt gyerekek száma (TS 123)	Működő (összes) bölcsődei férőhelyek száma (TS 124)	Bölcsődébe (összes) beírt gyermekek száma (TS 120)
	db	Fő	db	Fő	db	Fő	db	Fő
2015	n.a.	n.a.	n.a.	n.a.	n.a.	n.a.	n.a.	n.a.
2016	n.a.	n.a.	n.a.	n.a.	n.a.	n.a.	n.a.	n.a.
2017	n.a.	n.a.	21	16	n.a.	n.a.	n.a.	n.a.
2018	n.a.	n.a.	21	19	n.a.	n.a.	108	94
2019	n.a.	n.a.	21	18	n.a.	n.a.	108	99
2020	n.a.	n.a.	21	19	n.a.	n.a.	108	94

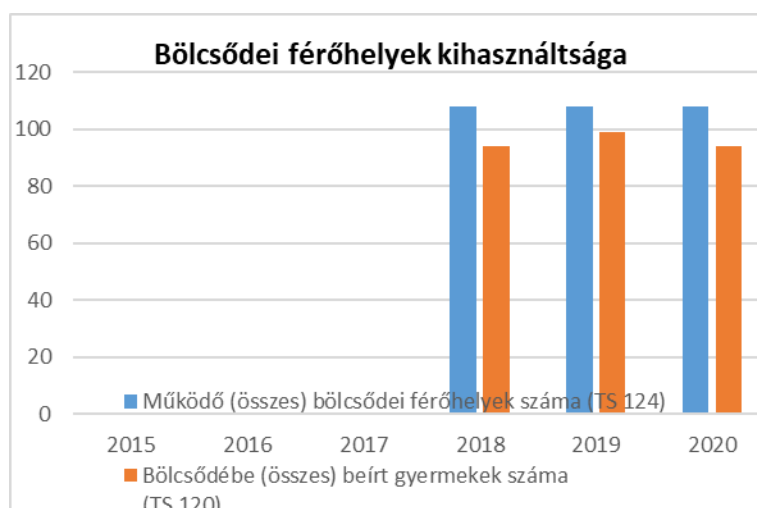

A gyermek személyiségének, egészséges fejlődésének elsődleges feltétele az óvoda és a család őszinte bizalmon alapuló és a feltétel nélküli együttműködése. Biztosítjuk a gyermek számára mindazokat a jogokat és ellátásokat, amelyeket az óvodák számára a vonatkozó jogszabályok és rendeletek előírnak.

4.4.2. számú táblázat - Óvodai nevelés adatai

Év	3-6 éves korú gyermekek száma	Óvodai gyermekcsoportok száma - gyógypedagógiai neveléssel együtt (TS 085)	Óvodai férőhelyek száma (gyógypedagógiai neveléssel együtt) (TS 090)	Óvodai feladatellátási helyek száma (gyógypedagógiai neveléssel együtt) (TS 088)	Óvodába beírt gyermekek száma (gyógypedagógiai neveléssel együtt) (TS 087)	Óvodai gyógypedagógiai gyermekcsoportok száma (TS 086)	Gyógyped. Okt. részesülő óvodás gyermekek száma az integráltan oktatott SNI gyermekek nélkül (TS 091)	Egy óvodai gyermekcsoportra jutó gyermekek száma (TS 089)
	fő	db	db	db	fő	db	fő	fő
2015	729	29	807	6	714	na	n.a.	24,62
2016	728	33	975	5	721	n.a.	n.a.	21,85
2017	750	32	847	4	717	n.a.	n.a.	22,41
2018	876	33	953	5	756	1	4	22,91
2019	853	33	953	5	796	1	6	24,12
2020	824	33	953	5	825	1	8	25

Forrás: TeIR, KSH Tstar, Önkormányzati adatgyűjtés



Gyál Város minden óvodája felújításra került. Így a város minden óvodája a kornak megfelelő, modern épületben működik.

5.3 Családtervezés, anya- és gyermekgondozás területe

A területi védőnők tevékenységüket a tanácsadóba szervezve végzik, a házi gyermekorvosokkal csapatmunkában. A védőnők tanácsadást tartanak, szűrővizsgálatokat tartanak. Munkaidejük nagy részében családlátogatásokat végeznek. Családtervezéssel kapcsolatban a gyermekek felvilágosítására alapvetően az iskolában kerül sor.

5.4 A nőket érő erőszak, kapcsolati erőszak

A nőket érő és a családon belüli erőszak bár nem feltétlenül azonos, mégsem választhatóak szét. A családon belüli erőszak még mai modern társadalmunkban is tabunak számít, mind az erőszak alkalmazója, mind annak elszenvedője igyekszik eltitkolni az erőszak létét. A külső környezet sem segíti a családon belüli erőszak feltárását, a társadalom nagy része úgy tekint a jelenségre, mint valamely családi problémára, mely nem rá tartozik, így ennek jogi szabályozása is nehezen kivitelezhető.

Az erőszakos cselekmények nagyon sokrétűek lehetnek: leggyakrabban fizikai bántalmazást, a testi sértés különböző fokú eseteit értjük családon belüli erőszak alatt, de az erőszak jellege lehet pszichikai, illetve lelki, sőt szexuális természetű is, ezekben az esetekben a zaklatás, rágalmazás, becsületsértés a jellemző elkövetési magatartás, de más jogellenes cselekmények is számos esetben megvalósulhatnak. Jellegénél fogva az ilyen erőszak nagymértékű látenciát mutat, mely megnehezíti a pontos statisztika készítését, az ilyen esetek alacsony arányban jutnak a hatóságok vagy a segítséget nyújtó szervezetek tudomására.

Családon belüli erőszak előfordulása: Jellemzően a kiskorú veszélyeztetése bűncselekmény elkövetése jellemző a családon belüli bántalmazások alkalmával, mely vagy fizikai bántalmazás, vagy elhanyagolás formájában valósul meg. 2021. évben ezen bűncselekmény vonatkozásában nem indult eljárás.

A kapcsolati erőszak bűncselekmény elkövetése is előforduló probléma, 2021. évben egy eljárás került lefolytatásra, azonban még mindig jellemző, hogy a bántalmazottak nem tesznek feljelentést, nem kérik a békülési eljárást.

2021. évben három alkalommal került megrendezésre személyes rendőrségi prevenció.

Forrás: 2021. évi Rendőrségi beszámoló

5.5 Krízishelyzetben igénybe vehető szolgáltatások

A válsághelyzetben lévő várandós édesanyák gondozása a családsegítő szolgálat feladata. Az együttműködés önkéntes. A krízisben lévő anyát tájékoztatják az őt és a magzatot megillető jogokról, lehetőségeikről, kötelezettségeikről.

A válsághelyzetet felmérve közös célokat, feladatokat tűznek ki. Lakhatási problémánál a családsegítő felveszi a kapcsolatot a családok átmeneti otthonával, vagy anyaotthonnal, annak függvényében, hogy az édesanya párkapcsolatban él-e, vagy egyedülálló. Amennyiben az anya nem tudja vállalni születendő gyermeke felnevelését, akkor a szakember tájékoztatja őt az örökbeadás jogi lehetőségeiről, annak kimenetéről és módjáról. Ellátási területünkön 2021. évben krízisben lévő várandósról nem volt tudomásunk.

A családjából kiemelt gyermek szüleinek gondozása összetett feladat, a jogszabály értelmében a Gyermekjóléti Központ esetmenedzsere végzi, de sokszor ez a Szolgálat családsegítőjének a bevonásával történik. A szakemberek életvezetési, mentálhigiénés tanácsokkal látják el a szülőket, felkészítve őket a gyermekeik fogadására, legtöbbször lakhatásban és álláskeresésben is segítve őket. Emellett nagy hangsúlyt fektetnek a rendszeres kapcsolattartásra ezzel biztosítva a gyermekek és a szülők számára nagyon fontos családi kötelek megtartását.

Forrás: Kertváros Szociális kp. 2021. évi beszámolója

2022-től lehetőség van a gyermekek átmeneti otthona szolgáltatás igénybevételére a Gyál Város Önkormányzata, a Pesterzsébet Önkormányzata és a Pesterzsébet Önkormányzatának

Humán Szolgáltatások Intézménye által kötött szerződés keretein belül a HSZI Gyermek Átmeneti Otthonában.

5.6 A nők szerepe a helyi közéletben

2019. évi Önkormányzati választásokat követően a képviselő-testület tagjainak száma: 12 fő, ebből 4 fő nő, a többi pedig férfi.

A Gyáli Polgármesteri Hivatal foglalkoztatottai tekintetében viszont egyértelmű, hogy több nő dolgozik, mint férfi. Hivatalunk jelenlegi létszáma 51 fő, ebből 9 férfi dolgozó van, a többi pedig nő.

5.7 A nőket helyi szinten fokozottan érintő társadalmi problémák és felszámolásukra irányuló kezdeményezések

Városunkban nincs olyan szervezet, amely a nők érdekvédelmére alakult volna.

5.8 Következtetések: problémák beazonosítása, fejlesztési lehetőségek meghatározása.

A nők helyzete, esélyegyenlősége vizsgálata során településünkön	
beazonosított problémák	fejlesztési lehetőségek
Közösségépítés és identitásmélyítő akciók hiánya	„Gyáli vagyok” életérzés erősítése közösségépítő és identitásmélyítő akciók

6. Az idősök helyzete, esélyegyenlősége

6.1 Az időskorú népesség főbb jellemzői

6.1. számú táblázat - Öregedési index (3. táblával azonos)			
Év	65 év feletti állandó lakosok száma (fő) (TS 026 és TS 028 összesen)	0-14 éves korú állandó lakosok száma (fő) (TS 010 és TS 012 összesen)	Öregedési index % (TS 030)
2015	3 540	3 714	95,32%
2016	3 600	3 784	95,14%
2017	3 677	3 826	96,11%
2018	3 752	3 860	97,20%
2019	3 831	3 931	97,46%
2020	3 961	3 884	101,98%

Forrás: TeIR, KSH-TSTAR

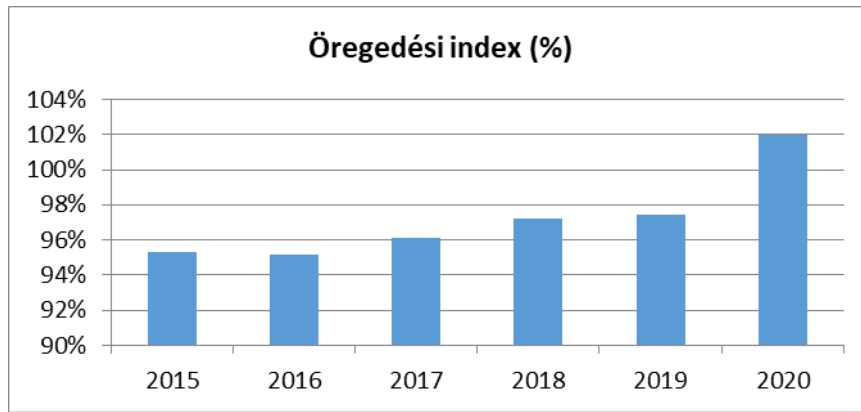

6.1.1. számú táblázat – Nyugdíjban, ellátásban, járadékban és egyéb járandóságban részesülők száma

Év	Nyugdíjban, ellátásban, járadékban és egyéb járandóságban részesülő férfiak száma (TS 063)	Nyugdíjban, ellátásban, járadékban és egyéb járandóságban részesülő nők száma (TS 064)	Összes nyugdíjas
2015	2081,00	3231,00	5312
2016	2056,00	3260,00	5316
2017	1996,00	3225,00	5221
2018	2006,00	3201,00	5207
2019	1975,00	3177,00	5152
2020	1952,00	3160,00	5112

Forrás: TeIR, KSH Tstar

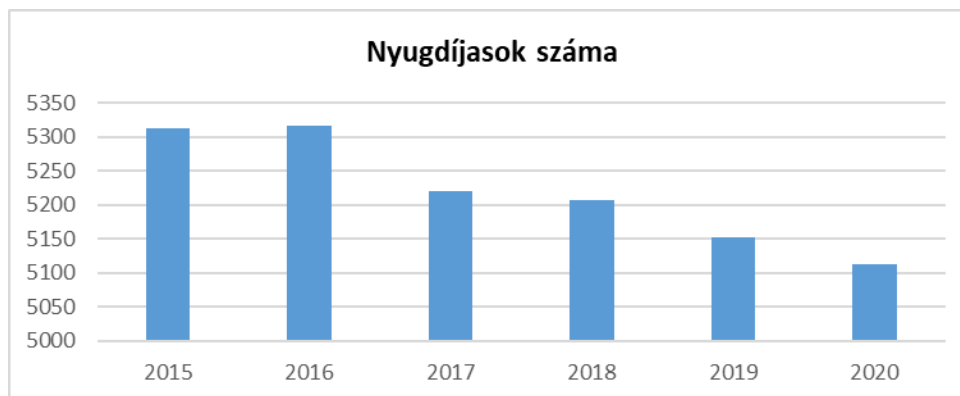

6.1.2. számú táblázat - Nyugdíjszerű ellátások

Év	Életkoron alapuló ellátásban részesülő férfiak száma (TS 067)	Életkoron alapuló ellátásban részesülő nők száma (TS 068)	Öregségi nyugdíjban részesülő férfiak száma (TS 069)	Öregségi nyugdíjban részesülő nők száma (TS 070)	Özvegyi és szülői nyugdíjban részesülő férfiak száma (TS 071)	Özvegyi és szülői nyugdíjban részesülő nők száma (TS 072)	Időskorúak járadékában részesítettek havi átlagos száma (fő) (TS 134)
2015	86,00	37,00	1567,00	2631,00	9,00	98,00	n.a.
2016	82,00	12,00	1575,00	2698,00	6,00	93,00	n.a.
2017	84,00	11,00	1532,00	2676,00	6,00	84,00	12,88
2018	82,00	12,00	1533,00	2693,00	9,00	69,00	10,50
2019	72,00	10,00	1533,00	2711,00	9,00	59,00	9,68
2020	68,00	11,00	1522,00	2704,00	7,00	58,00	8,40

Forrás: TeIR, KSH
Tstar

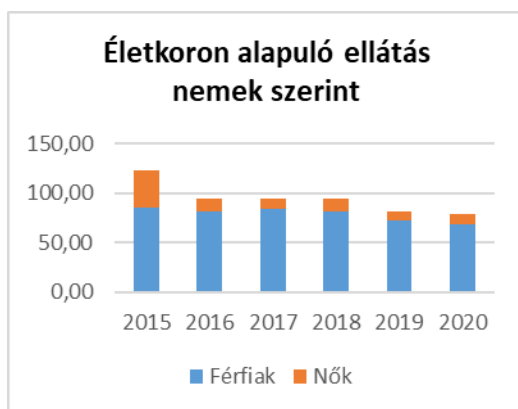

6.2 Idősek munkaerő-piaci helyzete

a) idősek, nyugdíjasok foglalkoztatottsága;

6.2. számú táblázat - Hátrányos megkülönböztetés a foglalkoztatás terén (a 3.2.2. táblázatból)							
Nyilvántartott álláskeresők száma összesen	Év	2015	2016	2017	2018	2019	2020
	Fő összesen		527	375	343	289	275
41-45 év (TS 042)	Fő	55	45	44	41	32	56
	%	10,44%	12,00%	12,83%	14,19%	11,64%	12,53%
46-50 év (TS 043)	Fő	57	48	36	33	24	62
	%	10,82%	12,80%	10,50%	11,42%	8,73%	13,87%
51-55 év (TS 044)	Fő	53	38	39	29	28	n.a.
	%	10,06%	10,13%	11,37%	10,03%	10,18%	56,00%
56-60 év (TS 045)	Fő	75	53	45	38	35	49
	%	14,23%	14,13%	13,12%	13,15%	12,73%	10,96%
61 éves, vagy afeletti (TS 046)	Fő	59	54	47	55	58	57
	%	11,20%	14,40%	13,70%	19,03%	21,09%	12,75%
Forrás: TeIR, Nemzeti Munkaügyi Hivatal							

b) tevékeny időskor, élethosszig tartó tanulás, idősek, nyugdíjasok foglalkoztatásának lehetőségei a közintézményekben, foglalkoztatásukat támogató egyéb programok a településen;

Nincs ilyen adat Önkormányzatunk birtokában.

c) hátrányos megkülönböztetés a foglalkoztatás területén.

Hátrányos megkülönböztetéssel kapcsolatosan panasz eddig nem érkezett Önkormányzatunkhoz.

6.3 A közszolgáltatásokhoz, közösségi közlekedéshez, információhoz és a közösségi élet gyakorlásához való hozzáférés

Gyálon a közösségi közlekedés nagyon jónak mondható. A főváros közelsége miatt 5 rendszeres buszjárat és kettő vasútállomás is szolgálja a város lakosságának Budapestre történő bejutását.

A közösségi élet legfőbb színtere az Arany János Községi Ház és Városi Könyvtár, ahol számos rendezvényel várják a város lakosságát.

a) az idősek egészségügyi és szociális szolgáltatásokhoz való hozzáférése;

6.3. számú táblázat – Nyugdíjban, ellátásban, járadékban és egyéb járandóságban részesülők száma

Év	Nyugdíjban, ellátásban, járadékban és egyéb járandóságban részesülő férfiak száma (TS 063)	Nyugdíjban, ellátásban, járadékban és egyéb járandóságban részesülő nők száma (TS 064)	Összes nyugdíjas
2015	2081	3231	5312
2016	2056	3260	5316
2017	1996	3225	5221
2018	2006	3201	5207
2019	1975	3177	5152
2020	1952	3160	5112

Forrás: TeIR, KSH Tstar

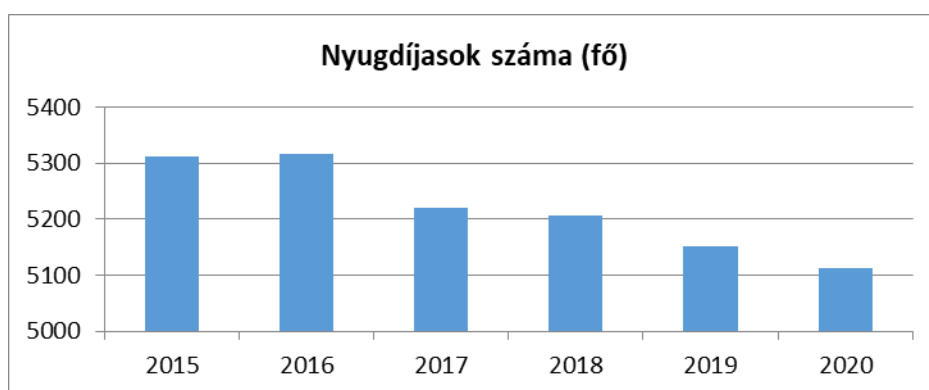

6.3.1. számú táblázat - 65 évnél idősebb népesség és nappali ellátásban részesülő időskorúak száma

Év	65 év feletti lakosság száma (férfiak TS 026, nők TS 028)	Nappali ellátásban részesülő időskorúak száma (TS 129)	Házi segítségnyújtásban részesülők száma (TS 130)	Szociális étkeztetésben részesülők száma (TS 131)
	Fő	Fő	fő	fő
2015	3 529	28	41,00	73,00
2016	3 600	32	50,00	76,00
2017	3 677	28	46,00	67,00
2018	3 752	n.a.	50,00	63,00
2019	3 831	29	43,00	95,00
2020	3 961	26	46,00	119,00

Forrás: TeIR, KSH Tstar

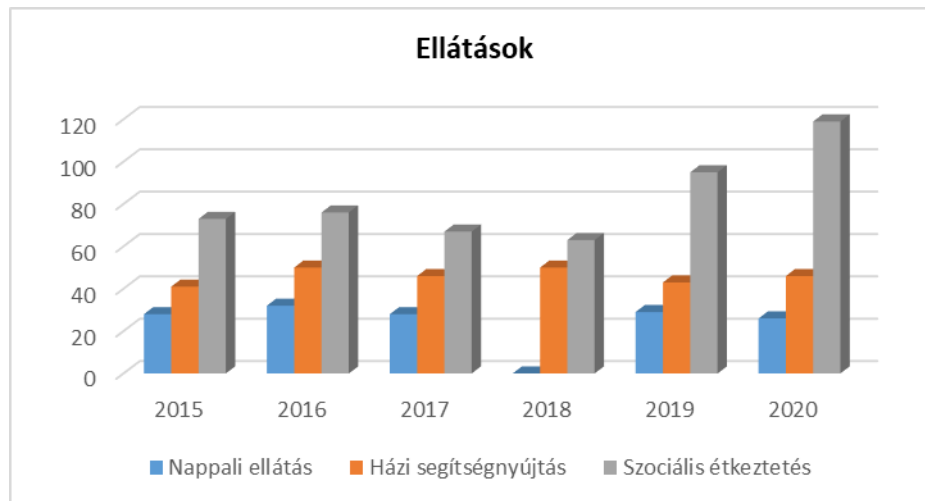

A Városi Egészségügyi Központban jelenleg felnőtt és gyermek háziorvosi ellátás, fogorvosi alapellátás, járó beteg szakrendelés és 24 órás háziorvosi (felnőtt-gyermek) ügyelet működik. A felnőtt háziorvosi szolgáltatást nyolc háziorvosból áll. A háziorvosok rendelési ideje napi négy óra, a területi (lakáson történő) betegellátás további négy órában történik.

A jelzőrendszeres házi segítségnyújtás készülékei életmentőek lehetnek az idős, egészségileg leromlott állapotú ellátottak számára. Jelzőrendszeres házi segítségnyújtáshoz jelenleg 225 készülék van kihelyezve a Kertváros Szociális Központ tájékoztatása alapján.

b) kulturális, közművelődési szolgáltatásokhoz való hozzáférés;

A Községi Házban rendszeresen, ingyenesen termet biztosítanak a városban működő idősek klubjainak. Az idősek rendszeresen klubgyűléseket tartanak, rendezvényeket szerveznek a Községi Házban.

b) idősek informatikai jártassága;

Könyvtárunk e-Magyarország Pontként működik 2004. óta. Jelenleg 4 db számítógépet használ a lakosság. Internethasználat mellett lehetőség van nyomtatásra, pendrive használatára és webkamerát és fülhallgatót is lehet használni. Ezeket a szolgáltatásokat az idősek is igénybe vehetik. Jelenleg nincs idősek részére informatikai tanfolyam a Községi Házban.

c) a generációk közötti programok.

Gyál Város rendezvényein minden korosztály nagy számban részt vesz.

6.4 Az időseket, az életkorral járó sajátos igények kielégítését célzó programok a településen

A Községi Házban rendszeresen, ingyenesen termet biztosítanak a városban működő idősek klubjainak. Az idősek rendszeresen klubgyűléseket tartanak, rendezvényeket szerveznek a Községi Házban.

6.5 Következtetések: problémák beazonosítása, fejlesztési lehetőségek meghatározása.

Az idősek helyzete, esélyegyenlősége vizsgálata során településünkön	
beazonosított problémák	fejlesztési lehetőségek
idősek részére nincs bentlakásos otthon	idősek részére bentlakásos otthon létesítése
idősek részére, szükség esetén nincs rehabilitációs bentlakásos otthon	idősek részére, rehabilitáció idejére bentlakásos otthoni férőhely biztosítása
Nincs folyamatosan az idősek részére internet-tanfolyam	Folyamatosan internet-tanfolyam szervezése az idősek részére
Közösségépítés és identitásmélyítő akciók hiánya	„Gyáli vagyok” életérzés erősítése közösségépítés és identitásmélyítő akciók
Szakápolást igénylő fekvőbetegek száma jelentősen növekszik	Otthoni szakápoló és hospice szolgálat létrehozása

7. A fogyatékkal élők helyzete, esélyegyenlősége

Az esélyegyenlőség egy olyan általános alapelv, amelyre érzékenyíteni kell a társadalmat. A nemzet e tekintetben nem diszkriminálhat. Ez alkalmazandó, különös tekintettel a gazdasági, társadalmi, kulturális és családi életre is. Ahhoz, hogy az esélyegyenlőség elve a gyakorlatban is érvényesülhessen, szükség lehet pozitív megkülönböztető intézkedésekre is. A fogyatékkal élők részéről igény mutatkozott esetlegesen érzékenyítő tréningek, rendezvények megtartására, melyek folyamán együtt kapcsolódhatnak, szórakozhatnak a nem sérült emberek a sérült embertársaikkal.

7.1 A településen fogyatékkal élő személyek főbb jellemzői, sajátos problémái

A legsérülékenyebb társadalmi csoportot a fogyatékkal élő emberek és azok családjaik alkotják, ezért nagyon fontos feladatunk olyan környezet kialakítása, ahol a fogyatékkal élők is egyenlő esélyekkel rendelkeznek a mindennapi életük során.

Gyálon nincs pontos adat a városban fogyatékkal élő lakosok számáról.

Gyál Város minden közintézménye akadálymentesített. Gyálon nincs a fogyatékkal élő személyek nappali ellátására szolgáló intézmény.

7.1.1 számú táblázat - Megváltozott munkaképességű személyek ellátásaiban részesülők száma nemenként			
Év	Megváltozott munkaképességű személyek ellátásaiban részesülők száma - Férfiak (TS 061)	Megváltozott munkaképességű személyek ellátásaiban részesülők száma - Nők (TS 062)	Összesen
2015	270,00	357,00	627
2016	255,00	350,00	605
2017	251,00	345,00	596
2018	261,00	323,00	584
2019	248,00	297,00	545
2020	246,00	290,00	536

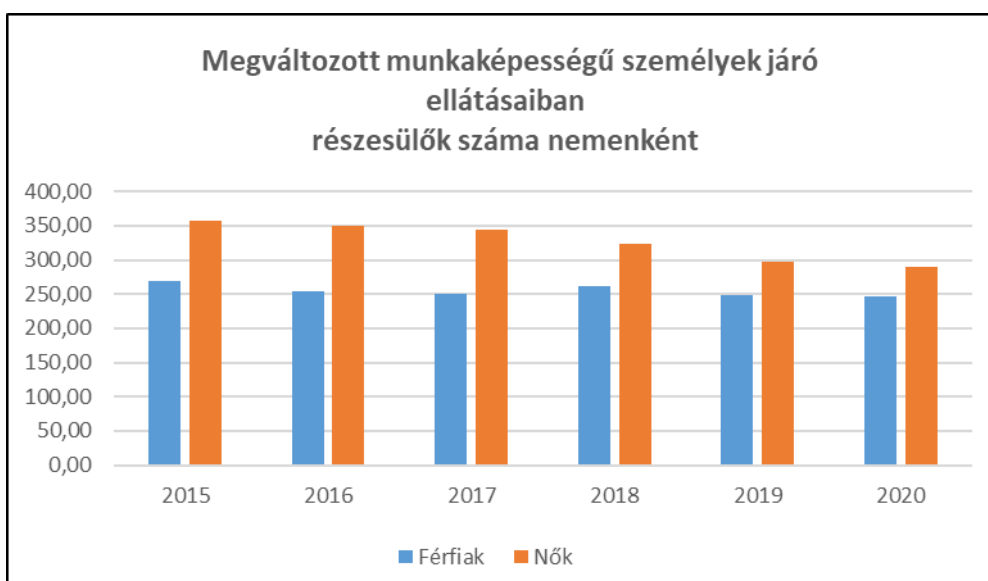

- a) fogyatékkal élő személyek foglalkoztatásának lehetőségei, foglalkoztatottsága, védett foglalkoztatás, közfoglalkoztatás;

A fogyatékkal élők foglalkoztatásával kapcsolatosan nincs nyilvántartás.

- b) hátrányos megkülönböztetés a foglalkoztatás területén;

Nincs tudomásunk fogyatékkal élők számáról a városunkban, és nincs adatunk arról sem, hogy valamilyen hátrányos megkülönböztetést a foglalkoztatás területén elszenvedtek volna. Ilyen jellegű panasz nem érkezett Hivatalunkhoz.

- c) önálló életvitelt támogató helyi intézmények, szolgáltatások, programok.

Gyál város hivatalos honlapjának van akadálymentes verziója 2013. évtől, mely lehetőséget biztosít a látássérültek tájékozódására Gyál vonatkozásában.

Az Arany János Községi Ház és Városi Könyvtár nemcsak az átlagos olvasók igényeire figyel, hanem a gyengén látó vagy látássérült könyvtárhasználókra is tekintettel vannak. Az ő igényeiket szolgálják a hangos könyvek, amelyek CD formátumban rögzített irodalmi művek.

Az első hangos könyveket 2002-ben kapták ajándékba a Magyar Rádiótól, azóta ezt az állományrészt is folyamatosan, évente fejlesztik.

7.2 Fogyatékkal élő személyek pénzbeli és természetbeni ellátása, kedvezményei

Városunkban nincs nyilvántartás arra vonatkozóan, hogy hány fogyatékkal élő személy él. Gyáli mozgáskorlátozottak részére körülbelül 5-600 db parkolási engedély van jelenleg kiadva.

7.3 A közszolgáltatásokhoz, közösségi közlekedéshez, információhoz és a közösségi élet gyakorlásához való hozzáférés lehetőségei, akadálymentesítés

- a) egészségügyi és rehabilitációs ellátások elérhetősége, együttműködése;

A Városi Egészségügyi Központban felnőtt és gyermek háziorvosi ellátás, fogorvosi alapellátás, járóbeteg szakrendelés és 24 órás háziorvosi ügyelet működik.

Az emelet megközelítésének elősegítésére a gyáli lakosok régi kívánságának megfelelően lift épült az épület bejáratánál, mellyel párhuzamosan a rendelő minden helyiségének akadálymentes megközelítése az új aljzatburkolat megfelelő kialakításával biztosított, valamint a mozgássérültek számára használható mellékhelyiségek (mind a földszinten, mind az emeleten) is megépültek.

b) települési önkormányzati tulajdonban lévő középületek akadálymentesítettsége;

Gyál Város minden közintézménye akadálymentesített.

c) közszolgáltatásokhoz, köznevelési intézményekhez, kulturális és sportprogramokhoz való hozzáférés lehetőségei, fizikai, információs és kommunikációs akadálymentesítettség, lakóépületek, szolgáltató épületek akadálymentesítettsége;

Az Arany János Községi Ház és Város könyvtárba a kerekesszéket használók részére mosdó kialakításra került és a bejutás is akadálymentes.

Gyál város hivatalos honlapjának van akadálymentes verziója 2013. évtől, mely lehetőséget biztosít a látássérültek tájékozódására Gyál Város honlapján.

Az Arany János Községi Ház és Városi Könyvtár nemcsak az átlagos olvasók igényeire figyelnek, hanem a gyengén látó vagy látássérült könyvtárhasználókra is tekintettel vannak. Az ő igényeiket szolgálják a hangos könyvek, amelyek CD formátumban rögzített irodalmi művek.

A 2019. szeptemberében átadásra került gyáli sportcsarnok, mely teljesen akadálymentes.

d) munkahelyek akadálymentesítettsége;

Nincs erre vonatkozóan önkormányzatunk birtokában nyilvántartás.

e) közösségi közlekedés, járdák, parkok akadálymentesítettsége;

A két újonnan létesített park a víztoronynál és a Bartók Béla Általános Iskola mellett is akadálymentes kialakítással készült, akárcsak a víztorony park mellett kialakításra kerülő buszöböl és gyalogátkelő hely.

A 2020. évben a Bacsó Béla utcában megvalósult járda rekonstrukció során is az akadálymentességi szempontok figyelembevételre kerültek.

A jelenleg folyamatban lévő Bartók Béla-Bacsó Béla utca kereszteződésében készülő gyalogátkelőhely is akadálymentes kialakítással készül, a tervezés alatt lévő Bartók Béla-Kodály Zoltán utcák csomópontjában létesítendő, és Vecsési-Bánki Donát utcai csomópontban létesítendő gyalogátkelőhelyek is az akadálymentesítés szempontjait figyelembe véve kerülnek tervezésre.

A városunkba közlekedő buszok általában alacsony padlósak. A 2015. évben felújított Gyál-felső vasútállomás rekonstrukciójánál is fontos szempont volt az akadálymentes közlekedés, ezért taktilis burkolati jelek kerültek alkalmazásra.

A Gyál állomás felújítása befejeződött, és a tervezettek szerinti akadálymentes közlekedés biztosításra került, mindkét irányból akadálymentes parkoló került kialakításra.

Gyál városban jelenleg is folyamatban van több járdaszakasz felújítása, illetve új járdák építése. A régi betonlapos járdák helyett aszfalt burkolat, illetve új, térkővel burkolt járda készül. A járda szélessége a kerekesszékekkel közlekedők számára is megfelelő lesz. Az útkereszteződéseknél a szintkülönbségek áthidalása szintén akadálymentesítve történik.

2017. október 25-én átadták a felújított Gyáli Millenniumi Parkot, mely minden részlete megújult, melynek köszönhetően egy szebb, látványosabb nagyvárosi teret élvezhetnek az odalátogatók. Gyál Város Önkormányzata mintegy 147 millió forint összegből újította meg a gyáliak körében népszerű parkot, melyhez biztosítva van az akadálymentes megközelítés.



f) fogyatékossggal élő személyek számára rendelkezésre álló helyi szolgáltatások

Gyál városában nincs nyilvántartás, hogy hány fogyatékkal élő személy nappali ellátására lenne szükség.

Valószínű, hogy a családok, ahol fogyatékkal élő családtag van, azoknak az ellátását lehetőségeikhez mérten saját maguk igyekeznek megoldani.

7.4. Fogyatékossggal élők sajátos igényeinek kielégítését célzó programok a településen

Az Arany János Közösségi Ház és Városi Könyvtár 2019. év óta rendszeresen érzékenyítő programokat szervez, melyeken számos élmény, program várja az érdeklődőket. Továbbra is nagy szükség van az ilyen rendezvényekre.

7.5 A fogyatékossggal élőket helyi szinten fokozottan érintő társadalmi problémák és a felszámolásukra irányuló kezdeményezések

Városunkban nincs a fogyatékkal élők részére működő támogató szolgálat, melyre nagy szükség lenne, hogy könnyebbé váljon a fogyatékkal élők mindennapjai.

7.6 Következtetések: problémák beazonosítása, fejlesztési lehetőségek meghatározása

A fogyatékkal élők helyzete, esélyegyenlősége vizsgálata során településünkön	
beazonosított problémák	fejlesztési lehetőségek
A fogyatékkal élők részére nincs működő támogató szolgálat	Fogyatékkal élők részére támogató szolgálat létrehozása
Érzékenyítő tréningek rendszeres megszervezésének hiánya	Érzékenyítő tréningek rendszeres megszervezése
Befogadó játszóterek hiánya	Befogadó játszóterek építése, ahol a fogyatékkal élők részére is használható új játékok kerülnek elhelyezésre
Közösségépítés és identitásmélyítő akciók hiánya	„Gyáli vagyok” életérzés erősítése közösségépítés és identitásmélyítő akciók
Növekvő számú az igény az orvosi javaslattal is indokolt diétás étkezés lehetőségére	Szociális étkeztetés vonatkozásában diétás étkezés lehetőségének biztosítása

<i>Több célcsoportot érintő, településszintű megállapítások</i>	
beazonosított problémák	fejlesztési lehetőségek
elavult a főzőkonyha, iroda és műhelyépület a Városüzemeltetés területén	Főzőkonyha, iroda és műhely építése
Szabadidő és sport komplex központ hiánya az ifjúság részére	Ifjúsági-, és sport komplex szabadidő központ létrehozása
Közvilágítás további fejlesztése szükséges	Gyál Város közvilágításának fejlesztése
Szakorvosi ellátás fejlesztése szükséges	Gyál város szakorvosi ellátásának fejlesztése
Gyál területén lévő utak, járdák fejlesztése, felújítása	Gyál város területén lévő utak, járdák fejlesztése, felújítása
Elavult ivóvíz hálózat	Ivóvíz hálózat felújítása
Közösségépítés és identitásmélyítő akciók hiánya	„Gyáli vagyok” életérzés erősítése közösségépítés és identitásmélyítő akciók Közösségépítés és identitásmélyítő akciók

8. Helyi partnerség, lakossági önszerveződések, civil szervezetek és for-profit szereplők társadalmi felelősségvállalása

- a) a 3-7. pontban szereplő területeket érintő civil, egyházi, karitatív szervezeti szolgáltató és érdekvédelmi szervezetek, önszerveződések feltérképezése

Gyál Város Önkormányzata kiemelten fontos feladatának tartja a civil közösségek és a sportélet támogatását. Az évről-évre pályázati forrásból biztosított összeg nagy segítséget jelent az érintett személyeknek, szervezeteknek abban, hogy céljaikat megvalósíthassák.

Gyál Város Önkormányzata Képviselő-testülete a 6/2020.(II.28.) rendeletével döntött a Szociálpolitikai Kerekasztal létrehozásáról, melynek feladata:

- a szolgáltatástervezési koncepcióban meghatározott feladatok megvalósulásának, végrehajtásának folyamatos figyelemmel kísérése,
- a szolgáltatástervezési koncepció végrehajtása érdekében elfogadott Képviselő-testületi döntések megvalósulásának monitorozása,
- az egyes ellátotti csoportok helyzetének vizsgálata a szolgáltatástervezési koncepcióban meghatározott feladatok időarányos teljesítésével összefüggésben.

A Szociálpolitikai Kerekasztal működése:

A Szociálpolitikai Kerekasztal szükség szerint, de évente legalább egy ülést tart.

A Szociálpolitikai Kerekasztal ülését az elnök hívja össze a meghívó küldésével, illetőleg az ülésre szóló hirdetmény közzétételével. Továbbá gondoskodik a Szociálpolitikai Kerekasztal működésével kapcsolatos szervezési és ügyviteli feladatok ellátásáról.

A Szociálpolitikai Kerekasztal ülésén szavazati joggal rendelkező tagok határozati formában döntenek. Az érvényes határozathoz a szavazati joggal rendelkezők több, mint felének egyező szavazata szükséges.

A Szociálpolitikai Kerekasztal ülései nyilvánosak.

- b) helyi önkormányzati, nemzetiségi önkormányzati, egyházi, civil szektor és gazdasági szereplők közötti partnerség bemutatása;

Gyál Város Önkormányzata kiemelten fontos feladatának tartja a városban működő, tevékenykedő civil szervezetek támogatását. A támogatások mellett ingyenes teremhasználatot is biztosít a szervezeteknek.

Gyál Város Önkormányzatának Képviselő-testülete a 85/2022. (IV.28.) sz. határozatával döntött a civil szervezetek 2022. évi támogatásával kapcsolatosan, mely alapján alábbi támogatások kerültek kiosztásra:

- 600.000.- Ft Gyáli Kertbarát Kör
- 600.000.- Ft Kertváros Fúvószenekari Egyesület
- 600.000.- Ft Nyugdíjas Alapítványért Nyugdíjas Klub
- 900.000.- Ft Cukorbeteg Egyszervelet Gyál
- 450.000.- Ft. Pörög a Gyáli Szoknya Egyszervelet
- 300.000.- Ft Solymári Béla Nyugdíjas Pedagógus Klub
- 400.000.- Ft Bundás Barát Állatvédő Egyszervelet
- 600.000.- Ft Kovács István Pál Dalkör
- 550.000.- Ft Gyáli Erdélyi Székely Kör
- 500.000.-Ft Népszivárvány Táncegyüttes Egyszervelet
- 500.000.-Ft Magyar Macskavédő Alapítvány

- c) önkormányzatok közötti, illetve térségi, területi társulásokkal való partnerség, társadalmi felzárkózást segítő közös programok bemutatása;

A „Kertváros” Önkormányzati Társulás tagtelepülései a Szociális Központ fenntartása révén partneri viszonyban vannak városunkkal.

2011. június 15-én aláírásra került 17 önkormányzat (Alsónémedi Önkormányzata, Budakeszi Önkormányzata, Csömör Önkormányzata, Diósd Önkormányzata, Dunaharaszti Önkormányzata, Ecsér Önkormányzata, Érd Önkormányzata, Gyál Önkormányzata, Halásztelek Önkormányzata, Kistarcsa Önkormányzata, Nagykovácsi Önkormányzata, Nagytarcsa Önkormányzata, Pécel

Önkormányzata, Pilisborosjenő Önkormányzata, Remeteszőlős Önkormányzata, Szigetszentmiklós Önkormányzata, Törökbálint Önkormányzata,) részvételével a Fővárosi Agglomerációs Önkormányzati Társulás társulási megállapodása.

A Társulás székhelye Gyál. A gazdasági-pénzügyi, számviteli feladatokat a Gyáli Polgármesteri Hivatal látja el. A Társulás alapvető célja az érintett települések közösen való fellépés - bizonyos ügyekben Budapesttel együtt – agglomerációs települések érdekében. A legfontosabb feladat a közös érdekérvényesítés, érdekvédelem, a közös gondolkodás és a tapasztalatcsere többek között a közösségi közlekedés, a közbiztonság, a turisztika és a katasztrófavédelem területén, illetve a kulturális és sport kapcsolatok elmélyítése.

A területfejlesztésről és területrendezésről szóló 1996. évi XXI. törvény 10. § (1) bekezdése értelmében cél a társult települések összehangolt fejlesztése, közös területfejlesztési programok kialakítása és a fejlesztések megvalósítása, valamint a pályázatok figyelése, pályázatok benyújtása, források megszerzésére.

d) a nemzetiségi önkormányzatok célcsoportokkal kapcsolatos esélyegyenlőségi tevékenysége

Gyál Város Önkormányzata a 27/2021. (I.28.) sz. határozatával közigazgatási szerződést kötött a Gyáli Román Nemzetiségi Önkormányzattal, melynek a rendelkezéseit 2021.02.15. napjától kell alkalmazni.

A megállapodás alapján a szerződő felek rögzítették a „nemzetiségi önkormányzat helyiség használatával, az Nek. tv. 80 §. (1) bekezdésében meghatározott önkormányzati működési feltételek biztosításával kapcsolatos feladatok ellátásának, a költségvetés elkészítésének, jóváhagyásának eljárási rendjével és a költségvetési gazdálkodással, az információs és adatszolgáltatási, a beszámolási kötelezettség teljesítésével, valamint a nyilvántartási tevékenységgel, illetve a vagyonkezeléssel összefüggő szabályokat.”

e) civil szervezetek célcsoportokkal kapcsolatos esélyegyenlőségi tevékenysége;

Gyál Város Önkormányzata kiemelten fontos feladatának tartja a városban működő, tevékenykedő civil szervezetek támogatását. A támogatások mellett ingyenes teremhasználatot is biztosít a szervezeteknek.

f) for-profit szereplők részvétele a helyi esélyegyenlőségi feladatok ellátásában.

Önkormányzatunk nyitott a for-profit szereplők kezdeményezéseire, melynek a főbb megvalósulási terepét a foglalkoztatás kapcsán látjuk.

A társadalmi partnerség és együttműködés egyik eszköze a HEP Fórumok szervezése.

HEP Fórumok segítségével a helyi állami, önkormányzati, egyházi és civil szervezetek között a hatékonyabb együttműködés alakulhat ki a célcsoportok esélyegyenlőségi problémáinak a beazonosításában, a problémákra adekvátan válaszoló intézkedések megfogalmazásában, összehangolásában, valamint a HEP intézkedéseinek megvalósításában, megkönnyítve így az önkormányzatok esélyteremtő feladatainak ellátását.

9. A helyi esélyegyenlőségi program nyilvánossága

a) a helyzetelemzésben meghatározott esélyegyenlőségi problémák kapcsán érintett nemzetiségi önkormányzatok, egyéb partnerek (állami vagy önkormányzati intézmények, egyházak, civil szervezetek, stb.) bevonásának eszközei és eljárásai a HEP elkészítésének folyamatába;

- b)* az *a)* pont szerinti szervezetek és a lakosság végrehajtással kapcsolatos észrevételeinek visszacsatolását szolgáló eszközök bemutatása, valamint annak rögzítése, hogy működtet-e HEP Fórumot.
- c)* A képviselő-testületi döntést követően az elfogadott HEP dokumentumot, valamint a hiteles határozatot a települési önkormányzat a helyben szokásos módon közzé teszi, és megküldi a TEF esélyegyenlőségi mentora részére. A TEF az települései önkormányzatok HEP-jeit közzéteszi, honlapján megjelenteti.

1. A HEP IT részletei

A helyzetelemzés megállapításainak összegzése

Célcsoport	Következtetések	
	problémák beazonosítása rövid megnevezéssel	fejlesztési lehetőségek meghatározása rövid címmel
Romák és/vagy mélyszegénységben élők	nem releváns	nem releváns
Gyermekek	11 óvodapedagógus hiányzik az óvodákból SNI autista iskolai gyógypedagógiai csoport hiánya; közösségépítés identitásmélyítő akciók hiánya	vonzóvá tenni az óvodapedagógusi pályát, álláslehetőségeket; autista csoportot/osztályt kellene indítani a városban működő valamelyik általános iskolában; „Gyáli vagyok” életérzés erősítése közösségépítés és identitásmélyítő akciókkal
Idősek	Idősek bentlakásos otthonának hiánya; idősek részére bentlakásos rehabilitációs ellátást biztosító otthon hiánya; nincs folyamatosan az idősek részére internet tanfolyam; közösségépítés identitásmélyítő akciók hiánya	idősek részére bentlakásos otthon létesítése; idősek részére bentlakásos rehabilitáció idejére bentlakásos otthoni férőhely biztosítása; folyamatosan internet tanfolyam szervezése idősek részére; „Gyáli vagyok” életérzés erősítése közösségépítés és identitásmélyítő akciókkal
Nők	közösségépítés identitásmélyítő akciók hiánya	„Gyáli vagyok” életérzés erősítése közösségépítés és identitásmélyítő akciókkal
Fogyatékkal élők	fogyatékkal élők részére támogató szolgálat létrehozásának hiánya; érzékenyítő tréningek rendszeres megszervezésének hiánya; befogadó játszóterek hiánya; közösségépítés identitásmélyítő akciók hiánya	Fogyatékkal élők részére támogató szolgálat létrehozása; érzékenyítő tréningek rendszeres megszervezése; befogadó játszóterek építése, ahol a fogyatékkal élők részére is használható, új játékok kerülnek elhelyezésre; „Gyáli vagyok” életérzés erősítése közösségépítés és identitásmélyítő akciókkal
<i>Több célcsoportot érintő, településszintű megállapítás</i>	elavult főzőkonyha, iroda és műhely a közétkeztetés területén; ifjúsági- és sport komplex szabadidőközpont hiánya a településen; közvilágítás fejlesztésének szükségessége; szakorvosi ellátás fejlesztése; utak járdák fejlesztése, felújítása; elavult ivóvíz hálózat felújítása; közösségépítés identitásmélyítő akciók hiánya	Főzőkonyha, iroda és műhely építése; Ifjúsági-, és sport komplex szabadidő központ létrehozása; Gyál Város Közvilágításának fejlesztése; Gyál Város szakorvosi ellátásának fejlesztése; Gyál város területén lévő utak, járdák minőségének fejlesztése, felújítása; ivóvíz hálózat felújítása; „Gyáli vagyok” életérzés erősítése közösségépítés és identitásmélyítő akciókkal

2. Összegző táblázat – A Helyi Esélyegyenlőségi Program Intézkedési Terve (HEP IT) 2023-2027.

	A	B	C	D	E	F	G	H	I	J	K	L
Intézkedés sorszáma	Az intézkedés címe, megnevezése	A helyzetelemzés következtetéseiben feltárt esélyegyenlőségi probléma megnevezése	Az intézkedéssel elérni kívánt cél	A cél összhangja más helyi stratégiai dokumentumokkal	A cél kapcsolódása országos szakmapolitikai stratégiákhoz	Az intézkedés tartalma	Az intézkedés felelőse	Az intézkedés megvalósításának határideje	Az intézkedés eredményességét mérő indikátor(ok)	Az intézkedés megvalósításához szükséges erőforrások (humán, pénzügyi, technikai)	Az intézkedés eredményeinek fenntarthatósága	Önkormányzatok közötti együttműködésben megvalósuló intézkedés esetében az együttműködés bemutatása
0. Településszintű problémák												
1.	Főzőkonyha, iroda és műhely építése	Az épületegyüttes konyhaépületének megépítése elengedhetetlenül szükséges a város közétkeztetésének hosszú távon történő megfelelő működtetéséhez. A műhely és irodaépület a városüzemeltetés megfelelő színvonalú működéséhez szükséges.	Közétkeztetés zavartalan működése folyamatosan biztosított	Városfejlesztési Programterv, Fenntartható Városfejlesztési Stratégia, Szociális Szolgáltatástervezési Koncepció	Nem releváns	Főzőkonyha, iroda és műhely megépül	Gyál Város Képviselő-testülete, a Gyál Városfejlesztési és Városüzemeltetési Kft	2024.12.31.	Beruházás megvalósul	saját forrás, állami és pályázati eu.forrás szükséges	Közétkeztetés zavartalan működése biztosított	Nem releváns
2.	Ifjúsági- és sport komplex szabadidő központ létrehozása	A településen belül nagy igény van a fiatalok számára kialakított sport és szabadidő központra, amíg ennek nincs megfelelően kialakított tere, a város egyéb, nem erre a célra szolgáló területeit veszik igénybe, ami sok esetben azok fokozott leromlását idézi elő.	Gyál külső területén szabadidő központ létesítése a fiatalok számára, széleskörű sportolási lehetőségekkel, korábbi cross pálya területének felhasználásával.		Nem releváns	Gyál külső területén szabadidő központ létesítése a fiatalok számára, széleskörű sportolási lehetőségekkel	Gyál Város Képviselő-testülete, a Városfejlesztési Iroda	2026.12.31.	Beruházás megvalósul	saját forrás, állami és pályázati eu. forrás ,magán forrás szükséges	Fiatalok számára széleskörű sportolási lehetőség biztosítása	Nem releváns

	A	B	C	D	E	F	G	H	I	J	K	L
Intézkedés sorszáma	Az intézkedés címe, megnevezése	A helyzetelemzés következtetéseiben feltárt esélyegyenlőségi probléma megnevezése	Az intézkedéssel elérni kívánt cél	A cél összhangja más helyi stratégiai dokumentumokkal	A cél kapcsolódása országos szakmapolitikai stratégiákhoz	Az intézkedés tartalma	Az intézkedés felelőse	Az intézkedés megvalósításának határideje	Az intézkedés eredményességét mérő indikátor(ok)	Az intézkedés megvalósításához szükséges erőforrások (humán, pénzügyi, technikai)	Az intézkedés eredményeinek fenntarthatósága	Önkormányzatok közötti együttműködésben megvalósuló intézkedés esetében az együttműködés bemutatása
3.	Gyál Város közeleltetésének fejlesztése	A településen belül nagy igény van közvilágítási hálózat fejlesztésére számos helyen, azonban ez hosszú távon gazdaságosan működőképes megoldásként a teljes hálózat felülvizsgálatával valószínűsíthető meg.	Gyál Város közvilágításának fejlesztése	Városfejlesztési Programterv, Fenntartható Városfejlesztési Stratégia	Nem releváns	Gyál város területén számos helyen indokolt lehet a közvilágítási hálózat fejlesztése, ezért a teljes hálózat felülvizsgálata javasolt.	Gyál Város Képviselő-testülete, a Városfejlesztési Iroda	2023.12.31.	Fejlesztés megvalósul	saját forrás, állami és pályázati eu.forrás szükséges	Gyál Város közvilágításának fejlesztése	Nem releváns
4.	Gyál város szakorvosi ellátásának fejlesztése	Gyál városában rendkívül jelentős lakossági igény mutatkozik a szakorvosi ellátás fejlesztésére, ami a jelenlegi Egészségügyi Központ rendkívül magas látogatottsági számainak indokoltsága miatt is megoldandó feladat.	Gyál Város szakorvosi ellátásának fejlesztése	Gazdasági Program	Nem releváns	Magasszintű szakorvosi ellátás	Városi Egészségügyi Központ Vezetője, Gyál Város Képviselő-testülete, Jogi és Intézményfelügyeleti Iroda Vezetője	2023.04.01.	Szakorvosi ellátás fejlesztése	saját forrás szükséges	Magasszintű szakorvosi ellátás folyamatos biztosítása	Nem releváns
5.	Gyál város területén lévő utak, járdák fejlesztése, felújítása	A településen belül folyamatosan nagy igény van a meglévő úthálózat és járdahálózat javítására, a leginkább leromlott állapotú szakaszok felújítására, mert ezek elmaradása esetén azok fokozott leromlását idézi elő	Út és járdafelújítás	Gazdasági Program, Városfejlesztési Programterv, Fenntartható Városfejlesztési Stratégia	Nem releváns	Gyál város területén lévő utak, járdák fejlesztése, felújítása	Gyál Város Képviselő-Testülete, a Városfejlesztési Iroda	2026.12.31.	út és járdahálózat felújítása	saját forrás, állami és pályázati eu.forrás szükséges	jó minőségű út és járdahálózat	Nem releváns

	A	B	C	D	E	F	G	H	I	J	K	L
Intézkedés sorszáma	Az intézkedés címe, megnevezése	A helyzetelemzés következtetéseiben feltárt esélyegyenlőségi probléma megnevezése	Az intézkedéssel elérni kívánt cél	A cél összhangja más helyi stratégiai dokumentumokkal	A cél kapcsolódása országos szakmapolitikai stratégiákhoz	Az intézkedés tartalma	Az intézkedés felelőse	Az intézkedés megvalósításának határideje	Az intézkedés eredményességét mérő indikátor(ok)	Az intézkedés megvalósításához szükséges erőforrások (humán, pénzügyi, technikai)	Az intézkedés eredményeinek fenntarthatósága	Önkormányzatok közötti együttműködésben megvalósuló intézkedés esetében az együttműködés bemutatása
6.	Ivóvíz hálózat felújítása	A hálózat elhasználódásából fakadó hibák javítása, tolózárok és tűzcsapok cseréje vált szükségessé	Ivóvíz minőségének szinten tartása, hálózat avultságából fakadó problémák csökkentése	Gördülő fejlesztési terv	1869/2021. (XII.3) kormányhatározat alapján kapott támogatás	teljes hálózat felújítás	Gyál Város Képviselő-testülete, DPMV Zrt.	2023.12.31		állami forrás	folyamatos felújítással hosszútávon fenntartható az ivóvízhálózat jó minősége	Nem releváns
7.	Közösségépítési és identitásmélyítő akciók	Az akciók és rendezvények képesek növelni a „gyáli vagyok” életérzést, amely segít erősebb kötődést kialakítani a város polgáraiban, és ezáltal lebontani a különböző társadalmi csoportok közötti falakat	Erős kötődés alakul ki a város és polgárai között.	Városfejlesztési Programterv, Fenntartható Városfejlesztési Stratégia	Nem releváns	közösségi rendezvények, akciók szervezése minden korosztály és esélyegyenlőségi csoport számára	Gyál Város Képviselő-testülete, Polgármesteri Kabinet vezetője, Arany János Közösségi Ház és Városi Könyvtár intézményvezetője	2026.12.31.	több közösségi kapcsolat	saját forrás, állami és pályázati eu.forrás szükséges	későbbiekben is folytatódó akciók, egyre több önszerveződő akció	Nem releváns

I. A gyermekek esélyegyenlősége

1	Óvodapedagógus hiány megoldása az óvodákban	11 óvodapedagógus létszám hiányzik az óvodákból.	rövidtávú: átmenetileg csökkenteni a létszámhiányból eredő hátrányt Közép- és hosszú távú: betölteni a meglévő üres álláshelyeket megfelelő végzettségű szakemberekkel	Óvodai éves beszámoló, intézményi dokumentumok	Nem releváns	álláshirdetések megjelenítése, intézményi belső humánerőforrás felkutatása, költségvetési finanszírozás	óvodavezetők	2027.01.31.	Óvodapedagógusi létszám feltöltése	Álláspályázatok meghirdetése, belső humánerőforrás felkutatása	üres óvodapedagógusi álláshelyek megszűnése	Nem releváns
2	SNI autista iskolai gyógypedagógiai csoport indításának kezdeményezése	autista gyermekek számának emelkedése	autista gyermekek speciális ellátásának biztosítása	Gyáli Tátika Óvoda Pedagógiai Programja készülő Gyáli Ifjúsági Stratégia, Gyál Város Gazdasági Programja (gyermekbarát település)	Nem releváns	iskolai gyógypedagógiai csoport	Gyáli Polgármesteri Hivatal Jogi és Intézményfelügyeleti Iroda vezetője	2027.01.31.	6-6 fő elhelyezése alsó-, és felső tagozaton	Önkormányzat részéről főleg humánerőforrás	ellátási probléma megszűnése	Nem releváns

	A	B	C	D	E	F	G	H	I	J	K	L
Intézkedés sorszáma	Az intézkedés címe, megnevezése	A helyzetelemzés következtetéseiben feltárt esélyegyenlőségi probléma megnevezése	Az intézkedéssel elérni kívánt cél	A cél összhangja más helyi stratégiai dokumentumokkal	A cél kapcsolódása országos szakmapolitikai stratégiákhoz	Az intézkedés tartalma	Az intézkedés felelőse	Az intézkedés megvalósításának határideje	Az intézkedés eredményességét mérő indikátor(ok)	Az intézkedés megvalósításához szükséges erőforrások (humán, pénzügyi, technikai)	Az intézkedés eredményeinek fenntarthatósága	Önkormányzatok közötti együttműködésben megvalósuló intézkedés esetében az együttműködés bemutatása
3.	Közösségépítés és identitásmélyítő akciók	Az akciók és rendezvények képesek növelni a „gyáli vagyok” életérzést, amely segít erősebb kötelezet kialakítani a város polgáraiban, és ezáltal lebontani a különböző társadalmi csoportok közötti falakat	erős kötődés alakul ki a város és polgárai között	Városfejlesztési Programterv, Fenntartható Városfejlesztési Stratégia	Nem releváns	közösségi rendezvények, akciók szervezése minden korosztály és esélyegyenlőségi csoport számára	Gyál Város Képviselő-testülete, Polgármesteri Kabinet vezetője, Arany János Közösségi Ház és Városi Könyvtár intézményvezetője	2026.12.31.	több közösségi kapcsolat	saját forrás, állami és pályázati eu.forrás szükséges	későbbiekben is folytatódó akciók, egyre több önszerveződő akció	Nem releváns

II. A nők esélyegyenlősége

1	Közösségépítés és identitásmélyítő akciók	Az akciók és rendezvények képesek növelni a „gyáli vagyok” életérzést, amely segít erősebb kötelezet kialakítani a város polgáraiban, és ezáltal lebontani a különböző társadalmi csoportok közötti falakat	erős kötődés alakul ki a város és polgárai között	Városfejlesztési Programterv, Fenntartható Városfejlesztési Stratégia	Nem releváns	közösségi rendezvények, akciók szervezése minden korosztály és esélyegyenlőségi csoport számára	Gyál Város Képviselő-testülete, Polgármesteri Kabinet vezetője, Arany János Közösségi Ház és Városi Könyvtár intézményvezetője	2026.12.31.	több közösségi kapcsolat	saját forrás, állami és pályázati eu.forrás szükséges	későbbiekben is folytatódó akciók, egyre több önszerveződő akció	Nem releváns
---	---	---	---	---	--------------	---	--	-------------	--------------------------	---	--	--------------

III. Az idősek esélyegyenlősége

1	Idősek bentlakásos otthonának hiányának megoldása	Nincs a városban idősek részére bentlakásos otthon	Idősek részére bentlakásos otthon létesítése	Intézményi dokumentum, Gazdasági Program, Szociális Szolgáltatástervezési Koncepció	Nem releváns	Anyagi és humán-erőforrás megteremtése, pályázati lehetőségek felkutatása	Önkormányzat képviselő-testülete	2025.12.31.	Idősek részére bentlakásos otthon létesítése és működtetése	Elsősorban, anyagi forrás	Idősek részére bentlakásos otthon létesítése és működtetése	Nem releváns
2	Idősek részére bentlakásos rehabilitációs ellátást biztosító otthonok létesítése és működtetése	Nincs a városban idősek részére rehabilitációs ellátást biztosító otthon.	Idősek részére rehabilitációs otthon létesítése	Intézményi dokumentum, Gazdasági Program, Szociális Szolgáltatástervezési Koncepció	Nem releváns	Anyagi és humán-erőforrás megteremtése, pályázati lehetőségek felkutatása	Önkormányzat képviselő-testülete	2025.12.31.	Idősek részére rehabilitációs otthon létesítése és működtetése	Elsősorban anyagi forrás szükséges	Idősek részére rehabilitációs otthon létesítése és működtetése	Nem releváns

	A	B	C	D	E	F	G	H	I	J	K	L
Intézkedés sorszáma	Az intézkedés címe, megnevezése	A helyzetelemzés következtetéseiben feltárt esélyegyenlőségi probléma megnevezése	Az intézkedéssel elérni kívánt cél	A cél összhangja más helyi stratégiai dokumentumokkal	A cél kapcsolódása országos szakmapolitikai stratégiákhoz	Az intézkedés tartalma	Az intézkedés felelőse	Az intézkedés megvalósításának határideje	Az intézkedés eredményességét mérő indikátor(ok)	Az intézkedés megvalósításához szükséges erőforrások (humán, pénzügyi, technikai)	Az intézkedés eredményeinek fenntarthatósága	Önkormányzatok közötti együttműködésben megvalósuló intézkedés esetében az együttműködés bemutatása
3.	Idősek részére internet-tanfolyam megszervezése folyamatosan	Idősek részére nincs a városban folyamatosan internet-tanfolyam	Idősek informatikai tudásának felzárkóztatása, hogy a mai kornak megfelelő alapfokú internethasználatra vonatkozó tudással rendelkezzenek	Intézményi dokumentum	Nem releváns	Képzésen résztvevők felkutatása, igényfelmérés. Képzés helyének, költségének biztosítása	Arany János Községi Ház és Városi Könyvtár vezetője	folyamatos	Internethasználat megtanulása iránt érdeklődő idősek felkutatása és a tanfolyam megszervezése, lebonyolítása folyamatosan	Anyagi és humán erőforrás.	Internet-tanfolyamok megszervezése, lebonyolítása folyamatosan	Nem releváns
4.	Közösségépítés és identitásmélyítő akciók	Az akciók és rendezvények képesek növelni a „gyáli vagyok” életérzését, amely segít erősebb kötődést kialakítani a város polgáraiban, és ezáltal lebontani a különböző társadalmi csoportok közötti falakat	erős kötődés alakul ki a város és polgárai között	Városfejlesztési Programterv, Fenntartható Városfejlesztési Stratégia	Nem releváns	közösségi rendezvények, akciók szervezése minden korosztály és esélyegyenlőségi csoport számára	Gyál Város Képviselő-testülete, Polgármesteri Kabinet vezetője, Arany János Községi Ház és Városi Könyvtár intézményvezetője	2026.12.31.	több közösségi kapcsolat	saját forrás, állami és pályázati eu.forrás szükséges	későbbiekben is folytatódó akciók, egyre több önszerveződő akció	Nem releváns
5.	Otthoni szakápoló és hospice szolgálat létrehozása	Szakápolást igénylő fekvőbetegnek száma jelentősen növekszik	Városi Egészségügyi Központ keretein belül történő biztosítása	Szociális Szolgáltatástervezési Koncepció	Nem releváns	Új hospice szolgáltatás bevezetése, a szűkös szakápolási kapacitás bővítése	Városi Egészségügyi Központ intézményvezetője	2024.12.31.	a szolgáltatást igénybe vevők számának növekedése	saját forrás, eu. forrás	folyamatos szolgáltatás	Nem releváns

IV. A fogyatékkal élők esélyegyenlősége

1	Fogyatékkal élők részére támogató szolgálat létrehozása	A fogyatékkal élők részére idősek nappali ellátását biztosító férőhelyek hiánya	Igényfelmérést követően, a Kertváros Szociális Központ által 2019.februárjától	Intézményi dokumentum, Gazdasági Program, Városfejlesztési	Nem releváns	Fogyatékosok nappali ellátásának intézmény keretében történő	Kertváros Szociális Központ vezetője	2024.12.31.	fogyatékkal élők nappali ellátásának intézmény	Elsősorban anyagi és humán erőforrás szükséges	Fogyatékkal élők részére nappali ellátás biztosító férőhelyek	Nem releváns
---	---	---	--	--	--------------	--	--------------------------------------	-------------	--	--	---	--------------

	A	B	C	D	E	F	G	H	I	J	K	L
Intézkedés sorszáma	Az intézkedés címe, megnevezése	A helyzetelemzés következtetéseiben feltárt esélyegyenlőségi probléma megnevezése	Az intézkedéssel elérni kívánt cél	A cél összhangja más helyi stratégiai dokumentumokkal	A cél kapcsolódása országos szakmapolitikai stratégiákhoz	Az intézkedés tartalma	Az intézkedés felelőse	Az intézkedés megvalósításának határideje	Az intézkedés eredményességét mérő indikátor(ok)	Az intézkedés megvalósításához szükséges erőforrások (humán, pénzügyi, technikai)	Az intézkedés eredményeinek fenntarthatósága	Önkormányzatok közötti együttműködésben megvalósuló intézkedés esetében az együttműködés bemutatása
			működtetett idők nappali ellátását biztosító intézmény ellátásának kibővítése a fogyatékkal élők részére is.	Programterv, Fenntartható Városfejlesztési Stratégia, Szociális Szolgáltatástervezési Konceptió		biztosítása			keretében történő biztosítása		létesítése	
2.	Érzékenyítő tréningek megszervezése folyamatosan	Közös érzékenyítő tréningek hiánya a nem fogyatékkal élők és a fogyatékkal élők részére	Igényfelmérés, érzékenyítő tréningek megtartása	Intézményi dokumentum	Nem releváns	Érzékenyítő tréningek megszervezése folyamatosan, ezzel is közelebb hozva a nem fogyatékkal élőket a fogyatékkal élőkhez	Arany János Községi Ház és Városi Könyvtár vezetője	folyamatosan	Igényfelmérés, érzékenyítő tréningek megtartása, megszervezése folyamatosan	Pályázati és saját források felhasználásával, szervezési intézkedések	Tréningek folyamatos megszervezése	Nem releváns
3.	Befogadó játszóterek építése	Befogadó játszóterek hiánya, ahol a fogyatékkal élők részére is használható, új játékok kerülnek elhelyezésre	Befogadó játszóterek megépítése, új játékok kihelyezése	Intézményi dokumentum	Nem releváns	Befogadó játszóterek megépítése városban	Gyál Város Képviselő-Testülete, a Városfejlesztési Iroda	2027.12.31.	Befogadó játszóterek megépítése és folyamatos karbantartása	saját forrás, állami és pályázati eu.forrás szükséges	Befogadó játszóterek építése, új játékok elhelyezése	Nem releváns
4.	Közösségépítés és identitásmélyítő akciók	Az akciók és rendezvények képesek növelni a „gyáli vagyok” életérzést, amely segít erősebb köteleket kialakítani a város polgáraiban, és ezáltal lebontani a különböző társadalmi csoportok közötti falakat	erős kötődés alakul ki a város és polgárai között	Városfejlesztési Programterv, Fenntartható Városfejlesztési Stratégia	Nem releváns	közösségi rendezvények, akciók szervezése minden korosztály és esélyegyenlőségi csoport számára	Gyál Város Képviselő-testülete, Polgármesteri Kabinet vezetője, Arany János Községi Ház és Városi Könyvtár intézményvezetője	2026.12.31.	több közösségi kapcsolat	saját forrás, állami és pályázati eu.forrás szükséges	későbbiekben is folytatódó akciók, egyre több önszerveződő akció	Nem releváns
5.	Szociális étkeztetés vonatkozásában diétás étkezés lehetőségének biztosítása	Növekvő számú az igény az orvosi javaslatl is indokolt diétás étkezés lehetőségére	valamennyi rászorulónak biztosítani lehessen a szociális étkeztetést	Szociális Szolgáltatástervezési Konceptió	Nem releváns	Speciális diétás étkeztetés biztosítása a rászoruló jogosultak részére	Gyál Város Önkormányzatának Képviselő-testülete	2025.12.31.	több alternatíva biztosítása	saját forrás, normatíva	folyamatos szolgáltatás	Nem releváns

3. Megvalósítás

3.1 A megvalósítás előkészítése

Önkormányzatunk az általa fenntartott intézmények vezetői számára feladatul adja és ellenőrzi, a településen működő nem önkormányzati fenntartású intézmények vezetőit pedig partneri viszony során kéri, hogy a Helyi Esélyegyenlőségi Programot valósítsák meg, illetve támogassák.

Önkormányzatunk azt is kéri intézményeitől és partnereitől, hogy vizsgálják meg, és a program elfogadását követően biztosítsák, hogy az intézményük működését érintő, és az esélyegyenlőség szempontjából fontos egyéb közszolgáltatásokat meghatározó stratégiai dokumentumokba és iránymutatásokba épüljenek be és érvényesüljenek az egyenlő bánásmódról és esélyegyenlőségre vonatkozó azon kötelezettségek, melyek az önkormányzat Helyi Esélyegyenlőségi Programjában részletes leírásra kerültek.

Önkormányzatunk elvárja, hogy intézményei a Helyi Esélyegyenlőségi Program Intézkedési Tervében szereplő vállalásokról, az őket érintő konkrét feladatokról intézményi szintű akcióterveket és évente cselekvési ütemterveket készítsenek.

Önkormányzatunk a HEP kidolgozására és megvalósítására, továbbá értékelésére, ellenőrzésére és az ennek során nyert információk visszacsatolására, valamint a programba történő beépítésének garantálására **Helyi Esélyegyenlőségi Programért Felelős Fórumot** hoz létre és működtet.

A fentiekkel kívánjuk biztosítani, hogy az HEP IT-ben vállalt feladatok településünkön maradéktalanul megvalósuljanak.

3.2 A megvalósítás folyamata

A társadalmi partnerség és együttműködés egyik eszköze a HEP Fórumok szervezése lehet. HEP Fórumok segítségével a helyi állami, önkormányzati, egyházi és civil szervezetek között a hatékonyabb együttműködés alakulhat ki. a célcsoportok esélyegyenlőségi problémáinak a beazonosításában, a problémákra adekvátan válaszoló intézkedések megfogalmazásában, összehangolásában, valamint a HEP intézkedéseinek megvalósításában, megkönnyítve így az önkormányzatok esélyteremtő feladatainak ellátását.

A HEP Fórum feladatai:

- a célcsoportok esélyegyenlőségi problémáinak a beazonosítása, a problémákra adekvátan válaszoló intézkedések megfogalmazása, összehangolása,
- a HEP intézkedéseinek megvalósításában, a HEP IT megvalósulásának figyelemmel kísérése, a HEP IT-ben lefektetett célok megvalósulásához szükséges beavatkozások évenkénti felülvizsgálata,
- annak figyelemmel kísérése, hogy a megelőző időszakban végrehajtott intézkedések elősegítették-e a kitűzött célok megvalósulását, és az ezen tapasztalatok alapján esetleges új beavatkozások meghatározása,
- a HEP IT aktualizálása, az esetleges változások beépítése a HEP IT-be, a módosított HEP IT előkészítése képviselő-testületi döntésre,
- az esélyegyenlőséggel összefüggő problémák megvitatása,

- a HEP IT és az elért eredmények nyilvánosság elé tárása, dokumentálása, kommunikálása.

A HEP Fórum működése:

A Fórum legalább kétévente, a felülvizsgálatok és az új HEP elfogadása előtt, de szükség esetén ennél gyakrabban ülésezik.

A Fórum működését megfelelően dokumentálja, üléseiről jegyzőkönyv készül.

A Fórum javaslatot tesz a HEP IT megvalósulásáról készített beszámoló elfogadására, vagy átdolgoztatására, valamint szükség szerinti módosítására.

A HEP Fórum egy-egy beavatkozási terület végrehajtására felelőst jelölhet ki tagjai közül.

A HEP Fórum tagjai:

- | | |
|--|-----------------------------|
| • Gyál Város Önkormányzat Alpolgármestere | - Nagy József Elek |
| • Gyáli Város Önkormányzat Aljegyzője | - Pap Krisztina |
| • Gyáli Polgármesteri Hivatal Igazgatási Irodavezetője | - Berta-Tóth Beáta |
| • Városi Egészségügyi Központ Intézményvezetője | - Dr. Szécsényi-Nagy Balázs |
| • Gyáli Bóbita Bölcsőde Intézményvezetője | - Losoncziné Szabó Judit |
| • Arany János Közösségi Ház és V. Könyvtár Intézményv. | - Bretus Imre |
| • Nyugdíjas Alapítvány Nyugdíjas Klub vezetője | - Gácsi Kiss Dezsőné |
| • Kertváros Szociális Központ Intézményvezetője | - Pallagi Ágnes |
| • Gyáli Polgármesteri Hivatal esélyegyenlőségi referense | - Polyák Józsefné |

3.3 Monitoring és visszacsatolás

A Helyi Esélyegyenlőségi Program megvalósulását, végrehajtását a HEP Fórum ellenőrzi, és javaslatot készít a HEP szükség szerinti aktualizálására az egyes beavatkozási területek felelőseinek.

3.4 Nyilvánosság

A program elfogadását megelőzően, a véleménynyilvánítás lehetőségének biztosítása érdekében nyilvános fórumot hívunk össze.

A véleményformálás lehetőségét biztosítja az Helyi Esélyegyenlőségi Program nyilvánosságra hozatala is, valamint a megvalósítás folyamatát koordináló HEP Fórum első ülésének mihamarabbi összehívása.

A nyilvánosság folyamatos biztosítására legalább évente tájékoztatjuk a program megvalósításában elért eredményekről, a monitoring eredményeiről a település döntéshozóit, tisztségviselőit, az intézményeket és az együttműködő szakmai és társadalmi partnerek képviselőit.

A HEP Fórum által végzett monitoring vizsgálatok eredményeit nyilvánosságra hozzuk a személyes adatok védelmének biztosítása mellett. A nyilvánosság biztosítására az önkormányzat honlapja, a helyi média áll rendelkezésre. Az eredményekre felhívjuk a figyelmet az önkormányzat és intézményeinek különböző rendezvényein, beépítjük

kiadványainkba, a tolerancia, a befogadás, a hátrányos helyzetűek támogatásának fontosságát igyekszünk megértetni a lakossággal, a támogató szakmai és társadalmi környezet kialakítása érdekében.

3.5 Kötelezettségek és felelősség

Az esélyegyenlőséggel összefüggő feladatokért az alábbi személyek/csoportok felelősek:

A Helyi Esélyegyenlőségi Program végrehajtásáért az önkormányzat részéről a jegyző felel.

- A jegyző feladata és felelőssége a HEP Fórum létrejöttének szervezése, működésének sokoldalú támogatása, az Önkormányzat és a HEP Fórum közötti kapcsolat biztosítása.
- Folyamatosan együttműködik a HEP Fórum vezetőjével.
- Felelősségi körébe tartozó, az alábbiakban felsorolt tevékenységeit a HEP Fórum bevonásával és támogatásával végzi. Így
 - o Felel azért, hogy a település minden lakója és az érintett szakmai és társadalmi partnerek számára elérhető legyen a Helyi Esélyegyenlőségi Program.
 - o Figyelemmel kíséri azt, hogy az Önkormányzat döntéshozói, tisztségviselői és intézményeinek dolgozói megismerik és követik a HEP-ben foglaltakat.
 - o Támogatnia kell, hogy az Önkormányzat, illetve intézményeinek vezetői minden ponton megkapják a szükséges felkészítést és segítséget a HEP végrehajtásához.
 - o Kötelessége az egyenlő bánásmód elvét sértő esetekben meg tennie a szükséges lépéseket, vizsgálatot kezdeményezni, és a jogsértés következményeinek elhárításáról intézkedni

A HEP Fórum vezetőjének feladata és felelőssége:

- a HEP IT megvalósításának koordinálása (a HEP IT-ben érintett felek tevékenységének összehangolása, instruálása),
- a HEP IT végrehajtásának nyomon követése,
- az esélyegyenlőség sérülésére vonatkozó esetleges panaszok kivizsgálása az önkormányzat felelősével közösen
- a HEP Fórum összehívása és működtetése.

A település vezetése, az Önkormányzat tisztségviselői és a települési intézmények vezetői

- felelősek azért, hogy ismerjék az egyenlő bánásmódra és esélyegyenlőségre vonatkozó jogi előírásokat, biztosítsák a diszkriminációmentes intézményi szolgáltatásokat, a befogadó és toleráns légkört, és megragadjanak minden alkalmat, hogy az esélyegyenlőséggel kapcsolatos ismereteiket bővítő képzésen, egyéb programon részt vegyenek.
- Felelőségük továbbá, hogy ismerjék a HEP IT-ben foglaltakat és közreműködjenek annak megvalósításában.
- Az esélyegyenlőség sérülése esetén hivatalosan jelezzék azt a HEP IT kijelölt irányítóinak.
- Az önkormányzati intézmények vezetői intézményi akciótervben gondoskodjanak az Esélyegyenlőségi Programban foglaltaknak az intézményükben történő maradéktalan érvényesüléséről.

Szükséges továbbá, hogy a jogszabály által előírt feladat-megosztás, együttműködési kötelezettség alapján a települési önkormányzattal kapcsolatban álló szereplők ismerjék a HEP-et, annak megvalósításában aktív szerepet vállaljanak.

3.6 Érvényesülés, módosítás

Amennyiben a **kétévente előírt** – de ennél gyakrabban, pl. évente is elvégezhető - **felülvizsgálat** során kiderül, hogy a HEP IT-ben vállalt célokat nem sikerül teljesíteni, **a HEP Fórum megvitatja a beavatkozási tevékenységek korrekciójára, kiegészítésére vonatkozó intézkedési tervjavaslatát** annak érdekében, hogy a célok teljesíthetők legyenek.

Az HEP IT-t mindenképp módosítani szükséges, ha megállapításaiban lényeges változás következik be, illetve amennyiben a tervezett beavatkozások nem elegendő módon járulnak hozzá a kitűzött célok megvalósításához.

Az egyenlő bánásmód elvét sértő esetekben az HEP IT végrehajtásáért felelős személy megteszi a szükséges lépéseket, vizsgálatot kezdeményez, és intézkedik a jogsértés következményeinek elhárításáról.

4. Elfogadás módja és dátuma

I. A Gyál Város Helyi Esélyegyenlőségi Programjának szakmai és társadalmi vitája megtörtént. Az itt született észrevételeket a megvitatást követően a HEP Intézkedési Tervébe beépítettük.

II. Ezt követően Gyál Város képviselő-testülete a Helyi Esélyegyenlőségi Programot (melynek része az Intézkedési Terv) megvitatta ésszámú határozatával elfogadta.

Csatolt melléklet:

..... Kt. határozat

2023. február

Pápai Mihály
polgármester

Tárgy: Javaslat a Fegy Polgárőr és Tűzoltó Egyesülettel kötött keretmegállapodás módosítására

Tisztelt Képviselő-testület!

Gyál Város Önkormányzat Képviselő-testülete 2022. szeptember 29-én hozott 176/2022. számú határozatával döntött arról, hogy a FEGY Polgárőr és Tűzoltó Egyesületet, a *polgárőrségről és a polgárőri tevékenység szabályairól szóló 2011. évi CLXV. törvény 22. § (1) bekezdésében* foglalt lehetőséggel élve, a városi térfigyelő rendszer közbiztonsági, valamint bűnmegelőzési és bűnüldözési célból elhelyezett képfelvevő eszközei által rögzített képek megfigyelésébe, közreműködőként bevonja, az együttműködés részleteivel a 2014. évben kötött együttműködési keretmegállapodást kiegészíti.

A döntésnek megfelelően a városi térfigyelő kamerarendszer operátori munkaállomásának kiépítése a Fegy Polgárőr és Tűzoltó Egyesület épületében 2022. novemberében megtörtént, jelen előterjesztés az együttműködési megállapodás módosítását tartalmazza, mely részletesen megfogalmazza a vállalt feladatokat és az Önkormányzat által az Egyesület részére nyújtott 2023. évi támogatási összeget.

A módosítást tartalmazza továbbá a HelpyNet közbiztonsági rendszer alkalmazásával összefüggésben 2016. január 29-én kötött megállapodás módosítás hatályon kívül helyezését, melynek oka, hogy a rendszert üzemeltető cég megszüntette ezen tevékenységét és a vele kötött szerződés 2023. január 31. nappal megszűnt.

Fentiek alapján kérem a Tisztelt Képviselő- testületet a határozati javaslat megtárgyalására és elfogadására.

Határozati javaslat:

Gyál Város Önkormányzatának Képviselő-testülete úgy dönt, hogy

1. a Fegy Polgárőr és Tűzoltó Egyesülettel 2014. június 4. napján kötött együttműködési keretmegállapodás módosítását a melléklet szerinti tartalommal elfogadja,
2. a 2023. évi támogatási összeget a költségvetési rendeletervezet 4. melléklet „Egyéb működési célú támogatások ÁH-n kívülre – FEGY támogatása” sor terhére 1.200.000 Ft összegben, és az 5. melléklet „Általános tartalék” sor terhére 3.000.000 Ft összegben biztosítja,
3. felhatalmazza a Polgármestert a megállapodás-módosítás aláírására.

Határidő: 2023. március 16.

Felelős: polgármester

A határozati javaslat elfogadása egyszerű szótöbbséget igényel.

Az előterjesztést tárgyalta: Pénzügyi és Gazdasági Bizottság
Környezetvédelmi és Közbiztonsági Bizottság

Az előterjesztést készítette: Berta-Tóth Beáta irodavezető

Gyál, 2023. január 30.

Rozgonyi Erik
címzetes főjegyző

Az előterjesztés a 2023. évi költségvetési rendeletervezettel összhangban van.

Mitku-Orosz Krisztina
Pénzügyi és Adóiroda vezető

EGYÜTTMŰKÖDÉSI KERETMEGÁLLAPODÁS MÓDOSÍTÁSA

amely létrejött egyrészről

Gyál Város Önkormányzata (2360 Gyál, Körösi út 112-114., adószám: 15730370-2-13, képviselője: Pápai Mihály polgármester, továbbiakban: **Önkormányzat**)

másrészről

FEGY Polgárőr és Tűzoltó Egyesület (2360 Gyál, Rákóczi Ferenc utca 42-44., adószám: 19177517-2-13, képviseli: Kalmár Róbert elnök), a továbbiakban: **Egyesület**),

együttesen: Felek között a mai napon az alábbi feltételek mellett:

1. Gyál Város Önkormányzata és a FEGY Polgárőr és Tűzoltó Egyesület között 2014. június 4. napján megkötött Együttlüködési keretmegállapodást a Felek egyező akarattal az alábbiak szerint módosítják.

1.1 A hivatkozott Együttlüködési keretmegállapodás 1. pont, 1.1. alpontja az alábbiak szerint módosul:

„Önkormányzat vállalja, hogy az Egyesületet 2023-ban 4.200.000 Ft, azaz négy millió-kettőszázezer forint pénzügyi támogatásban részesíti, mely 2024-től az előző évi infláció mértékével automatikusan emelkedik. Ezen összeg Felek megállapodása esetén, az Önkormányzat pénzügyi teljesítőképessége függvényében növelhető. Felek a pénzügyi támogatás tárgyában évenként külön megállapodást kötnek.”

1.2 A hivatkozott Együttlüködési keretmegállapodás 2. pontja az alábbi 2.5 ponttal egészül ki:

„2.5. Az Önkormányzat vállalja, hogy az Egyesület 2360 Gyál, Rákóczi Ferenc utca 42-44. épületében kiépített operátori munkaállomás műszaki üzemeltetésével, karbantartásával, hibaelhárításával kapcsolatos költségeket, továbbá az Egyesület székhelyének változását követően a munkaállomás áttelepítésének költségét (továbbiakban: Polgárőr végpont). A rendszer működtetője és tulajdonosa az Önkormányzat.

Az Önkormányzat biztosítja a térfigyelő rendszer kialakításához és működéshez szükséges pénzügyi és technikai feltételeket. A térfigyelő rendszer karbantartása, fejlesztése és esetleges további bővítése az Önkormányzat feladata. Az Egyesületet jelen megállapodás vonatkozásában a rendszer üzemeltetésével kapcsolatban anyagi kötelezettség nem terheli.

Az Egyesület vállalja a térfigyelő kameráktól származó élőképek 24 órás megfigyelését, szükség szerint a megfelelő intézkedések megtételét és/vagy kezdeményezését, esemény adathordozóra történő kimentését, ezekről jelentés készítését, melyet legkésőbb az esemény és/vagy intézkedést követő munkanapon a Gyáli Polgármesteri Hivatal Igazgatási Iroda kozteruletfulugyelet@gyal.hu e-mail címre továbbít.

Az Egyesület vállalja, hogy amennyiben kamerameghibásodást tapasztal azt haladéktalanul jelzi a térfigyelő kamerarendszer üzemeltetője felé a info@kevenet.hu e-mail címen.

A rögzített képfelvételt a polgárőr köteles a rendőrségről szóló 1994. évi XXXIV. törvényben és a

közterület-felügyeletről szóló 1999. évi LXIII. törvényben foglalt felhasználási célból a büntető vagy szabálysértési eljárásra jogosult szerv részére továbbítani. A továbbítás során meg kell jelölni a képfelvétel keletkezése helyét, napját és pontos idejét, valamint a kezelő polgárőr nevét és azonosítószámát. A polgárőr a képfelvévő eszköz kezelése során az előbbieken meghatározott feladat ellátása céljából a képfelvételeen szereplő személyre vagy járműre vonatkozóan tudomására jutott adatokat, információkat az eredeti céltól eltérően nem használhatja fel, a személy- és lakcím, valamint a közúti közlekedési nyilvántartásban tárolt adatok lekérdezésére nem jogosult. A polgárőr e feladatkörébe tartozó, a szabálysértési és a közigazgatási hatósági eljárásokkal összefüggő személyes adatok kezelésére külön törvények rendelkezései az irányadók.

Az Egyesület vállalja a Polgárőr végponton üzemelő számítógépes rendszer használatával összefüggésben felmerülő helyiség takarításával, fűtésével és áramellátásával kapcsolatos költségek viselését.

Az Egyesület vállalja továbbá, hogy az arra feljogosított személyek részéről a Polgárőr végponton lévő számítógépes rendszerbe csak az Önkormányzat, vagy az Önkormányzat által a rendszer üzemeltetésével megbízott személy vagy szervezet által biztosított egyedi vagy egységes azonosítóval és jelszóval történhet a belépés. Amennyiben a belépést egyedileg visszakereshető módon a rendszer nem naplózza, vállalja, hogy a belépések idejének dokumentálására külön belső nyilvántartást alkalmaz.

Az Egyesület vállalja, hogy a jogszerű megfigyeléshez a térfigyelésre kijelölt polgárőrök az előírt kezelői és adatvédelmi képzésen részt vesznek.

2. A hivatkozott Együttműködési keretmegállapodás 2016. január 29-én aláírt módosítása, mely a HelpyNet közbiztonsági rendszer alkalmazásával összefüggésben történt, hatályát veszti.
3. Felek kijelentik, hogy az 1. pontban hivatkozott Együttműködési Keretmegállapodás minden további eleme változatlan tartalommal hatályban marad. Felek tudomásul veszik, hogy jelen módosítás kizárólag az Együttműködési Keretmegállapodással együtt hatályos, annak elválaszthatatlan részét képezi.
4. Jelen megállapodásban nem szabályozott kérdésekben a Polgári Törvénykönyv vonatkozó rendelkezései irányadóak.

Jelen megállapodást a Felek, mint akaratukkal mindenben megegyezőt, közös elolvasás és értelmezést követően jóváhagyólag írták alá az alulírott napon.

Gyál, 2023.

Gyál, 2023.

.....
Pápai Mihály

polgármester

Gyál Város Önkormányzata

.....
Kalmár Róbert

elnök

Fegy Polgárőr és Tűzoltó Egyesület

Jogi ellenjegyzés:

.....

.....

Pénzügyi ellenjegyzés:

.....

.....

Tárgy: Javaslat ingyenes LED-csere programhoz való csatlakozásra, együttműködési megállapodás megkötésére

Tisztelt Képviselő-testület!

A CYEB Energiamegoldások Kft. 2023. január 24. napján kereste meg Polgármester urat egy ingyenes lakossági LED-csere programhoz való csatlakozás lehetőségével. A CYEB Energiamegoldások Kft.¹ (a továbbiakban: CYEB, vagy Cég) egy olyan vállalat, mely leginkább vállalatok számára nyújt energiaoptimalizáló megoldásokat, azonban amellett, hogy a mérnöki megoldások specialistája is, egyre jelentősebb erőforrásokkal támogatja a lakossági energiatakarékos megoldásokat, ezzel erősítve a Cég társadalmi szerepvállalását. Ennek keretében indította el a Cég az ingyenes lakossági LED-csere programot (a továbbiakban: Program). A Program keretében a program résztvevői meghatározott feltételek mellett ingyen juthatnak LED-es izzókhöz, és cserélhetik le a háztartásaikban található régi izzókat új, korszerű LED fényforrásokra. A LED fényforrások használatával jelentős energia-megtakarítást lehet elérni a hagyományos izzókhöz képest, így jelentősen csökkenhet a fogyasztó villanyszámlája. A LED-izzók hosszú, akár 10 éves élettartammal rendelkeznek.

Az Önkormányzat csatlakozásának feltétele annyi, hogy

- biztosítson egy min. 1 nm-es átadási pontot, illetve egy felelőst, aki az átadás-átvételt bonyolítja,
- kijelöljön az átadási pont közelében egy min. egy raklapnyi alapterületű helyiséget, ahol a LED-fényforrásokat az átadásig tárolják,
- tájékoztassa a településen élőket a saját kommunikációs csatornáin a Programról.

A lakosság a Program regisztrációs felületén² regisztrálhat, azok vehetnek részt a Programban, akiknek a nevén villanyszámla van. A Cég a regisztrációs időszakként 4-6 hetet javasol meghirdetni. A regisztráció lezárultával a Cég összesíti az igényeket, kiszállítja a regisztrálók által igényelt LED-izzó mennyiséget, és ezután kezdődik meg a LED-ek kiosztása az átadópontra az Önkormányzat által meghirdetett nyitvatartási időben. A regisztráció során a regisztrálónak a villanyszámlája alapján egy külön erre a célra tervezett algoritmus számolja ki, hogy az adott fogyasztó/háztartás hány darab ingyenes LED fényforrásra jogosult (elkerülve a visszaéléseket). A LED-izzók átvételekor a hagyományos izzókat nem kell leadni. A Programban kiosztásra kerülő LED-izzók műszaki adatlapja az előterjesztés *1. mellékleteként* olvasható. A Programhoz való csatlakozás feltétele egy együttműködési megállapodás megkötése a Céggel. Az együttműködési megállapodás tervezete az előterjesztés *2. mellékleteként* olvasható. A fentiekben körülírt csatlakozási feltételeken (átadási pont kialakítása, átadó személyzet biztosítás, minimális adminisztráció végzése) túl az együttműködési megállapodás egyéb kötelezettségvállalással nem jár.

Több településen vagy már lezajlott, vagy most indult januárban a program, (pl. Salgótarján, Debrecen, Szombathely, Szolnok, Alsónémedi) és a visszajelzések alapján mindenhol nagy sikert aratott a lakosság körében.

Gyál Város 2020 és 2030 közötti Klímastratégiáját a veszélyhelyzetre tekintettel – a képviselők véleményének kikérését követően – a Polgármester **14/2021. (I.28.)** számú határozatával fogadta el, melyben hangsúlyosan fogalmazódik meg a lakosság ösztönzése az energiatakarékosra, az energia-hatékony megoldások alkalmazására, melyre remek alkalmat és lehetőséget kínál a Program.

A Céggel történt előzetes egyeztetések után Gyálon az alábbi időrendben tudna a Program megvalósulni:

Regisztráció	Feldolgozás	Elszállítás	Kommissiózás	Átadás	Elszámolás
2023.06.01- 2023.07.15	2023.07.16- 2023.08.31.	2023.09.01- 2023.09.08	2023.09.30	2023.10.02- 2023.10.22	2023.10.31-ig

¹ <https://www.cyeb.hu/> (letöltés dátuma: 2023. január 31.)

² <https://app.ledcsere.hu/registration> (letöltés dátuma: 2023. január 31.)

A fentiek alapján kérem a tisztelt Képviselő-testületet az alábbi határozat meghozatalára!

Határozati javaslat:

Gyál Város Önkormányzatának Képviselő-testülete

1. **kinyilvánítja**, hogy összhangban Gyál Város Klímastratégiájával maximálisan elkötelezett a klímavédelem, a környezettudatosság, és az energiahatékonyság iránt,
2. úgy **dönt**, hogy jelen előterjesztés 2. melléklete szerinti Együttműködési megállapodást **meg kívánja kötni** a CYEB Energiamegoldások Kft.-vel (*szh.: 2000 Szentendre, cjszám: 13-09-167554, adószám: 14469286-2-13, képvis.: Szebeni Márton, ügyvezető*),
3. **felhatalmazza** a Polgármestert az 2. pont szerinti Együttműködési megállapodás aláírására, valamint szükség esetén a később felmerülő egyeztetések lebonyolítására.

Határidő: 2023. március 31.

Felelős: Polgármester

A határozati javaslat elfogadása egyszerű szótöbbséget igényel.

Az előterjesztést tárgyalta: Környezetvédelmi és Közbiztonsági Bizottság

Az előterjesztést készítette: Pap Krisztina aljegyző

Gyál, 2023. január 31.

Pápai Mihály
polgármester

Melléklet:

1. *LED-izzók adatlapja*
2. *Együttműködési megállapodás tervezete*

E27 ÉS E14 LED

Kiemelkedő hatékonyságú LED fényforrás E27 és E14 foglalattal ellátott lámpatestekbe. A fényforrások klasszikus körte formával E27 foglalattal és kiscső formával E14 foglalattal elérhetőek. A hagyományos izzóknak megfelelő fényáramot rendkívül alacsony teljesítmény felvételű LED fényforrások biztosítják, így a világítás költségének több, mint 90%-a megtakarítható a fényforrások használatával.



E27 LED

E14 LED

2 év
garancia

160
lm/W

IP20

CE

Alkalmazási területek

- E27 vagy E14 foglalattal rendelkező lámpatestekben
- Hagyományos izzók kiváltására
- Halogénlámpák, vagy kisebb hatékonyságú fényforrások kiváltására

Előnyök

- Kiemelkedő energia hatékonyság
- Hagyományos kinézet és forma
- Villogásmentes működés

Modellek

Forma	Foglalat	Hagyományos izzó teljesítménye	Megfelelő CYEB LED	Teljesítmény	Fényáram
A60 körte	E27	40 W	A60E27F16-3W-827-C	3 W	480 lm
A60 körte	E27	60 W	A60E27F16-5W-827-C	5 W	806 lm
A60 körte	E27	75 W	A60E27F16-6W-827-C	6,4 W	1.056 lm
A60 körte	E27	100 W	A60E27F16-9W-827-C	9,5 W	1.521 lm
P45 kis gömb	E14	40 W	P45E14F16-3W-827-C	3 W	480 lm
P45 kis gömb	E14	60 W	P45E14F16-5W-827-C	4,9 W	806 lm



Általános jellemzők

Fényhasznosítás	160 lm/W
Élettartam (L70B50)	15.000 óra
Környezeti hőmérséklet	-15°C - +40°C
Por- és vízállóság	IP20
Energiaosztály	C
Garancia	2 év

Optikai jellemzők

Bura	átlátszó
Színhőmérséklet	2700 K
Színvisszaadás	≥80
Villogásmentes	igen

Elektromos jellemzők

Feszültség	220-240 V/AC 50-60 Hz
Teljesítmény tényező	>0,5

Méretetek

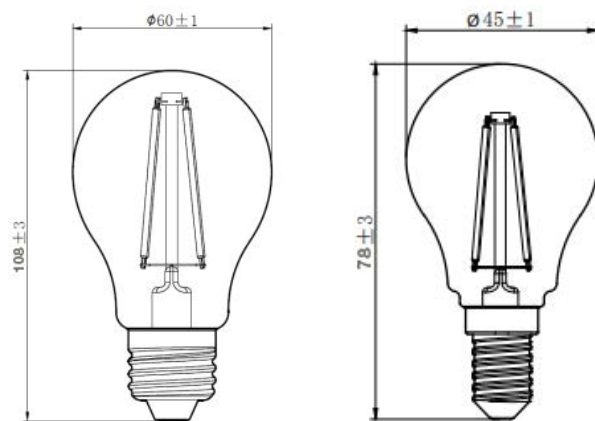

E27 LED

E14 LED

Spektrális eloszlás

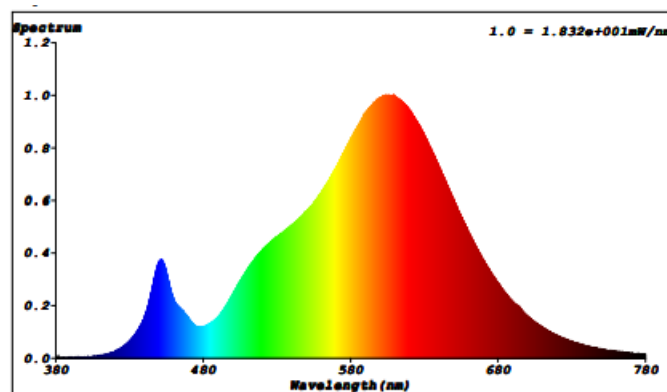

A BestLED Hungary Kft. mindent megtesz azért, hogy az adatlapokon minél pontosabb és aktuális információkat jelenítsen meg, de mivel a folyamatos termékfejlesztésnek köszönhetően a termékek jellemzői is változhatnak, semmilyen felelősséget nem vállal az itt feltüntetett információkért. A fenti információk csak külön megállapodás alapján képezik részét bármilyen ajánlattételnek vagy szerződésnek.

BestLED Hungary Kft., 2022.11.30.

www.bestled.hu



**EGYÜTTMŰKÖDÉSI MEGÁLLAPODÁS A
LAKOSSÁGI LED CSEREPROGRAM MEGVALÓSÍTÁSÁBAN**

PARTNER (MEGBÍZOTT) NEVE: GYÁL VÁROS ÖNKORMÁNYZATA

SZERZŐDÉS SZÁMA: **XX**

**ENERGIAHATÉKONYSÁGI
KÖTELEZETTSÉGI RENDSZER
(„EKR”) ALAPJÁN
ELSZÁMOLT LED
FÉNYFORRÁSOK ÁTADÁS-
ÁTVÉTELÉNEK
LEBONYOLÍTÁSÁHOZ**

KOMISSIÓVAL/SZÁLLÍTÁSSAL

KOMISSIÓT végez	X
SZÁLLÍTÉST végez	X

Dokumentum mappa

hivatkozási szám: **XX**
dátum: **XX**

amely létrejött egyrészről

Név: CYEB Energiamegoldások Kft.
Székhely: 2000 Szentendre, Dobogókői út 1.
Cégjegyzékszám: 13-09-167554
Adószám: 14469286-2-13
Képviselője: Szebeni Márton ügyvezető
Kapcsolattartója:

továbbiakban, mint „CYEB”,

másrészről

Név/Cégnév: Gyál Város Önkormányzata
Székhely: 2360 Gyál, Körösi út 112-114.
Cégjegyzékszám: 730370
Adószám: 15730370-2-13
Képviselője: Pápai Mihály, polgármester
Kapcsolattartója: Szabó Józsefné, irodavezető

a továbbiakban, mint „Partner”

között (a CYEB és a Partner a továbbiakban együttesen: „Felek”) alulírott helyen és napon az alábbi feltételekkel:

I. Előzmények (Felek a jelen Szerződés előzményeit az alábbiakban rögzítik):

A CYEB nyilvántartott magyar energiakereskedőként – saját vállalati filozófiája alapján -, a környezettudatosság fejlesztése és az energiahatékonyság biztosítása érdekében az érdekelt lakossági felhasználók körében programot indított (a továbbiakban: „LAKOSSÁGI LED PROGRAM”), a program hagyományos fényforrások félfeszítésű fényforrásokra (a továbbiakban: LED-re) való cseréjét biztosítja a programban megadott feltételek szerint. (A program a 2015. évi LVII. tv. – a továbbiakban: „Ehattv.” - 12/A. fejezetének 15. § (1) bekezdése alapján, az ott meghatározott végsőenergia megtakarítási kötelezettség - a továbbiakban: „EKR kötelezettség” – előírásainak megfelelő program.

A Partner érdekelt és érintett a környezettudatos viselkedés megismertetésében és támogatásában, a mindezeket támogató programok elterjesztésében, így a Partner érdeklődését és érdekelttségét fejezi ki a LAKOSSÁGI LED PROGRAM iránt, egyben nyilatkozik, hogy a programot megismerte és a jelen megállapodás szerint – ellenérték és költségterítési igény nélkül – támogatja azt.

II. Felek együttműködése (Felek megállapodása a LAKOSSÁGI LED PROGRAM végrehajtásában való együttműködésre az alábbi megállapodás):

1. Felek az együttműködésük kereteit együttesen és úgy határozzák meg, hogy annak eredményeként a LAKOSSÁGI LED PROGRAM-ban részt vevő, a CYEB-el a programra vonatkozó szabályok szerint szerződést kötött energiafelhasználók (a továbbiakban: „Felhasználók”, vagy „Felhasználó”), az őket megillető LED-eket fizikailag átvehessék. A Partner közreműködését a LAKOSSÁGI LED PROGRAM-ban kizárólag a jelen Szerződés határozza meg, a Szerződés teljeskörűen és kizárólagosan tartalmazza a Felek LAKOSSÁGI LED PROGRAM-al kapcsolatos együttműködését (jelen rendelkezés, mint teljességi záradék minősül).
2. A jelen Szerződés alapján a Partner vállalja, hogy legkésőbb a CYEB által írásban megjelölt időponttól a LAKOSSÁGI LED PROGRAM végrehajtásához un. LED átadás-átvételi pontokat alakít ki (az átadás-átvételi pont kialakításával kapcsolatos formai és megjelenési előírásokat, valamint az ezekhez szükséges kellékek – pl. molinók, táblák stb. – leírását a jelen Szerződés melléklete tartalmazza azzal a minimális elvárással,

LAKOSSÁGI LED PROGRAM végrehajtására vonatkozó együttműködés

hogy legalább egy átadói pult, vagy asztal, valamint egy raklap tárolására alkalmas és zárható helyiség kerüljön biztosításra – **1. sz. melléklet**), a Szerződés mellékletét képező dokumentumban meghatározott helyszínen és nyitvatartási idővel (**2. sz. melléklet** – a melléklet tartalmazza a Partner által biztosított helyszínen megállapodott nyitvatartási időket. Partner vállalja a 2. sz. mellékletnek megfelelő helyen az átadás-átvételi ponton működtetését és azok melléklet szerinti időben történő nyitva-tartását a jelen Szerződés hatálya alatt.

A Partner vállalja továbbá, hogy saját elérésű kommunikációs csatornákon keresztül (ezek leírását és a kommunikáció tartalmát a szerződés melléklete foglalja magában – **3. sz. melléklet**) a LAKOSSÁGI LED PROGRAM-ról, annak eléréséről és jellemzőiről, az igénybevétel feltételeiről tájékoztatja a településen élőket.

3. A Partner a jelen Szerződés II.2. pontjában meghatározott átadás-átvételi pont(ok) működtetéséhez legalább 1 (egy) fő személyzetet biztosít, a személyzet a nyitvatartási időtartam alatt folyamatos jelenléttel az átadás-átvételi pontokon rendelkezésre áll a jelen Szerződés teljesítéséhez (egy átadás-átvételi ponton legalább egy személynek, mint személyzetnek a nyitvatartási időben mindig jelen kell lennie). A Partner az általa biztosított személyek (mint személyzet) eljárásáért a CYEB-el szemben úgy felel, mintha maga járt volna el.
4. A Partner a II.2. pontnak megfelelő átadás-átvételi pontokon – a nyitvatartási időben – átadja a Felhasználók részére a CYEB által biztosított LED-eket (az átadás során biztosítja a Partner azt, hogy az adott Felhasználó a számára előkészített LED-eket kapja meg és vegye át), a LED-ek átadása személyre szabottan, az adott Felhasználó javára történik. A Partner az az adott átadási pontra regisztrációval és szerződéssel rendelkezőket az átadási ponton lakóhelyüktől függetlenül köteles kiszolgálni.
5. Felek megállapodnak abban, hogy a II.2. pontnak megfelelő átadás-átvételi ponton a Partner a CYEB által előre elkészített (raklap) és a Partner által elszállított LED-eket a (és a II.7. pontnak megfelelő) lista alapján az átvételt követő 10 (tíz) munkanapon belül kiszerelem („komissiózza”) -* a Felhasználók nevére szólóan – csomagolja a CYEB által biztosított LED-eket, majd az így elkészített* csomagokat a LAKOSSÁGI LED PROGRAM szerint adja át a jogosult Felhasználónak, valamint a LED-ek átadás-átvétele során aláírattja a Felhasználóval a CYEB által elkészített és a Felhasználók nevére szóló „ÁTVÉTELI NYILATKOZAT”-ot (az ÁTVÉTELI NYILATKOZAT a Felhasználóknak előkészített, a LED-eket tartalmazó csomagokhoz csatolt külön nyilatkozat). A Partner az átvétellel elismeri, hogy az átadás-átvételtől az átvett LED-ekért kizárólagosan felel, azokkal elszámolni köteles
6. A Partner a LED-ek átadását megelőzően a II.7. pont szerinti lista alapján ellenőrzi az átvételre jelentkező Felhasználó személyazonosságát (ehhez jogosult elkérni a Felhasználó személyének azonosításához szükséges dokumentumokat a Felhasználótól. Abban az esetben, ha az átadás-átvételre a Felhasználó személyesen nem jelenik meg, de helyette más meghatalmazott jár el, úgy a Partner köteles a meghatalmazott személyének azonosítása elvégzésére (azonos módon, mint ahogyan azt a Felhasználó esetében a jelen Szerződés szerint kell elvégeznie), valamint köteles a meghatalmazás eredeti példányát is elkérni a meghatalmazotttól. A Partner minden átadási nap után – a sikeres átadásokról – egy kimutatást készít és ad át (legkésőbb az átadási napot követő első munkanap 12:00 óráig) a CYEB részére, a kimutatás tartalmazza azt, hogy a II.7. pontnak megfelelő listából mely felhasználó vette át az adott átadási napon a neki járó LED-eket (a kimutatás átadása a leszallitva@ledcsere.hu e-mail címre történő Pdf. dokumentum megküldésével történik, a Pdf. dokumentumot a Partner II.3. pont szerinti személyzete, vagy a Partner képviselőjének aláírása hitelesíti).
7. A Partner a jelen Szerződés alapján meghatározott LED-eket és azoknak megfelelő – Felhasználóknaként előkészített – csomagokat átvételi elismervény (vagy szállítólevél) alapján veszi át a CYEB-től (az átvétel az ÁTVÉTELI NYILATKOZAT átvételét és annak megfelelő LED darabszámok és típusok átvételét is igazolja), a Partner az átvett LED-ekért őrzési felelősséget vállal (a LED-ek sérülése, elvesztése, megsemmisülése esetén a Partner a LED-ek CYEB által megadott értékét a CYEB-nek

- a CYEB felhívása szerinti módon és értéken – köteles megfizetni). Az átvételi nyilatkozat (szállítólevél) Partner általi aláírásával a kárveszély a Partnerre száll.
8. A Partner a jelen Szerződés hatályának megszűnésével – vagy a CYEB felhívása szerint - köteles elszámolni a CYEB-el, amely jelenti a Felhasználók által átvett LED-eknek megfelelően az átvételt igazoló ÁTVÉTELI NYILATKOZAT-ok eredeti példányainak a CYEB részére történő átadását (valamint, ha meghatalmazott járt el a Felhasználó nevében, akkor a kapcsolódó meghatalmazás átadását, eredeti iratként). Az elszámolás jelenti továbbá a jelen Szerződés II.7. pont szerinti lista visszaszolgáltatását és jelenti a Felhasználók által át nem vett LED-ek (és kapcsolódó ÁTVÉTELI NYILATKOZAT-ok) visszaadását is a CYEB részére (azon LED-ek esetében, amelyek nem kerülnek visszaadásra, a Partner külön felhívásra 1 500Ft+ÁFA HUF/LED ellenértéket köteles fizetni a CYEB részére). Az ÁTVÉTELI NYILATKOZAT-ok és Felhasználók által át nem vett LED-ek visszaadása a CYEB által meghatározott helyen történik, a kapcsolódó költségeket a Partner viseli (amennyiben a visszaadáshoz a CYEB az átadás-átvételi ponto(ka)t jelöli meg a költség viselése a CYEB által előzetesen meghatározott ellenérték CYEB részére való megtérítésével történik). A CYEB a jelen pontnak megfelelő elszámolás során az átvett iratokról és LED-ekről írásos elismervényt (vagy szállítólevélen való átvétel esetén a szállítólevél szerinti igazolást) ad a Partner részére. Az elismervény/szállítólevél CYEB általi aláírásával a kárveszély a CYEB-re száll. A Partner az elszámolás keretében szolgáltatja vissza a CYEB-nek az 1. sz. melléklet alapján a LAKOSSÁGI LED PROGRAM-hoz kapcsolódóan átvett dolgokat.
 9. Partner tudomásul veszi, hogy a jelen Szerződés alapján végzett tevékenységéért ellenérték, költségtérítés nem illeti meg (jelen nyilatkozat joglemondás).
 10. A Partner a Felhasználókkal kapcsolatos adatok tekintetében – a CYEB, mint adatkezelő megbízásából eljáró - adatfeldolgozónak minősül (Felek szükség esetén az adatfeldolgozást illetően köthetnek további és külön szerződést is).

III. Egyéb kérdések

1. Titoktartási záradék
 - 1.1. A Felek megállapodnak, hogy a Szerződésük tartalmát – valamint annak alapján létrejövő bármely megállapodást, elszámolást, a mindezeknek megfelelő adatokat, dokumentumokat, információkat - mindketten kifejezetten üzleti titoknak tekintik, azt harmadik fél tudomására hozni kifejezetten csak a másik Fél előzetes írásbeli hozzájárulásával jogosultak.
 - 1.2. A Felek kölcsönösen vállalják, hogy a Szerződés teljesítése során tudomásukra jutott információkat bizalmasan kezelik, illetve őrzik, azokat kizárólag a másik Fél érdekében, az ezen Szerződés teljesítése során használják fel és más harmadik személy, vagy személyek tudomására nem hozzák, hozzáférhetővé nem tehetik.
 - 1.3. A Felek információinak bizalmas kezelésére vonatkozó kötelezettség a jelen Szerződés megszűnését (ún. túlélő rendelkezés) esetén is alkalmazandó, a Feleket időbeli korlátozás nélkül terhelő kötelezettség.
 - 1.4. A Felek adatainak bizalmas kezelésére az üzleti titok védelméről szóló 2018. évi LIV. törvény rendelkezései alkalmazandók.
 - 1.5. A Partner vállalja a jelen Szerződés teljesítéséhez kapcsolódóan tudomására jutott személyes adatok kezelését is a LAKOSSÁGI LED PROGRAM-ra vonatkozó egyedi szerződéses feltételek szerint.
2. Felek kizárják azt, hogy a Megbízó előzetes és írásos engedélye nélkül a Partner a Szerződésből fakadó jogait másra ruhazza át.
3. A jelen Szerződés az aláírás napján lép hatályba és **XXXX. XX. XX. napig** terjedő időtartamig szól, a Szerződés ún. rendes felmondással nem szüntethető meg. Bármely Fél jogosult a másik Fél súlyos, vagy ismétlődő szerződésszegése esetén, a szerződésszegő félhez intézett indokolt írásbeli nyilatkozatával a szerződést azonnali hatállyal felmondani.

4. A Felek megállapodnak, hogy a jelen Szerződés valamely rendelkezésének érvénytelensége a többi rendelkezés érvényességét nem érinti, kivéve, ha az érvénytelen rendelkezés nélkül a Szerződést a Felek nem kötötték volna meg. Ez esetben a Felek az érvénytelen rendelkezést olyan rendelkezéssel helyettesítik, mely annak céljához a legközelebb áll.
5. Ha valamely Fél nem gyakorolja, vagy késedelmesen gyakorolja a jelen Szerződés bármely rendelkezése tekintetében meglévő bármely jogosultságát vagy jogorvoslati lehetőségét, ez nem tekinthető az ilyen jogosultságról vagy jogorvoslatról való lemondásnak.
6. A szerződő Felek megállapodnak, hogy a jelen Szerződést – különös tekintettel a díjra, illetve a felek jogaira és kötelezettségeire – csak közös megegyezéssel, írásban, egy okiratba foglalt jognyilatkozattal módosíthatják.
7. A Felek a jelen Szerződéssel kapcsolatos jogvitájukat megkísérlik elsősorban békésen rendezni. A Szerződéssel összefüggésben – ide értve különösen a Szerződésből fakadó, a Szerződés teljesítésével, megszegésével, megszűnésével, érvényességével, vagy értelmezésével kapcsolatos vitákat – a Felek alávetik magukat a Magyar Kereskedelmi és Iparkamara mellett működő Állandó Választottbíróság (Kereskedelmi Választottbíróság Budapest) kizárólagos és végleges döntésének azzal, hogy az eljárás helye Budapest, a Választottbíróság a saját Eljárási Szabályzata szerint jár el, az eljáró választottbírók száma 3 választottbíró és az eljárás során a magyar nyelvet kell alkalmazni. A Felek kizárják a választottbíráskodásról szóló 2017. évi LX. tv. IX. fejezetében szabályozott eljárásújítás lehetőségét. Az alkalmazandó jog a magyar jog. A jelen választottbíróági kikötés - a Szerződéssel kapcsolatos jogvitákra vonatkozóan - az állami bírósági utat kizárja.
8. A Felek által nem szabályozott kérdésekben a „Ptk.” (2013. évi V. tv.) rendelkezései az irányadóak.
9. A Felek mindegyike a következő nyilatkozatot teszi és szavatolja a másik Fél felé a Szerződés aláírásával (e nyilatkozatokról külön nyilatkozat nem kerül kiállításra Felek részéről):
 - a magyar jogszabályok szerint érvényesen létezik; képes és jogosult arra, hogy a jelen Szerződést megkösse és teljesítse, továbbá rendelkezik a Szerződés teljesítéséhez szükséges minden felhatalmazással, hatósági engedéllyel;
 - nincs ellene folyamatban csődeljárás, felszámolási eljárás vagy végelszámolás, illetve ilyen eljárások megindítása nem történt meg;
 - nincs ellene folyamatban bíróság, közigazgatási szerv vagy egyéb hatóság előtt olyan peres vagy egyéb eljárás, mely a Szerződésben foglaltak teljesítését akadályozza vagy hátrányosan érinti;
 - a jelen Szerződés szabályszerű felhatalmazással került aláírásra és a Felek érvényes és jogilag kötelező erejű kötelezettségvállalását tartalmazza, mely az abban foglalt feltételek szerint kikényszeríthető;
 - a jelen Szerződés megkötése és teljesítése nem eredményezi az adott Fél létesítő okirata, illetőleg egyéb általa kötött megállapodás vagy okirat rendelkezéseinek megszegését.
 - A ledcsere programot érintő törvényi változás esetén a szerződés annak megfelelően módosítható.

A szerződő Felek a jelen Szerződést - amely kettő (2) eredeti példányban készült, amiből egy példány a Megbízottat, egy példány a Megbízót illeti meg - gondos áttanulmányozás után, mint szerződéses akaratukkal mindenben megegyezőt, törvényes képviselőik útján jóváhagyólag aláírták a megállapodás aláírásával a Felek elismerik a Szerződés rájuk eső példányának az átvételét.

Kelt: XX helyen, XXXX. év XX hóna XX. napján



(Megbízó)

(Megbízott)

1. sz. melléklet

Átadás-átvételi pont leírása és kialakításának előírása, a kialakításhoz átadott anyagok:

XX

2. sz. melléklet

Átadás-átvételi pont helye: 2360 Gyál, Somogyi Béla utca 1.

Nyitvatartási idő: H-P 14-18
Sz 9-12

Logisztikai kapcsolattartó: XX
Logisztikai kapcsolattartó telefonos elérhetősége: XX

A lakosság/munkavállalók felé történő kommunikáció, ezzel párhuzamosan az online regisztráció tervezett ideje:

2023. április 1. és április 30. között

3. sz. melléklet

A LED-csereprogramot az alábbi kommunikációs csatornákon hirdeti meg az Önkormányzat (pl.: weboldal, facebook oldal, helyi újság, hirdetőoszlop, közintézmények):
Gyál Város hivatalos honlapja: www.gyal.hu
Gyáli Mi Újság?
Williams televízió
Gyál Város hivatalos facebook csatornája